



DE MILITAIRE SPECTATOR

waarin opgenomen de Officiële Mededelingen van

DE KONINKLIJKE LANDMACHT EN DE KONINKLIJKE LUCHTMACHT

Hoofdredacteur: E. J. C. van Hootegem, Generaal-Majoor der Infanterie	Maandblad	Nadruk verboden
Waarnemend hoofdredacteur: F. van Pelt, Luit.-Kolonel van de Generale Staf	Directie, Redactie, Administratie en Advertenties: Zwarteweg 1 - Tel. 18 23 55 - Postgiro 44715	
Redactie: ir. L. W. C. Adank, Generaal-Majoor van de Technische Staf S. van der Pol, Luitenant-Kolonel-Vlieger	Abonnementsprijs f 4,50 per kwartaal - Buitenland f 22,50 per jaar - Losse nummers f 1,75	
	Advertenties: contractprijzen op aanvraag	

Inhoud

Officiële Mededelingen van de Koninklijke Landmacht en de Koninklijke Luchtmacht

Uit de Landmacht- en Luchtmachtorders 554

Redactioneel gedeelte

Vliegeropleidingen van België en Nederland geïntegreerd, door G. J. Cramer, Majoor van de Koninklijke Luchtmacht 555

Nieuwe uitgave 559

De stafstudie, door P. P. van Elsen, Luitenant-Kolonel van de Generale Staf 560

De bondgenootschappelijke oorlog, door A. W. T. Gijsbers, Majoor van de Generale Staf 565

Nieuwe militaire landkaarten, door A. van der Waag, Luitenant-Kolonel der Infanterie, en ir. A. J. Kers, Reserve-Eerste Luitenant der Genie, secretaris Topografische Dienst 585

Voor de subalterne troepenofficier - Commando's, bevelen en meldingen als onderdeel van de gevechtsleiding bij de pantserinfanterie (mech), door J. B. M. van den Boom, Majoor der Infanterie 589

Uit de buitenlandse vakpers 593

DE MILITAIRE SPECTATOR, 131e Jaargang, nr 12, blz. 553-597, Den Haag, december 1962



DE MILITAIRE SPECTATOR

waarin opgenomen de Officiële Mededelingen van

DE KONINKLIJKE LANDMACHT EN DE KONINKLIJKE LUCHTMACHT

Hoofdredacteur: E. J. C. van Hootegem, Generaal-Majoor der Infanterie	Maandblad	Nadruk verboden
Waarnemend hoofdredacteur: F. van Pelt, Luit.-Kolonel van de Generale Staf	Directie, Redactie, Administratie en Advertenties: Zwarteweg 1 - Tel. 18 23 55 - Postgiro 44715	
Redactie: ir. L. W. C. Adank, Generaal-Majoor van de Technische Staf S. van der Pol, Luitenant-Kolonel-Vlieger	Abonnementsprijs f 4,50 per kwartaal - Buitenland f 22,50 per jaar - Losse nummers f 1,75	
	Advertenties: contractprijzen op aanvraag	

Inhoud

Officiële Mededelingen van de Koninklijke Landmacht en de Koninklijke Luchtmacht

Uit de Landmacht- en Luchtmachtorders 554

Redactioneel gedeelte

Vliegeropleidingen van België en Nederland geïntegreerd, door G. J. Cramer, Majoor van de Koninklijke Luchtmacht 555

Nieuwe uitgave 559

De stafstudie, door P. P. van Elsen, Luitenant-Kolonel van de Generale Staf 560

De bondgenootschappelijke oorlog, door A. W. T. Gijsbers, Majoor van de Generale Staf 565

Nieuwe militaire landkaarten, door A. van der Waag, Luitenant-Kolonel der Infanterie, en ir. A. J. Kers, Reserve-Eerste Luitenant der Genie, secretaris Topografische Dienst 585

Voor de subalterne troepenofficier - Commando's, bevelen en meldingen als onderdeel van de gevechtsleiding bij de pantserinfanterie (mech), door J. B. M. van den Boom, Majoor der Infanterie 589

Uit de buitenlandse vakpers 593

DE MILITAIRE SPECTATOR, 131e Jaargang, nr 12, blz. 553-597, Den Haag, december 1962

Officiële Mededelingen

Koninklijke Landmacht



Koninklijke Luchtmacht

Uit de Landmacht- en Luchtmachtorders

De aandacht wordt gevestigd op:

LaO Nr 54133 (herdruk). Studie in de rechtsgeleerdheid op rijkskosten.

LaO Nr 58153 (herdruk). Huurcompensatie.

LaO Nr 62026 (codenr 55.5/55). Geneeskundige verzorging KL/KLu; behandelende algemene en bijzondere bepalingen, alsmede, in voorkomend geval, vergoedingsbedragen.

LaO Nr 61029. Voorzieningen ten aanzien van kortverband-vrijwilligers en vrijwillig nadienenden.

LaO Nr 62048, betreffende het reizen tussen woonplaats en standplaats voor militairen. In deze order zijn tevens de begripsomschrijvingen gegeven.

LaO Nr 62052. Regeling geneeskundige verzorging gepensioneerde militairen KL/KLu.

LaO Nr 62053. Regeling geldelijke uitkeringen aan beroeps- en reservemilitairen die op de datum van hun ontslag arbeidsongeschikt zijn of zulks korte tijd later worden.

LaO Nr 62054. Herleving naam en traditie Korps Rijdende Artillerie.

LaO Nr 62057. Regeling vliegtuelagen militairen.

LaO Nr 62066. Invoer van goederen door militairen. Vrijstelling van belasting en/of vrijstelling van invoervergunning bij invoer van goederen uit het buitenland.

Landmachtmededeling Nr 063-62. Bepaalt de voorgescreven beroepsaanduiding voor paspoorten van militairen, die voor dienst buitenslands worden aangewezen.

De legerleiding stelt er prijs op vast te stellen, dat het adverteren in dit tijdschrift uiteraard het verkrijgen van voorkeur voor leveranties aan de Koninklijke Landmacht of aan de Koninklijke Luchtmacht niet kan inhouden.

Einde van de Officiële Mededelingen van de Koninklijke Landmacht en de Koninklijke Luchtmacht.

Landmachtmededeling Nr 077-62. Uniformen Koninklijke Landmacht (bepaling nieuw type dagelijks tenue).

Landmachtmededeling Nr 080-62. Deze mededeling betreft een wijziging, van het RIDKL (VS 2-1500). Blijkens deze wijziging dient de officier van kazernepiket niet meer te zijn gewapend met geladen pistool, doch met *half geladen* persoonlijk wapen. „Half geladen” betekent dat alleen een gevuld patroonmagazijn of gevulde patroonhouder in het wapen is geplaatst. Eenzelfde wijziging betreft de bewapening van de wachtcommandant.

Landmachtmededeling 081-62. Een soortgelijke wijziging van enkele artikelen van het Reglement op de garnizoensdienst (VS 1583). Het betreft hier de bewapening van de officier van piket en die van de militairen, die deel uitmaken van een garnizoenswacht.



Adreswijzigingen

De aandacht wordt nogmaals erop gevestigd, dat officieren, die maandelijks van Rijksweg „De Militaire Spectator” ontvangen, bij wijziging van hun adres, dit *uitsluitend* kenbaar dienen te maken bij de commandant van het onderdeel, waarbij zij in onderhoud zijn gesteld. Derhalve *niet* telefonisch of schriftelijk bij de administratie van „De Militaire Spectator” of bij de Afdeling Personeelspubliciteit van het Ministerie van Defensie. De commandant van vorenbedoeld onderdeel zendt de voorgescreven mutatie-opgave aan de Afdeling Centrale Personeelsdocumentatie van het M.v.D. waarna toezending aan het nieuwe adres volgt.

Prijsvraag De Militaire Spectator 1962

Met verwijzing naar het gestelde in punt 8 van de Voorwaarden (*De Militaire Spectator* 131(1962)(11)508) volgt hieronder de samenstelling van de Commissie van Beoordeling.

- Generaal-Majoor der Infanterie *E. J. C. van Hootegem* (niet-stemgerechtigd voorzitter);
- Kolonel der Cavalerie *J. J. G. Beelaerts van Blokland*;
- Luitenant-Kolonel *S. van der Pol*;
- Luitenant-Kolonel der Infanterie *G. C. Bijl de Vroe*;
- de heer *R. Overwijn*.

Vliegeropleidingen van België en Nederland geïntegreerd

door G. J. CRAMER, Majoor van de Koninklijke Luchtmacht

... zonder nu direct een sluitende definitie van integratie te willen geven zou ik dit begrip kunnen omschrijven als een situatie, waarbij de partners zonder de medewerking van elkaar niet meer in staat zijn afzonderlijk het beoogde doel te bereiken".

Uit een toespraak van de Chef van de Luchtmachtstaf, Luitenant-Generaal H. P. ZIELSTRA

Inleiding

Voor velen zal de verandering die de opleiding tot militair vlieger in het recente verleden heeft ondergaan onopgemerkt zijn gebleven. En indien men uit zijn krant misschien iets ervan heeft vernomen, dan zal het summiere nieuws erover in veel gevallen weer snel door ander belangrijk nieuws op de achtergrond zijn gedrongen. Want in het bestek van het politieke en militaire nieuws van onze dagen is een integratie van overeenkomstige opleidingen uit twee landen, ook al zijn het NAVO partners, ogenschijnlijk geen groots gebeuren te noemen. Toch is deze stap vooruit op het gebied van bilaterale samenwerking een opmerkelijk feit. Opmerkelijk is het omdat het een experiment is, maar tevens een experiment dat definitief is. Kan men gewoonlijk een proefneming, een experiment, zodra het niet blijkt te geven wat ervan wordt verwacht, beëindigen en laten voor wat het is, bij de geïntegreerde vliegeropleiding kan daarvan geen sprake meer zijn. De spanning opgeroepen door het experimentele en het definitieve aspect, maakt de integratie van de vliegeropleidingen van België en Nederland tot een gebeurtenis, die zeker onze aandacht verdient.

Alvorens iets dieper in te gaan op enkele aspecten met betrekking tot de integratie, verdient het aanbeveling een zo nauwkeurig mogelijke schets te geven van de huidige geïntegreerde vliegeropleiding. Uit de onder het opschrift van dit artikel aangehaalde woorden van de Chef van de Luchtmachtstaf, uitgesproken tijdens een plechtigheid ter gelegenheid van de integratie van de vliegopleiding op de Vliegbasis Woensdrecht op 4 september 1962, volgt reeds dat het niet zó is dat de KLu zonder meer voor België militaire jachtvliegers opleidt. Dat heeft wel in het verleden plaatsgevonden, maar dit ligt nu anders.

Uit de aard der zaak kan dat nu niet meer en wel omdat de KLu niet meer de middelen heeft om alleen het vereiste aantal jachtvliegers geheel op te leiden. Dit geldt evenzeer voor België. Om nog enkele woorden uit de genoemde toespraak te citeren:

... want wij verlaten het tijdsgebied van de nationale vliegeropleidingen en wij zijn over de grens gegaan naar het tijdvak waarin twee naties in een bepaald — en weliswaar nog beperkt — opzicht hun capaciteiten zijn gaan bundelen, om zo — elkaar aanvullend — het tempo van de technische ontwikkeling te kunnen blijven volgen.

Het opleidingssysteem

Om dit duidelijk te maken verdient het aanbeveling eerst een globaal overzicht te geven van de fasen uit de vliegeropleiding. De aspirant vlieger doorloopt eerst de opleiding tot reserve-officier (dit is een onlangs aangebrachte nationale wijziging in de vroegere opleidingsgang, waarbij ook onderofficieren-vliegers werden opgeleid). Na de officiersopleiding (ROVL) volgt de leerling de eerste vliegschool, aangeduid als Elementaire Vliegeropleiding (EVO). In deze fase wordt speciale aandacht geschonken aan het al dan niet hebben van vliegaanleg (selectie-aspect). De daaropvolgende fase, de Voortgezette Vliegeropleiding (VVO) vormt de basis van de vliegopleiding. Hier wordt de leerling de techniek van het vliegen van een modern straalvliegtuig grondig bijgebracht. De fase omvat, van alle fasen afzonderlijk, het grootste aantal vlieg instructieuren. Nadat de cursist de VVO met goed gevolg heeft doorlopen komt hij als overgang naar het operationele jachtvliegtuig in de Transitie Vliegeropleiding (TVO). Indien de leerling-vlieger met goed gevolg de TVO heeft gevolgd, wordt

hem het Groot Militair vliegbrevet uitgereikt. Via een Operationele Conversie Cursus (OCC), waarbij wordt gevlogen op het operationele type vliegtuig, wordt tenslotte het doel bereikt: het operationele squadron. Afb. 1 geeft een schematisch overzicht van de diverse fasen van het vliegeropleidingssysteem.

Afb. 2 geeft een schematisch overzicht van de wijze van integratie van de Nederlands-Belgische vliegeropleiding.

Hieruit blijkt dat de aan de eigenlijke vliegertraining voorafgaande officiersopleiding en de eerste vliegschool (30 uur op S-11) nog een nationale aangelegenheid zijn gebleven. De volgende drie fasen zijn alle geïntegreerd. Voor de Voortgezette Vlieg Opleiding heeft de Belgische Luchtmacht de verantwoordelijkheid op zich genomen. De opleiding vindt plaats in België, op de Vliegbasis Brustem. Het gebruikte vliegtuig is de Fouga Magister CM 170, een elegant toestel van Franse makelij, waarop 150 uur wordt gevlogen (zie afb. 3).

Voor de Transitie Vlieger Opleiding zowel als voor de Operationele Conversie Cursus is de Koninklijke Luchtmacht verantwoordelijk. De TVO vindt plaats op de Vliegbasis Woensdrecht; het gebruikte vliegtuig, de Lockheed T-33, bijgenaamd de T-bird, waarop 75 uur wordt gevlogen, heeft reeds ruimschoots zijn bruikbaarheid in de opleiding bewezen (afb. 4).

Het vliegveld Eindhoven is de thuisbasis van de OCC, waar de pas gebrevetteerde vliegers worden geschoold op de Republic F-84F 'Thunderstreak' (afb. 5). Op dit vliegtuig wordt 72 uur gemaakt in de OCC. Na voltooiing van deze laatste fase gaan de vliegers naar een operationeel squadron van de luchtmacht waartoe zij behoren.

Waarom integratie?

Misschien zal de lezer zich afvragen wat de motieven zijn geweest tot deze samensmelting van de beide vliegeropleidingen. Waren het ideologische, politieke, militaire, economische of financiële overwegingen die de doorslag gaven? Het is niet zo gemakkelijk om een volledig en

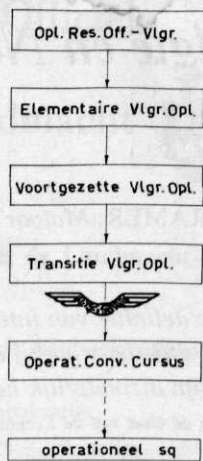

Afb. 1 Overzicht van de fasen in de vliegeropleiding

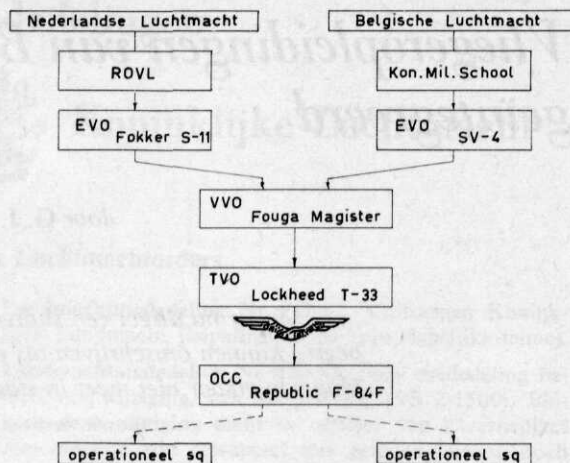

Afb. 2 Overzicht van de fasen in de geïntegreerde vliegeropleiding

zuiver antwoord te geven op deze vraag. Maar wel kan worden gezegd dat de financiële argumenten zeer belangrijk, zo niet doorslaggevend, zijn geweest bij de uiteindelijke beslissing om te integreren, maar toch hebben ook andere factoren in meer of mindere mate een rol gespeeld. Eén van deze factoren was dat de snelle ontwikkeling van de operationele jachtvliegtuigen de invoering van moderne trainingstoestellen wenselijk maakte. Het streven was duidelijk gericht op een wat men in luchtmachtkringen pleegt te noemen „ab initio jet” opleiding, d.w.z. dat de vlieger reeds in het begin van zijn opleiding op een straalvliegtuig wordt geleest.

De met een zuigmotor uitgeruste Harvard IIB zou moeten worden vervangen door een straalvliegtuig. Dit betekende niet alleen een hoge post op de begroting voor de aanschaf maar ook jaarlijks terugkerende hogere opleidingskosten. Zo werden deze laatste kosten, dus wat de opleiding meer zou gaan kosten door vervanging van de Harvard door een straalvliegtuig, voor wat betreft de Fouga Magister, destijds geraamd op ca. f 1 miljoen per jaar.

Het was evenwel zowel uit opleidingsoogpunt als uit materieel-technisch oogpunt wenselijk de Harvard te vervangen. De Harvards kwamen aan het eind van hun bestaan. Vliegtuig en onderdelen waren uit de produktie. In dit geval was er dus een samenloop van omstandigheden die aanleiding gaf de vliegeropleiding te wijzigen. Hoe door de snelle technische ontwikkeling aan de steeds hoger wordende operationele eisen zou kunnen worden voldaan, was geen probleem waarvoor alleen Nederland zich zag gesteld; ook de overige NAVO-partners moesten hiervoor een



Afb. 3 Fouga Magister CM 170

oplossing vinden. Dit was voor SACEUR aanleiding om de NAVO-landen in overweging te geven nader te bestuderen hoe door gezamenlijke inspanning aan de zwaardere eisen zou kunnen worden voldaan. Een gedetailleerd verslag van het verloop van de voorbereidende besprekingen en de invloed van de politieke ontwikkeling in bepaalde delen van onze aardbol op de gemaakte plannen, zouden ons wat te ver voeren. Vermeld zij slechts dat het oorspronkelijke plan was om

de Fouga-fase te doen plaatsvinden in de Belgische Kongo. Niet dat daaraan geen problemen waren verbonden, integendeel. Maar al die problemen waren het oplossen waard omdat men in de Kongo, anders dan in Europa, zich geen hoofdbrekens zou behoeven te maken over een ongunstige weersfactor en het voor een vliegschool zo hinderlijke gebrek aan luchtruimte. Dat het aanvankelijk uitstel van de verwerkelijking van de ingretatieplannen i.v.m. de politieke ont-

Afb. 4 Lockheed T-33 „Shooting Star”

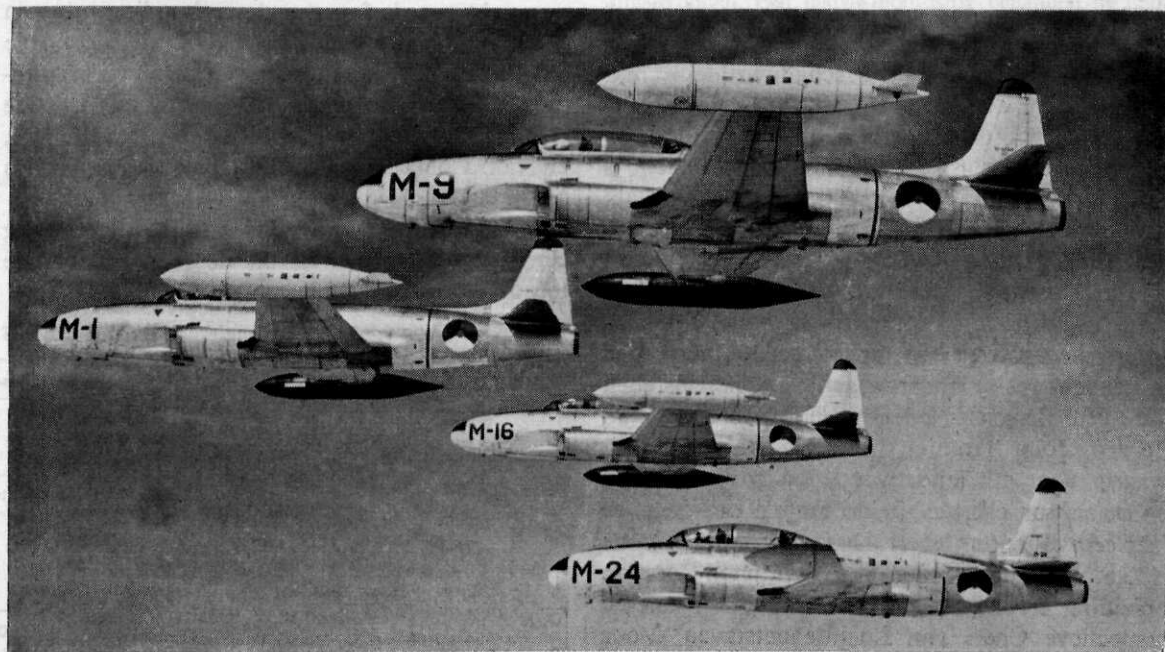

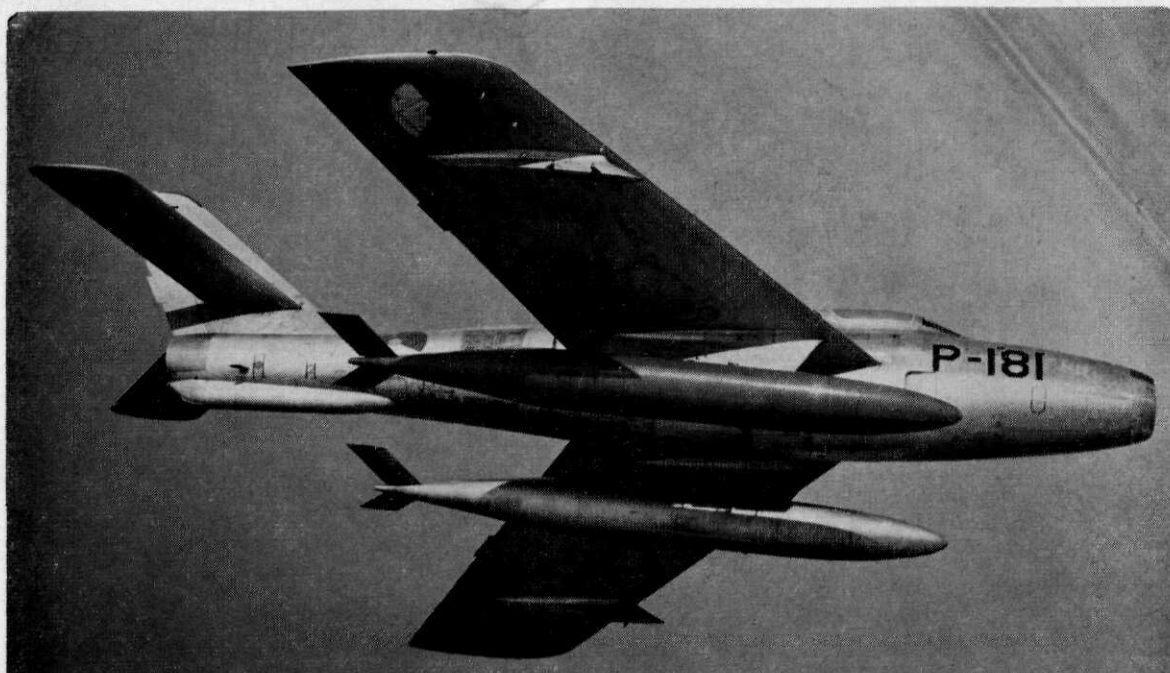

Afb. 5 Republic F-84 F „Thunderstreak”

wikkeling in dit deel van Afrika tot afstel zou leiden bleek in 1960. Sedert dat jaar zijn de plannen dan ook erop gericht geweest om de integratie van de vliegeropleidingen van België en Nederland uit te voeren zoals thans geschiedt. De eerste fase van deze nieuwe vliegeropleiding ving aan in november 1961 te Brustem in België; de eerste fase, waar Nederland verantwoordelijk voor is, begon in september 1962.

Zijn er nu alleen maar voordelen verbonden aan deze nieuwe gezamenlijke vliegeropleiding? Uiteraard niet, ook deze medaille heeft haar keerzijde. De belangrijkste schaduwzijde is m.i. wel dat door de integratie een deel van de zelfstandigheid bij de vliegeropleiding zowel door de Belgische als door de Nederlandse luchtmacht is prijsgegeven. Bij de vaststelling van de syllabi van de diverse geïntegreerde fasen moet nl. onderling overleg worden gepleegd. Een ander, hiermee verwant, nadeel is dat in een bepaald opzicht de besluitvorming m.b.t. opleidingsaangelegenheden trager en moeizamer verloopt. Wel is getracht dit te ondervangen door het instellen van een Belgisch-Nederlandse dirigerende staf, de zg. „Joint Training Directing Staff” (JTDS), waarin voor elk land twee leden zitting hebben en waarvoor elk van beide landen om de twee jaar een voorzitter levert. De taak van dit lichaam is o.a. het samenstellen van richtlijnen voor de opleiding en het opstellen van adviezen aan de respectieve Chefs van Luchtmachtstaven. Voor

het verkrijgen en/of houden van eenvormigheid in opleidingsmethodiek, het bevorderen van de vliegveiligheid, categorisatie van vliegerinstructeurs enz. is voorzien door het instellen van een „controle vlucht”, bestaande uit vliegerinstructeurs van beide luchtmachten. Deze „controle vlucht” ontvangt zijn opdrachten en richtlijnen uitsluitend van de JTDS en is voor wat betreft de werkzaamheden ook alleen aan deze instantie verantwoordelijkheid verschuldigd. Afb. 6 geeft een overzicht van de functionele verhoudingen tussen de Luchtmachtstaven, de JTDS, de „controle vlucht” en de voor de uitvoering van de vliegeropleiding verantwoordelijke instanties, t.w. de Groepering Opleiding en Training (in België), en het Commando Luchtmachtopleidingen (in Nederland).

Tenslotte wil ik dit artikel besluiten door nog een gedeelte te citeren uit de reeds genoemde toespraak van de Chef van de Luchtmachtstaf:

Afb. 6 Schema van de functionele verhoudingen JTDS

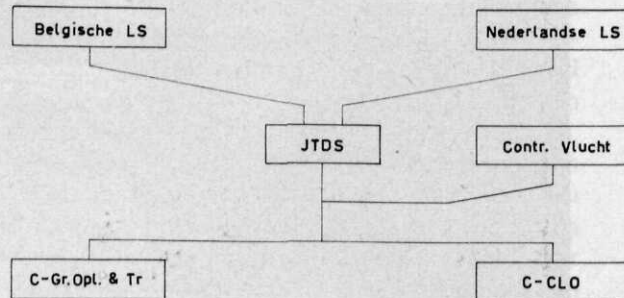

... wij bevinden ons nu op het in de vliegerij zo bekende en belangrijke „point of no return”, zoals ook reeds uit de eerdergenoemde omschrijving van het begrip integratie doorschemerde. ... Voor het welslagen is één ding erg belangrijk en dat is het wederzijds vertrouwen. Zoals wij begonnen zijn: in wederzijds vertrouwen op de afspraken en op elkaars toezeggingen, zo moeten wij voortgaan. Dan

zal blijken dat dit elkaar vertrouwen niet alleen voorwaarde is voor het welslagen, maar dat het tevens zal groeien en krachtiger worden. Daarom acht ik voor mij, afgezien van alle zakelijke voordelen van de aangevangen samenwerking, dit aspect — het wederzijds vertrouwen — een uitermate belangrijk, zo niet het belangrijkste winstpunt van deze integratie.



Nieuwe uitgave

Manual of Military Law, dl 1, 888 blz. Uitg.: Her Majesty's Stationery Office, Londen, 1962. Prijs: £ 1.12.6.

In de bekende officiële Britse uitgave van het Manual of Military Law is de 10e druk van het eerste deel verschenen.

Het hoofddoel van deze uitgave is de Britse officieren gelegenheid te bieden, zodanige kennis van het recht te vergaren als voor de verrichting van hun dienst noodzakelijk kan zijn. Daarenboven is zij bestemd voor juristen, militair of burger, die geroepen zijn bij de toepassing van het Britse militaire recht assistentie te verlenen.

Het Manual of Military Law bestaat uit drie delen. Het 1e deel bestrijkt het gebied dat wij met militair straf- en tuchtrecht aanduiden. Het 2e deel bevat onderwerpen van administratief- en bestuursrechtelijke aard. Het 3e deel, waarvan de laatste druk (1958) in samenwerking met prof. Lauterpacht tot stand kwam, behandelt het landoorlogsrecht.

De nieuwe druk van het 1e deel werd samengesteld door het War Office, daarbij bijgestaan door de Judge Advocate General. Dit lijvige — en thans losbladige — boek bevat overigens uitsluitend het recht dat voor het leger geldt. Voor luchtmacht en vloot zijn in Engeland afzonderlijke regelen van militair recht toepasselijk.

Een inleidend gedeelte behandelt verschillende onderwerpen van processuele aard: het vooronderzoek, de

procesgang, de bewijsleer. Een afzonderlijk hoofdstuk is gewijd aan de strafrechtelijke aansprakelijkheid: schuld en opzet, toerekeningsvatbaarheid, strafuitsluitingsgronden. Een laatste hoofdstuk behandelt de commune delicten, die onder de rechtsmacht van de Britse militaire jurisdictie vallen.

Na dit algemeen gedeelte volgt de tekst van de wetten en overige wettelijke regelingen (acts, regulations en rules) die op het Britse „militaire straf- en tuchtrecht” betrekking hebben. De teksten zijn rijkelijk van annotaties en modellen voorzien. Het materiële recht is vervat in de Army Act, 1955. De belangrijkste formele regeling vormen de Rules of Procedure (Army), 1956. Het „military law” vertoont onmiskenbaar de kenmerken van het Engelse recht. Bij vergelijking met militaire rechtssystemen van het vasteland mag men dat niet uit het oog verliezen. De Nederlandse lezer valt daarbij in het bijzonder nog op dat het Britse militaire tuchtrecht geen eigen leven leidt. Wordt op het continent de scheiding tussen strafrecht en tuchtrecht min of meer scherp aangegeven, in Engeland — en de andere Angelsaksische systemen zijn daarin meegegaan — valt ieder onderscheid weg. Zowel naar de inhoud als naar de vorm is daar het tuchtrecht geheel in het strafrecht geïncorporeerd.

Dat deze naar onze opvattingen wellicht minder dogmatische aanpak overigens tot even goede resultaten kan leiden, heeft de praktijk aangetoond.

E. D.

De stafstudie

door P. P. VAN ELSEN, Luitenant-Kolonel van de Generale Staf

Inleiding

Bij de 1e opgave tot wijziging van de 2e druk van de Leidraad Stafdienst (VS 2-1390) werd als bijlage 33 een model stafstudie opgenomen. In het programma van de, dit jaar verplicht gestelde, cursus Stafdienst van de Hogere Krijgsschool zijn bijna 30 lesuren opgenomen voor het vak stafstudies. Dit vak werd voordien gedoceerd bij de krijgskundige studiën. Het is kennelijk de bedoeling van de legerleiding aan de stafstudie meer bekendheid te geven en te komen tot een veelvuldiger gebruik van deze vorm van aanpak en oplossing van problemen.

Het voorgeschreven model is als volgt:

CLASSIFICATIE	
STAFSTUDIE	
	Ex nr
	Eenheid
	Plaats
	Dtg, maand, jaar
1. PROBLEEMSTELLING	
2. VERONDERSTELLINGEN	
3. FEITEN VAN INVLOED OP HET VRAAGSTUK	
4. BESCHOUWING	
5. CONCLUSIE	
6. AANBEVELING	
 (ondertekening)
 (rang)
 (functie)
Bijlagen: 1	
2	
enz.	
Geraadpleegde functionarissen:	
Akkoord:	Niet akkoord:
1	1.
2	Reden:
3
	Weerlegging:

CLASSIFICATIE	

Bij dit model teken ik aan dat het i.v.m. de standaardisatie de voorkeur verdient de bijlagen i.p.v. met cijfers met hoofdletters aan te geven.

Nut van de stafstudie

Voor het bepalen van het nut moeten wij ons vooral afvragen welke voordelen deze streng

voorgeschreven vorm heeft boven een meer vrije vorm.

Het grootste voordeel is wel, dat de thans voorgeschreven vorm de opsteller dwingt tot logisch denken en redeneren, tot een systematische en volledige oplossing van het gestelde probleem. Hierbij zij opgemerkt, dat de stafstudie niet de enig denkbare vorm is die dit voordeel biedt. Het is echter maar weinigen gegeven uit de vrije hand een logisch en systematisch stuk van enige omvang op te stellen. Degenen die dit vak beheersen hebben het zich door ervaring eigen gemaakt en volgen veelal een vast patroon. Welnu, zo'n in de praktijk als deugdelijk bevonden patroon is de huidige stafstudie.

Bij het behandelen van de aanpak van de stafstudie zal dit voordeel duidelijk worden. Hier wil ik volstaan met op te merken dat deze vorm leidt tot:

- zuivere formulering en duidelijk begrip van het probleem;
- het bepalen van alle belangrijke factoren die van invloed zijn bij de oplossing;
- het in het juiste verband brengen van deze factoren;
- het trekken van logische (sub)conclusies uit een beschouwing van deze factoren;
- het via deze (sub)conclusies systematisch komen tot een logische eindconclusie;
- het doen van concrete aanbevelingen voortvloeiend uit de eindconclusies.

Een tweede voordeel is, dat de studie in deze vorm gemakkelijk is te lezen voor de chef of commandant die de studie opdroeg of ervan kennis moet nemen. Hij kan zich in korte tijd van het probleem en de mogelijke oplossing op de hoogte stellen door het lezen van § 1 (probleemstelling) en § 5 (conclusie). Bij steeds wisselende vormen zou dit veel meer tijd kosten. Tijdsbesparing voor hogere chefs en commandanten is tegenwoordig meer dan ooit noodzakelijk.

Wil de chef weten welke werkzaamheden aan de doorvoering van de conclusie vast zitten, dan kan hij volstaan met het raadplegen van § 6 (aanbeveling).

Een derde voordeel is, dat deze vorm een zekere

waarborg geeft dat het probleem volledig is bekeken. De vorm geeft dus garantie voor de inhoud, waar het uiteindelijk om gaat. Bij de opsteller en de opdrachtgever ontstaat hierdoor het nodige vertrouwen in de juistheid van de oplossing. Door middel van een gedegen stafstudie zal een chef gemakkelijker te overtuigen zijn van de juistheid van de voorgestelde oplossing en de noodzaak van de gedane aanbevelingen.

Als laatste voordeel wil ik noemen dat de stafstudie, vooral voor beginners in het vak, het nodige houvast biedt teneinde niet te ontsporen. Een nadeel van een vastgestelde vorm is dat men in een bepaald keurslijf wordt gedwongen. Dit kan leiden tot onnatuurlijkheid en gekunsteldheid. Ik meen echter dat uit het verdere verloop zal blijken dat dit keurslijf is aangepast aan de natuurlijke vorm en voldoende bewegingsvrijheid laat.

De aanpak van de stafstudie

De probleemstelling

De Leidraad Stafdienst geeft aan dat het probleem moet worden gesteld in de bewoording zoals het is ontvangen. Dit zou voor de opdrachtgever de verplichting meebrengen, de probleemstelling nauwkeurig schriftelijk of mondeling te formuleren, zodat deze pasklaar is voor de studie. Het komt mij voor, dat deze gang van zaken niet steeds zal worden gevolgd. Het zal meermalen gebeuren dat een probleem in algemene zin door een chef met zijn ondergeschikte wordt besproken en dat het gesprek eindigt met de opdracht een stafstudie erover te schrijven. De schrijver van de studie zal dan zelf de juiste probleemstelling moeten formuleren. Bespreking van deze probleemstelling met de opdrachtgever kan dan noodzakelijk zijn. Ook zal de schrijver de probleemstelling zelf moeten opstellen als hij het initiatief tot de studie neemt.

Hoe het ook zij, nauwkeurige formulering is noodzakelijk opdat het bedoelde probleem in de juiste proporties, dus niet te beperkt en niet te uitgebreid, wordt bestudeerd.

Na ontvangst van de probleemstelling moet de ontvanger zich in alle rust afvragen of hij deze begrijpt. Dit klinkt als een waarheid als een koe. Er zijn echter nog veel mensen die beginnen te schrijven zonder het probleem werkelijk dóór te hebben. Het resultaat is dat zij, na veel inspanning en moeite, uiteindelijk antwoord geven op

een probleem dat niet is gesteld. In het gunstigste geval komen zij er zelf achter, in het ongunstigste geval hun chef.

Nadat de probleemstelling is begrepen dient een analyse van het probleem te worden gemaakt. Bekeken wordt uit welke deelproblemen het bestaat. Deze deelproblemen worden in een logische volgorde gerangschikt. De tijd hieraan besteed loont de moeite, omdat dan van het begin af aan de draagwijdte van het probleem vaststaat. Bij ingewikkelde problemen verdient het aanbeveling de analyse in de stafstudie op te nemen. Het vergemakkelijkt voor de lezer het volgen van de gedachtengang van de steller. Indien noodzakelijk voor de duidelijkheid, kan de steller in de analyse opnemen op welke wijze hij het probleem zal aanpakken.

Eerst na deze analyse is het probleem rijp om met succes te worden aangepakt. Voor het behalen van dit succes is het echter noodzakelijk dat de oplossing die intuïtie of vooroordeel ons ongetwijfeld inmiddels heeft ingegeven, zo ver mogelijk uit onze geest wordt verbannen.

Veronderstellingen

De Leidraad Stafdienst vermeldt o.a. onder dit punt:

„Hier worden alle veronderstellingen vermeld, die als uitgangspunt voor deze studie noodzakelijk zijn, wegens gemis aan kennis van bepaalde feiten.”

In de praktijk blijkt dit punt vaak moeilijkheden op te leveren. Veronderstellingen worden nog al eens verward met feiten. Ook komt men met veronderstellingen die van meet af aan de oplossing van het probleem te zeer beperken. Veronderstellingen moeten noodzakelijk zijn, hetzij om ontbrekende en (nog) niet te verkrijgen feiten aan te vullen, hetzij om een aantal logische voorwaarden te scheppen, waarop de studie wordt gebaseerd. Veronderstellingen worden voorwaarden, waaraan moet worden voldaan, wil de conclusie waarde hebben. Hieruit volgt dat zij reëel moeten zijn. In het algemeen kan worden gezegd dat een groot aantal voorwaarden de waarde van de conclusie verzwakt. Derhalve ware te streven naar zo min mogelijk veronderstellingen. Enkele voorbeelden mogen het bovenstaande verduidelijken.

a. Bij een stafstudie over de mogelijkheid van de aanleg van een kunstmatige haven t.b.v. een invasie op een bepaald kustgedeelte zullen o.a. veronderstellingen noodzakelijk zijn t.a.v.:
— maximum aan te nemen golfhoogte;

— maximum aan te nemen stroomsterkte;
— weertype (vooral windsnelheid) ten tijde van de voorgenomen bouw.

Deze veronderstellingen dienen vanzelfsprekend te zijn gebaseerd op zoveel mogelijk feitenkennis over de toestand van zee en weer ter plaatse in een vergelijkbare periode.

b. In een stafstudie waarbij bij aanvaarding van de conclusie hoge extra kosten voor de begroting ontstaan, kan, indien het nog niet opportuun is om de mogelijkheid tot verkrijging van deze gelden te onderzoeken als veronderstelling worden opgenomen:

— Verondersteld wordt dat de extra kosten ad f geen bezwaar vormen.

c. In een stafstudie over de mogelijkheid van het houden van een grote oefening, zou als veronderstelling kunnen worden opgenomen:

— Te verwachten is dat de plaatselijke autoriteiten, evenals voorgaande jaren, hun toestemming zullen verlenen.

Hierbij ga ik ervan uit dat het nog niet opportuun is deze toestemming reeds thans te verkrijgen, bv. omdat de periode van de oefening nog niet vaststaat.

Feiten van invloed op het vraagstuk

De Leidraad Stafdienst geeft hierbij o.a. aan:

„Vermeld worden de vaststaande feiten, welke een onmiskenbare invloed hebben op het gestelde vraagstuk. Alle feiten dienen van belang, ter zake dienend en onaanvechtbaar te zijn”.

Teneinde hier geen vergissingen te maken dient men zich te realiseren wat een feit is. Men kan zeggen een feit is dat wat „is”, onafhankelijk van eigen geloof of veronderstelling. Een feit is iets dat vaststaat. De toevoeging, „vaststaand” voor feit is dan ook overbodig.

Indien men zijn stafstudie baseert op denkbeeldige feiten bestaat er grote kans dat de conclusies waardeloos worden. De steller moet dan ook bijzonder kritisch het feitenmateriaal onderzoeken. Waarneembare feiten zijn als zodanig makkelijk te onderkennen en behoeven geen bewijs. Afgeleide feiten daarentegen vereisen dat ook het afleidingsproces, dus de beredenering waarlangs men tot het feit is gekomen, wordt getoetst aan de logica.

Als praktisch punt voor de leesbaarheid van de studie zij nog vermeld dat een grote hoeveelheid feiten de leesbaarheid ongunstig beïnvloedt. Men streve derhalve naar vermelding van de hoofd-

feiten. De vele minder belangrijke feiten komen in de beschouwing wel aan de orde. Desgewenst kan men ze opnemen in een bijlage.

Ook moet men aan de verleiding weerstaan bij het vermelden van feiten reeds over te gaan tot beschouwingen en het vermelden van meningen of conclusies.

Het werkplan

In het voorgaande is uiteengezet, wat formeel onder de paragrafen 2 en 3 van de stafstudie thuishoort. De vraag die thans rijst is hoe aan de feiten en veronderstellingen te komen?

Een aan te raden methode is het opzetten van een werkplan. Hierin nemen wij eerst de probleemstelling op met de analyse. Zo uitgebreid als ons goeddunkt. In de stafstudie zelf kan veelal worden volstaan met de hoofdzaken uit onze analyse.

Hierna vragen wij ons af — en hier vangt het denkproces ter oplossing van het probleem in wezen aan — welke gegevens nodig zijn voor de oplossing. Deze gegevens worden in het werkplan genoteerd. Slechts weinig mensen hebben een dermate systematische en logische geest dat de gegevens in de juiste volgorde logisch opkomen. Bij de meesten is het zo dat wanneer de geest bezig is met een probleem, de ideeën in willekeurige volgorde komen, soms op de meest onverwachte momenten.

Het beste is dan ook alle gegevens die wij denken nodig te hebben op te schrijven zoals deze ons te binnen schieten. Hierna kunnen de gegevens allereerst worden geïnventariseerd, waarbij nauwkeurig moet worden afgewogen of ze inderdaad noodzakelijk zijn voor de oplossing van het probleem. Alles wat niet met het probleem in verband staat dient te worden geschrapt. Na de inventarisatie volgt het rubriceren. Hierbij worden de gegevens die bij elkaar horen in groepen ondergebracht. Vervolgens worden deze groepen in logische volgorde gerangschikt.

Bekend zijn nu dus de gegevens, die wij denken nodig te hebben. Thans moet worden nagegaan hoe deze gegevens kunnen worden verzameld. Het streven moet zijn zo min mogelijk anderen lastig te vallen en zoveel mogelijk zelf te doen. Het is in het algemeen beter zich eerst door bestudering van literatuur, brieven, documenten e.d. grondig in het probleem in te werken, alvorens over te gaan tot het vragen van mondelinge en schriftelijke informatie en het houden van besprekingen. De wijze waarop de gegevens moeten

worden verkregen nemen wij ook in het werkplan op.

Verder verdient het aanbeveling in het werkplan een tijdschema te noteren, waarin data worden vastgesteld ten aanzien van:

- het binnen moeten zijn van de gegevens;
- voltooiing van de bestudering van de gegevens;
- formuleren van conclusies en aanbeveling;
- voltooiing van het eerste ontwerp;
- beëindiging van de noodzakelijke coördinatie;
- voltooiing laatste bewerking;
- indiening van de stafstudie.

De onervarene doet er goed aan zijn werkplan te bespreken met zijn opdrachtgever. Deze zal veelal in staat zijn nog enkele praktische aanwijzingen te geven. De resultaten van het verzamelen van de gegevens worden in het werkplan vastgelegd. Vaak zal gedurende het verzamelen blijken dat nieuwe gegevens noodzakelijk zijn en dat andere kunnen vervallen. Het werkplan zal derhalve herhaaldelijk worden aangevuld en gewijzigd. Voortdurend worden de gegevens getoetst aan geloofwaardigheid, juistheid en toepasselijkheid.

Gedurende en na het verzamelen van de gegevens worden deze bestudeerd waarbij voorlopig komt vast te staan welke als feit kunnen worden opgenomen en welke als veronderstelling moeten worden aangemerkt. De paragrafen 2 en 3 kunnen derhalve van het werkplan uit worden opgesteld.

De beschouwing

De feiten van invloed en de veronderstellingen zijn nu in een logische volgorde systematisch gerangschikt en de bestudering hiervan kan aanvangen. Vele ideeën zullen reeds tijdens het verzamelen zijn opgekomen en meningen van te zake kundige en/of belanghebbende functionarissen zijn bekend. In de beschouwing moeten de feiten en zo nodig de veronderstellingen worden geanalyseerd, onderling vergeleken en afgewogen, teneinde te komen tot mogelijke oplossingen. Uit deze mogelijke oplossingen wordt dan de beste gekozen, d.m.v. een vergelijking van de voor- en nadelen.

Dit kiezen uit verschillende mogelijkheden ligt volkomen in de natuur van de mens. De hele samenleving draait erom. Dit begon reeds bij het eerste mensenpaar, toen Adam de keus had de hem door Eva aangeboden appel te eten of te versmaden. Helaas koos hij de slechtste oplos-

sing. Wellicht via een door emoties vertroebelde analyse.

Veelal zijn er voor de diverse onderdelen van de uiteindelijke oplossing verschillende mogelijkheden. Het verdient aanbeveling deze af te wegen d.m.v. een beschouwing van de voor- en nadelen en daarna de beste oplossing te kiezen. Deze kan dan in een subconclusie worden vastgelegd. Bij deze subconclusie kan tevens worden aangegeven, hoe de nadelen te verkleinen. Dit vinden wij dan later concreet terug in de aanbevelingen.

Teneinde het bovenstaande te verduidelijken is een, niet volledig uitgewerkt, voorbeeld wellicht dienstig.

Gesteld dat het probleem van de stafstudie is, te onderzoeken of het mogelijk is een bepaald nieuw paraat onderdeel op te richten. Een van de feiten van invloed is dat hiervoor „x” beroepsofficieren en „y” beroepsouderofficieren nodig zijn. De volgende mogelijkheden doen zich voor:

1. DIT BEROEPSPERSONEEL TE BETREKKEN UIT 1 LK

Voordelen

- a. Er wordt onmiddellijk over in de functies ervaren personeel beschikt
- b.

Nadelen

- a. Het leidt bij 1 Lk tot tekorten
- b.

2. DIT BEROEPSPERSONEEL TE BETREKKEN UIT DE OPLEIDINGSEENHEDEN

Voordelen

- a. Parate onderdelen van 1 Lk blijven qua beroepspersoneel op sterkte
- b.

Nadelen

- a. Het gaat ten koste van een efficiënte opleiding
- b.

3. DIT BEROEPSPERSONEEL VRIJ TE MAKEN DOOR SAMENVOEGING VAN . . . (MET NAME GENOEMDE VREDESONDERDELEN)

Voordelen

- a. 1 Lk en de opleidingseenheden verliezen geen onmisbaar personeel
- b.

Nadelen

- a. Betekent verhuizen voor „z” officiers- en onderofficiersgezinnen, waarvoor vooralsnog geen woningen zijn
- b.

SUBCONCLUSIE: Uit militair oogpunt bezien moet de voorkeur worden gegeven aan het verkrijgen van het nodige beroepspersoneel door samenvoeging van genoemde vredesonderdelen.

Het nadeel verbonden aan de verhuizingen kan ten dele worden ondervangen door tijdige bekendmaking en bouw van huizen voordat de samenvoeging wordt uitgevoerd. Tevens ware de verhuizing te doen samenvallen met het einde van het schooljaar.

De conclusie

Deze kan nu op eenvoudige wijze worden geformuleerd uit de in de beschouwing opgenomen subconclusies. Afwegen van de onderlinge zwaarte van de subconclusies zal hierbij veelal noodzakelijk zijn. Op deze wijze zal de conclusie inderdaad logisch volgen uit de beschouwing.

Voorkomen wordt, wat nog veel gebeurt, dat niet meer wordt geconcludeerd dan uit de beschouwing mogelijk is. Tevens kan worden voorkomen dat in de beschouwing aandacht wordt besteed aan factoren die op geen enkele wijze tot de conclusie bijdragen.

Nadat de conclusie is geformuleerd, is het goed deze nogmaals te toetsen aan de probleemstelling. Hierbij moet men zich kritisch afvragen of de conclusie inderdaad antwoord geeft op de probleemstelling en of het antwoord volledig is. Klopt dit niet dan is herziening van de studie noodzakelijk.

Aanbeveling

Als belangrijke richtlijn geldt dat de aanbevelingen concreet moeten zijn. Zij moeten aangeven welke regelingen noodzakelijk zijn om de conclusie uit te voeren. Deze regelingen dienen zoveel mogelijk uitgewerkt bij de studie te worden gevoegd. Het opstellen van concrete aanbevelingen geeft de proef op de som of de conclusie praktisch uitvoerbaar is. Wanneer bijzonder ingewikkelde regelingen noodzakelijk zijn voor de oplossing van een betrekkelijk eenvoudig probleem, dan zal er wel iets mis zijn met de gekozen oplossing. Men zij in deze zeer kritisch.

De akkoordverklaring

Dit is een belangrijk onderdeel van de stafstudie. Het dwingt de steller tot de noodzakelijke coördinatie met alle belanghebbende en terzake gespecialiseerde functionarissen. Het geeft de opdrachtgever een inzicht of inderdaad met alle belanghebbenden is gecoördineerd en bovendien in hun meningen. Vooral ook de meningen van degenen die bij aanvaarding van de studie met de uitvoering worden belast kunnen zeer belangrijk zijn. Dit punt voorkomt, dat stafstudies ont-aarden in het berijden van stokpaardjes van de opsteller.

Vanzelfsprekend heeft gedurende de voorbereidingen voor het maken van de studie reeds veel coördinatie plaatsgevonden. Teneinde het akkoord of niet akkoord te verkrijgen kan de ontwerp-stafstudie aan bedoelde functionarissen worden voorgelegd.

In ieder geval moeten de conclusies en aanbevelingen met hen worden besproken.

Afwijkende meningen dient de steller alsnog nauwkeurig te bestuderen. Wellicht geven zij hem reden de studie geheel of gedeeltelijk te herzien. Zo niet dan zal hij zijn redenen om aan de eigen visie vast te houden moeten aantonen door het weerleggen van de afwijkende mening.

Uit het bovenstaande blijkt naar mijn mening, dat de huidige stafstudie — mits op de juiste wijze aangepakt — een uitstekende methode is voor logische en systematische oplossing van problemen. Een methode die, naarmate zij meer wordt gebruikt, de opstellers steeds meer zal oefenen in het logisch denken en zuiver redeneren, met als resultaat verantwoorde praktische oplossing van problemen.

Slot

Ik wil dit artikel beëindigen met het noemen van de voornaamste eigenschap van een goede stafstudie. Dit is *objectiviteit*.

Aan deze eigenschap zal een studie alleen voldoen als zowel de steller als de geraadpleegde functionarissen hier voortdurend naar streven. Persoonlijke ongemotiveerde voorkeur hoort in een stafstudie niet thuis.

Stafstudies worden niet opgesteld om eigenbelang te dienen; ook niet om bij voorbaat naar de oplossing toe te redeneren die onze chef zo graag zou zien. De opdrachtgever heeft recht op een objectieve studie waarin zowel de voor- als de nadelen in de juiste onderlinge verhouding zijn bezien.

De bondgenootschappelijke oorlog

door A. W. T. GIJSBERS, *Majoor van de Generale Staf*

*„We had better hang together, or
we will hang separately”*

BENJAMIN FRANKLIN

Inleiding

1. De bondgenootschappelijke oorlog is een staatkundig en militair verschijnsel, dat kenmerken vertoont, die het onderscheiden van de oorlog, waarin aan beide zijden slechts één staat strijdt. Het is het doel van deze studie die afwijkende kenmerken te onderzoeken.

2. Onder „bondgenootschappelijke oorlog” zal in dit verband worden verstaan de oorlog, waarin aan één of beide zijden wordt deelgenomen door met elkaar verbonden staten, wier belangen tijdelijk op één of meer punten overeenstemmen, en die zich onder de heersende omstandigheden hetzelfde — offensieve of defensieve — doel hebben gesteld.¹ Buiten beschouwing blijven derhalve de zogenaamde „Vielvölkerheere” (nationale legers, bestaande uit personen of detachementen van verschillende landaard). Evenmin worden als bondgenoten beschouwd de staten, die niet aan de oorlog deelnemen, doch toestaan, dat hun onderdanen zich als vrijwilligers voegen bij de strijdkrachten van de oorlogvoerende mogendheden.

3. In de geschiedenis van de Oudheid tot en met de Middeleeuwen kenmerkte het bondgenootschappelijk optreden zich door een spontaneïteit, geïnspireerd door de drang naar zelfbehoud dan wel — als in het geval van de Kruistochten — door gevoelens van ideële aard. Behalve wellicht in de Griekse stadstaten, waar de staatkunde hoog was ontwikkeld, vond nauwelijks diplomatiek overleg of gezamenlijke voorbereiding van oorlogen plaats. Op te merken valt dat in zeer vele gevallen eenhoofdig bevel over de verbonden strijdmacht door alle deelnemers werd geaccepteerd; de drang van de om-

standigheden zal ongetwijfeld ertoe hebben bijgedragen eventuele „nationale sentimenten” opzij te zetten.

4. In de daaropvolgende periode van Nieuwe Tijd tot aan Franse Revolutie deed een nieuw element zijn intrede in de sfeer van staatkunde en oorlog: het nationaal zelfbelang. Dit motief, sterk gevoeld door de jonge nationale staten, vaak nog gevoed door hebzucht en naijver, bracht de meest uiteenlopende combinaties van staten te velde. De soevereiniteitsgedachte had tot gevolg, dat het als normaal werd beschouwd om van partners te wisselen en aan de zijde van de voormalige tegenstander de strijd voort te zetten, zo dat het nationaal belang ten goede mocht komen.

De toenmalige interpretatie van soevereiniteit leidde ertoe, dat zelden legers van verbonden staten onder éénhoofdig bevel werden geplaatst; de vorsten trokken op aan het hoofd van hun strijdkrachten en pleegden in de beste gevallen onmiddellijk vóór het gevecht overleg. Het optreden van Marlborough in de Spaanse Successieoorlog (1701-1714) vormt een leerzame uitzondering op deze regel; hij voerde er het bevel over de legers van bijna twintig staten.

5. Een analyse van de vele bondgenootschappen in het tijdperk tussen Franse Revolutie en Eerste Wereldoorlog toont aan, dat er in wezen nog weinig ontwikkeling had plaatsgevonden. Ook nu nog waren het verbonden van korte duur, met een zeer beperkte doelstelling, geïnspireerd door motieven van nationaal zelfbelang. De leiding van de oorlog bleef in de meeste gevallen in handen van nationale bevelhebbers; slechts indien successen uitbleven, werd tenslotte overgegaan tot het instellen van een eenhoofdig commando.

6. In de periode van de totale oorlog tenslotte wijkt het nationaal belang als motief voor bondgenootschappelijk optreden terug, en maakt

¹ Terwille van de leesbaarheid zullen de termen „coalitie” en „coalitieoorlog” worden gebruikt in dezelfde betekenis als „bondgenootschap” en „bondgenootschappelijke oorlog”.

plaats voor de gevoelens, die ook de oudste bondgenootschappen hadden bezielde: zelfbehoud en ideologie. De individualiteit van de staten wordt terzijde gesteld; zij sluiten zich aaneen tot sterke coalities, waarin beperking van de soevereiniteit en eenhoofdige leiding worden aanvaard als voorwaarden voor krachtig gezamenlijk optreden. De cirkelgang in de ontplooiing van doel en motief is daarmee gesloten.

Aard van de bondgenootschappelijke oorlog

Aspecten

STAATKUNDIG ASPECT

7. Uit de geschiedkundige ontwikkelingen is duidelijk gebleken, dat de bondgenootschappelijke oorlog primair een staatkundig element in zich bergt. De wisselwerking tussen politiek en oorlog treedt er wel het meest op de voorgrond. Hier geldt immers niet alleen de stelling van Clausewitz, dat de oorlog de voortzetting is van de politiek ten opzichte van de tegenstander, maar ook de staatkundige verhouding ten opzichte van de bondgenoten speelt een wezenlijke rol.

8. Allereerst zal veelal overleg noodzakelijk zijn omtrent het *begin van het bondgenootschappelijk optreden*. Dit overleg kan hebben plaatsgevonden vóór het begin van een conflict; de overeenkomst zal dan zijn vastgelegd in een — al dan niet formeel — verdrag van wederzijdse bijstand of garantie. Voorbeelden zijn:

- *het Brits-Franse geheime akkoord van 1905;*
- *de Britse en Franse garantie aan Polen van 1935;*
- *het Duits-Italiaanse „Stahlpakt” van 1939;*
- *de NAVO-overeenkomst van 1949.*

De andere mogelijkheid is, dat een staat besluit aan de oorlog deel te nemen, terwijl deze reeds woedt. Ook deze staatkundige beslissing is reeds vaak genomen.

Het merendeel van de Geallieerden van Eerste en Tweede Wereldoorlog is pas na 1914, resp. na 1939 in de oorlog betrokken geraakt.

9. Een moeilijke staatkundige beslissing, die zich aan een regering kan opdringen, betreft de *beëindiging van de bondgenootschappelijke oorlog*, meestal door het sluiten van een afzonderlijke wapenstilstand. Naarmate de doelstellingen van de bondgenoten minder vast zijn omlind en het gemeenschappelijk belang minder duidelijk is, zal een dergelijke stap gemakkelijker worden

ondernomen. Ook andere factoren kunnen daarbij een rol spelen: binnenlandse onlusten, morele desintegratie ten gevolge van geleden nederlagen, of het niet verkrijgen van steun van de bondgenoten.

Een dergelijke afzonderlijke wapenstilstand werd gesloten door:

- *Rusland in 1917 ten gevolge van de revolutie;*
- *Roemenië, eveneens in 1917, nadat het door de Centralen was verslagen en de door Rusland toegezegde steun niet had ontvangen;*
- *Frankrijk in 1940, militair verslagen en moreel uitgehold;*
- *Italië in 1943, nadat het zware verliezen had geleden en een binnenlandse omwenteling een einde had gemaakt aan het fascistische bewind.*

10. Een regering, die heeft besloten deel te nemen aan een bondgenootschappelijke oorlog, zal zich — in overleg met de partners — moeten beraden over het *staatkundige doel van de oorlog*. Een gemeenschappelijke doelstelling, tussen de bondgenoten overeengekomen, zal moeten voeren tot een gemeenschappelijk *staatkundig beleid*; daarin zullen onder meer regels worden vastgelegd ten aanzien van de strategie, de deelneming van de afzonderlijke staten met personeel en materieel, het gebruik van de strategische hulpmiddelen, en een gemeenschappelijke diplomatieke koers. Het is niet voldoende, indien aan het begin van een oorlog overeenstemming bestaat omtrent doel en beleid. Er kunnen zich immers omstandigheden voordoen, die een wijziging van de staatkundige doelstelling en daardoor van het staatkundige beleid noodzakelijk maken. Om hernieuwd overleg te kunnen plegen, dienen de regeringen tot overeenstemming te komen omtrent de vorm van de *staatkundige leiding* van de oorlog.

Doel, beleid en leiding zullen in de volgende hoofdstukken meer uitgebreid worden besproken.

11. Een staatkundig element, dat in de bondgenootschappelijke oorlog in meer of mindere mate in het geding komt, is de nationale *soevereiniteit*. Meer beperkingen worden aan de soevereiniteit opgelegd, naarmate de binding tussen de bondgenoten sterker is. Het vraagstuk van integratie of coördinatie hangt hiermee ten nauwste samen. Op regeringsniveau zal nimmer integratie plaatsvinden, tenzij staten zouden besluiten tot federalisatie; maar ook in het geval van coördinatie op regeringsniveau, bv. in een raad van regerings-

hoofden of ministers, wordt de nationale soevereiniteit beperkt; wil een staat de coalitie niet tot ontbinding brengen, dan zal hij zich immers moeten neerleggen bij de besluiten van die raad, ook al mochten deze besluiten de eigen nationale belangen schaden. Bovendien zullen vaak op eigen bodem vreemde troepen moeten worden toegelaten, en er zullen gemeenschappelijke infrastructuurwerken worden aangelegd, waarover de staat geen zeggenschap heeft.

Ook de strijdkrachten, het middel waarvan de staat zich bedient ter bewaking en uitoefening van de soevereine rechten, zijn in een analoog probleem betrokken. Een vorst, die met zijn leger te velde trok, zoals in de 18e eeuw gebruikelijk was, boette vrijwel niets van zijn soevereiniteit in; het stond hem vrij de gezamenlijke plannen — zo deze al bestonden — al dan niet goed te keuren en desnoods zijn medewerking te onthouden aan operatiën, die in strijd zouden kunnen zijn met de belangen van zijn staat.

Koning Leopold III maakte in 1940 nog gebruik van zijn onbeperkte soevereiniteit door een afzonderlijke wapenstilstand met Duitsland te sluiten, omdat naar zijn mening het belang van de Belgische staat zulks eiste.

In een volledig geïntegreerde strijdmacht is de zeggenschap van een staat over de nationale bijdrage echter zeer gering geworden, waardoor staatsbelangen zouden kunnen worden geschaad. Een voorbeeld hiervan:

Toen in 1944 het Duitse leger onder het leveren van verdragende gevechten uit Rusland terugtrok in de richting van de Hongaarse grens, werden de geïntegreerde Hongaarse eenheden gebruikt voor het uitvoeren van een aanval in de omgeving van Stanislau. Deze inzet geschiedde ondanks verzet van de Hongaarse regering en Generale Staf, die de eenheden wilden gebruiken om een verdediging op te bouwen langs de Hongaarse grens in de Karpaten. De ingezette Hongaarse eenheden leden zware verliezen, waardoor de voorgenomen verdediging aanzienlijk aan kracht inboette.

Deze overweging geldt te meer voor een staat, die belangen heeft buiten de bondgenootschappelijke belangen, zoals de verdediging van handelszeevaart of van koloniën. Dit was tot voor kort ook de reden, waarom Frankrijk een aanzienlijk deel van zijn strijdkrachten niet wenste te integreren in de NAVO-strijdkrachten.

MILITAIR ASPECT

12. Het tweede belangrijke aspect, dat van ouds-

her de aard van de bondgenootschappelijke oorlog mede heeft bepaald, is het militaire. Vóór het tijdperk van de totale oorlog was het militaire element een wezenlijk deel van de bondgenootschappelijke oorlog, zowel voor het bondgenootschap als voor elk van de deelnemende staten. Thans is het denkbaar, dat een staat deelneemt aan een coalitie zonder militaire steun te leveren, doch zich bepaalt tot politieke, economische en/of psychologische steun; het bondgenootschap als geheel zal niettemin de oorlog tot een beslissing moeten brengen door middel van het militaire element.

De *militaire steun* is een uitingsvorm van het militaire aspect; zij dient om de gezamenlijke sterkte op een voldoende hoog peil te brengen om het staatkundige doel van de oorlog te kunnen verwezenlijken. Deze steun kan onder meer bestaan in het leveren van contingenten strijdkrachten, in ondersteuning met bepaalde soorten wapens, in het ter beschikking stellen van faciliteiten aan strijdkrachten van bondgenoten (bases, onderhouds- en bevoorradingsinrichtingen), in de uitwisseling van inlichtingen en in het leveren van oorlogsmaterieel.

In het bijzonder in de moderne tijd van kernwapens, die nog slechts in het bezit zijn van een beperkt aantal grote staten, is ondersteuning van de kleinere bondgenoten door deze grote staten van essentiële betekenis geworden. Omgekeerd zullen de kleine staten vaak faciliteiten ter beschikking van de kernwapens-bezitters moeten stellen ten behoeve van de opstelling van inzetmiddelen.

13. Het bepalen van de aard en omvang van de militaire steun is een onderdeel van het staatkundig beleid van een bondgenootschap. Zijn deze vastgesteld, dan wordt de aanduiding mogelijk van *militaire doelstellingen*, afgeleid uit het staatkundig doel van de oorlog en in overeenstemming gebracht met de beschikbare middelen. De doelstellingen zullen aanleiding geven tot een *militair beleid*, dat onder meer regels zal kunnen stellen ten aanzien van de operationele plannen, de uitwisseling van inlichtingen, de personele en logistieke verzorging en de infrastructuur. Bovendien zal overeenstemming moeten worden bereikt omtrent de vorm van de *militaire leiding*, teneinde continuïteit in de bevelvoering te verzekeren.

Ook militaire doelstellingen, beleid en leiding zullen in de volgende hoofdstukken nader worden besproken.

14. Afhankelijk van de mate van integratie van de strijdkrachten, waartoe de staatkundige leiders hebben besloten, zal de *militaire onafhankelijkheid* van een staat worden beperkt. De nationale militaire autoriteiten zullen — in het geval van een geïntegreerde strijdmacht — moeten aanvaarden, dat door het bondgenootschappelijk opperbevel aanwijzingen zullen worden gegeven omtrent organisatie, uitrusting, opleiding, dispositie, operationele inzet en paraatheid van de nationale contingenten; inspecties zullen niet alleen in de gevechtszone, maar ook in het nationale achterland, moeten worden toegelaten.

FINANCIËEL/ECONOMISCH ASPECT

15. De aard van de moderne oorlog maakt het een staat vrijwel onmogelijk deze met kans op succes te voeren zonder financiële en/of economische steun van andere staten. Er bestaan nauwelijks mogelijkheden, die op economisch gebied totaal onafhankelijk zijn. De ontwikkeling van de techniek vereist grondstoffen, die vaak moeten worden ingevoerd. Het enorme verbruik van oorlogsmaterieel en de noodzakelijke aanvoer van strijdkrachten vergen een hoeveelheid transportmiddelen, die een afzonderlijke staat niet kan bijeenbrengen; de produktiemogelijkheden van de kleinere landen zijn veelal niet opgewassen tegen de vraag van militaire en civiele zijde. Tenslotte zijn dikwijls ook de kleinere staten niet bij machte de bijzonder grote kosten van een modern militair apparaat en van de inzet daarvan alleen te dragen.

Financiële en economische steun van sterkere aan zwakkere bondgenoten is dan ook een onmisbaar aspect van de moderne oorlog geworden.

Het geallieerde succes van de Tweede Wereldoorlog is voor een groot deel te verklaren uit de economische hulp, die de Verenigde Staten in de vorm van de Lend-Lease-overeenkomsten hebben geleverd aan Groot-Brittannië en Rusland. Generaal Eisenhower schreef dan ook in zijn „Final Report to the Combined Chiefs of Staff”: „The United States of America and Great Britain have worked, not merely as allies, but as one nation, pooling resources of men and material alike in this struggle against the forces of evil engendered by Hitler's Germany” (1).

16. De toenemende belangrijkheid van het economisch aspect vraagt om een bondgenootschappelijk *economisch beleid*, dat zal moeten zijn aangepast aan het staatkundige en militaire beleid. Het zal zich onder meer moeten uitspreken omtrent prioriteiten, aard en hoeveelheid van te

leveren grondstoffen en produkten, soort en aantal in te zetten transportmiddelen en eventuele specialisatie in de produktie van de goederen; wellicht zal het in sommige gevallen nodig zijn de energievoorziening mede in het economisch beleid te betrekken. Ook dit beleid vraagt om een vorm van *leiding*, die in staat is het aan te passen aan de wisselende behoeften van de oorlogvoering.

17. Uit het bovenstaande is wel gebleken, dat *economische integratie* onvermijdelijk is; de mate van integratie kan variëren.

Reeds in de Eerste Wereldoorlog, toen de Westelijke Geallieerden zich schoorvoetend waagden op het pad van politieke coördinatie en er van militaire integratie in het geheel geen sprake was, bestond er reeds een Brits-Franse „Munitions Board” en een „Allied Shipping Control Committee”; in mei 1918 werd nog een „Military Board of Allied Supply” ingesteld.

De economische integratie kan zeer worden bevorderd door *standaardisatie* van middelen en procedures.

WETENSCHAPPELIJK ASPECT

18. De grote vlucht, die de techniek in de 20e eeuw heeft genomen, en de bloei van de wetenschappen (in het bijzonder de natuurwetenschappen) en van wetenschappelijke methoden (zoals de „operations research”) maakt de samenwerking tussen de staten van een bondgenootschap, ook op dit gebied, noodzakelijk. Het zijn opnieuw de kleinere staten, die door de grotere zullen moeten worden gesteund, omdat deze over een groter potentieel aan onderzoekers en over krachtiger financiële middelen kunnen beschikken.

Toch mag niet over het hoofd worden gezien, dat ook de kleinere naties, vaak op gespecialiseerd gebied, een aanzienlijke bijdrage kunnen leveren. Openhartige *uitwisseling van gegevens* is van groot belang. Om op de beste wijze gebruik te maken van het beschikbare potentieel zal een *wetenschappelijk beleid* moeten worden gevoerd; enige vorm van *leiding* is ook hierbij onmisbaar. De samenwerking zal niet zonder moeilijkheden tot stand komen. Het nationale belang, dat steeds rekening dient te houden met de na-oorlogse vruchten van wetenschappelijke arbeid, vergt, dat bepaalde vindingen voor de toekomst worden beveiligd. Overeenkomsten omtrent stringente toepassing van het octrooistelsel kunnen wellicht uitkomst bieden.

19. Voor elke oorlog geldt, dat ideologie en moreel een belangrijke functie vervullen, omdat de eigen gevechtskracht erdoor wordt geschaagd en omdat aantasting van 's vijands ideologie en moreel kunnen bijdragen tot het breken van zijn wil om te strijden. Te meer geldt dit voor de bondgenootschappelijke oorlog om de volgende redenen:

— de wetenschap niet alleen te staan geeft de deelnemende volken een aanzienlijke morele steun; zelfs indien het eigen land aanvankelijk nederlagen mocht lijden, blijft de hoop op steun van de bondgenoten bestaan;

— doordat de coalitie verscheidene staten omvat met uiteenlopende traditionele, culturele en economische belangen over de gehele wereld, staat een deel van de publieke wereldopinie achter haar;

— van een gemeenschappelijke ideologie kan een grote kracht uitgaan, in het bijzonder indien aan vijandelijke zijde aanhangers van die ideologie aanwezig zijn;

— het bondgenootschappelijk optreden maakt gecoördineerde psychologische oorlogvoering mogelijk op grotere schaal dan die, waartoe de afzonderlijke staten bij machte zouden zijn geweest.

Een bondgenootschap is daarom hechter, naarmate de onderlinge *morele en ideologische steun* groter is.

20. Ook ten aanzien van het hier besproken aspect is gecoördineerd optreden van belang. De voorlichting van de eigen bevolking, de beïnvloeding van de wereldopinie en de psychologische oorlogvoering tegen de tegenstander vereisen een weloverlegd eigen standpunt, coördinatie van thema's en efficiënt gebruik van middelen. Het vaststellen van een *beleid* en het instellen van enige vorm van *leiding* kan hiertoe bevorderlijk zijn. Onderlinge samenwerking en *integratie* van het ideologisch en psychologisch beleid met het staatkundig en militair beleid is van essentiële betekenis.

21. In het bijzonder wanneer men strijdt tegen een tegenstander, die ideologisch sterk staat, is het voor een bondgenootschap van groot belang een *gezamenlijke ideologie* te bezitten, die bij voorkeur positief moet zijn gericht.

Scharnhorst weet de nederlagen van de coalities van 1792 tot 1794 voornamelijk aan het ontbreken van een ideologie. Aan Franse zijde was het het ideologische enthousiasme van de Franse soldaat, dat

„den Armeen eine Kraftäusserung gab, welche weit über ihre innere, ihre eigentümliche Stärke hinausging“. Aan de zijde van de coalitie echter bestond afwijzing van de oorlog; zelfs hoge functionarissen waren niet overtuigd van de eigen kracht; bovendien vonden de ideeën van de vijand in de eigen gelederen weerklank (2).

Eigenschappen

STERKE ZIJDEN EN MOGELIJKHEDEN

22. Bondgenootschappen zouden niet tot stand komen, indien zij niet een aantal eigenschappen hadden, die de bondgenootschappelijke oorlog verkieslijker maken dan de oorlog van de enkele staat. Het belangrijkste voordeel van het optreden in bondgenootschappelijk verband is zonder twijfel het *gezamenlijke potentieel* om oorlog te voeren, dat het potentieel van de afzonderlijke staten overtreft. Weliswaar is het niet mogelijk ter bepaling van dit potentieel zonder meer de inspanning van de deelnemers op te tellen; de hierna te beschrijven zwakheden van de bondgenootschappelijke oorlog werken immers in negatieve zin op het *gezamenlijke potentieel* in. Von Blume onderkende dit:

„Die Kraft einer Koalition von Staaten bleibt stets zurück hinter der Summe der Kräfte, zu deren Entfaltung die einzelnen Staaten an sich befähigt sind“ (3).

Het bondgenootschappelijk potentieel uit zich op elk der terreinen, die in de voorgaande afdeling van dit hoofdstuk zijn beschreven. De deelnemers aan een coalitie kunnen trachten door *gezamenlijk diplomatiek* optreden de houding van tot nu toe neutrale staten te beïnvloeden, dan wel afzonderlijke staten uit een vijandelijk bondgenootschap te bewegen tot wapenstilstand. Van beslissende invloed op het verloop van de oorlog zal de *gezamenlijke militaire sterkte* zijn. Reeds werd beschreven, dat vooral in de moderne oorlog de steun van bepaalde staten onontbeerlijk is. Dit zijn staten die door hun draagkracht of omstandigheden in staat zijn aan de oorlog deel te nemen met speciale strijdkrachten (als een strategische luchtmacht of een sterke vloot) of met speciale wapens (als het kernwapen). Het bondgenootschappelijk potentieel omvat voorts de *gezamenlijke economische inspanning, het wetenschappelijk vermogen* en niet in het minst een *gezamenlijke ideologische gerichtheid* en *morele standvastigheid*.

23. Een tweede voordeel vloeit voort uit het

eerste; het is de mogelijkheid tot *economisch gebruik* van het beschikbare potentieel. Door coördinatie van de inspanning tegen de vijand zal men in staat blijken hetzelfde resultaat tegen geringere offers te verkrijgen, dan wanneer een enkele staat de strijd zou voeren; men kan immers bij de opbouw van het bondgenootschappelijk potentieel selectief te werk gaan en elke deelnemer die bijdrage doen leveren, waartoe hij het best in staat is. Vooral hierdoor kunnen de kleinere staten in het bondgenootschap de morele voldoening hebben, dat hun bijdrage van essentieel belang is voor de gezamenlijke oorlogvoering. Het uitbuiten van deze mogelijkheid vraagt echter een grote mate van onderling vertrouwen tussen de deelnemers aan een coalitie.

24. Een verder voordeel is gelegen in de mogelijkheden, die de *geografische ligging* van de bondgenoten voor het gezamenlijke optreden schept. Indien zij naast elkaar zijn gelegen dwingen zij de vijand tot verdeling van zijn krachten, waarbij geconcentreerde inzet van eigen middelen mogelijk is; onderlinge steun op allerlei gebied is gemakkelijk te verlenen. Zijn zij daarentegen achter elkaar gelegen, dan verschaft de voorste bondgenoot beveiliging aan de achterste, waardoor diens grondgebied dienst kan doen als basis voor de ontplooiing van industriële en andere economische activiteit en voor opleiding en concentratie van strijdkrachten.

Bijzonder gunstig is het bondgenootschap van staten, die de vijandelijke staat omvatten; het dwingt de vijand tot een oorlog op twee of meer fronten, waardoor diens krachten en inspanning sterk worden verdeeld. Door een zwaartepunt te leggen en dit gedurende de oorlog te verplaatsen, verplicht men de vijand tot hergroepering van zijn strijdkrachten. Bovendien is verrassing van de vijand mogelijk ten aanzien van de plaats van de offensieve operatiën van de bondgenoten. In dit geval moeten bijzondere maatregelen worden getroffen voor de onderlinge steun. Bovendien zal méér dan in andere gevallen aandacht moeten worden besteed aan het bepalen van het gemeenschappelijk oorlogsdoel. Von Blume althans zag in de geografische scheiding een bezwaar:

„Die Einheit der politischen Ziele und die Übereinstimmung der militärischen Aktion verbündeter Staaten wird um so schwerer zu erreichen und zu erhalten sein, je mehr ihre Lebensinteressen auseinandergehen, je weiter sie räumlich auseinander getrennt sind, je mangelhafter die Verbindung zwischen ihnen und je grösser die Verschiedenheit

ihrer geographischen Lage im Verhältnis zum gegnerischen Staate ist“ (4).

25. Tenslotte is er het grote voordeel van de steun van de publieke wereldopinie, waarvan in pt. 19 reeds melding werd gemaakt. Deze steun zal stimulerend werken op het eigen moreel; hij kan zich uiten op economisch gebied en kan leiden tot het toestaan van gunsten aan de strijdkrachten van het bondgenootschap, zoals de doortocht door of over het gebied van neutrale staten. Het vijandelijk moreel daarentegen zal nadelig worden beïnvloed, en op militair en economisch terrein kunnen aan de tegenstander allerlei gunsten onthouden worden.

In de beide Wereldoorlogen, bijvoorbeeld, hebben de Verenigde Staten aanvankelijk een dergelijke houding van „welwillende neutraliteit“ ten opzichte van Groot-Brittannië aangenomen, in het bijzonder omdat de politieke, culturele en economische binding tussen de beide Angelsaksische staten groot was.

ZWAKHEDEN EN BEPERKINGEN

26. Tegenover de sterke zijden van een bondgenootschappelijk optreden staat een aantal zwakheden, die voortvloeien uit het verschillend karakter en de afwijkende omstandigheden van de deelnemende staten. Het merkwaardige feit doet zich voor, dat vrijwel alle schrijvers over de bondgenootschappelijke oorlog de bezwaren daarvan uitgebreid belichten en adstrueren met voorbeelden uit de krijgsgeschiedenis, doch dat de voordelen nauwelijks enige aandacht krijgen. Uiteraard is het van belang de zwakheden van een coalitie te kennen, omdat juist op deze punten de tegenstander zijn wapens zal richten. Men moet ze echter niet overdrijven, doch veeleer uit de kennis van mogelijke zwakheden de voorwaarden putten, waaraan een goede coalitie dient te voldoen. Ter bevordering van de overzichtelijkheid zijn de bezwaren hieronder gegroepeerd om de verschillende aspecten van het bondgenootschappelijk optreden.

27. Uit het *staatkundig* verband tussen de deelnemers aan een bondgenootschappelijke oorlog kunnen reeds velerlei complicaties voortkomen. Aangezien een bondgenootschap wordt gesloten door staten met eigen soevereiniteit en eigen belangen, is het verklaarbaar, dat juist die *nationale belangen* tot uiteenlopende inzichten kunnen voeren.

Tijdens de crisis van het voorjaar 1918 stonden in Noord-Frankrijk naast elkaar de legers van de

Frans bevelhebber Pétain en van de Britse bevelhebber Haig. Beiden moesten onder druk van het Duitse offensief terugwijken. Over hun optreden schrijft Foch: „Op het ogenblik, waarop een ernstige en langdurige crisis plotseling uitbrak, zagen beide opperbevelhebbers zich geplaatst voor de verantwoordelijkheid, die zij droegen ten opzichte van hun eigen land, en juist datgene, wat men mocht vrezen, gebeurde. Elk van beiden hield zich het meest bezig met het intact houden van zijn eigen leger; hij richtte het daarom op zijn basis, in de richting, die het beste de eigen nationale belangen beschermde. De richting van de Britten was de Kanaalhavens, de richting van de Fransen was Parijs en het Franse achterland; aan elk van beiden deed dit zich voor als een noodzakelijke taak” (5). In het begin van de Tweede Wereldoorlog bleek men nog weinig te hebben geleerd uit de ervaringen van de Eerste. Frankrijk, dat over onvoldoende luchtverdediging beschikte, stond de Britse luchtmacht in Frankrijk niet toe bombardementen uit te voeren op Duitsland en Italië, uit vrees voor repressailles. Een markant voorbeeld verhaalt Air Vice Marshall Kingston-McCloughry: „That day several French Generals approached Group Captain Field to say the bombing of Italy was not to take place . . . Field replied that he took his orders only from the Air Ministry and proceeded with preparations. As darkness fell, the French ran a couple of dozen lorries over the air field and stopped operations. Next day we ordered all our bombers back to England. Such were our relations at that time with French politicians and generals” (6).

Maar ook aan de zijde van de As deden zich uitingen van uiteenlopende nationale belangen voor. Japan bijvoorbeeld sloot tegen de zin van Duitsland een neutraliteitsverdrag met Rusland; Italië lanceerde zijn aanval op Griekenland zonder eerst Duitsland daarin te hebben gekend en Duitsland zond een „militaire missie” van ruim twee divisies naar Roemenië buiten medeweten van Italië. Kesselering acht dit verschijnsel van „paralleloorlogen” een van de voornaamste redenen voor de nederlagen van de As (7).

Een bijzonder geval van nationaal belang doet zich voor, indien een bondgenootschap territoriaal is beperkt, zodat bepaalde nationale verplichtingen, bv. ten opzichte van koloniën, buiten het gemeenschappelijk belang vallen. De inspanning, die de betreffende staten besteden aan deze verplichtingen, gaat ten koste van de gezamenlijke inspanning van de coalitie. Bovendien heeft de vijand de mogelijkheid, door het bevorderen van onlusten in de gebieden buiten de gemeenschappelijke zone, nog meer troepen aan de bondgenootschappelijke inspanning te onttrekken.

Het formuleren van een staatkundig doel voor

de oorlog wordt bij uiteenlopende nationale belangen bijzonder moeilijk.

Duitsland kon in de Tweede Wereldoorlog zijn kleinere bondgenoten in Centraal Europa geen duidelijk staatkundig doel voor ogen stellen, omdat hun nationale belangen te zeer verschillend waren. Roemenië en Hongarije waren nog steeds verwickeld in een onderlinge twist om Zevenburgen. De onzekerheid omtrent de verhoudingen na de oorlog werkte negatief in op Roemenië's enthousiasme voor de gezamenlijke strijd.

Het sluiten van een afzonderlijke wapenstilstand door één van de bondgenoten is een zwakte, die niet alleen in vroeger eeuwen voorkwam (von Clausewitz: „. . . ist sie nicht glücklich so sieht man die Sache ziemlich als abgemacht an und sucht so wohlfeil als möglich herauszukommen . . .” (8)), maar ook in het tijdperk van de totale oorlog dient men rekening ermee te houden.

Een volgende moeilijkheid kan optreden, wanneer men niet tot overeenstemming geraakt omtrent de staatkundige leiding van de oorlog. Het is de natuurlijke neiging van de staten, die de grootste bijdrage leveren, om de leiding voor zich op te eisen; daartegenover zullen ook de kleinere staten invloed wensen uit te oefenen op het vaststellen van het oorlogsdoel en het te voeren beleid. Indien men dan al tot overeenstemming is gekomen omtrent de vorm van de leiding, kunnen zich daarbinnen nog wrijvingen voordoen, die als regel niet een onoverkomelijk bezwaar vormen.

In de Tweede Wereldoorlog heeft aan de zijde der Westelijke Geallieerden na de intrede van de Verenigde Staten nauw overleg op politiek gebied plaatsgevonden. Het overleg met Rusland kwam echter eerst later op dreef (oktober 1943). Stalin koesterde ook toen nog steeds wantrouwen jegens het westen: het zou tot oktober 1944 duren vóór hij zijn operatieplannen voorlegde aan Roosevelt en Churchill.

Tenslotte bestaat het gevaar, dat één of meer deelnemers aan een bondgenootschappelijke oorlog zich schuldig maken aan het niet nakomen van verplichtingen, die zij op zich hebben genomen. Het spreekt voor zich, dat het gehele gezamenlijke oorlogsplan daardoor in de waagschaal wordt gesteld.

Roemenië besloot in 1916 de Centralen de oorlog te verklaren, nadat het van Rusland beloften had ontvangen inzake steun met materieel en troepen. Na aanvankelijk succesvol opreden in Zevenburgen werden de Roemeense eenheden vernietigd door Falkenhayn en von Mackensen. De Russen zagen geen kans met materieel te steunen, omdat de wes-

telijke hulp Rusland eerst met grote vertraging bereikte; bovendien weigerden de Russen — ondanks aandringen van Joffre — een offensief met hun 9e Leger te openen ter ontlasting van de Roemenen.

28. Op militair gebied kunnen zich eveneens omstandigheden voordoen, die samenwerking tussen de strijdkrachten van bondgenoten nadelig beïnvloeden. Daar zijn op de eerste plaats de verschillen in organisatie, opleiding, administratie, discipline, uitrusting, bevoorrading, doctrine en taal, die een geïntegreerd optreden van de strijdkrachten vaak in de weg staan. Het commentaar dat Scharnhorst in 1797 gaf, is nog steeds actueel:

„Die Armeen, welche aus mehreren Nationen zusammengesetzt sind, werden nicht auf eine Art verplegt und mit Munition versehen. Ein jeder hat hier seine eigne Weise, welche meistens nach dem Herkommen und mit dem besonderen Interesse kalkuliert wird. Das eine Corps kann auf 8, das andere vielleicht auf 4 Tage Brot mit sich führen; die eine Artillerie hat Fouragewagen auf 6 Tage, die andere gar keine, die eine hat Reservepferde, die andere ist ganz ohne dieselben, bei dem einen Corps hat man auf dem Infanteristen in allem 60, bei dem anderen 100, bei einem dritten wieder 40 Patronen gerechnet; die Artillerie eines Corps hat auf eine Kanone 600, und die eines andern nur 70 Schüsse. Hieraus müssen dann bei jeder Unternehmung Inkonvenienzen aller Art entstehen. Dazu kommt nun noch, dass die Ersetzung zum Theil von jedem Corps besonders oder von einer entlegenen Macht geschieht und dass ein Geschütz, welches im Ganzen nur 70 Schuss ins Feld bringt, wenn es dieselben verschossen hat, ein halbes Jahr warten muss, ehe es andere bekommt.

Dabei hat jeder seine Art zu exerzieren, sein eignes Kaliber, usw. Der eine hat Gewehre, die 2 Loth schiessen, der andere welche zu 1½, der eine hat leichte, der andere schwere, der eine hat 13½ pfündige, der andere 7pfündige, und der dritte 6pfündige Haubitzen, usw... Alles was man hier gesagt hat, sind Fakta, die wirklich existirt haben, und wahrscheinlich bei allen verbundenen Armeen existiren” (9).

Niet alleen tijdens de Coalitie-oorlogen werd dit bezwaar ondervonden; ook in de beide Wereldoorlogen had men ermee te kampen.

Aan het Oostfront werden 31 Roemeense divisies ingezet, echter onvoldoende bewapend en opgeleid. Met name ontbrak antitankgeschut geheel en al. Het Russische offensief bij Stalingrad trof het 4e Roemeense Leger onvoorbereid en niet in staat zich te verzetten: de dramatische omsingeling van het 6e Duitse Leger was het gevolg. De verhouding tussen de beide bondgenoten was van dat moment af vertroebeld.

Evenals tussen bondgenoten verschillen van inzicht kunnen bestaan omtrent het politieke beleid, kan het militaire beleid aanleiding geven tot geschilpunten. Het betreft hier dan de wijze, waarop men meent de militaire doelstellingen (en het uiteindelijk doel van de oorlog) te moeten bereiken. Deze uiteenlopende inzichten kunnen fataal zijn, indien er niet een doeltreffende oorlogsleiding aanwezig is, die een strakke lijn uitstippelt.

In de Eerste Wereldoorlog bestond er een fundamenteel verschil van opvatting tussen de Duitse Chef van de Generale Staf von Moltke en zijn Oostenrijkse collega Conrad von Hötzendorf; deze laatste wenste primair een offensief optreden tegen Rusland met krachtige Duitse steun; von Moltke daarentegen hield vast aan het plan-von Schlieffen, dat het offensief in het Westen voorzag. Het gevolg was, dat Oostenrijk in Polen werd verslagen, terwijl Duitsland in het Westen geen kans zag een beslissing af te dwingen.

Ook na de intrede in de oorlog van Italië bestond er weer een verschillend inzicht bij de beide Chefs van de Generale Staf. Conrad wilde de gezamenlijke krachten eerst tegen Italië inzetten; de opvolger van von Moltke, Falkenhayn, zag optreden tegen Italië als een zuiver Oostenrijkse aangelegenheid en concentreerde de Duitse eenheden op het Westfront. Het resultaat was, dat noch in Italië noch in het Westen de overwinning werd bevochten.

Er is nooit een uitspraak gepleegd omtrent het moeilijke probleem van prioriteit tussen de operatiën „Overlord” (invasie in Frankrijk) en „Pointblank” (strategische bombardementen op Duitsland). Dit had tot gevolg, dat generaal Spaatz, opperbevelhebber van de Amerikaanse strategische luchtmacht, geen loyale medewerking heeft verleend aan het „Transportation Plan”, dat tot doel had het Duitse transportsysteem te ontwrichten.

Eén van de moeilijkst op te lossen problemen is het verzekeren van de militaire leiding. Er bestaan op dit punt talrijke opvattingen, die in verschillende staten traditioneel zijn geworteld en die ook in de bondgenootschappelijke oorlog doorwerken. Zij lopen uiteen van een losse vorm van coördinatie tot geïntegreerde samenwerking onder eenhoofdig bevel.

Indien tot dit laatste wordt besloten, dient de verhouding tussen de opperbevelhebber en de nationale bevelhebbers alsmede hun regeringen te worden vastgelegd. Bovendien doet zich dan de vaak pijnlijke vraag voor aan wie het opperbevel moet worden opgedragen. Veelal zal de grootste „aandeelhouder” dit recht voor zich opeisen; bij nagenoeg even machtige staten zal het

moeilijk kunnen blijken om tot overeenstemming te geraken.

De Westelijke Geallieerden in de Eerste Wereldoorlog waren aanvankelijk tegenstanders van een gezamenlijk opperbevel. Toen Joffre nog de leiding aan Franse zijde had, waren er weinig moeilijkheden, omdat zijn coördinerend optreden algemeen werd gerespecteerd; ook de Britten aanvaardden zijn adviezen. Nadat hij was vervangen door Nivelles, veranderde dit: de Britse maarschalk Haig had geen vertrouwen in generaal Nivelles. Eerst de crisis van maart 1918 kon Frankrijk en Groot-Brittannië ertoe brengen het eenhoofdig opperbevel van Foch te aanvaarden. Maar ook diens bevoegdheden bleven beperkt tot de leiding van de operatiën; de ondercommandanten hadden het recht om bij verschil van inzicht in beroep te gaan bij hun regeringen.

In het begin van de Tweede Wereldoorlog kon men een markant voorbeeld van het ontbreken van leiding waarnemen in het geallieerde optreden in Noorwegen (april 1940). Britse, Franse en Noorse eenheden streden zonder samenhang, en het verband tussen marine, luchtmacht en landstrijdkrachten was al evenzeer zoek. „The historian may well class these Norwegian operations as one of the biggest fiascos in our history. One of the worst aspects of the operation was the command organisation” (10).

Tijdens de Conferentie van Casablanca was overeengekomen, dat de Geallieerde strijdkrachten voor de invasie in Frankrijk in 1944 zouden optreden onder een Britse opperbevelhebber met een Amerikaanse plaatsvervanger. Later bleek, dat de Amerikanen niet ervoor waren te vinden hun eenheden onder een Britse commandant te laten optreden. Omdat de Verenigde Staten de meeste divisies inbrachten voor deze operatie, gingen de Britten uiteindelijk akkoord met een Amerikaans opperbevelhebber.

29. Reeds werd gesteld, dat in een moderne oorlog economische steun tussen bondgenoten onmisbaar zal zijn. Het verlenen van *onvoldoende economische hulp* kan derhalve een bijzonder kwetsbaar element vormen, omdat de wil en de mogelijkheid tot maximale oorlogsinspanning bij de benadeelde partner erdoor worden aangetast. De „onderlinge” steun gaat een voor het moreel kwalijke vorm aannemen, indien hij ontaardt in een „éénrichtingsverkeer”, zoals Hongarije in de afgelopen Wereldoorlog van Duitse zijde moest ondervinden.

Het omgekeerde is evenzeer waar: het verwekt tenminste bevreemding, bijvoorbeeld bij troepen van een bondgenoot, die in een vreemd land zijn gestationeerd, indien de economische situatie daar aanmerkelijk beter is dan in hun vaderland.

De verhouding tussen Duitse en Roemeense eenheden werd in 1941 en volgende jaren sterk beïnvloed door deze factor; in Roemenië bestond namelijk in het geheel geen distributie van levensmiddelen.

30. Een belangrijke groep van zwakheden is te vinden op *ideologisch* en *psychologisch gebied*. Indien de bondgenoten niet zijn beziel door een *gelijke ideologie* — hoe beperkt de doelstellingen daarvan dan ook mogen zijn — is het gevaar groot, dat de tegenstander de bondgenoten tegen elkaar gaat uitspelen.

Duitsland moest gedurende de Tweede Wereldoorlog ondervinden, dat het ideologisch alleen stond. Wel was het Italiaanse fascisme verwant aan het nationaalsocialisme, doch in de Italiaanse strijdkrachten had het fascisme nauwelijks aanhang. De Italiaanse officieren sympathiseerden veeleer met de voormalige bondgenoten van de Eerste Wereldoorlog.

Overdreven nationaal sentiment is een psychologische zwakte. Gezonde nationale gevoelens kunnen de inspanning vergroten, maar indien de sentimenten te sterk worden opgevoerd, ontstaat een rivaliteit, die slechts ongunstig kan werken.

De aanstelling van een opperbevelhebber voor operatie „Overlord” is een voorbeeld van dergelijke rivaliteit. Een jammerlijk incident ontstond, toen Montgomery, die aanvankelijk het bevel had gevoerd over alle landstrijdkrachten op het vasteland, dit bevel op aandrang van de Amerikanen moest overgeven aan Eisenhower. Onmiddellijk reageerde Churchill met de bevordering van Montgomery tot Veldmaarschalk. Air Vice Marshal Kingston-McCloughry, die op dat moment toevallig bij de staf van Bradley verbleef, noteerde het volgende: „... the news came through that Montgomery had been promoted Field Marshal, one rank higher than Eisenhower, the Supreme Commander. Whatever Churchill's motives, those in close touch with the American senior Generals and who witnessed their reactions had reason to doubt the wisdom of the timing of this promotion” (11).

Met de nationale sentimenten hangt ten nauwste samen de *zucht naar prestigesuccessen*, die de verhouding tussen bondgenoten aanmerkelijk in slechte zin kan beïnvloeden.

Het was onder meer dit motief, dat de Oostenrijkers in 1916 ertoe bracht een afzonderlijk offensief tegen Italië in te zetten, dat evenwel tot mislukking was gedoemd door de te geringe sterkte en de te vroege aanvang.

Ook de parallelloorlogen van Duitsland en Italië kunnen ten dele uit dit motief worden verklaard. Mussolini heeft met zijn mislukte Griekenland-

campagne een tegenwicht willen bereiken voor de Duitse successen in West-Europa.

Grote verschillen in moreel tussen bondgenoten kunnen voorkomen als gevolg van gebrek aan overtuiging bij één hunner, het lijden van plaatselijke nederlagen, het uitblijven van beloofde steun of de verstrekking van verouderd materieel, dan wel infiltratie van de interne structuur. Voorbeelden hiervan zijn:

— *de aantasting van de kracht van het Russische leger door de revolutie van 1917;*

— *de nederlaag van Frankrijk in 1940 als gevolg van een gebrek aan overtuiging bij een aanzienlijk deel van het Franse volk en leger („mourir pour Danzig?”).*

Uit alle genoemde ideologische en psychologische onderlinge verschillen kan gemakkelijk wantrouwen ontstaan tussen bondgenoten.

De verstrekking van Duits materieel aan Roemeense eenheden vond niet plaats tijdens de opleiding van die eenheden in Roemenië in verband met het wantrouwen, dat de Duitse legerleiding ten opzichte van Roemenië koesterde. Dit had immers niet vervulde aspiraties in de richting van Zevenburgen, dat op dat moment toebehoorde aan Duitslands andere bondgenoot Hongarije. Dit wantrouwen was in een latere fase zover aangegroeid, dat Duitse commandanten in strijd met de feiten het gerucht verspreidden, dat Roemeense eenheden weigerden de hen opgedragen taken uit te voeren; hun beweegreden was zich bij voorbaat te dekken voor het geval hun eigen eenheden mochten falen tegen het verwachte Russische offensief.

Een persoonlijke eigenschap, die onenigheid tussen bondgenoten kan veroorzaken, is *eigenzinnigheid* van regeringsleiders en opperbevelhebbers.

De stoot van Rommel naar de Nijl in 1942, die het begin zou blijken van de nederlaag van de As in Noord-Afrika, werd ondernomen op last van Hitler, tegen het advies van het Italiaanse Comando Supremo in.

De insluiting van de Duitse eenheden in de zak van Falaise in augustus 1944 had kunnen worden voltooid door Patton's eenheden; hem werd daartoe echter geen toestemming gegeven, omdat Montgomery vasthield aan de eenmaal getrokken scheidingslijn tussen Amerikanen en Canadezen. Patton zelf was overigens niet vrij te pleiten van eigenzinnigheid, gezien zijn uitlating bij die gelegenheid, die door Bradley wordt aangehaald. „Let me go on to Falaise and we'll drive the British back into the sea for another Dunkirk” (12).

Doel van de bondgenootschappelijke oorlog

Redenen en aanleidingen

31. Het besluit om aan een bondgenootschappelijke oorlog deel te nemen, dat door de leiding van een staat dient te worden genomen, heeft uitermate ernstige gevolgen voor het welzijn van die staat en zal derhalve niet lichtvaardig tot stand komen. Ernstige redenen, die voornamelijk op staatkundig niveau liggen, zullen de doorslag moeten geven; zij zullen steeds betrekking hebben op het staatsbelang. Hun strekking kan zijn uitvoering van machtspolitiek of verhoging van de strategische veiligheid. Andere primaire redenen kunnen van economische of ideologische aard zijn, doch ook militaire en wetenschappelijke motieven — zij het op secundair plan — kunnen medewerken tot het oorlogsbesluit van een regering. Tenslotte kunnen enkele staatkundige aanleidingen worden genoemd, die een staat buiten diens wil doen deelnemen aan een bondgenootschappelijke oorlog.

32. De oorlog kan een instrument zijn, waarmee een staat zijn machtspolitiek tracht te verwezenlijken. Indien de nagestreefde doeleinden van verschillende staten tegelijk kunnen worden bereikt zonder met elkaar in strijd te zijn, kan een bondgenootschappelijke oorlog het gevolg zijn. Het op deze wijze dienen van het *rationale eigenbelang* was vóór het tijdvak van de totale oorlog normaal. Dit bracht mee, dat de levensduur van de bondgenootschappen beperkt was; zodra een staat zijn doel bereikt had, was er immers geen verder motief voor het voortzetten van de strijd. Ook in de moderne oorlog zal het eigenbelang nooit vreemd zijn aan de motieven tot deelneming aan een oorlog; het is echter relatief van geringere betekenis geworden.

De redenen, die de grotere staten in een bondgenootschap tot de oorlog brengen, zullen niet afwijken van de oorlogsoorzaken, die voor de enkele staat kunnen worden aangevoerd.

Italië besloot aan de Tweede Wereldoorlog deel te nemen naast Duitsland om de hegemonie in het Middellandse-Zeegebied te verwerven.

De Verenigde Staten namen deel aan de Eerste Wereldoorlog, niet, zoals werd aangekondigd, om moralistische en idealistische redenen, maar om te voorkomen, dat het imperialistische Duitsland de heerschappij over de Atlantische Oceaan zou verkrijgen.

Het kan echter ook voorkomen, dat een staat uit *naijver* besluit deel te nemen aan een oorlog om

te voorkomen, dat zijn bondgenoot een te sterke positie gaat innemen.

Oostenrijk wilde in 1864 Pruisen niet de vrije hand laten in de kwestie Sleeswijk-Holstein en besloot daarom met Pruisen de strijd tegen Denemarken te beginnen.

De kleinere bondgenoten kunnen hun streven naar machtsuitbreiding trachten te verwezenlijken door de verwachting van *vergoeding voor bewezen diensten*.

Roemenië streed in 1941 uit vrije wil aan Duitse zijde, onder meer omdat het verwachtte op deze wijze de Boekowina en Bessarabië van Rusland terug te winnen. Een tweede motief was naijver: het wenste een bijdrage te leveren, die tenminste even groot was als die van de rivaal-bondgenoot Hongarije.

33. Het *gemeenschappelijk belang* van enkele staten is een volgende reden voor bondgenootschappelijk optreden. Het kan een offensief karakter hebben, indien zij in een gezamenlijke aanval willen afrekenen met een machtige staat, die een voortdurende bedreiging voor hen vormt. Het kan tot doel hebben de collectieve veiligheid van de deelnemers te verzekeren en dus een defensief karakter hebben, indien zij zich willen beveiligen tegen mogelijke agressie. Dit laatste is in het bijzonder het doel geworden van de moderne bondgenootschappen.

In beide wereldoorlogen hebben aanvankelijk Frankrijk en Groot-Brittannië tezamen tegen Duitsland gestreden, omdat het hun gemeenschappelijk belang was de machtsuitbreiding van Duitsland tegen te gaan

Het Koreaanse conflict is een goed voorbeeld van gemeenschappelijk belang voor de deelnemers aan de zijde van de Verenigde Naties. In het optreden van Noord-Korea werd een groeiende machtsinvloed van de Sovjet-Unie en van communistisch China onderkend. Het belang van de vrije wereld vereiste gezamenlijk optreden, zelfs zonder dat het nationaal eigenbelang van de meeste staten direct gevaar liep.

34. Een motief, dat na eeuwen weer een belangrijke plaats inneemt, is het *ideologische*. De ideologische dreiging van het fascisme was niet dermate groot, dat zij een oorlog noodzakelijk maakte. De Tweede Wereldoorlog werd dan ook voornamelijk gevoerd om „conventionele” redenen (hegemonie, zelfbehoud). De dreiging, die voor de wereld uitgaat van het communisme, is echter veel intenser; zij kan een motief zijn voor de bedreigde naties om zich aaneen te sluiten en een eigen gezamenlijke ideologie daartegenover te stellen.

35. Behalve de behandelde staatkundige, economische en ideologische redenen voor een oorlog, die vrijwel nooit afzonderlijk, doch steeds in combinatie zullen optreden, kunnen nog enkele *militaire en wetenschappelijke redenen* van invloed zijn. Zij zijn niet dermate belangrijk, dat uitsluitend om deze redenen een staat tot oorlog zou besluiten, maar zij kunnen een secundair motief vormen. Bedoeld zijn: de wens om militaire ervaring op te doen, om organisatie en uitrusting onder oorlogsomstandigheden te beproeven en om vijandelijk materieel buit te maken, teneinde dit op wetenschappelijke wijze te onderzoeken. Vanwege het ondergeschikte belang van deze redenen, zal men veelal trachten buiten de oorlog te blijven, doch door het zenden van vrijwilligers (al dan niet vrijwillig!) de gewenste resultaten te bereiken.

Duitsland heeft deelgenomen aan de Spaanse Burgeroorlog (géén bondgenootschappelijke oorlog in de zin van de definitie!) om ervaring op te doen en materieel te testen.

Hetzelfde is waarschijnlijk van toepassing op de deelneming van Russische piloten en jachtvliegtuigen in de Koreaanse oorlog.

36. De aanleidingen, die een staat kunnen doen deelnemen aan een bondgenootschappelijke oorlog buiten diens wil, zijn *dwang* en *schending van de neutraliteit*.

Roemenië, Bulgarije en Hongarije zijn eind 1944 en begin 1945 door Rusland gedwongen diens bondgenoten te worden. Bulgarije bijvoorbeeld had zich op 26 augustus 1944 neutraal verklaard, waarop Rusland het op 5 september een oorlogsverklaring zond, teneinde Bulgaarse deelneming aan de Geallieerde strijd tegen Duitsland af te dwingen, in het bijzonder met het oog op de terugtocht van Duitse troepen uit Griekenland via Joegoslavië. Op 8 september overschreden Russische troepen de Bulgaarse grens; op dezelfde dag verklaarde Bulgarije Duitsland de oorlog.

De oorzaak van de Nederlandse deelneming aan de Tweede Wereldoorlog was gelegen in de schending van onze neutraliteit door Duitsland op 10 mei 1940. Op dezelfde wijze geraakten Noorwegen, Denemarken en België in deze oorlog verwickeld. Staatkundig doel van de oorlog

37. Uit de redenen, die leiden tot de bondgenootschappelijke oorlog, kan het staatkundig doel van die oorlog worden afgeleid. Deze bewering is gemakkelijker op papier te stellen dan in de praktijk te verwezenlijken. Een staat zal immers niet besluiten aan een oorlog deel te ne-

men, indien hij niet voor zichzelf een staatkundig doel heeft geformuleerd. Het bondgenootschap zal daarna trachten het gezamenlijk oorlogsdoel te bepalen door een modus te vinden in het complex van soms onsamenhangende en zelfs tegenstrijdige staatkundige doelstellingen van de afzonderlijke staten. Dat dit niet zonder moeilijkheden zal geschieden, is duidelijk.

Men zou zich kunnen afvragen, of een gezamenlijk staatkundig einddoel wel een vereiste is in een bondgenootschappelijke oorlog.

Scharnhorst was in de beantwoording van die vraag realist. In zijn tijd, waarin coalities voornamelijk uit eigenbelang tot stand kwamen, was van een gezamenlijk staatkundig doel nauwelijks sprake. Hij concludeerde dan ook, dat men niet kon verlangen, dat alle deelnemers aan een coalitie hetzelfde politieke einddoel hadden; dat dit ook niet noodzakelijk was, als zij het slechts eens waren over het tussengelegen doel, de overwinning op de vijand (13).

Inmiddels heeft de ervaring van vele oorlogen wel bewezen, dat men op deze wijze wel de oorlog, maar niet de vrede kan winnen. Na de oorlog ontstaat tussen de bondgenoten onenigheid omtrent de verdeling van de „buit”, waaruit zelfs onderlinge strijd kan voortkomen; de bondgenoten steunen elkaar op diplomatiek gebied te weinig, waardoor de verslagen vijand bij de vredesonderhandelingen met gunstige voorwaarden het strijdperk verlaat; onenigheid tussen de vroegere bondgenoten geeft de verslagen mogendheden gelegenheid tot een revanche-oorlog.

Talleyrand wist tijdens het Congres van Wenen (1814/15) op bijzonder bekwame wijze gebruik te maken van het gebrek aan overeenstemming tussen de geallieerden, zodat hij voor Frankrijk gunstige voorwaarden kon bedingen.

Het gebrek aan overeenstemming tussen de Geallieerden van de Eerste Wereldoorlog omtrent de „14 punten” van Wilson had een onvoldoende controle op Duitsland tot gevolg; daarmee kreeg het gelegenheid tot een revanche-oorlog tegen de voorwaarden van Versailles.

Vershil van inzicht tussen Churchill en Roosevelt gaf de Russen in 1945 de kans hun invloedssfeer vooruit te schuiven tot de Elbe, waardoor een reële kans op een Derde Wereldoorlog ontstond.

Het antwoord op de vraag naar een gezamenlijk staatkundig doel dient dan ook positief te zijn.

Prof. B. H. M. Vlekke formuleerde deze conclusie als volgt: „Ich glaube, dass ein bundesgenossenschaftlicher Krieg klare politische Zielstellung voraussetzt. Man kann sich nicht damit begnügen, alle Kräfte zu konzentrieren auf die Gewinnung des

Krieges, und die politischen Entscheidungen zurückstellen, dass hat die Erfahrung 1940-1945 gelehrt. Der Partner, der die radikaleren Auffassungen hat und die reell-politisch eindeutigeren Methoden bevorzagt, gewinnt in diesem Falle immer. Das Resultat ist, dass die menschliche Gemeinschaft unersetzlichen Schaden leidet. Wenn eine klare politische Zielstellung fehlt, droht immer die Gefahr, dass das Bündnis durch innere Streitigkeiten zerfällt und der Sieg verlorengeht” (14).

38. Er is onderscheid tussen de staatkundige doelstellingen van offensieve en van defensieve bondgenootschappen. Het staatkundige doel van een offensieve coalitie zal voornamelijk worden geïnspireerd door motieven van nationaal eigenbelang; deze belangen variëren en zijn vaak moeilijk met elkaar in overeenstemming te brengen. Zodra een belang is verwezenlijkt, is voor de betreffende staat de interesse in de oorlog verdwenen; maar ook als het bondgenootschap nederlagen lijdt, is de kans groot, dat het uiteenvalt. Het nationale belang biedt onvoldoende basis voor een gezamenlijk staatkundig doel, dat de deelnemende staten hecht aansluit.

In een defensief bondgenootschap daarentegen is de band sterker; de naties strijden dan voor hun zelfbehoud en sluiten zich aaneen ter verzekering van de collectieve veiligheid. Er is in dit stadium weinig kans, dat hun belangen met elkander strijdig zijn; dit geldt te meer, naarmate de strijd een méér defensief karakter heeft: door beproeving en opoffering wordt het nationaal egoïsme overwonnen. Indien het bondgenootschap de defensieve fase van een oorlog te boven is gekomen en tot het offensief overgaat, beginnen de hierboven beschreven nationale belangen weer een rol te spelen: de hechtheid van de coalitie wordt op de proef gesteld.

39. Om een bindend gezamenlijk staatkundig doel te stellen, zullen de bondgenoten hun nationale doelstellingen dus zoveel mogelijk moeten aanpassen aan het gemeenschappelijk belang. In verband met de desondanks uiteenlopende eigen belangen van de verbonden staten dient het staatkundig doel *duidelijk en eenvoudig* te zijn gesteld. Dit mag echter *niet* ertoe leiden, dat het terwille van het compromis *onvolledig* zou zijn; het dient zich uit te spreken omtrent de belangrijke politieke, militaire, economische, morele en ideologische aspecten van de bondgenootschappelijke oorlog. Het moet de *basis bieden voor een beleid*, dat alle mogelijke vijandelijke wijzen van optreden, daarbij inbegrepen de koude oorlog, tegemoet kan treden.

Eerst wanneer een staatkundige doelstelling aan deze voorwaarden voldoet, vormt zij een sterk fundament voor het bouwwerk van het bondgenootschap.

Militaire doelstellingen

40. De militaire doelstellingen dienen om vast te stellen welke bijdrage de strijdkrachten moeten leveren tot het bereiken van het staatkundig oorlogsdoel; zij worden dus van dit laatste afgeleid. Deze algemene regel is uiteraard ook van toepassing op de bondgenootschappelijke oorlog. De doelstellingen zullen zó worden gekozen, dat zij elkaar logisch opvolgen, waarbij de voorgaande een voorbereiding vormt voor de volgende. Ook hier is het gevaar niet denkbeeldig, dat men nationale belangen zal laten prevaleren boven algemene belangen; veel is hierin afhankelijk van de duidelijkheid, waarmee het staatkundige oorlogsdoel is geformuleerd.

Het verschil van inzicht tussen de Duitse en de Oostenrijkse Chefs van de Generale Staf, waarover in pt 28 werd gesproken, is te herleiden tot het ten onrechte doen prevaleren van nationale militaire belangen.

Het streven dient veeleer te zijn de militaire doelstellingen te richten op maximale onderlinge steun, die op directe of indirecte wijze kan worden geleverd. De directe steun kan zich uiten door het zenden van eenheden naar het gebied, waar een bondgenoot zich in moeilijkheden bevindt, en door het openhouden van verbindingswegen tussen bondgenoten onderling. Indirecte steun kan omvatten het binden van vijandelijke strijdkrachten aan een bestaand of nieuw te openen front, waardoor zij niet kunnen worden ingezet tegen een bondgenoot.

Het openen van een tweede front in de Tweede Wereldoorlog, op herhaalde aandrang van Stalin, diende mede om het Russische front te ontlasten. De strategische luchtbombardementen op het Duitse verkeerswezen in 1944 en 1945 hadden onder meer tot doel het transport van Duitse eenheden naar het Oostfront te verhinderen.

Men kan van de inspanning van de bondgenoten ter verwezenlijking van de militaire doelstellingen het beste resultaat verwachten, indien daarin nationale en gemeenschappelijke belangen samenvallen.

De Verenigde Staten en Groot-Brittannië hebben zich met hart en ziel gewijd aan de „Slag om de Atlantische Oceaan”, omdat het behoud van de hegemonie voor hen tevens een groot nationaal belang was.

41. De militaire doelstellingen moeten *duidelijk zijn omschreven en geen ruimte laten voor uiteenlopende interpretaties*, die belangrijke politieke consequenties kunnen hebben in de verhouding tot bondgenoten.

De richtlijn, die door de Combined Chiefs of Staff aan Eisenhower werd gegeven bij diens benoeming tot Supreme Allied Commander voor operatie „Overlord” luidde: „You will enter the continent of Europe and, in conjunction with the other Allied Nations, undertake operations aimed at the heart of Germany and the destruction of her armed forces”. Wat werd verstaan onder het „hart van Duitsland” blijkt niet uit de formulering; het kon zijn het economische hart in het Ruhrgebied, maar ook het politieke hart Berlijn. De successen, die Stalin heeft behaald op de Conferentie van Potsdam waren mogelijk, omdat de verovering van Berlijn aan de Russen werd overgelaten.

Tenslotte moet aan de militaire doelstellingen als voorwaarde gesteld worden, dat zij met de beschikbare en beschikbaar komende strijdkrachten zijn te verwezenlijken. Kennis van het militaire potentieel van de bondgenoten is daartoe vereist.

De bondgenootschappelijke oorlogvoering

Leiding

STAATKUNDIGE LEIDING

42. Het is een algemeen aanvaard principe, dat in nationaal verband de opperste leiding van de oorlog toekomt aan het regeringshoofd van een staat, teneinde maximale inspanning op elk gebied van het maatschappelijk leven te garanderen. Het leger doet dienst als instrument van de politiek. In de bondgenootschappelijke oorlog is het niet anders: de staatkundige leiding van de oorlog dient uit te gaan van de regeringshoofden van de deelnemende staten.

In 1814 werden de legers van de geallieerden gevolgd door een „ambulant congres” van vorsten.

De Eerste Wereldoorlog kende aanvankelijk periodieke vergaderingen van de regeringshoofden. In 1917 ging men over tot de oprichting van een „Supreme War Council”, waarin waren opgenomen de regeringshoofden en één vertegenwoordiger van de Grote Vier: Groot-Brittannië, Frankrijk, Italië en de Verenigde Staten; de Raad hield periodieke bijeenkomsten.

In het begin van de Tweede Wereldoorlog werd de leiding in handen gelegd van de „Conseil Suprême Franco-britannique”, die grote overeenkomst vertoonde met de Raad van 1917. Na de intrede in de oorlog van de Verenigde Staten en Rusland von-

den regelmatig bijeenkomsten plaats van de regeringshoofden; bovendien hielden zij doorlopend contact met elkaar door onderlinge correspondentie. Vooral het contact tussen Churchill en Roosevelt was bijzonder vruchtbaar.

De in twee wereldoorlogen toegepaste vorm van staatkundige leiding door periodieke besprekingen kon voldoen, omdat op dit hoge niveau geen onmiddellijke beslissingen behoeften te worden genomen. Ook de comité-vorm was op dit niveau aanvaardbaar: de samenhang tussen politiek en oorlog kwam tot uiting in de vrijwel diplomatieke vorm van de opperste oorlogsleiding. De leiding bleef beperkt tot de hoofden van de grote staten, die daarbij niet ontkwamen aan somtijds partijdige beslissingen.

De regeling, getroffen tussen Groot-Brittannië en de Verenigde Staten inzake de bevrijding van Nederlands-Indië (Potsdam 1945) hield nauwelijks rekening met de Nederlandse belangen.

43. De eisen, die aan de leiding van de moderne oorlog worden gesteld, gaan verder. Nu rekening moet worden gehouden met verrassende vijandelijke overvallen, waarbij van de meest destructieve wapens kan worden gebruik gemaakt, is het van groot belang, dat reeds in vreedstijd voorbereidingen worden getroffen. Generaal Wetzell zag dit reeds in 1938:

„... Ein Krieg in der Zukunft wird immer ein Bündniskrieg sein. ... Er verlangt schon im Frieden die gewissenhafteste Durcharbeitung aller Möglichkeiten und entsprechende Vorbereitungen, um im Ernstfalle die einheitliche, auf gemeinsame grosse Zielsetzung eingestellte oberste Führung in die Wege zu leiten und darin zu erhalten” (15).

Bovendien zullen nu à la minute beslissingen moeten worden genomen van de grootste politieke betekenis, onder meer ten aanzien van de omvang en intensiteit van de ontketende strijd. Periodieke vergaderingen zullen ontoereikend zijn, temeer omdat niet mag worden gerekend op functioneren van de verbindingen; de regeringshoofden of hun gevolmachtigde vertegenwoordigers zullen doorlopend bijeen moeten zijn. Ook kan men zich afvragen, of thans in een bondgenootschap van grote en kleine staten de leiding kan worden overgelaten aan de grotere. De uitwerking van de moderne oorlog, indien hij in zijn totaliteit wordt gevoerd, is dermate groot, dat het bestaan van een staat daardoor op fundamentele wijze kan worden aangetast. Daaruit volgt, dat het een levensbelang is voor elke staat om mede te beslissen in de belangrijkste punten van het

staatkundig beleid. Is eenmaal de vorm van de oorlog op deze wijze bepaald, dan kan wellicht de gedetailleerde staatkundige leiding worden overgelaten aan een „dagelijks bestuur” van de regeringshoofden van de grotere staten, omdat nu eenmaal uitgebreide comités zich niet lenen voor een snelle besluitvorming. Daarbij zal grote aandacht moeten worden besteed aan de onpartijdigheid van deze leiding; instandhouding van de permanente raad van regeringshoofden of regeringsvertegenwoordigers in de rol van „toezieend lichaam” kan daarom van belang zijn.

44. De taken, die door de staatkundige leiding dienen te worden uitgevoerd, zijn de volgende: — het formuleren van de staatkundige doelstellingen;

— coördinatie van de politieke, militaire, economische, wetenschappelijke, psychologische en ideologische inspanning van de deelnemende staten;

— organisatie van de hoogste militaire leiding; — het aanwijzen van opperbevelhebbers voor de verschillende operatietonelen en het omschrijven van hun verantwoordelijkheden;

— het bepalen van de soort en omvang van de bijdragen van elk van de bondgenoten op ieder terrein van de oorlogvoering;

— het nemen van beslissingen inzake de militaire doelstellingen en de wijze van inzet van de gezamenlijke strijdkrachten.

45. Van de regeringshoofden van de oorlogvoerende staten en hun vertegenwoordigers wordt niet slechts gevraagd, dat zij krachtige persoonlijkheden zijn, die staatkundige kennis en ervaring paren aan strategisch inzicht en die hun eigen natie weten te inspireren tot maximale inspanning en tot het aanvaarden van de zwaarste offers. Zij dienen bovendien een open oog te hebben voor de behoeften en verlangens van hun bondgenoten; zij moeten op onbevooroordeelde wijze met de bondgenootschappelijke belangen rekening houden en desnoods de eigen nationale belangen daaraan ondergeschikt weten te maken. Zij dienen vertrouwen te hebben in de gemeenschappelijke inspanning en in die van elk van de bondgenoten. Zij moeten bovendien de strijdkrachten van hun staat weten over te laten aan de geallieerde opperbevelhebber, zonder aan deze beperkingen op te leggen, die hem in de uitvoering van zijn taak kunnen belemmeren.

DE MILITAIRE LEIDING OP HET HOOGSTE NIVEAU

46. De staatkundige oorlogsleiding dient te worden bijgestaan door een militaire leiding, die haar

van advies kan dienen en de schakel vormt tussen haar en de opperbevelhebbers van de strijdkrachten te velde.

Het probleem doet zich dan voor, of op dit niveau het principe van de eenhoofdige leiding aanbeveling verdient. De geschiedenis leert, dat pogingen in die richting zelden succes hebben gehad.

In 1814 hebben de geallieerden de Oostenrijker Schwarzenberg belast met het hoogste militaire bevel; deze had daarbij last van gebrek aan medewerking van de vorsten en van indisciplinair gedrag van zijn onderbevelhebbers, in het bijzonder van Blücher.

Gedurende de eerste jaren van de oorlog 1914-1918 bestond er alleen overleg tussen de Chefs van de Generale Staf van de Geallieerden; later, bij de oprichting van de „Supreme War Council”, werd een adviserende militaire raad georganiseerd, de „Permanent Military Representatives”, waarin de Generaals Wilson, Cadorna en Bliss zitting hadden onder voorzitterschap van Maarschalk Foch. Bezwaren waren, dat de verhouding tot de opperbevelhebbers van de nationale contingenten niet duidelijk was, en dat de samenwerking met de nationale generale staven te wensen over liet.

Bij de Centralen heeft van 1916 af een vorm van eenhoofdige militaire leiding bestaan, die belichaamd was in de Duitse Keizer; deze werd bijgestaan door Generaal-veldmaarschalk von Hindenburg. Zeer effectief was deze centralisatie niet, getuige de uitspraken van Ludendorff: „Seine Majestät erhielt die letzte Entscheidung; der General-feldmarschall durfte „im Auftrage” anordnen. In Praxis war die Leitung beschränkt; wir übersahen nicht klar den inneren Wert der Armeen unserer Bundesgenossen und konnten daher z.B. nicht verfügen, dass an der italienischen Grenze Österreichs nur so und so viel Divisionen zu verbleiben hätten” (16).

In de Tweede Wereldoorlog werd na de Arcadia-conferentie tussen Churchill en Roosevelt (december 1941-januari 1942) besloten tot oprichting van de „Combined Chiefs of Staff”, een comité, waarin de nationale chefs van de staven waren opgenomen. Voordelen van deze instelling waren: de nauwe samenwerking tussen marine, landmacht en luchtmacht, de intensieve medewerking van de nationale generale staven, wier chefs immers zitting hadden in de CCS, en de grotere uitvoerende bevoegdheden, vergeleken met de „Permanent Military Representatives” van de Eerste Wereldoorlog. De CCS vergaderden regelmatig te Washington; indien de Britse chefs in hun eigen land waren, werden zij in Washington vertegenwoordigd. De CCS hebben dermate goed gewerkt, dat Churchill kon verklaren: „Never a more fertile war agency has been created between allies”. De samenwerking met de hoogste Russische

leiding was in tegenstelling hiermee vrij slecht; het gebeurde vaak, dat de westelijke Geallieerden niet op de hoogte waren van de militaire plannen van het Kremlin.

Van de toegepaste vormen van hoogste militaire leiding — het eenhoofdige bevel, het comité van militaire vertegenwoordigers en het comité van Chefs van de Generale Staf — heeft de laatste vorm het best voldaan. Dit is verklaarbaar uit de aard van de werkzaamheden van deze leiding. Zij is immers in de eerste plaats de adviseur van de staatkundige leiding, onder meer voor wat betreft de nationale bijdragen op militair gebied, de formulering van militaire doelstellingen en de uitwerking van strategische plannen. De chefs van de generale staven moeten het best in staat worden geacht deze adviezen te geven; bovendien zijn zij verzekerd van de uitvoering door de nationale militaire organen van de maatregelen die door hen werden voorgesteld en uitgewerkt.

47. In het huidige atoomtijdperk kan men aan deze voorwaarden nog enkele andere toevoegen, die grotendeels samenvallen met de eisen, die in pt 43 werden gesteld aan de samenstelling van de staatkundige leiding. Ook hier is van kracht, dat de voorbereidingen voor een oorlog reeds in vreedstijd moeten worden getroffen, hetgeen dus inhoudt, dat de hoogste militaire leiding reeds in vreedstijd paraat moet zijn. De chefs van de generale staven of hun vertegenwoordigers zullen permanent aanwezig moeten zijn om op elk moment de regeringshoofden of hun vertegenwoordigers van advies te kunnen dienen. De samenstelling kan parallel lopen met die van de staatkundige leiding: een raad, waarin alle staten zijn vertegenwoordigd, voor de belangrijke beslissingen; een beperkt comité, waarin de grote staten zitting hebben, voor de dagelijkse leiding.

48. De staatkundige leiding zal zich bij het instellen van een orgaan voor de hoogste militaire leiding moeten uitspreken omtrent de verhoudingen van dat orgaan en van zijn leden tot de nationale regeringen, de nationale generale staven en de opperbevelhebbers van de strijdkrachten. Een nauwkeurige omschrijving van taak en bevoegdheden kan veel wrijving voorkomen. De taken, waarmee de hoogste militaire leiding zal worden belast, zijn:

— het doorlopend bestuderen van de toestand en de uitwisseling van inlichtingen tussen de bondgenoten;

— het geven van adviezen aan de staatkundige

leiding, onder meer inzake de militaire doelstellingen van de oorlog;

— het uitwerken van het militaire beleid en de strategische plannen;

— het verstrekken van opdrachten aan de opperbevelhebbers van de bondgenootschappelijke strijdkrachten;

— het doorlopend coördineren van de strijdkrachten en hun optreden.

DE BEVELVOERING IN OPERATIETONELEN

49. Op het niveau van operatietoneel en lager dient zonder meer de eis van eenhoofdige bevelvoering te worden gesteld. De operatiën verlangen hier snelle en gedecideerde besluitvorming en maximale coördinatie van de inspanning, die slechts is te bereiken door het gezag in één hand te concentreren. De stelregel van Napoleon is hier ten volle van kracht:

„Rien n'est plus important à la guerre que l'unité dans le commandement” (17).

Indien in een bepaald operatietoneel slechts of voornamelijk strijdkrachten van één nationaliteit opereren, is er uiteraard geen enkele moeilijkheid: de betrokken staat zal zelf in de bevelvoering voorzien.

De bevelvoering over de Russische eenheden in beide wereldoorlogen was in verband met de nationaliteit van de daar strijdende eenheden volledig in Russische handen.

Aan de andere zijde van het Oostfront, waar in de Tweede Wereldoorlog in hoofdzaak Duitse eenheden streden, naast kleinere contingenten bondgenoten, was de bevelvoering op de hogere niveaus uitsluitend een Duitse aangelegenheid.

In de Noord-Pacific, waar vrijwel uitsluitend Amerikaanse strijdkrachten opereerden, lag de bevelvoering in Amerikaanse handen.

In de operatietonelen, waar verschillende bondgenoten grote contingenten strijdkrachten ter beschikking hebben gesteld, doen zich twee mogelijkheden voor: de bevelvoering kan worden opgedragen aan één bepaalde staat, óf aan een intergeallieerd orgaan onder een commandant, die door één van de staten voor dat doel is afgegaan. De eerste vorm wordt voornamelijk dan gekozen, wanneer een bepaalde staat overwegende belangen heeft bij de operatiën in het betreffende gebied. Zo zal de verdediging van het achterland bij voorkeur onder nationale leiding dienen te geschieden, omdat het noodzakelijke contact met de civiele instanties dan het best kan

worden benut. Maar ook in de gevechtszone heeft men deze vorm van bevelvoering toegepast.

Voorbeelden zijn het opperbevel van Foch over de Geallieerde legers in 1918, het opperbevel van Allenby in Palestina gedurende de Eerste Wereldoorlog en het opperbevel van Rommel in Noord-Afrika in 1942 en 1943.

De leiding van de operatiën in Korea (1950-1954) was opgedragen aan de Verenigde Staten.

Sedert de Tweede Wereldoorlog bestaat er echter een uitgesproken voorkeur voor het systeem van intergeallieerde bevelvoering, gezien de gunstige ervaringen, die men ermee heeft opgedaan. Een voordeel is, dat de verhouding tot de bondgenootschappelijke staatkundige en hoogste militaire leiding en tot de strijdkrachten onder bevel over het algemeen zeer soepel zal zijn, al zullen zelfs hier wrijvingen niet uitblijven.

Het onderwerp van de nationaliteit van de opperbevelhebber zal in een eventuele globale oorlog geen belangrijke moeilijkheden meer behoeven te veroorzaken: het aantal operatietonelen zal dermate groot zijn, dat aan alle verlangens zal kunnen worden voldaan.

De Duitsers en Italianen hebben in 1943 in Griekenland het systeem van intergeallieerde bevelvoering op onvolledige wijze toegepast. In de staf van het 11e Italiaanse Leger, waarvan de commandant Generaal Vecchiarelli was, bevond zich een Italiaanse Chef Staf met Italiaans stafpersoneel en een Duitse Chef Staf met Duits personeel. Het gevolg was, dat de ondergeschikte eenheden, met voorbijgaan van directe meerderen, zich richtten tot de eigen landslieden in de legerstaf.

De bevelvoering over de strijdkrachten voor „Overlord” (1944-1945) was volledig geïntegreerd: Eisenhower beschikte over een staf en over onderbevelhebbers voor zee-, lucht- en (tot 1 september 1944) landstrijdkrachten, onder wie zowel de Verenigde Staten als Groot-Brittannië waren vertegenwoordigd.

50. Indien een geallieerd opperbevelhebber wordt aangewezen, dient zijn bevoegdheid en zijn verhouding tot de nationale regeringen en tot de commandanten van de nationale contingenten terdege te worden omschreven.

Een bepaling, als die van de overeenkomsten van Doullens en Beauvais in de Eerste Wereldoorlog, die aan de nationale commandanten de mogelijkheid van beroep op hun regering toestond, is te enenmale onjuist: zij staat een waarlijk bondgenootschappelijk optreden in de weg, omdat zij de nationale belangen voorrang verleent boven de gemeenschappelijke. De geallieerde opperbevelhebber dient de volledige steun te hebben van

de nationale regeringen; hij moet dan ook voor alle staten aanvaardbaar zijn. Eisenhower schreef hierover:

„Allied effectiveness in World War II established for all time the feasibility of developing and employing joint control machinery that can meet the sternest test of war. The key to the matter is a readiness, on highest levels, to adjust all nationalistic differences that affect the strategic employment of combined resources, and, in the war theatre, to designate a single commander who is supported to the limit. With these two things done, success rests in the vision, the leadership, the skill, and the judgment of the professionals, making up command and staff groups; if these two things are not done, only failure can result” (18).

Bij de omschrijving van de bevoegdheden van de opperbevelhebber dient te worden overwogen, in hoeverre hij moet en kan worden belast met personeels- en materieelsaangelegenheden.

In verband met de uiteenlopende nationale eigenschappen, die resulteren in nationale opvattingen omtrent personeelsbeleid en discipline, zal het aanbeveling verdienen de geallieerde opperbevelhebber niet te belasten met personeelszaken.

Voor logistieke zaken geldt, in de huidige verhoudingen, een analoog bezwaar; de uiteenlopende karakteristieken van het materieel en de variëteit van eisen, die aan de logistieke verzorging worden gesteld, pleiten voor een nationale logistieke verantwoordelijkheid. Daar staat echter tegenover, dat dan de mogelijkheid voor de opperbevelhebber om eenheden te concentreren en in te zetten, waar dat hem noodzakelijk voorkomt, ten eerste wordt beperkt. Standaardisatie van het materieel zou de oplossing betekenen, omdat dan de bevoorrading via intergeallieerde kanalen mogelijk zou zijn. Zolang standaardisatie niet is verwezenlijkt, zal men tenminste de bevoorradingsinstanties, met een bepaalde hoeveelheid voorraden, mede onder de opperbevelhebber moeten plaatsen, om strategische mobiliteit van de strijdkrachten mogelijk te maken.

51. De organisatie onder de opperbevelhebber, voor zover zij een intergeallieerd karakter heeft, zal aan gelijke eisen moeten voldoen. De vraag doet zich voor tot welk niveau de integratie van de bevelvoering moet worden voortgezet. Verscheidene redenen zijn ervoor aan te voeren om de nationale contingenten niet te mengen, doch als één geheel onder eigen leiding in te zetten. De belangrijkste redenen zijn van psychologische aard: het nationaal zelfbewustzijn wordt erdoor aangewakkerd, en daarmee de energie-ontplooi-

ing en zelfstandige prestatie van de strijdkrachten én van de natie achter hen. Bovendien zijn er de praktische redenen van personeelsaanvulling en logistieke voorzieningen, die in het geval van vervaagende integratie bijzonder moeilijk te verwezenlijken zullen zijn. Daarbij komen dan nog de misverstanden die zouden kunnen voortvloeien uit taalverschil en uiteenlopende doctrine, zoals Scharnhorst die in 1795 al had ondervonden, toen hij schreef:

„Man denke sich an einem Ort Engländer, französische Emigranten, Holländer und Deutsche beieinander, bei denen wegen der Verschiedenheit der Sprachen die abgehenden Posten den aufkommenden nicht ihre Instruktionen bekannt machen können, bei denen niemand einander kennt und sich mit einander bekannt machen kann, und bei denen dazu eine Nation gegen die andere voller Vorurteile ist. Unbeschreiblich mannigfaltig müssen die Missverständnisse sein” (19).

In bepaalde gevallen kan het echter aanbeveling verdienen de integratie tot op lager niveau door te zetten.

Tijdens de operatiën in de Hongaarse Laagvlakte in 1944/45 was het moreel van de Hongaarse eenheden zo laag, dat zij niet onafhankelijk in voorste lijn konden worden ingezet; zij konden echter evenmin worden gemist, omdat de Duitse sterkte te beperkt was. Integratie van deze eenheden in Duitse eenheden, zelfs tot zeer laag niveau, was onder de omstandigheden de beste oplossing voor dit probleem.

52. De militairen, die worden belast met een functie in bondgenootschappelijk verband, moeten vanwege het kwetsbare karakter van hun relaties aan hoge eisen voldoen. Zij moeten uiteraard volledig voor hun functie berekend zijn; daarenboven dienen zij vertrouwd te zijn met de taal van de bondgenoten met wie zij moeten samenwerken. Zij zullen voorts kennis moeten hebben van de eigenschappen en eigenaardigheden van die bondgenoten en moeten inzien, dat het militaire optreden van invloed is op de politieke toestand, internationaal, én nationaal bij elk van de deelnemende staten. Bovendien is wederzijds vertrouwen een onmisbare factor; dit zal zich moeten uiten in begrip voor elkaanders standpunten, in bereidheid om van anderen te leren en om gebruik te maken van de beschikbare middelen en faciliteiten, in het zich onthouden van vergelijkingen met de eigen omstandigheden en in het opheffen van zwakheden, in plaats van deze aan afbrekende kritiek te onderwerpen. Bovenal moeten de militairen in inter-

nationale functies ervan doordrongen zijn, dat zij leiding geven aan de operatiën van geallieerd standpunt uit, zonder nationale overwegingen te doen prevaleren.

Beleid

FACTOREN, DIE HET BELEID BEÏNVLOEDEN

53. Het beleid op elk niveau van de bondgenootschappelijke oorlogvoering wordt beïnvloed door een aantal factoren; de omvang en intensiteit van de invloed is afhankelijk van het niveau. Zo zal bijvoorbeeld de economische toestand van één van de bondgenoten belangrijke overweging verdienen op het niveau van de staatkundige leiding, doch minder invloed hebben op het operatieplan van de commandant van een bondgenootschappelijk leger. Deze zal daarentegen, méér dan de staatkundige leiding, geïnteresseerd zijn in bepaalde gedetailleerde aspecten van de militaire toestand aan 's vijands zijde. Richtsnoer voor het beleid dient te zijn het *staatkundig oorlogsdoel* en de nadere uitwerking daarvan in de *militaire doelstellingen*. Alle inspanning dient immers mee te werken aan het bereiken van deze doelstellingen; het beleid dient doelgericht te zijn.

HET STAATKUNDIG BELEID

54. Naar aanleiding van het staatkundig oorlogsdoel zal de staatkundige leiding een beleid formuleren, dat aan de aard van de bondgenootschappelijke oorlog is aangepast. Het zal dan ook alle aspecten van de oorlogvoering moeten omvatten, de sterke zijden van het bondgenootschappelijk optreden moeten uitbuiten onder vermijden van zijn zwakheden. Het zal zich moeten uitstrekken over het gehele gebied van deelnemende staten, met inbegrip dus van hun eventuele koloniën; het zal op alle beschikbare middelen moeten kunnen rekenen. Eerst dan is geconcentreerd handelen tegen alle vijandelijke wijzen van optreden mogelijk.

Vooral in Frankrijk, dat na de Tweede Wereldoorlog grote ervaring heeft opgedaan met de „revolutionaire” oorlog, leeft deze opvatting sterk. Kolonel Nemo schrijft bijvoorbeeld: „Tout alliance qui n'est que militaire est vouée à offrir à la guerilla des possibilités immenses, car celle-ci agit dans tous les domaines, sans les séparer, mais au contraire en les liant étroitement les uns aux autres. . . . Toute alliance qui est territorialement limitée offre également une prise facile à l'adversaire. Si les intérêts des différents pays sont communs dans une partie du monde, mais différents dans d'autres, si la coalition ne vise en conséquence que la protection de

la zone où les intérêts des participants sont liés, mais laisse le champ libre aux appétits ou aux conceptions de chacun en dehors de cette zone, rien ne peut empêcher l'adversaire de jouer sur cette contradiction, et de l'exploiter à fond. . . . Faut-il enfin souligner que l'armée de coalition comprend, non seulement les forces qui seraient affectées par un gouvernement national à une autorité interalliée en temps de guerre, mais la totalité des forces, y compris celles qui sont appelées à rester sous commandement national?” (20).

Het staatkundig beleid zal voorts het algemeen belang moeten stellen boven de nationale belangen, zonder evenwel aan die nationale belangen totaal voorbij te zien. Daarbij zal aandacht dienen te worden geschonken aan de redelijke verlangens naar zelfstandigheid en aan de ontplooiing van het nationale zelfbewustzijn.

55. Het staatkundig beleid zal in de eerste plaats erop gericht moeten zijn de diplomatieke, militaire, economische, wetenschappelijke, psychologische en ideologische inspanning van het gehele bondgenootschap en van elk van de deelnemende staten te harmoniseren; het aandeel, dat elk dient bij te dragen, moet worden vastgelegd.

Het *politieke* aspect verdient ruime aandacht. Men dient aan te geven van welke diplomatieke middelen gebruik zal worden gemaakt en tot welke concessies aan potentiële tegenstanders men bereid is; vooral de grenzen, die men niet wil overschrijden, moeten nauwkeurig worden afgebakend. Zo nodig moeten in het beleid sancties worden vastgesteld tegen die bondgenoten, die de door hen aanvaarde verplichtingen niet nakomen.

Een plan voor onderlinge *economische* steun moet worden uitgewerkt, als basis voor het economische beleid. Schaarse grondstoffen, productiefaciliteiten en transportmiddelen zullen in een „pool” moeten worden ondergebracht. Het bewaren van sociaal en economisch evenwicht in de staten van het bondgenootschap moet worden nagestreefd.

Ook moet innige samenwerking op *wetenschappelijk* terrein worden bevorderd; deze kan bestaan uit openhartige uitwisseling van gegevens, beter nog uit het bundelen van onderzoekers en onderzoekingen, waarbij aan elke bondgenoot die taken worden opgedragen, waarvoor hij krachtens zijn ervaring en researchfaciliteiten het meest geschikt is.

Van bijzonder veel belang is het vestigen van een basis voor een *ideologisch* beleid. Zo enigszins mogelijk dienen de samen strijdende naties te zijn

beziel door een gelijk gerichte, positieve ideologie. Indien deze niet aanwezig is, dienen althans de gemeenschappelijk erkende waarden als bindende factor te worden erkend en gepropageerd. Op het gebied van de *psychologische* oorlogvoering is gezamenlijk handelen evenzeer een vereiste. Daarbij dient de potentiële of werkelijke vijand te worden aangegrepen in zijn ideologie en zijn moreel dient te worden ondermijnd; tegelijkertijd dient onderling vertrouwen tussen de geallieerden te worden aangekweekt en het eigen moreel moet worden hooggehouden of, zo nodig, opgebouwd.

Tenslotte zal de staatkundige leiding zich in haar beleid moeten uitlaten omtrent aard en omvang van het *militaire* aandeel van elk van de bondgenoten; de lasten zullen naar vermogen moeten worden verdeeld. Dit militair gedeelte van het staatkundig beleid zal het onder meer mogelijk moeten maken de militaire doelstellingen te bepalen en het militair beleid nader uit te werken.

HET MILITAIRE BELEID

56. Eén van de aspecten van het staatkundig beleid, dat verder door de hoogste militaire leiding zal worden ontwikkeld, is het militaire beleid van het bondgenootschap. Het zal ernaar streven alle beschikbare middelen zo efficiënt mogelijk te gebruiken ter verwezenlijking van de militaire doelstellingen van de oorlog.

57. Op het gebied van *inlichtingendiensten* bestaat er tussen bondgenoten vaak, en om begrijpelijke redenen, een rivaliteit, die tot uiting komt in het niet volledig uitwisselen van inlichtingen. Het behoeft geen betoog, dat aan de bondgenootschappelijke inspanning hierdoor aanzienlijk afbreuk wordt gedaan. Zo ergens, dan geldt hier, dat de nationale belangen ondergeschikt moeten worden gemaakt aan de gezamenlijke belangen; het bondgenootschap zal een procedure moeten aanvaarden, die een volledige benutting van inlichtingen mogelijk maakt en daarbij toch de zelfstandigheid van nationale organen intact laat. Bij het *personeel* van de strijdkrachten zal vooral het vertrouwen in de bondgenoten en het besef van de belangrijkheid van het gemeenschappelijk oorlogsdoel moeten worden aangekweekt; efficiënte voorlichting is hiervoor een eerste vereiste. Het *logistieke* beleid dient erop te zijn gericht ontevredenheid bij zwakkere bondgenoten te voorkomen door materieleleveringen; daarbij mag mede om *psychologische* redenen — geen verouderd materieel worden afgeschoven.

Generaal Kesselring schreef naar aanleiding van zijn ervaringen met de Italiaanse bondgenoot: „Vor allem muss alles getan werden, um auf dem Gebiet des Nachschubs keine Klagen aufkommen zu lassen“ (21).

Om voor de operatiën een maximaal rendement van de logistieke steun te verkrijgen, is logistieke coördinatie en standaardisatie noodzakelijk. Het bondgenootschappelijk beleid zal een *infrastructuur* doen opbouwen, die gezamenlijk optreden mogelijk maakt. Deze vraagt vaak offers, die de draagkracht van een enkele staat te boven gaan; zij moet dan ook in gemeenschappelijk verband worden aangepakt.

Ook de *organisatie* van de bondgenootschappelijke strijdkrachten en van de nationale componenten dient in het beleid te worden vastgelegd. Het vraagstuk van de integratie van de strijdkrachten, waarvoor in pt 51 reeds, in verband met de bevelvoering, werd uitgeweid, komt ook hier weer aan de orde. De militaire leiding van van het bondgenootschap zal een bepaalde graad van ge oefendheid kunnen vergen en overgaan tot standaardisatie van procedures en techniek. Ook de tactische doctrines van de verschillende strijdkrachten zullen zo veel mogelijk op elkaar moeten worden afgestemd.

De *strategie* tenslotte zal waarlijk bondgenootschappelijk moeten zijn; de nationale denkbeelden zullen in de gemeenschappelijke strategie moeten opgaan teneinde eenheid van opvatting en uitvoering te verkrijgen. Steeds moet de concentratie van strijdkrachten mogelijk blijven om te voorkomen, dat zij afzonderlijk door de tegen der worden verslagen. Door het vormen van zwaartepunten dient de vijand met kracht te worden aangegrepen; de bondgenoten verplichten de vijand zijn krachten te verdelen door hem aan andere fronten te binden. Van de mogelijkheden, die de geografische ligging van de bondgenoten biedt, zal hierbij ruim gebruik worden gemaakt.

Slotbeschouwing

58. Een terugblik in de geschiedenis toont aan, dat de vorming van staten mede aanleiding gaf tot bezorgdheid voor de verworven soevereiniteit; zij schrokken ervoor terug zich te nauw aaneen te sluiten. Het eerste streven was het verwerven van natuurlijke grenzen en de handhaving van politiek evenwicht. Ter verwezenlijking van deze doeleinden kon het nodig zijn zich voor korte tijd in coalities te verbinden.

In de strijd tegen Napoleon bleek voor het eerst iets van een gezamenlijk streven naar zelfbehoud,

maar nog steeds dacht men niet eraan eenheden onder bevel te stellen van commandanten van andere nationaliteit; eenhoofdig bevel kwam niet voor. In de Eerste Wereldoorlog werd de noodzaak van een doeltreffende coalitie eerst ingezien in de crisis van het laatste oorlogsjaar. Daarna vielen de naties echter weer terug in hun individualiteit van voorheen. De Tweede Wereldoorlog liet zien tot welke inspanning een goed geleide coalitie in een totale oorlog in staat is.

De dreiging van het communisme deed de vrije wereld zich aaneensluiten tot hechte bondgenootschappen met een defensief doel, waarbij — vooral in het westen — beperking van de nationale soevereiniteit en een gemeenschappelijke eenhoofdige leiding werden aanvaard als onmisbare elementen voor succesvol optreden.

59. Enkele van de belangrijkste conclusies uit de theorie van de bondgenootschappelijke oorlog, die hiervoor werd ontwikkeld, zijn:

— een toekomstige oorlog zal steeds een bondgenootschappelijke oorlog zijn;

— een bondgenootschappelijke oorlog kan slechts van het begin af met succes worden gevoerd, indien in vredetijd de nodige voorbereidingen zijn getroffen;

— deze voorbereidingen omvatten onder meer gemeenschappelijke doelstelling, gemeenschappelijke leiding en gemeenschappelijk beleid;

— het bondgenootschappelijk optreden is niet beperkt tot militair gebied, maar dient ook te omvatten politieke, economische, wetenschappelijke, psychologische en ideologische actie;

— de sterkste band voor een bondgenootschap is een gemeenschappelijke ideologie; indien deze ontbreekt, is de noodzaak voor collectieve zelfverdediging een waardevol substituut.

In een volgende bijdrage zullen de huidige bondgenootschappen worden getoetst aan de in dit artikel ontwikkelde criteria. Red.

Literatuur

1. A. S. Britt jr. — *Military Review* (1957)(9)46.
2. R. Höhn — *Auslandforschung* (1952)(1)93.
3. W. von Blume — *Strategie*. Berlijn (1912)19.
4. W. von Blume — *Strategie*. Berlijn (1912)22.
5. J. B. Crawford — *Military Review* (1950)(3)49.
6. E. J. Kingston-McCloughry — *The Direction of War*. Londen (1955)105.
7. A. Kesselring — *Gedanken zum zweiten Weltkrieg*. Bonn (1955)41.
8. K. von Clausewitz — *Vom Kriege*. Berlijn (1832)(III)136.
9. R. Höhn — *Auslandforschung* (1952)(1)91.
10. E. J. Kingston-McCloughry — *The Direction of War*. Londen (1955)93.
11. E. J. Kingston-McCloughry — *The Direction of War*. Londen (1955)151.
12. G. S. Patton — *War as I knew it*. Boston (1947) 105; O. Bradley — *A Soldier's Story*. New York (1951)376.
13. R. Höhn — *Auslandforschung* (1952)(1)95.
14. B. H. M. Vlekke — *Auslandforschung* (1952)(1) 100.
15. G. Wetzell — *Militär-Wochenblatt* (1937/38) (18) kolom 1093.
16. E. Ludendorff — *Meine Kriegserinnerungen 1914-1918*. Berlijn (1919)202.
17. De la Chapelle — *La défense nationale*. Parijs (1958)530.
18. D. D. Eisenhower — *Crusade in Europe*. Londen (1949)492.
19. R. Höhn — *Auslandforschung* (1952)(1)90.
20. Nemo — *Revue Militaire Générale* (1957)(11)492.
21. A. Kesselring — *Gedanken zum zweiten Weltkrieg*. Bonn (1955)43.

Overige geraadpleegde literatuur

- Genevey — *Revue de défense nationale* (1955)(4).
 B. von Lengyel — *Allg. Schweiz. Militär Zschr.* (1956) (III).
 G. J. Sizoo — *Ver. t. beoef. v. d. Krijgswetenschap* (1959-1960)(2).
 Moltkes *Kriegslehren*. Berlijn (1911)(I).
 H. L. Ash — *Military Review* (1957)(12).
 Oehmichen — *Essai sur la Doctrine de Guerre des Coalitions, la Direction de la Guerre*. Parijs (1927).
 E. von Rintelen — *Auslandforschung* (1952)(1).
 I. C. Gheorghe — *Auslandforschung* (1952)(1).
 D. F. Trask — *Military Review* (1959)(9).
 J. de Jonge e.a. — *De operatiën in de Hongaarse Laagvlakte oktober 1944 - voorjaar 1945*. H.K.S., Den Haag (1960).
 H. J. Morgenthau — *Alliance Policy in the Cold War*. Baltimore (1959).
 J. Revol — *Revue Militaire Suisse* (1959)(1).
 W. Hubatsch — *Schicksalsfragen der Gegenwart*. Tübingen (1957)(I).
 L. Dullin — *Revue de défense nationale* (1954)(12).
 M. Carpentier — *Revue de défense nationale* (1952)(8).
 E. J. Kingston-McCloughry — *Global Strategy*. Londen (1957).

Nieuwe militaire landkaarten

door A. VAN DER WAAG, *Luitenant-Kolonel der Infanterie*,
en ir. A. J. KERS, *Reserve-Eerste Luitenant der Genie, secretaris Topografische Dienst*

Bij de Topografische Dienst Nederland (TDN) in Delft wordt thans een geheel nieuwe uitgave (2e editie) verzorgd van 6 bladen van de strategisch-tactische, tevens wegenkaart, schaal 1 : 250.000 (serie M 501), WESTERN EUROPE. Het eerste blad, NN 32-7 GRONINGEN, is in het voorjaar verschenen, NN 31-9 LEEUWARDEN onlangs; de overige bladen zullen in de loop van dit jaar en de eerste helft van volgend jaar het licht zien. Deze serie omvat EUROPA met uitzondering van GR.-BRITANNIË, SCANDINAVIË, FINLAND en de U.S.S.R., bestaat uit ruim 250 bladen en is voor wat betreft NOORD-WEST-EUROPA (in 1e editie) gereed.

Voorts kwam bij genoemde Dienst gereed één blad van de strategische kaart, schaal 1 : 500.000 (serie 1404) WORLD. Van deze wereldkaart, die uit honderden bladen bestaat, is slechts een klein gedeelte verschenen; van NOORD-WEST-EUROPA alleen blad 170-D AMSTERDAM, dat het gebied noord van de parallel van 52° N.B., dat is de lijn DELFT-SCHAARSBERGEN, van NEDERLAND en het DUITSE grensgebied bedekt. Voor het overige gebied moet thans nog worden volstaan met de, ook U.T.M.-kaart, schaal 1 : 500.000 EUROPE (serie 6401 = serie GSGS 4782).

Ontstaan van de kaarten 1 : 250.000 en 1 : 500.000

Tot aan W.O.II werden er in EUROPA in het algemeen geen kaarten op de schaal 1 : 250.000 vervaardigd. Destijds bestonden er wel kaarten op de schaal 1 : 200.000 (bv. NEDERLAND en FRANKRIJK) en 1 : 300.000 (bv. DUITSLAND).

Tijdens W.O.II werd in ENGELAND de behoefte gevoeld aan een kaart 1 : 250.000 en men kwam tot een kaartering met behulp van de aanwezige vooroorlogse kaarten op verschillende schalen, aangevuld met gegevens, die naderhand ter beschikking waren gekomen, bv. uit luchtfoto's.

Het NEDERLANDSE gebied kwam voor op de bladen 3 B LEEUWARDEN, 2 A + 3 A WALCHEREN - AMSTERDAM, 2 LILLE - GENT, 3 BRUSSEL - LUIK van de serie GSGS (Geographic Section General

Staff) 4042 NORTH WEST EUROPE en op de bladen K 54 OLDENBURG, K 53 OSNABRÜCK en K 52 DÜSSELDORF van de serie GSGS 4346 GERMANY. De uitvoering was in ARMY/AIR style, zodat leger en luchtmacht van deze kaart gebruik konden maken. De series GSGS 4042 en 4346 zijn nog tot 1960, zij het onder een ander serie-nr, nl. M 508, in gebruik geweest.

De behoefte aan een kaart 1 : 500.000 deed zich aanvankelijk alleen gevoelen bij de luchtmachten.

Vrij spoedig na het tot stand komen van de NAVO werd door deze organisatie de Army Maps Working Party ingesteld als onderdeel van het Military Agency for Standardization. Deze werkgroep had tot doel meer eenheid te brengen op het gebied van de militaire kaarten. Dat hier grote behoefte aan standaardisatie bestond, behoeft nauwelijks betoog; militaire operaties waren geen lokale acties meer binnen een beperkt operatiegebied, maar strekten zich uit over continenten en oceanen. De nationale kaarten van ieder land waren verschillend voor wat betreft meetkundige grondslag, bladindeling, opmaak, schaal, kaarttekens, vierkante-net, maat-eenheid, afmetingen e.d., zodat het zelden mogelijk was een groter gebied als één geheel op de kaart te bestuderen. Vooral de artillerie ondervond in de grensgebieden grote moeilijkheden. Door middel van NAVO-overeenkomsten op dit gebied, vastgelegd in zg. STANAG's (2201 e.v.), werd een grote mate van eenheid bereikt. Zo werden o.a. standaardschalen vastgesteld voor militaire kaarten, nl.: 1 : 25.000, 1 : 50.000, 1 : 100.000, 1 : 250.000, 1 : 500.000 en 1 : 1.000.000. Algemeen worden de kaarten 1 : 50.000 en 1 : 250.000 als de belangrijkste militaire kaarten beschouwd. Van de zes genoemde schalen is de bladindeling van de eerste drie ontleend aan een nationaal systeem; zo is bv. de bladindeling van kaarten van NEDERLAND, BELGIË en DUITSLAND t.o.v. elkaar in verschillende systemen uitgevoerd. De andere kaarten, dus die op de kleinere schalen, zijn meestal in een wereldsysteem opgenomen, gebaseerd op het net van meridianen

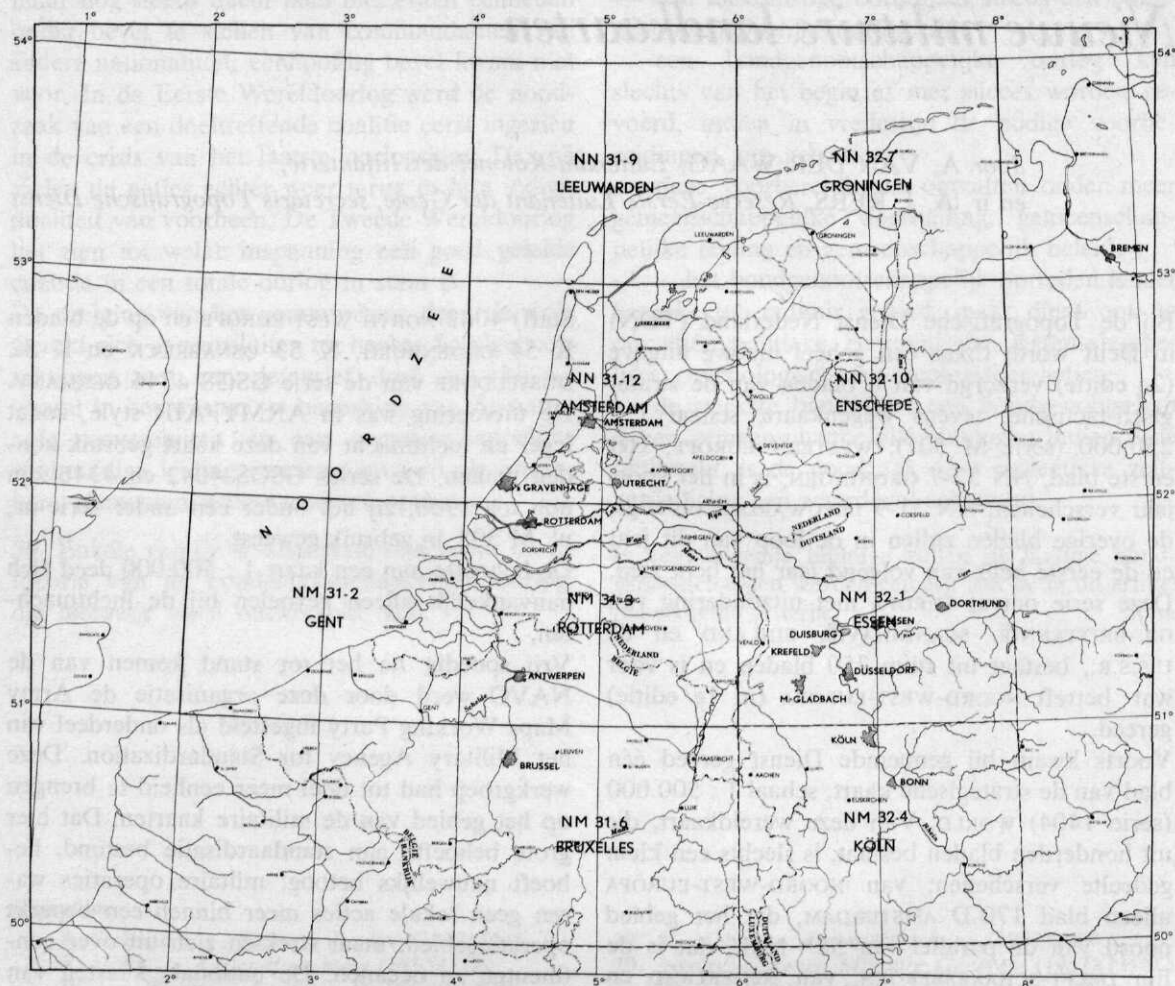

Afb. 1

en parallellen. In DUITSLAND zijn ook grootschalige kaarten in een geografisch net gepast, hetgeen ook voor de NEDERLANDSE kaarten wenselijk zou zijn. De daaraan verbonden voordelen wegen echter niet op tegen de financiële consequenties en vooral ook de praktische bezwaren tijdens een overgangperiode van verscheidene jaren. Bij de instelling van SHAPE werd al spoedig de behoefte gevoeld aan een goede 1 : 250.000 kaart van het desbetreffende gebied. Daar de meeste NAVO-partners door de oorlog een grote achterstand hadden t.a.v. de karteringen, kreeg de Amerikaanse Army Map Service (AMS) daartoe de opdracht. De AMS heeft de meeste bladen van de eerste editie in samenwerking met de nationale karteringsdiensten samengesteld. Een uitzondering hierop vormen de bladen van DUITSLAND, die door de Deutsche Militär Geographische Dienststelle (DMG) zijn samengesteld. Het blad NM 31-6 BRUXELLES verscheen aanvankelijk in de serie M 562, doch werd spoedig daarop

door BAOR in de serie M 501 uitgegeven. Het blad NN 31-12 AMSTERDAM is inmiddels in 2e editie — door BAOR verzorgd — verschenen. De bladen LEEUWARDEN, GRONINGEN, AMSTERDAM, ENSCHEDE, GENT en ROTTERDAM (zie afb. 1) verschijnen voor medio 1963 als 2e editie, uitgave TDN, met uitzondering van NN 31-12 AMSTERDAM, dat als 3e editie verschijnt. NM 31-6 BRUXELLES is voor een 2e editie in bewerking genomen door het Institut Géographique Militaire Belgique (IGMB). De kaart 1 : 500.000 bestond reeds als landkaart in de serie GSGS 4782, een Engelse kaart, later als Europese kaart, serie 6401. Laatstgenoemde serie is thans verouderd, maar voorlopig nog gangbaar, daar de nieuwe serie 1404 als wereldkaart nog geen aaneengesloten gebied bedekt. De uitgave van de verschillende kaartbladen is aan de betreffende nationale topografische diensten toegewezen. De TDN verzorgt in dit verband het blad 170-D AMSTERDAM, het IGMB

neemt het blad 230-B voor zijn rekening; dit blad bedekt o.a. de zuidelijke helft van NEDERLAND en is onlangs verschenen.

Uitvoering

De verschenen bladen in de serie M 501 van Nederlands gebied en verzorgd door de TDN als 2e editie, geven bij vergelijking met de 1e editie een veel duidelijker en mooier beeld. Bovendien zijn er verkenninggegevens van belangrijk recenter data in verwerkt. De stadsplattegronden (-plans), die bij de 1e editie in grijze druk op de achterzijde van de kaartbladen zijn aangebracht, werden echter niet meer opgenomen.

Het door de TDN verzorgde blad in de serie 1404 is nauwelijks vergelijkbaar met de zeer summiere kaart van de oude serie 6401 (GSGS 4782) LOW COUNTRIES, die bovendien zeer sterk was verouderd en een andere bladindeling kende.

De kaders (randen van het kaartbeeld) van de bladen van de serie M 501 worden door parallellen en meridianen gevormd, zodanig dat ieder blad op onze breedte een oppervlakte beslaat van 2 lengtegraden bij één breedtegraad. De UTM zonegrenzen (om de 6 lengtegraden) vallen bij deze serie samen met bladgrenzen.

De bladen van de serie 1404 beslaan op onze breedte een gebied van $4\frac{1}{2}$ lengtegraad bij 2 breedtegraden. Hier komen dus wel UTM zonegrenzen in het kaartbeeld op de bladen voor.

De geografische snijpunten in de kaart en de „ticks” aan de kaartrand staan zowel in lengte als breedte op afstanden van 15' met een onderverdeling in 5' bij de serie M 501 en op afstanden van één graad met een onderverdeling in 1' bij de serie 1404.

Bij de kartering van de topografische kaarten volgt uit de luchtopname eerst de kaart 1 : 25.000. Onmiddellijk daarna wordt uit 4 bladen 1 : 25.000 de kaart 1 : 50.000 en vervolgens uit 4 bladen 1 : 50.000 de kaart 1 : 100.000 samengesteld. Er behoeft dan voor de kaarten 1 : 50.000 en 1 : 100.000 meestal geen naverkenning te worden uitgevoerd.

Dit nu ligt bij de kaart 1 : 250.000 anders. Het gebied dat door één blad wordt bedekt komt geheel of gedeeltelijk voor op een aantal (5-22) bladen 1 : 100.000. De bladgrenzen vallen nl. bij de 1 : 100.000 samen met het „grid” van het nationale systeem (Rijksdriehoeksmeting) en bij de 1 : 250.000 met het net van parallellen en meridianen. Het zal dus voorkomen, dat desbe-

treffende bladen van de 1 : 100.000 alweer enkele jaren oud zijn, zodat een naverkenning, hoofdzakelijk een wegenverkenning, noodzakelijk is. Bovendien zal men een aantal bladen van de 1 : 250.000 tegelijkertijd willen vernieuwen, hetgeen om de vijf jaar wenselijk lijkt. Dit werk loopt dus onafhankelijk van de grootschalige of topografische kartering, waarbij een 10-jarige frequentie normaal is.

De kaartserie M 501 wordt uitgevoerd in de volgende kleuren:

zwart: lijnwerk (trek), kader, schrift (grotendeels), symbolen, hoogtecijfers;

blauw: UTM 10 km-net (bijbehorende cijfers, letters en toelichting), water met daarop betrekking hebbend schrift;

oranje-rood: voornaamste wegen met afstandstekens en afstanden, landsgrens;

groen: bos;

geel: wegen, stadskernen;

bruin: hoogtelijnen met bijbehorende hoogten, zand, duinen, slik.

De kleuren in de kaartserie 1404 komen grotendeels met het bovenstaande overeen, met dien verstande, dat het UTM-net e.d. in paars is uitgevoerd, het rood in de plaats treedt van het oranje-rood en de stadskernen gearceerd rood zijn i.p.v. geel.

Gezien de vérgaande generalisatie t.o.v. de grootschalige kaarten is het niet juist deze kaarten nog onder de „topografische kaarten” te rangschikken. Laatstgenoemde zijn nl. kaarten, die alle soorten terreinkenmerken weergeven; op de hier behandelde kaarten daarentegen zijn bv. woonkernen sterk „uitgedund” en er wordt geen onderscheid gemaakt tussen bouw- en weiland. In het algemeen worden deze kaarten in de civiele sector overzichtskaarten genoemd; in dit geval, waar de nadruk op de wegen ligt, is dit een wegenkaart. De militaire indeling wordt veelal gemaakt:

tactische kaarten (1 : 25.000 tot en met 1 : 100.000)

strategische kaarten (1 : 250.000 tot en met 1 : 1.000.000)

overzichtskaarten (kleinere schaal dan 1 : 1 M).

De tekst langs de kaart en de legenda van de serie M 501 is in het algemeen drietalig, d.w.z. de bladen waarop grotendeels Nederlands gebied valt: Nederlands, Engels en Frans; de grensbladen KÖLN en ESSEN: Engels, Frans en Duits; het grensblad BRUXELLES slechts Engels en Frans.

De tekst op het blad 170 D is geheel in de

Engelse taal gesteld; de belangrijkste gegevens zijn bovendien in het Nederlands en het Duits opgenomen.

Enkele bijzonderheden

De bladindeling en nummering van de serie M 501: als voorbeeld wordt genomen blad NN 31-9 LEEUWARDEN. De eerste letter „N” geeft aan, dat het blad op het noordelijk halfrond ligt; de bladen op het zuidelijk halfrond worden aangegeven de ligging tussen 52 en 56° NB. Te beginnen bij de equator is een „gordel”-indeling van 4° aangenomen, die alfabetisch is geletterd. Het blijkt, dat het blad LEEUWARDEN in de 14e „gordel” valt, nl. tussen de 52 en 56° NB. Boven de 60° NB en ZB worden de gordels groter dan 4°. Het eerste getal „31” geeft de UTM-zone aan, dus voor NEDERLAND 31 of 32, naar gelang de zone W of O van de 6° OL ligt. Door de begrenzing van de „gordels” en de UTM-zones zijn nu blokken verkregen met een breedte van 4° en een lengte van 6°, die het gebied van de kaart op de schaal 1 : 1.000.000 omvatten. Deze blokken worden tussen 40 en 60° NB en ZB in 12 kaartbladen verdeeld, d.w.z. van 1° bij 2° (van 0-40° NB en ZB in 16 kaartbladen). Het tweede getal „9” duidt op de derde rij van boven en daarbij het derde kaartblad van links in het blok N 31. De bladindeling en nummering van de serie 1404 is op het oog vrij willekeurig gekozen. In het algemeen loopt de nummering van N naar Z en per gordel van W naar O of van O naar W; de blokken hebben in het algemeen een N-Z afmeting van 2° en een O-W afmeting van 16° (bij

de 80° N of Z breedte) tot 6° (bij de evenaar). De blokken beslaan 4 kaartbladen van linksboven naar linksonder geletterd A t/m D.

Er zal van de kaartserie M 501 voor wat betreft NEDERLAND een civiele uitgave verschijnen, zij het met een ander „grid”, namelijk het R.D.-net, en een andere kaartomlijsting. De kaartinhoud van de militaire en burgeruitgave is volkomen gelijk; dit is met de andere (tactische) kaartschalen ook het geval.

Het hoogtelijninterval is voor de serie M 501: 20 m met aanvullende hoogtelijnen van 10 m; voor de serie 1404 is dit resp. 100 m en 50 m.

De bovengrondse hoogspanningsleidingen zijn op beide kaartseries opgenomen.

Ook de bevaarbare kanalen, d.w.z. dieper dan 2½ m, zijn aangegeven.

Dieptelijnen (in meters), E- en N-wegen, wegafstanden en dijken worden op de M 501-serie vermeld.

De bewoonde oorden worden verschillend ingedeeld op de hier behandelde series:

M 501	1404
meer dan 500.000 inw.	meer dan 500.000 inw.
100.000-500.000 inw.	200.000-500.000 inw.
25.000-100.000 inw.	50.000-200.000 inw.
5.000- 25.000 inw.	10.000- 50.000 inw.
minder dan 5.000 inw.	minder dan 10.000 inw.

Tenslotte mag worden gesteld, dat vooral de door de Topografische Dienst Nederland verzorgde bladen van de serie M 501 aan hoge eisen voldoen en in een werkelijke behoefte voorzien.



BETALING ABONNEMENT 1e KWARTAAL 1963

Tot 7 januari a.s. bestaat gelegenheid het abonnement voor het 1e kwartaal 1963 à f 4,50 te voldoen per postwissel of door storting/overschrijving op postrekening Nr 4 47 15 ten name van Moormans Periodieke Pers N.V. met vermelding: „abonnement De Militaire Spectator, 1e kwartaal 1963”.

Wie na 7 januari gireert is f 0,40 incassokosten verschuldigd, daar dan de kwitanties in omloop zijn.

MOORMANS PERIODIEKE PERS N.V.
ZWARTEWEG 1, DEN HAAG

Voor de subalterne troepenofficier

Voorwoord
van de Chef
van de Generale Staf

De inhoud van De Militaire Spectator verdient zeer zeker ons aller waardering. Toch kan ik mij niet aan de indruk onttrekken, dat onze jongere officieren — met name bedoel ik onze jongere troepenofficieren — recht hebben op artikelen van direct praktische betekenis, in de geest van die welke het vroeger zo bekende orgaan MAVORS vulden.

Toen ik de aandacht van de Redactie van De Militaire Spectator hierop vestigde, toonde zij zich dadelijk bereid, in elk nummer enkele bladzijden ter beschikking te stellen voor artikelen van praktische waarde van en voor subalterne officieren.

Ik heb vervolgens de Inspecteurs van wapens en dienstvakken verzocht te bevorderen dat er steeds voldoende kopij voor het vullen van deze bladzijden beschikbaar zal zijn. Maar ik doe hierbij tevens een rechtstreeks beroep op de jonge officieren zélf om te bewijzen dat zij geïnteresseerd zijn in de vele praktische facetten van hun vak, door de pen ter hand te nemen en hun aandeel in de discussie te leveren. Ik verwacht dat dan al spoedig die „enkele bladzijden” onvoldoende zullen blijken te zijn!

De Luitenant-Generaal
A. V. VAN DEN WALL BAKE

Commando's, bevelen en meldingen als onderdeel van de gevechtsleiding bij de pantserinfanterie (mech)

door J. B. M. VAN DEN BOOM, Majoor der Infanterie

Het boekwerk VR 7-440/3, Gevechtsexercitie (pantseropvoertuigen infanterie) is verschenen en reeds verspreid bij vele eenheden. Deze richtlijnen, die op uitstekende wijze zijn samengesteld, geven een antwoord op de vele vragen, die rijzen ten aanzien van het gebruik van — en de wijze van optreden met de pantservoertuigen op het niveau van de groep en het peloton.

Behalve „het klassieke optreden te voet” zal de pantserinfanterist zich ook het bereden (nabij)gevecht, alleen en/of in samenwerking met de tanks, eigen moeten maken.

Een belangrijke eis is, dat men de eigenschappen van de pantserinfanterie, zijnde: *snelheid, terreinvaardigheid, vuurkracht, pantsering* en *goede verbindingen* — volledig weet uit te buiten. Teneinde dit te kunnen realiseren zal men zich in het bijzonder *gedurende* het gevecht moeten beperken tot een vereenvoudigde troepenaanvoering en gevechtsleiding. *Eenvoud* is namelijk een fac-

tor van het begrip *beweeglijkheid* ... en spaart tijd.

Een commandant van een pantserinfanterie-eenheid zal gedurende het gevecht in een kort tijdbestek zoveel zaken moeten doen, dat eenvoud voor hem een leidraad *moet* zijn. Bovendien dient men te bedenken, dat vrijwel de gehele gevechtsleiding, zoals het geven van commando's, bevelen en het doen van meldingen (gevechtsberichten) geschiedt door middel van de radio. Het is daarom zeer wenselijk, dat men overgaat op een vereenvoudigd systeem voor de samenstelling van deze categorie radioberichten, een systeem, dat toepasselijk is voor elk niveau.

Bevelvoering bij de pantserinfanterie (mech)

Afdeling B van VR 7-440/3 zegt, dat de leiding geschiedt door middel van commando's, bevelen en aanwijzingen. Daarna staat een aantal stan-

daardcommando's en -aanwijzingen opgesomd, die zowel mondeling als met behulp van tekens en signalen kunnen worden gegeven. Voorts geeft het VR nog voorbeelden van een waarschuwingscommando en een uitvoeringscommando, alsmede van een vuurbevel voor het boordwapen. Deze standaardcommando's, die zijn uitgebreid met een aantal elementen, zijn feitelijk partiële bevelen. Het zal een goed lezer opvallen, dat hierbij gebruik wordt gemaakt van een versie van het bekende ezelsbruggetje: WIE, WAT, WAAR, HOE, WANNEER en WAAROM.

Het vuurbevel — zie VS 9-535/2 — en een melding — zie VS 2-1120/4 — hebben eveneens elk als vorm een versie van het eerdergenoemde ezelsbruggetje. Als men deze vormen naast elkaar zet krijgt men het volgende:

oude vorm	commando VR 7-440/3	VS 9-535/2 vuurbevel	melding VS 2-1120/4
WIE	WIE	WIE	WIE
WAT	WAT	WAAR	WAT
WAAR	WAAR	WAT	WAAR
HOE	HOE	HOE	WANNEER
WANNEER	WAARMEE	—	HOE
WAAROM	UITVOERING	UITVOERING	WAT DOE IK ZELF

Het wordt er daarmee voor de vele functionarissen, vooral op het niveau compagnie en lager, die alle vormen zullen moeten toepassen, niet gemakkelijker op. Men dient te streven naar *eenvormigheid*; derhalve één ezelsbruggetje voor commando's, bevelen, vuurbevelen, meldingen, enz., nl.:

		Meldingen	Bevelen
1	WIE	Aan .. Van ..	Aan .. Van ..
2	WAT	Waarneming	Doelomschrijving + opdracht
3	WAAR	Plaats, afstand, richting	Richting, afstand, route
4	WANNEER	Tijd waarneming	Tijdstip uitvoering, vuuropening
5	WELKE WIJZE	Trad vijand op	Hoe, waarmee uitvoeren
6	WELKE ACTIE	Nam/neemt u zelf	Uitvoeringscommando

Bij de toepassing ervan is men wel gebonden aan de volgorde; maar men hoeft alleen die elementen te gebruiken die nodig zijn.

Aan de hand van enkele praktische voorbeelden moge dit systeem voor het gebruik op diverse niveaus worden verduidelijkt.

Bijzondere oorlogsstoestand

Een painfcie (mech) minus het 1 Painfpel en versterkt met het 3 Tkpel van een caveenheid is

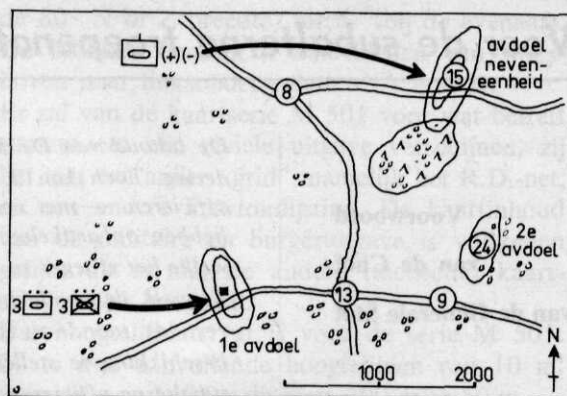

Afb. 1 Uitgangssituatie

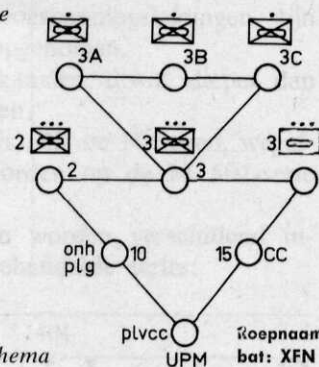

Afb. 2 Verbindingschema

bezigt met de uitvoering van het eerste deel van haar opdracht, die luidt:

„neem 1e avdoel en zet op mijn bevel de av voort naar 2e avdoel”.

Het team valt aan met het 3 Painfpel en het 3 Tkpel vóór. Afb. 1 geeft de uitgangssituatie aan, het vbschema van de cie ziet eruit als geschetst in afb. 2.

Gevechtssituatie 1

Uit een bedekt terrein komende neemt C-2 Gp (van het 3 Painfpel), in de rg 1 uur, in een grote stofwolk drie naderende vij tks waar. De afstand schat hij op 800 m. De vij heeft zijn pri klaarblijkelijk nog niet waargenomen.

Deze gpc reageert onmiddellijk door via zijn intercom het commando te geven:

WIE : „chauffeur”
WELKE ACTIE : „achterwaarts”

Daarna geeft hij via zijn VRC-7 de volgende melding aan zijn pc:

WIE : „3 hier BRAVO”
WAT : „drie vijandelijke tanks naderen”
WAAR : „1 uur - 800”
WELKE WIJZE : „in colonne”
WELKE ACTIE : „laat groep uitstijgen - uit”

Vervolgens, wanneer de pri het bedekt terrein heeft bereikt, commandeert hij via zijn intercom:

WIE : „chauffeur”
WELKE ACTIE : „halt”
WIE : „groep”
WAT : „drie vijandelijke tanks”
WAAR : „1 uur - 800”
WELKE ACTIE : „uitstijgen”

Het uitstijgen geschiedt als drill. Daar in dit geval sprake is van vijf tks, neemt nr 6 de rkw 3.5-inch, nr 9 de daarbij behorende mun en de overige gewschutters gewgranaten mee. De uitgestegen gp ontplooit zich automatisch in linie in de rg 12 uur.

De overige gpcn hebben eveneens de melding van C- 2 Gp aan hun pc gehoord en reageren op dezelfde wijze als de 2 Gp. De pc kan daarom deze melding direct na ontvangst doorgeven op het cieconet, waarop ook het tkpel inluistert. Hij kan dit op de volgende wijze doen:

WIE : „15 hier 3”
WAT : „drie vijandelijke tanks naderen”
WAAR : „zuid-oostelijke richting”
WELKE WIJZE : „in colonne”
WELKE ACTIE : „neem opstelling in in voorrand bedekt terrein - uit”

Het tkpel, dat in dit bedekte terreingedeelte het 3 Painfpel volgt, dient op dit bericht snel voorwaarts te gaan naar geschikte vuropstellingen teneinde de naderende vijf tks met vuur te kunnen vernietigen.

De cc gaat met zijn prco eveneens snel naar voren teneinde het gevecht te kunnen wrn en zo nodig te leiden.

Gevechtssituatie 2

De voorste eenheden van de cie vorderen snel en zijn het 1e avdoel tot op 500 m genaderd. Daar de laatste 400 m over open bouw- en weiland leiden, besluit de cc de laatste fase van de av uit te voeren met tks, onmiddellijk gevolgd door het 3 Painfpel, vóór.

De cc geeft het volgende bevel via zijn GRC-7:

WIE : „3 en 4 hier 15”
WAT : „gereedmaken voor stormen naar ruïne”
WAAR : „12 uur - 500”
WANNEER : „op mijn bevel”
WELKE WIJZE : „4 vóór - uit”

Voor zover dit nog niet is geschied, laat de cc art.- en/of mrvuur op het avdoel leggen. Wrns van beide wapens bevinden zich in zijn prco. Terwijl het 3 Painfpel voorwaarts blijft gaan, geeft de pc over zijn rd het volgende waarschuwingbevel:

WIE : „alle stations hier 3”
WAT : „gereedmaken voor stormen naar ruïne”
WAAR : „12 uur - 500”
WANNEER : „op mijn bevel”
WELKE WIJZE : „verspreide formatie achter tanks - uit”

Indien reeds in verspreide formatie wordt gereden, kan deze aanduiding achterwege blijven. Aannemende dat C- 3 Gp met zijn pri zijn plaats in de bevolen formatie nog moet innemen, zullen zijn commando's via de intercom luiden:

WIE : „chauffeur”
WAAR : „1 uur - 80”
WIE : „groep en nr 11”
WAT : „gereedmaken voor stormen naar ruïne”
WAAR : „11 uur - 500”
WANNEER : „op mijn bevel”
WELKE WIJZE : „achter tanks”

De boordschutter (nr 11) krijgt daardoor nog gelegenheid zijn wapen te laden met een volle patroonband (dit moet namelijk buiten het vtg geschieden) en de gp kan zich voorbereiden op het bereden nabijgevecht.

Daar deze laatste 400 m met maximale snelheid (van de tks) worden afgelegd, zullen deze eenheden na ongeveer 1 minuut het avdoel binnendringen.

Intussen geeft de gpc de chauffeur nog meer opvolgende commando's, bv.:

WIE : „chauffeur”
WELKE ACTIE : „vertragen (versnellen) - voldoende”

Kort daarna commandeert de pc:

WIE : „alle stations hier 3”
WELKE ACTIE : „stormen - uit”

C- 3 Gp geeft onmiddellijk de volgende commando's via de intercom:

WIE : „chauffeur”
WAAR : „midden achter twee rechter tanks”
WELKE ACTIE : „stormen”
WIE : „groep”
WELKE ACTIE : „kijkgaten - dicht”
WIE : „nr 11”
WELKE ACTIE : „vuren”

Gevechtssituatie 3

Tijdens het zuiveren van het avdoel neemt C- 3 Painfpel op een afstand van 400 m twee vij wvtgn met inf waar, die met grote snelheid langs een lwg terugtrekken.

De pc geeft via de intercom snel het commando:

WIE : „chauffeur”
WAAR : „10 uur - 20”
WELKE ACTIE : „halt”

Vervolgens geeft hij het volgende vuurbevel:

WIE : „nr 3”
WAT : „twee vijandelijke voertuigen met infanterie”
WAAR : „12 uur - 400”
WELKE WIJZE : „snelvuur”
WELKE ACTIE : „vuur”

De pc is ook vtgc, uit dien hoofde geeft hij de schutter van het boordwapen — in zijn pri is dat nr 3 — een vuurbevel.

Gevechtssituatie 4

Gedurende het bereden gevecht raakt de linker-rups van de pri van de 3 Gp onklaar. Bij controle blijkt, dat concertinadraad zich tussen de rups heeft gewikkeld, waardoor deze is vastgelopen.

C- 3 Gp meldt aan zijn pc:

WIE : „3 hier CHARLIE”
WAT : „linkerrups vastgelopen”
WELKE WIJZE : „concertina”
WELKE ACTIE : „zet zuivering te voet voort - uit”

De pc meldt via het cieconet aan de cieonhplg:

WIE : „10 hier 3”
WAT : „3 CHARLIE beschadigd”
WAAR : „1e avdoel”
WELKE WIJZE : „linkerrups vast - concertina over”

Daar de cieonhplg zich op dit moment nog verder achterwaarts zal bevinden, is het beter in dit

geval reçu te vragen. De cc en de plvcc hebben deze melding eveneens gehoord.

Zodra de cie gaat reorganiseren, zal de cieonhplg zich melden bij het 3 Painfpel.

Gevechtssituatie 5

Na het nemen van het 1 avdoel zal de cie conso-lideren en snel reorganiseren.

De cc volgt in de eerste plaats de troepenaanvoering voor de voortzetting van de av naar het 2e avdoel. Zodra hij tot een besluit is gekomen, geeft hij zijn waarschuwingsbevel:

WIE : „alle stations hier 15”
WAT : „UNIFORM zet op nader bevel aanval voort naar controlepunt 24”
WAAR : „via landweg in oostelijke richting”
WANNEER : „op mijn bevel”
WELKE WIJZE : „2 en 4 vóór, 3 rechts achter - over”

Alle stations geven daarna reçu.

Even later geeft de bc via zijn rd het volgende partiële bevel:

WIE : „UNIFORM 15 hier X-RAY 15”
WAT : „zet aanval voort naar controlepunt 24”
WAAR : „via controlepunt 9”
WANNEER : (bv.) „10.30 uur - over”

De cc geeft op dit bericht reçu. Hij hoort op het batconet eveneens de bevelen aan de overige gevechtseenheden.

Na ontvangst van dit bevel geeft de cc over het cieconet een tweede waarschuwingsbevel:

WIE : „alle stations hier 15”
WAT : „UNIFORM zet aanval voort”
WAAR : „zuid van landweg via controlepunt 9”
WANNEER : „10.30 uur - over”

Alle stations geven daarna reçu.

Rekening houdend met de opstellingen van het 2 Painfpel en het tkpel zal de cc op uur U, hetzij even voor uur U, een bevel geven om voorwaarts te gaan, bv.:

WIE : „2 en 4 hier 15”
WELKE ACTIE : „voorwaarts - uit”

In dit geval behoeven de pcn geen reçu te geven omdat zij dit bevel verwachten; alsmede omdat de cc kan waarnemen of deze eenheden inderdaad voorwaarts gaan.

Slotbeschouwing

Deze voorbeelden hebben aangetoond, dat tijdens het gevecht commandanten in staat zijn met gebruikmaking van het ezelsbruggetje: WIE, WAT, WAAR, WANNEER, WELKE WIJZE en WELKE ACTIE, snel korte, begrijpelijke commando's en bevelen te geven en meldingen te doen via de radio. Toepassing ervan dwingt al tot korthed, bovendien kunnen de elementen, die niet nodig zijn, worden weggelaten. Het spreekt vanzelf, dat hierbij als uitgangspunt is genomen, dat op het niveau van compagnie en lager vele acties volgens standaardprocedures worden uitgevoerd.

Overbodige bevelen, meldingen en vragen, waarmee veelal een commandonet wordt belast, dienen achterwege te blijven. Zo behoeft een compagniescommandant vrijwel nooit aan zijn *voorste* eenheden te vragen, hun positie op te geven, noch behoeven de commandanten daarvan dit te melden.

De compagniescommandant bevindt zich in zijn *prco* zo ver voorwaarts, dat hij het gevecht door eigen waarneming kan volgen en leiden.

Men kan eveneens aannemen, dat de radiover-

bindingen op dit niveau zeer goed kunnen zijn. Gebruikmaking van verkorte roepnamen en het achterwege laten van het geven van *reçu*, wanneer dit niet per se noodzakelijk is, leiden eveneens tot bekorting van deze radioberichten.

Tot slot moge ik opmerken, dat men steeds eraan dient te streven de normale troepenaanvoering, zij het dan in een versnelde vorm, te volgen. Wanneer men derhalve tijd heeft voor het uitgeven van een mondeling bevel aan de verzamelde ondercommandanten, dient het normale bevelspatroun te worden gevolgd. Bedenk echter wel, dat het geven van tijdige en meer waarschuingsbevelen en partiële bevelen de uitvoering van een opdracht bespoedigen.

Wanneer snelheid is geboden, denk dan nog eens aan het rijtje:

WIE, WAT, WAAR, WANNEER, WELKE
WIJZE, WELKE ACTIE

Nog beter: neem het in de aanvang van dit artikel geplaatste model over en bevestig dit op een zichtbare plaats in de pri of prco.

Uit de buitenlandse vakpers

Gebruik en misbruik van krijgsgeschiedenis

Een officier, die militaire geschiedenis studeert als leidraad voor zijn beroep en die valstrikken wil voorkomen, moet de volgende studieregels in acht nemen.

Ten eerste moet hij *in de breedte studeren*. Hij moet acht slaan op de manier waarop de oorlogvoering zich over een lange periode in de geschiedenis heeft ontwikkeld. Slechts uit het zien van wat wel verandert, kan men concluderen wat niet verandert en men kan evenveel leren van datgene van de militaire geschiedenis wat niet wordt gecontinueerd als van de ogenschijnlijke overeenkomsten van de soorten van techniek die door de eeuwen heen door de grote leiders zijn toegepast. Merk op hoe in 1806 een Pruisisch leger, gedrenkt in de tradities van de grootste leider uit de 18e eeuw, Frederik de Grote, nimmer werd vernietigd en hoe hetzelfde in 1870 gebeurde met een Frans leger gevormd volgens Napoleontisch sjabloon. Overweeg of in de oorlogvoering van 1914-1918 de nauwkeurige studies van de methodes van Napoleon of van von Moltke en de pogingen aan beide kanten om ze toe te passen, niet verre van toepasselijk waren; en of inderdaad de lessen die Mahan trok uit zijn studie van de 18e eeuwse oorlogvoering ons Ministerie van Marine niet ertoe

heeft gebracht zo lang vast te houden aan het dogma van „een vloot van slagschepen” dat, in het tijdperk van onderzeeboten en vliegdekschepen, Engeland tot twee keer toe zeer dicht bij een nederlaag werd gebracht. De kennis van de principes van de oorlog moet samengaan met een gevoel voor verandering en moet worden gebruikt met een soepelheid van geest die slechts door studie op brede basis kan worden verkregen.

Ten tweede moet hij *in de diepte studeren*. Daartoe moet hij een enkele veldtocht nemen en deze grondig nagaan, niet alleen uit officiële geschiedenisboeken, maar ook uit memoires, brieven, dagboeken, zelfs uit romans, tot de keurige omtrekken zich oplossen en hij zich een klein beeld kan vormen van de verwarring en de afschuw van hetgeen er in werkelijkheid is gebeurd. Hij moet achter de volgorde zien te komen die de historicus vervolgens erin heeft gelegd en door uitvoerige studie een herschepping geven van de alomtegenwoordigheid van de chaos om tegelijkertijd te onthullen welk aandeel niet alleen berustte op bekwaamheid, planning en moed, maar op louter geluk. Slechts op deze manier kan hij beginnen te ontdekken

— als hij zo gelukkig is het zelf niet persoonlijk te hebben ervaren — wat oorlog in werkelijkheid is en wat er in werkelijkheid is gebeurd.

Tenslotte moet hij *het verband bestuderen*. Veldtochten en veldslagen zijn schaak- of voetbalwedstrijden die totaal los van hun omstandigheden worden geleid volgens strikte regels. Oorlogen zijn geen duidelijk herkenbare tactische oefeningen. Het zijn, zoals de Marxistische militairen analisten zeer juist benadrukken, botsingen van gemeenschappen, en pas dan kan men ze volledig begrijpen wanneer men de aard van de gemeenschap die de oorlog voert, aanvoelt. De basis voor overwinning en nederlaag moet men dikwijls ver van het slagveld in politieke, sociale en economische factoren zoeken, hetgeen een verklaring geeft van het „waarom”, voor wat betreft de samenstelling van legers en de manier van aanvoering door de leiders. Om de ineenstorting van Pruisen in 1806 en van Frankrijk in 1870 te kunnen verklaren, moeten wij een diepgaand onderzoek instellen naar hun politieke en sociale alsmede hun militaire geschiedenis. Evenmin kunnen wij de resultaten van de Eerste Wereldoorlog volledig begrijpen zonder een onderzoek in te stellen naar wat de sociale en politieke redenen zijn geweest waardoor de Centrale Machten zoveel minder uithoudingsvermogen hadden dan de Westerse geallieerden, zodat Duitsland ineenstortte binnen een paar maanden na zijn meest over-

weldigende triomfen. Zonder iets van deze kennis ontrent de bredere achtergrond van de militaire operaties komt men waarschijnlijk tot zeer verkeerde conclusies betreffende hun werk en de redenen voor hun mislukking en succes.

Heden ten dage, nu het militaire element in de grote worsteling om de wereldmarkt wordt geremd door de wederkerige vrees voor de destructieve wapens die aan beide kanten ter beschikking staan, zijn zulke politieke en economische factoren belangrijker dan ze ooit te voren zijn geweest. Maar zelfs in de meeste, ogenschijnlijk formele en beperkte, conflicten van het verleden zijn ze nooit helemaal afwezig geweest.

Een op deze manier, in de breedte, diepte en in verband voortgezette studie zal niet alleen de burger in staat stellen om de aard van de oorlog en zijn aandeel in het vormen van een gemeenschap te leren begrijpen, maar zal ook ertoe bijdragen *om de officier beter te bekwamen in de uitoefening van zijn beroep*. Doch men moet nooit vergeten dat het ware nut van geschiedenis, hetzij militair of algemeen, niet is, zoals Jacob Burckhardt eens heeft gezegd, om de mensen bekwaam te maken voor een volgende keer (oorlog), maar dat het is om ze voor altijd wijs te maken.

M. Howard, in „Royal United Service Institution Journal”, februari 1962 W.

Het evenwicht der militaire krachten in Europa

De strijd op leven en dood tussen de vrije wereld en het communisme is o.m. tot uiting gekomen in Berlijn, Laos, Cuba en Vietnam. Deze lijst kan, indien de communisten dit willen, ieder ogenblik worden uitgebreid met bv. Formosa, Zuid-Amerika, Afrika, het nabije Oosten of Scandinavië. Maar hoe belangrijk deze gebieden ook zijn: West-Europa blijft in de strijd tegen het communisme het belangrijkste gebied.

Hier liggen het Roergebied, de industriële centra van Frankrijk, België en Luxemburg. In dit gebied wonen 120 miljoen mensen op een gebied van 215.000 vierkante mijl. De industrie wordt slechts overtroffen door die van de V.S. en op enkele gebieden door de Russen. Het machtige industriële potentieel van West-Europa staat de Russische wereldoverheersing in de weg. Als een aanmerkelijk deel daarvan ongeschonden in de handen van de Russen zou vallen, zou de weegschaal definitief naar de communistische kant doorslaan. Daarom is een effectieve verdediging van West-Europa essentieel voor het behoud van de hele vrije wereld.

De strijd om West-Europa kan niet worden gevoerd zonder een sterke strijdmacht voor de verdediging van West-Duitsland. Het verlies van een deel van West-Europa zou de hele economie van West-Europa ontwrichten. Bovendien zou het een niet te onderschatten psychologische weerslag hebben op de Westelijke wereld en de neutrale landen. Omdat de Russen dit inzien is het eerste doel van hun huidige politiek: neutralisering van West-Duitsland. De crisis om Berlijn is slechts een klein deel van de Russische poging om de V.S. ertoe te brengen hun beloften tegenover West-Europa te breken. Als vervolg daarop is het zeer goed mogelijk dat de Russen besluiten een belangrijk deel van West-Europa met geweld te bezetten. Dit zou hen

een overweldigende economische en politieke positie geven.

Het evenwicht

Hoe staat het met de militaire defensie van West-Europa? Op het gebied van lange-afstandraketten, vliegtuigen voor directe steun aan grondstrijdkrachten en tactische atoomwapens is er een zeker evenwicht. Op het punt van direct beschikbare tankformaties zijn de Russen verre de meerderen. Maar het grootste tekort aan Westelijke zijde zijn geoffende, volledig op sterkte zijnde, divisies. In oktober 1961 zei Generaal Norstadt: „Het is geen geheim dat, ten gevolge van tekorten aan personeel en materieel er nauwelijks 15 of 16 divisies beschikbaar zijn. De nieuwe verplichtingen zullen dit aantal in de naaste toekomst tot 25 opvoeren”.

Divisies alleen vormen geen evenwichtige, moderne strijdmacht. De mankracht van de divisies is ongeveer net zo groot als die van de steunende eenheden van legerkorps en leger. Ook boven het leger moeten voldoende steunende logistieke eenheden staan. In dit opzicht ontbreekt er — met uitzondering van de divisies van de V.S. — veel aan de NAVO-strijdkrachten. Na D-dag kan Rusland veel sneller versterkingen aanvoeren dan het Westen. De aanvoer van een Russische pantserdivisie naar het front is een kwestie van dagen. Het zou echter weken duren eer een pantserdivisie uit de V.S. in Europa kan worden ingezet.

Antwoord op verrassing

Aangezien de Russen de aanvallers zullen zijn, hebben zij het initiatief in handen. Zij kunnen op het 650 mijl lange front in Europa aanvallen waar zij willen. Aan

onze zijde zal er enige tijd verlopen voor er toestemming is A-middelen te gebruiken. Dit dwingt de NAVO-troepen ertoe in staat te zijn aanvankelijk zonder deze middelen te kunnen ageren. De Russen moeten in staat worden geacht bij verrassing en zonder gebruik te maken van A-middelen tot de Rijn door te stoten. Zij zouden dan van tevoren kunnen aangeven slechts A-middelen te zullen gebruiken, indien zij hiertoe door het Westen zouden worden gedwongen. Zij zouden voorgeven geen aanval te zijn, door West-Duitsland te willen bevrijden van de Amerikaanse en NAVO-imperialisten en dat zij de oorlogsdreiging, veroorzaakt door de kapitalisten, van het Westen willen wegnemen.

Het enige antwoord

Er is één oplossing, maar die is niet gemakkelijk en goedkoop. De NAVO-strijdkrachten in Duitsland moeten zo sterk worden gemaakt, dat West-Duitsland niet bij verrassing kan worden overrompeld. Hiervoor zijn 30 divisies op werkelijke sterkte, voorzien van voldoende steunende eenheden noodzakelijk. Bovendien

moet worden getracht de meningsverschillen in de satellietlanden aan te wakkeren.

Betrekkelijke gelijkheid

Als wij dit probleem oplossen zullen wij een redelijk evenwicht hebben bereikt. Wij hoeven dan niet langer uit een zwakke positie te onderhandelen. De Berlijnse crisis heeft onze zwakte in alle opzichten getoond, alleen moreel staan wij sterk.

Kunnen wij deze inspanning opbrengen? De V.S. besteden 10% van hun nationale inkomen aan de defensie. Rusland 25%. Als de Westelijke landen hun inspanning, die thans tussen de 5 en 7% ligt, verhogen tot 10%, is het mogelijk het probleem op te lossen. Dit artikel is niet pessimistisch bedoeld. Het doel is de sterkte aan conventionele strijdkrachten aan te geven nodig om de NAVO-afschrikking geloofwaardig te maken, ook op conventioneel gebied.

*„The Balance of military Power in Europe”, door
Generaal Bruce M. Clarke, in „The Fifteen Nations”,
juni/juli 1962 v. E.*

De ontwikkeling van strategie en strijdkrachten van Rusland

De militaire strategie van ieder land moet het produkt zijn van de geo-politieke situatie en de buitenlandse politiek. Zo niet dan kan dit desastreuze gevolgen hebben. Aan de hand van een voorbeeld uit het verleden zal dit worden toegelicht, waarna conclusies worden gegeven.

Als Generaal Eisenhower in het voorjaar van 1944 gevolg had gegeven aan de bede van Churchill om zijn plan voor een landing in Zuid-Frankrijk op te geven, dan zou de oorlog in 1944 afgelopen zijn geweest.

Veldmaarschalk Alexander geeft in zijn memoires aan: „... de invasie van Frankrijk was een Amerikaanse uitvinding; Churchill en Alanbrooke waren er fel tegen”. En Generaal-Majoor J. F. C. Fuller zegt in zijn boek „De geschiedenis van de Tweede Wereldoorlog 1939-1945”: „De invasie in Zuid-Frankrijk was een geweldig succes, maar strategisch was het een blunder. De ondergang van Duitsland was duidelijk, hoe de uitvoering ook zou geschieden, daarom hadden de politieke consequenties de doorslag moeten geven.”

Alexander haalt in zijn „Memoires” de Amerikaanse Generaal Marc Clark aan, die schrijft: „Afgezien van de politieke blunder, die ons van de Balkan weghield en deze in Russische handen speelde, is de veldtocht in de Middellandse-Zeeoorlog van doorslaggevend betekenis voor de na-oorlogse geschiedenis geweest”.

Prof. W. W. Rostow, op het moment een van de adviseurs van Kennedy, schrijft: „De Amerikaanse militairen bestreden systematisch de toepassing van diplomatieke en politieke criteria bij hun militaire plannen en Roosevelt steunde hen”, en hij haalt Eisenhower aan die zou hebben gezegd: „Ik begrijp niet goed, waarom Churchill zo vast besloten is politieke en militaire argumenten te mengen”.

In Rusland bestaat geen verschil van opvatting tussen strategie en politiek, dat bleek na de oorlog duidelijk. Zoals de strategie moet passen bij de buitenlandse politiek van een land, zo moet de structuur van de strijdkrachten passen bij de strategische opvattingen en

doctrines. Vandaar dat de V.S., die een zeemacht zijn, de nadruk leggen op de vloot en de mariniers.

Ongelukkigerwijze kan hetzelfde niet worden gezegd van Groot-Brittannië, dat nog meer een zeemacht is dan de V.S. Als zij in 1956 de beschikking hadden gehad over enkele vliegveldschepen met een paar brigades mariniers, had in een week of tien dagen een actie tegen Nasser kunnen worden ondernomen en er zou geen Suez-crisis zijn geweest. In plaats daarvan werden verscheidene maanden verspeeld in een soort Normandië-operatie tegen een vijand welks soldaten niet in het minst overeenkwamen met de Duitse oorlogsveteranen.

Pas gedurende één jaar houden de Britse autoriteiten zich serieus bezig met de oprichting van zo'n strijdmacht, ofschoon Liddell Hart dit al sedert 1951 heeft aanbevolen.

De Russische politiek

Zelfs een vluchtige beschouwing van de Russische strijdkrachten toont hoe de hele samenstelling ondergeschikt wordt gemaakt aan de doeleinden van de buitenlandse politiek. Maarschalk Shaposhnikov, één van de vooraanstaande Russische schrijvers stelt: „Als oorlog de voortzetting van de politiek is, met andere middelen, dan is vrede de voortzetting van de oorlog, alleen met andere middelen”. Eenzelfde mening geeft Mao Tse Toeng: „Een militaire actie beginnen onder omstandigheden waarin de afloop onzeker is, staat gelijk met zelfmoord”.

Nooit in de hele Tweede Wereldoorlog is van de Russen gevraagd een overwinning te bevechten indien zij niet het overwicht in strijdkrachten hadden. Ook Montgomery wenste slechts aan te vallen, indien hij over een grote meerderheid beschikte.

De oorlogsperiode

Indien men had ingezien dat de Russische communisten altijd een zelfstandige politiek zouden volgen

en hierbij in feite de geheime politiek van de Tsaren tot verovering van heel Europa wilden voortzetten, dan was duidelijk geweest dat verdragen met Duitsland of de geallieerden altijd slechts van tijdelijke aard waren. Slechts Churchill heeft steeds ingezien, dat niet moest worden toegegeven aan de verlangens tot uitbreiding van het Russische grondbezit naar het Westen en naar de Oostzee. De argumenten van Rusland, dat deze gebieden de veiligheid van Rusland tegen een Duitse aanval moesten beschermen, vonden zelfs bij Roosevelt een gretig gehoor.

De Russen hebben gedurende de Tweede Wereldoorlog enorme vooruitgang geboekt in hun tactisch optreden. Generaal-Majoor von Mellenthin concludeert in zijn boek „Pantserlagen 1939-1945” dan ook: „Elk realistisch plan voor de verdediging van Europa zal er rekening mee moeten houden dat in een toekomstige oorlog enorme Russische luchtvloten en pantserlegers zich op het Westen zullen storten met grotere snelheid en kracht dan welke „Blitzkrieg” van de Tweede Wereldoorlog ook”.

De na-oorlogse periode tot Stalins dood

Zelfs bij het einde van de oorlog, toen het heel duidelijk werd, dat Rusland streefde naar overheersing van Centraal Europa, liet Generaal Eisenhower zich verleiden naar het Zuiden af te buigen in plaats van door te stoten naar Berlijn. Tegen het advies van Churchill in mochten de Russen ook Praag nemen, terwijl Truman de Amerikanen opdracht gaf terug te trekken uit gebieden die volgens afspraak de Russen toekwamen. Het is nu duidelijk, dat direct na Wereldoorlog II Rusland uitermate zwak en Amerika zeer sterk was, het is onbegrijpelijk dat uit deze situatie geen politiek voordeel is geput. Bij de blokkade van Berlijn wist men niets anders te doen dan een luchtbrug te formeren. Het breken van de blokkade over land zou toen zeker het terugtrekken van Stalin teweeg hebben gebracht. Op dezelfde manier als na de ferme houding van het Westen in Iran het geval was zouden de Russen zeker hebben toegegeven. De Amerikaanse Chefs van Staven meenden echter dat een dergelijk optreden 18 maanden voorbereiding zouden vergen.

Het strijdperk na Stalin

Tot 1955 kon het Westen onderhandelen uit een standpunt van kracht. Rusland vreesde een aanval met een

open flank in het Zuiden, vandaar de aandacht voor Joegoslavië. Het Westen had moeten ageren door onderhandelingen te openen bij de dood van Stalin. De opstand in Oost-Duitsland gaf voldoende de onrust in de satellietlanden weer. Daarna zijn de Russen steeds sterker geworden. Zij hebben behalve hun nucleaire middelen een grote conventionele strijdmacht in stand gehouden. Zij zijn zelfs ervan overtuigd, dat deze laatste niet door een aanval met nucleaire middelen kan worden uitgeschakeld. In tegenstelling met de doctrine van het Westen is hun strategie in geval van een A-oorlog niet erop gericht zo veel mogelijk industriële doelen te raken, doch zij vallen de strijdkrachten aan.

Gedachten over een Russische aanval

Kennis van de Russische strategie zou een gezonde invloed kunnen hebben op de ideeën, die bestaan over een mogelijke Russische aanval en voor alles op de maatregelen die voor de verdediging daartegen nodig zijn.

Sommigen menen dat een mogelijke Russische aanval een hernieuwde opvoering van de aanval door de horden van Dzjengis Khan in grotere omvang zal zijn. Niets is minder waar. De Russen zullen streven naar een op Cannae gelijkende dubbele omvatting. De rechtervleugel zal zeer sterk zijn en langs Sleswijk-Holstein naar de Rijn stoten. Daarom is dit gebied, uit het oogpunt van verdediging het belangrijkste, in deze richting zullen de Russen hun hoofdaanval doen.

De aanval zal driedimensionaal geschieden, amfibische landingen en luchtlanding zullen achter de rug van de NAVO-strijdkrachten plaatsvinden. Dit is geen fantasie maar het klassieke beeld van een Russische aanval. Toch schijnt het ongelukkigerwijze dat deze aanval, door gebrek aan kennis van de Russische tactiek, niet wordt begrepen. Langs het IJzeren Gordijn zou een keten van versterkingen moeten worden gebouwd, dit is echter politiek weer moeilijk waar te maken, aangezien de West-Duitsers er een aanvaarding van de scheiding in zouden zien. Weer een voorbeeld hoe de politiek de strategie beïnvloedt. Een grondige bestudering van de Russische tactiek zou echter de weerstand ertegen doen afnemen.

„The Evolution of Soviet Strategy and of Armed Forces”, door Captain E. Hinterhoff, in „The Fifteen Nations”, juni/juli 1962.
v. E.

Heeft het Westen een achilleshiel?

Het Westen moet in staat zijn met precies afgemeten kracht te antwoorden op diverse soorten agressie, variërend van lokale geïsoleerde acties tot een werkelijke wereldoorlog. Ook de vijand zal de afgepaste middelen gebruiken om zijn doel te bereiken.

Chemische en biologische strijdmiddelen bieden een breed spectrum van mogelijkheden, die selectief kunnen worden gebruikt door een aanvaller, passend voor bijna iedere militaire situatie. Het zou van weinig zin voor realiteit getuigen indien men zou aannemen, dat deze mogelijkheden door onze potentiële tegenstander niet waren onderkend. Rusland heeft op voldoende duidelijke wijze uitgedrukt in staat te zijn op grote schaal chemische en biologische strijdmiddelen te gebruiken.

Generaal-Majoor Probovsky schrijft in zijn boek: „Wetenschap en Techniek in de Oorlogvoering van deze tijd”: „de doelmatigheid en de vele mogelijkheden van de chemische oorlogvoering nemen constant toe, als bovendien verrassing met de inzet wordt nagestreefd is de invloed op de strijd zeer groot. Iedere commandant moeten de mogelijkheden duidelijk voor ogen staan”. Uit de Russische militaire literatuur kan worden opgemaakt:

1. sedert 1953 is de abc-opleiding van het Russische leger intensiever geworden;
2. het Russische leger heeft een grote verscheidenheid van middelen om de gasoorlog te voeren;
3. het Russische leger bereidt zich voor op het ge-

bruik van biologische strijdmiddelen en houdt rekening met het gebruik door de Westelijke strijdkrachten. Dit betekent dat wij enerzijds onze strijdkrachten de mogelijkheid moeten geven zich te beschermen, en anderzijds de middelen moeten verschaffen om in staat te zijn een aanval te beantwoorden.

Flexibiliteit voor het Westen

Ik beschouw de chemische en biologische strijdmiddelen uitermate geschikt om de Westelijke strijdkrachten in staat te doen zijn zo flexibel mogelijk te antwoorden op agressie.

1. Chemische en biologische strijdmiddelen kunnen dienen om punten aan te vallen zowel als oppervlakten van tienduizenden km².
2. De uitwerking kan variëren van tijdelijke verdooving tot directe dood met alle mogelijkheden daartussenin.

3. Zij bereiken zowel troepen in schuilplaatsen als troepen in het open veld.

4. De uitwerking kan in seconden worden bereikt maar kan ook over een lange periode worden uitgespreid.

5. Zij kunnen worden afgegeven door middel van bijna alle bestaande wapens.

Het is niet moeilijk zich een voorstelling te maken van de catastrofes die het gebruik van gas en biologische middelen in de Tweede Wereldoorlog zou hebben gehad. Dat deze middelen toen niet zijn gebruikt betekent niet dat in de toekomst ook geen gebruik ervan zal worden gemaakt.

„Has the West an Achilles Heel?” door Majoor-General M. Stubbs, in „The Fifteen Nations”, juni/juli 1962.

v.E.

Ter overname aangeboden:

gekl. tenue inf.

(tuniek en broek, maat 48 - pet, maat 55¹/₂)

z.g.a.n. f 125,-

Tel. (04100) 31482 (na 19 uur)

Fa. W. Strijker

**Het adres
voor
kolen,
olie,
haarden
en
kachels**

Hellestraat 8

AMERSFOORT

Telefoon 14351

APPARATENINDUSTRIE DEFENSE ELECTRONICS N.V.

Lange Vijverberg 11 - THE HAGUE - Netherlands
(a subsidiary of the General Electric Company, U.S.A.)

has openings for

electronic-application engineers

with a background in military electronics, radar and/or communications. Commercial experience will be helpful.

These positions are of senior responsibility with activities all over Western-Europe in connection with General Electric military electronic equipment. There are excellent growth possibilities and the remuneration is commensurate with the abilities.

In case you are interested and your contractual obligations with the Government will cease in the near future and if you have a good command of English and German, you are requested to state education, past experience and language capabilities in a letter to the above address.

All replies will be held in strictest confidence.