

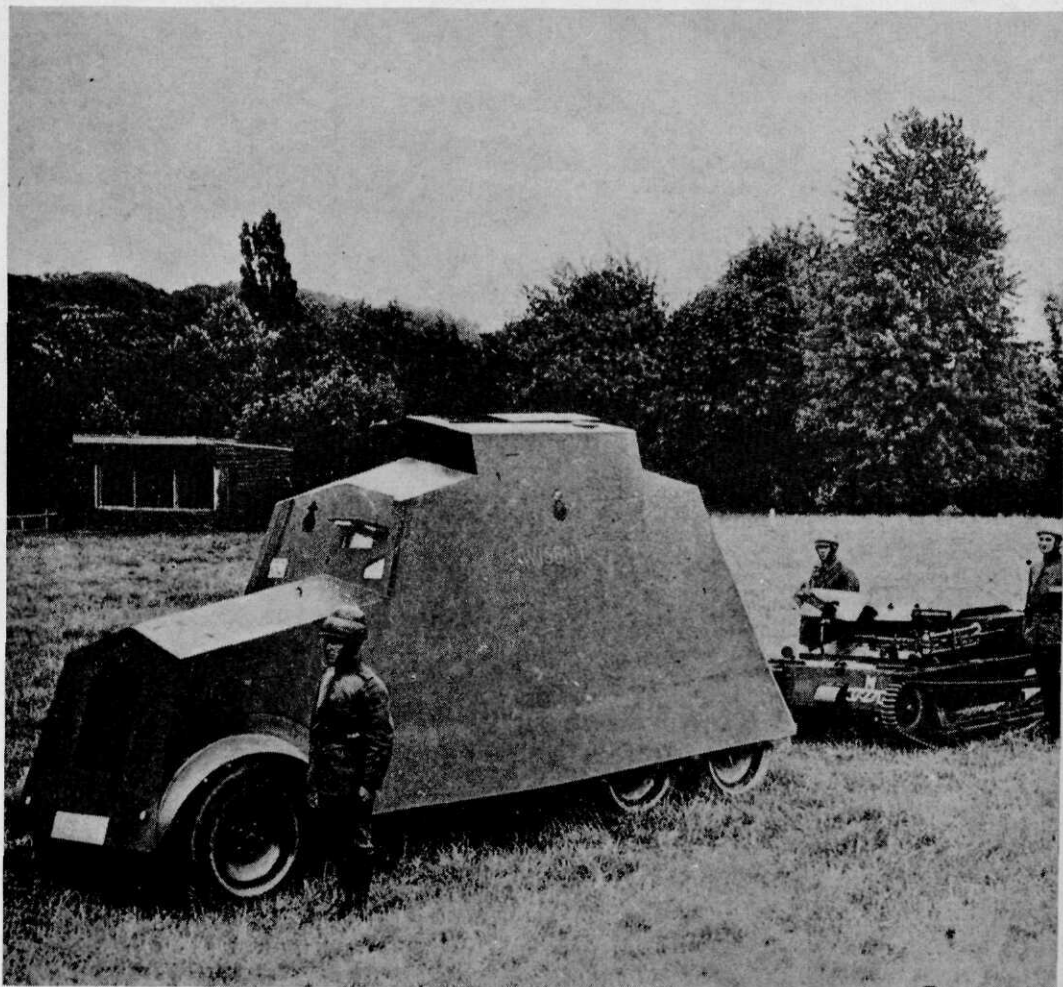

KON. MIL. ACADEMIE
BIBLIOTHEEK
Kasteelplein 10
BREDA

militaire spectator

WAARIN OPGENOMEN
DE OFFICIËLE
MEDEDELINGEN VAN
DE KONINKLIJKE
LANDMACHT EN DE
KONINKLIJKE
LUCHTMACHT



De pantserwagen „Wisent” en een pantserrupswagen van het Korps
Rijdende Artillerie uit 1934 — de pantserwagen was afkomstig van
het Korps Politietroepen

(zie het artikel op blz. 165)



militaire spectator

MAANDBLAD

waarin opgenomen de officiële mededelingen van de Koninklijke Landmacht en de Koninklijke Luchtmacht

UITGAVE:

Koninklijke Vereniging ter beoefening van de Krijgswetenschap

HOOFDREDACTEUR:

F. Touber
Brigade-Generaal der Infanterie

ADJ.-HOOFDREDACTEUR:

M. W. A. Weers
Kolonel van de Koninklijke Luchtmacht

REDACTEUREN:

R. A. Hengsdijk
Luitenant-Kolonel van de Koninklijke Luchtmacht

G. A. Numan
Luitenant-Kolonel der Fuseliers

F. Schouten
Kolonel der Infanterie

ir. T. A. van Zanten
Generaal-Majoor van de Technische Staf

CORRESPONDENTIE:

Adm. Militaire Spectator,
p/a Bureau Voorlichting MvD,
Spui 32, Den Haag.
Tel.: (070) 72 14 64

ABONNEMENTEN:

f 20,— per jaar
buitenland f 25,— per jaar
losse nummers f 2,50

ADVERTENTIES

Kagerdreef 116, Sassenheim
Tel.: (02522) 1 29 31

Contractprijzen op aanvraag

NADruk VERBODEN

inhoud

-
- 152 Officiële mededelingen van de Koninklijke Landmacht en de Koninklijke Luchtmacht
-
- 153 Militair-sociologische studies
-
- 154 Het verdedigende gevecht van divisie en brigade, door J. C. M. Knol en W. J. M. van der Horst, resp. Luitenant-Kolonel en Majoor der Infanterie
-
- 159 Nieuwe uitgave
-
- 160 The Cadet Forces of Great Britain, by Norman L. Dodd, Colonel UK Army, retired
-
- 165 Pantserwagens van de politietroepen, door F. Vos
-
- 169 CIMIC en de civiele en militaire bestuursopbouw van de Bondsrepubliek Duitsland, door H. Meijer, Luitenant-Kolonel der Grenadiers
-
- 176 Analyse van een analyse, door ir. G. C. IJ. Nieuwenhuijs (w.i.), Kapitein van de Technische Staf
-
- 179 Prestatiebeloning, door E. J. M. Thielen, Majoor van de Technische Dienst
-
- 183 Krijgsmacht en vermaatschappelijking, door drs. A. A. Klumper, Kapitein der Infanterie
-
- 192 Uit de vakpers
-
- I/II Aanwijzingen voor medewerkers
-

OFFICIELE MEDEDELINGEN

KONINKLIJKE LANDMACHT - KONINKLIJKE LUCHTMACHT



Uit de Landmacht- en Luchtmachtorders

LaO 54065(55.18/2)/LuO 54065(55.18/2). Regeling gastengeld (herdruk).

LaO 56003(57/29)/LuO 56502(57/27). Onderscheidingsteken voor militaire bestuurders van motorvoertuigen, die uitmunten in het besturen en onderhouden van hun militaire motorvoertuig (herdruk).

LaO 72001(51.2/77g)/LuO 72501(51.2/58g). Zevende wijziging districtsbeschikking 1965.

LaO 72002(81/15t)/LuO 72502(81/15s). Voorschrift reizen en oefeningen buitenland (ROB).



Lamed 003-72(23.1/67)/Lumed 502-72(23.1/69). Reorganisatie afdeling secretarie, indices en archieven van het ministerie van defensie.

Lamed 004-72(04.1/15)/Lumed 503-72(04.1/15). Zegelwet 1917.

Lamed 005-72(55.72/46). Inlevering van militaire kleding en uitrusting.

Lamed 006-72(55.3/146)/Lumed 504-72(55.3/144). Deelneming schermwedstrijden KOOS op 15 t/m 19 mei 1972.

Lumed 505-72(78/135). Studie sociale wetenschappen beroepsofficieren der Koninklijke Luchtmacht.

Lumed 506-72(78/136). Studie economische wetenschappen beroepsofficieren der Koninklijke Luchtmacht.

Lumed 507-72(78/137). Studie in de rechtsgeleerdheid van beroepsofficieren der Koninklijke Luchtmacht.

Lumed 508-72(78/103h). Studie aan academie voor lichamelijke opvoeding officieren voor speciale diensten der Koninklijke Luchtmacht.

Lumed 509-72(78/50q). Hogere technische vorming van officieren der Koninklijke Luchtmacht cursus 1972.

Mededelingen van het Commando Opleidingen Koninklijke Landmacht

1e Opgave van wijzigingen op VS 2-1001/2, 5e druk (Basisgetallen munitie opleidingseenheden Infanterie). Door deze wijziging is het BGM m.b.t. diverse cursussen aangepast aan de huidige opleiding op het OCI.

Wijzigingen op VS 2-1104 (Indelingsadviezen, bekwaamheidseisen en opleidingsgangen).

Deel 1. Functiecode. 11e opgave van wijzigingen.

Deel 3. Onderofficieren. 8e opgave van wijzigingen.

Deel 4A. Korporaals/soldaten, vakgebied A t/m G. 8e opgave van wijzigingen.

Deel 4B. Korporaals/soldaten, vakgebied H t/m Z. 9e opgave van wijzigingen.

Bovenstaande wijzigingen zijn o.m. noodzakelijk gebleken door de herstructurering in de diverse opleidingscentra, centralisatie van de rijopleiding onder het ROC en herziening van de opleidingsduur waardoor verlenging c.q. verkorting daarvan heeft plaatsgevonden.

3e Opgave van wijzigingen VR 7-570 (GMR 120 mm, voortgetrokken, HB, Rayé). Deze wijziging heeft hoofdzakelijk betrekking op de beveiliging

van de trekinstallatie van een voertuig.

2e Opgave van wijzigingen op VS 9-827 (Handgranaten). Deze wijziging bevat, behalve enkele kleine verbeteringen, een aanvulling eisen buitengewoon geoefend handgranaatwerper.

3e Opgave van wijzigingen op VS 9-513 (Pistool M46 Browning FN, 9 millimeter H.P.). Door deze wijziging wordt de schietopleiding met het pistool M46 aangepast aan de huidige opleidingsgang.

De aandacht wordt erop gevestigd, dat officieren, die maandelijks van Rijksweg de „Militaire Spectator" ontvangen, bij wijziging van hun adres, dit **schriftelijk** kenbaar dienen te maken bij het Ministerie van Defensie, Afdeling Voorlichting, Spui 32, 's-Gravenhage.

Militair - sociologische studies

* * In februari jl. ontving de redactie van de * „Rotterdam University Press” drie in de Engelse taal gestelde boekdelen, waarvan de inhoud in de nabije toekomst voor bespreking in deze kolommen in aanmerking komt. Omdat hiermee enige tijd zal zijn gemoeid wordt, voorafgaande daaraan, hier reeds melding gemaakt van deze werken, die een veelheid van militair-sociologische studies bevatten, met als onderwerpen de militaire organisatie, het militaire beroep en degenen die dat uitoefenen.

De rol die Nederlanders bij de studies en ook bij het redigeren van de drie boekdelen hebben gespeeld, is waarlijk niet gering geweest.

Het eerste deel, getiteld „The perceived role of the military”, bevat studies, behandeld op een in 1970 in Frankrijk onder NAVO-auspiciën gehouden conferentie over dit onderwerp en werd geredigeerd door de Nederlander Van Gils, in het verleden docent aan het Koninklijk Instituut voor de Marine te Den Helder. Opgenomen zijn o.a. presentaties van de heren Hartman (KIM), Mans en Van de Sandt (beiden Koninklijke Militaire Academie), Daniëls (hoogleraar KMA), Tromp (Polemologisch Instituut Groningen) en Nauta (Universiteit Groningen, voorheen verbonden aan het KIM). De militaire academies, het KIM en, uitgebreid, de KMA worden behandeld.

Het tweede deel, redacteuren Janowitz (hoogleraar Universiteit van Chicago) en Van Doorn (hoog-

leraar Rotterdam en Breda), bevat de helft van de studies van een in 1970 te Varna (Bulgarije) gehouden conferentie (7e wereldcongres) van de International Sociological Association. Het boek draagt als titel „On military intervention”. De heer Kroes (Universiteit van Amsterdam) beschrijft in een van de studies de rol die Nederlandse militairen en politici speelden in het Nederlands-Oostindische dekolonisatieproces. Andere studies analyseren de situaties, ontwikkelingen en verwickelingen die in verleden en heden waren waar te nemen of nog zijn waar te nemen in Polen, West-Duitsland, Griekenland, Nigeria, het Midden-Oosten en Latijns-Amerika.

Het derde deel bevat de tweede groep van studies van het 7e sociologische wereldcongres te Varna 1970. Janowitz en Van Doorn voeren weer de redactie. Prof. Van Doorn schreef de inleiding en behandelde ook de Indië-periode 1945—1949.

Om niet verder vooruit te lopen op onze recensies wordt thans de aankondiging van het verschijnen van deze studies beëindigd. Nog slechts enkele opmerkingen. De grote mate van aandacht die in deze nieuwe uitgaven aan vooral ook voor militairen belangrijke onderwerpen wordt geschonken is opvallend. Voor ons, Nederlandse militairen, is ook van belang de grote inbreng van Nederlandse wetenschapsbeoefenaars, alsmede het feit dat een aantal onderwerpen werd bestudeerd, waarbij vele Nederlandse militairen waren of nog steeds zijn betrokken.



Het verdedigende gevecht van divisie en brigade

J. C. M. Knol en W. J. M. van der Horst

resp. Luitenant-Kolonel en Majoor der Infanterie

Na gedurende geruime tijd mede belast te zijn geweest met het onderwijs in de tactiek der verbonden wapens aan de Hogere Krijgsschool zijn wij tot de overtuiging gekomen, dat in bredere kring behoefte bestaat aan een nadere uitwerking van hetgeen is gesteld in VS2-1386 (Gevechtshandleiding) en in het bijzonder in Hoofdstuk IV daarvan.

Wellicht ten overvloede zij gesteld, dat het niet in onze bedoeling ligt ter zake een afwijkende opvatting te formuleren. Wij willen trachten een nadere uitleg en toelichting te geven, betreffende die zaken, welke — blijkens opgedane ervaring — niet steeds juist worden geïnterpreteerd, ten einde zodoende de *eenheid van opvatting* ter zake te bevorderen.

Wij hebben voorts gemeend essentiële verbanden te moeten stipuleren tussen diverse facetten van het verdedigende gevecht. Met name op grond van deze overweging zal achtereenvolgens worden ingegaan op:

- het verdedigende gevecht van de divisie;
- het verdedigende gevecht van de brigade;
- het vertragende gevecht van de brigade;
- de offensieve fase;
- de relatie legerkorps—divisie—brigade.

Het verdedigende gevecht van de divisie

a. Algemeen

De huidige organisatie van 1 (NL) Legerkorps voorziet in de mogelijkheid de brigades, per fase van de uit te voeren operatie, te groeperen onder divisiegevechtstaven. De aldus samengestelde divisie voert dan, binnen het kader van de operatie van het legerkorps, het aanvallende, verdedigende of vertragende gevecht. De middelen worden de divisie dus van legerkorpswege toebedeeld; de opdracht omvat één van de drie gevechtsvormen, alsmede de tijd en ruimte waarbinnen deze opdracht moet worden vervuld.

In beginsel is de beslissing omtrent de wijze van uitvoering van de opdracht aan de divisiecommandant overgelaten. Van legerkorpswege kunnen echter — om redenen die hier verder onbesproken blijven — beperkingen worden opgelegd, die o.m. de groepering, de manoeuvrevorm of de omvang van de aan te houden reserve kunnen betreffen.

Het besluitvormingsproces op divisieniveau zal moeten leiden tot *dé* keuze uit de eigen mogelijke wijzen van optreden, volgens welke de opdracht met het meeste uitzicht op succes kan worden uitgevoerd. *Theoretisch worden deze eigen mogelijke wijzen van optreden gevormd door de voor de divisie mogelijke combinaties van groepering en manoeuvrevorm.*

b. Groepering en manoeuvrevorm

De divisiecommandant kan aan het begin van het besluitvormingsproces, bij het verstrekken van zijn richtlijnen, groeperingsmogelijkheden (bv. „*één brigade voor*”; „*drie brigades voor*”) uitsluiten. Hetzelfde kan hij doen ten aanzien van een van de drie mogelijke manoeuvrevormen (zie VS2-1386, pt 473), die verder korthedshalve zullen worden aangeduid als: „*in de diepte*”, „*voorin*” en „*gedeeltelijk in de diepte*”. Zodoende wordt de omvang van het besluitvormingsproces beperkt en kan voorbereidingstijd worden gewonnen (zie VS2-1386, pt 501).

In feite zijn richtlijnen, waarbij zulks geschiedt, vroegtijdige (partiële) conclusies, getrokken uit een analyse van de *opdracht*, een globale appreciatie van *terrein/weer* en *vijand* en een waardering van de *eigen middelen*.

c. Eigen mogelijke wijzen van optreden

Een juiste formulering van de vijandelijke mogelijkheden, in het bijzonder inzake de ligging van het *vijandelijk zwaartepunt*, is van doorslaggevend betekenis, want in het verdedigende gevecht

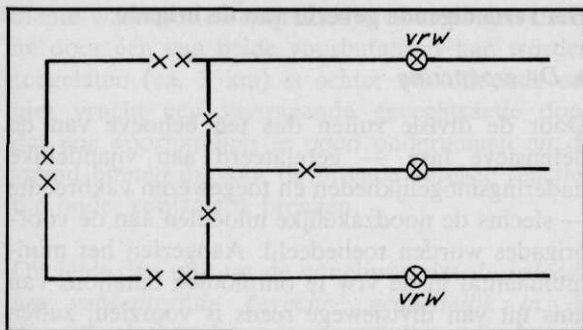

wordt het eigen zwaartepunt immers dáár gekozen, waar de vijand zijn hoofdaanval uitvoert.

Uitgaande van een divisie, samengesteld uit drie brigades, waarbij de divisiecommandant in zijn richtlijnen uitsloot:

- „drie brigades voor” en „één brigade voor” (groepering);
- „in de diepte” (manoeuvrevorm);

resteren theoretisch de volgende eigen mogelijke wijzen van optreden (zie de schets):

1. verdedigen vóórín, zwaartepunt noord;
2. verdedigen vóórín, zwaartepunt zuid;
3. verdedigen gedeeltelijk in de diepte, zwaartepunt noord;
4. verdedigen gedeeltelijk in de diepte, zwaartepunt zuid.

Omdat evenwel in de praktijk slechts die eigen mogelijkheden in beschouwing worden genomen, die *relevant* zijn ten aanzien van het veronderstelde vijandelijke *zwaartepunt*, vervallen de mogelijkheden 2 en 4, ingeval het vijandelijke zwaartepunt noord wordt verondersteld; omgekeerd vervallen 1 en 3 ingeval dit zuid wordt verondersteld. Ten behoeve van het *primaire* verdedigingsplan worden in dit geval derhalve slechts twee eigen mogelijke wijzen van optreden in beschouwing genomen.

d. Alternatief t.a.v. het zwaartepunt

Bij de formulering van de vijandelijke mogelijkheden wordt uitgegaan van *veronderstellingen*, die zijn gebaseerd op de vijandelijke doctrine, de vijandelijke middelen en vooral de factor terrein. Met name de ligging van het vijandelijke zwaartepunt berust op een vooronderstelling, zodat de noodzaak van een *alternatief* verdedigingsplan zich opdringt (zie VS2-1386, pt 466d).

De alternatieven worden gevonden in de ten aan-

zien van het zwaartepunt oorspronkelijk als irrelevant aangemerkte mogelijkheden.

Overgang tijdens het gevecht van het *primaire* naar het *alternatieve* plan betekent doorgaans óf het overgaan op een *andere manoeuvrevorm* bv. van „verdedigen gedeeltelijk in de diepte, zwaartepunt noord” naar „verdedigen voorin, zwaartepunt zuid”, óf een *wijziging in bevelsverhoudingen*, bv. versterking van de ene brigade al of niet ten koste van de andere, dan wel een *combinatie van beide* (zie VS2-1386, pt 476b). De mogelijkheid soepel — d.w.z. met een minimum aan wijzigingen — van primair naar alternatief plan te kunnen overgaan vormt een belangrijke, keuzebepalende factor in de beoordeling van de toestand.

e. Alternatief t.a.v. nucleaire omstandigheden

De noodzaak te kunnen overgaan tot het voeren van het gevecht onder nucleaire omstandigheden kan eveneens dwingen tot het ontwerpen van alternatieve plannen (zie VS2-1386, pt 468). De manoeuvrevormen, waarbij de vijand met behulp van kernwapens verliezen kunnen worden toegebracht en waarbij — ter vermindering van eigen verliezen — relatief het beweeglijkst kan worden opgetreden verdienen de voorkeur.

f. Verdeling van de manoeuvre-middelen

De verdeling van de beschikbare manoeuvre-middelen hangt ten nauwste samen met de te kiezen manoeuvrevorm (zie VS2-1386, pt 478).

Ten einde tot een zo economisch mogelijk gebruik van de middelen te geraken, wordt op divisie-niveau in termen van bataljons gedacht. Daarbij kan onder gemiddelde omstandigheden, in het bijzonder voor wat het terrein betreft, de volgende *vuistregel* gelden:

- verdedigen t.o. het zwaartepunt, een bataljon per 3 km frontbreedte;
- verdedigen t.o. de neveninspanning, een bataljon per 5 km frontbreedte;
- vertragen, een bataljon per 7 km frontbreedte.

Op grond van de aan de divisie toegewezen vakbreedte, de omstandigheden van het terrein en het veronderstelde vijandelijke optreden, leidt hantering van deze vuistregel tot een globaal inzicht inzake de minimaal nodige gevechtskracht waarover de *vóórbrigades* dienen te beschikken.

De resterende gevechtskracht vormt de *reserve*, die voor de volgende taken wordt gebezigd:

- versterking van de voorbrigades;

— uitvoeren van de tegenaanval (al dan niet in het kader van een alternatief plan);

— betrekken van de legerkorpsgrendel ten behoeve van de (alternatieve) legerkorps-tegenaanval;

— beveiliging, in het bijzonder optreden tegen vijandelijke luchtlandingstroepen en geïnfiltreerde eenheden.

Met betrekking tot de reserve dient men duidelijk voor ogen te houden, dat bij toepassing van de manoeuvreform „verdedigen voorin” de reserve in beginsel wordt bestemd voor de versterking van de voorbrigades; bij toepassing van de manoeuvreform „verdedigen in de diepte” is de belangrijke taak de uitvoering van de divisietegenaanval.

Voor de uitvoering van de tegenaanval dient globaal over een gevechtskrachtverhouding ten opzichte van de doorgedrongen vijand van 2 : 1 te worden beschikt (VS2-1386, pt 517c). De *totaal ter beschikking staande gevechtskracht* — te verdelen over vóórbrigades en reserve — *stelt* dan ook *beperkingen* aan omvang van de toe te laten penetratie en derhalve *aan de mogelijkheden ter zake van de manoeuvreform*. Zo zal de uit drie brigades samengestelde divisie onder *conventionele omstandigheden*, bij een vakkbreedte van 30 km, het gros van haar gevechtskracht (minimaal twee brigades) moeten bestemmen voor de defensieve fase. Alsdan zal — in de offensieve fase — een penetratie waarin zich twee à drie versterkte, resp. gemengde vijandelijke bataljons bevinden, nog kunnen worden te niet gedaan. Gelet op het vijandelijk optreden en de vereiste verhouding wederzijdse gevechtskracht houdt dit in, dat in het algemeen, *onder conventionele omstandigheden, slechts in een deel van het aan de divisie toegewezen vak een penetratie kan worden toegelaten*.

Overigens dient erop te worden gewezen dat, hoewel zal worden gestreefd naar het behouden van het organieke verband der brigades, zal worden afgeweken van de organieke samenstelling van de brigades (zie VS2-1386, pt 529), met name indien toewijzing van bredere, resp. smallere vakken tactisch onverantwoord zou zijn.

De daaraan klevende logistieke consequenties moeten dan met zorg worden overwogen en de daaruit voortvloeiende nadelen dienen door middel van adequate maatregelen zoveel als mogelijk te worden weggenomen.

Het verdedigende gevecht van de brigade

a. De groepering

Door de divisie zullen dus ten behoeve van de defensieve fase — gerelateerd aan vijandelijke naderingsmogelijkheden en toegewezen vakkbreedte — slechts de noodzakelijke middelen aan de voorbrigades worden toebedeeld. Aangezien het minimumaantal in de vrw te ontplooiën bataljons van huis uit van divisiewege reeds is voorzien, zullen de groeperingsmogelijkheden op brigadeniveau beperkt zijn en zich bepalen tot de aanwijzing van de soort bataljons.

b. De manoeuvreform

1. Blijkens VS2-1386, pt 477, heeft de brigade die het verdedigend gevecht voert *doorgaans geen keuze* ten aanzien van de manoeuvreform. De organieke middelen worden niet toereikend geacht om in gemiddeld Noordeuropees terrein de *hoofdaanval* van een vijandelijke gemechaniseerde divisie (mogelijk versterkt) op te vangen, tot ontplooiing te dwingen, in de diepte af te remmen en te stoppen, en vervolgens de vijand in een tegenaanval buiten gevecht te stellen, tenzij — mede gezien de factoren tijd/ruimte — de brigade aanzienlijk zou worden versterkt.

2. Ook indien de brigade tegenover de vijandelijke *neveninspanning* optreedt, zal — uitgaande van een normale vakkbreedte van ca. 15 km — een minimaal vereiste gevechtskracht van ongeveer twee (gemengde) bataljons in voorste lijn moeten worden ontplooid (gebaseerd op de hiervoor vermelde vuistregel). De voor de brigadetegenaanval resterende middelen — twee gemengde bataljons in geval van een pantserinfanteriebrigade — laten dan niet toe dat een penetratie wordt gevormd, die meer gevechtskracht bevat dan een (versterkt) vijandelijk gemechaniseerd bataljon. De afmetingen van een dergelijke penetratie bedragen derhalve globaal 3×3 km. *Het voeren van het verdedigende gevecht „gehéél in de diepte” is onder conventionele omstandigheden voor de brigade dan ook uitgesloten*.

3. Voor wat betreft de manoeuvreform „gedeeltelijk in de diepte” dient te worden bedacht, dat tegenover de vijandelijke *neveninspanning* ten minste dezelfde gevechtskracht als hierboven onder 2 vermeld, in front zal moeten worden ontplooid; ook de vertragende eenheid begint deze gevechtsactie immers vanuit steunpunten, ingericht in het kader van een tijdelijke verdediging. De

diepte waarover een vijandelijk doordringen daarna door één van beide voorbataljons kan worden toegelaten (ca. 3 km) is echter onvoldoende om met vrucht een vertragende gevechtsactie door dat ene voorbataljon te doen ondernemen en de vijand binnen de voor de brigade vereiste reactietijd onder controle te brengen.

Dit leidt dan ook tot de conclusie, dat *de brigade het verdedigende gevecht „gedeeltelijk in de diepte” slechts kan voeren, indien zij daartoe adequaat is versterkt*, want eerst dán kan met behulp van een grotere tegenaanvalsmacht een diepere vijandelijke penetratie, binnen voor de brigade aanvaardbare reactietijd, te niet worden gedaan.

c. Eigen mogelijke wijzen van optreden

De brigade die het verdedigende gevecht voert in het kader van een verdedigend gevecht van de divisie, onder conventionele omstandigheden, heeft — tenzij daartoe versterkt — doorgaans dus geen keuze ten aanzien van de manoeuvrevorm en voert dit verdedigende gevecht voorin. Aangezien ook met betrekking tot de groepering weinig meer variatie denkbaar is dan voor wat betreft de soort eenheden en de hen op te dragen taken, kán voor de brigade slechts één eigen mogelijke wijze van optreden restereren. Paragraaf 3 (analyse) van de bvt heeft dan de functie de grondslag voor het gevechtsplan te leveren.

Het vertragende gevecht van de brigade

a. Algemeen

Wanneer een divisie (à drie brigades) het verdedigende gevecht „gedeeltelijk in de diepte” voert, zal de voorbrigade in het zwaartepunt de opdracht „vertragen” krijgen, de andere voorbrigade de opdracht „verdedigen”.

Het vertragende gevecht van eerstbedoelde brigade in het kader van een (divisie)verdediging is primair gericht op het buiten gevecht stellen van de vijandelijke gevechtskracht, en het zodoende slijten van zijn aanvalskracht, secundair op het verschaffen van tijdwinst. Het gevecht van deze brigade heeft dan ook een relatief stug karakter en met het verloren gaan van enige eigen gevechtskracht zal rekening moeten worden gehouden (zie VS2-1386, pt 583). In de toe te laten penetratie zal in achtereenvolgende stroken terrein tijdelijk worden standgehouden. Daarbij wordt de *eerste faselijn* — de voorste rand weerstandsgebied —

slechts losgelaten op bevel van de divisiecommandant; deze zal daartoe pas overgaan indien het vijandelijke *zwaartepunt* is vastgesteld. Dit ligt voor de hand indien men bedenkt, dat in het geval van een afwijkend zwaartepunt door de betrokken brigade moet kunnen worden overgegaan tot het verdedigende gevecht (alternatief plan). De *laatste faselijn* vóór de divisiegrendel wordt eveneens pas op last van de divisiecommandant verlaten, omdat dit ten nauwste is gerelateerd aan de reactietijd voor de divisietegenaanval. Een opstelling in steunpunten in zowel de eerste als de laatste faselijn is dan ook geboden.

b. Groepering en manoeuvrevorm

De brigade die het vertragende gevecht voert in het kader van een (divisie)verdediging heeft wél de keuze voor wat betreft groepering en manoeuvrevorm. Het een hangt daarbij nauw samen met het ander. Men bedenke dat „overlappend” en „opeenvolgend” optreden aan het niveau zijn gebonden: de *brigade* kan vertragen in „opeenvolgende opstellingen”, waarbij de *bataljons* dan (intern) in „overlappende opstellingen” optreden. Een belangrijke, keuzebepalende factor is de mate waarin door een bepaalde vorm van optreden de *doelstelling* van het gevecht wordt bereikt. Het onder controle brengen en houden van de vijandelijke aanval en het opleggen van verliezen worden in het algemeen het best gewaarborgd door een *overlappend* optreden (zie VS2-1386, pt 597).

Ten slotte spelen bij de keuze nog de volgende factoren een rol.

1. De overgang naar een *alternatief plan* (verdedigen). Een groepering die met de groepering voor dat plan overeenstemt, verdient de voorkeur.
2. Het betrekken van de *grendel*. Een groepering die overeenstemt met de organisatie van de *grendel* verdient de voorkeur, omdat dan niet tot wijziging in de bevelsverhoudingen behoeft te worden overgegaan.

De offensieve fase

a. Algemeen

Het uitgangspunt bij de opstelling van tegenaanvalsplannen wordt gevormd door de mogelijke, maximaal toelaatbare penetratie(s), verder aan te duiden met „mtp” (zie VS2-1386, pt 517). In het terrein wordt vastgesteld waar vijandelijke penetraties zouden kunnen worden afgegrendeld.

b. Brigade

De afmetingen van de verschillende, mogelijke penetraties en dus de omvang van de toe te laten vijandelijke gevechtskracht zijn bepalend voor de minimaal aan te houden *tegenaanvalsmacht*. Het aanvaarden van een diepere penetratie betekent dan ook het ontplooiën van geringere gevechtskracht in voorste lijn en doorgaans een vroeger moment voor het uitvoeren van de tegenaanval. De tegenaanval dient met *tankzware* eenheden te worden uitgevoerd, onder omstandigheden van *vuuroverwicht* en te strekken tot een weer in bezit nemen van de steunpunten in voorste lijn (zie VS2-1386, pt 526), hetgeen de noodzaak van in-deling van *infanterie*-eenheden meebrengt.

Bij de afweging van de wederzijdse krachtsverhouding kan het bindende effect van de eenheden, die in de grendel gevechtscontact met de vijand hebben en waarvan het vuur niet door de aanvallende eenheden wordt gemaskeerd, mede in rekening worden gebracht. De *wijze van uitvoeren* van de tegenaanval — met name wordt hier gedacht aan de aanvalsrichting — is derhalve mede bepalend voor de omvang van de penetratie en de aan te houden tegenaanvalsmacht.

De *brigadereserve* is niet identiek te stellen aan de *tegenaanvalsmacht*. Deze laatste wordt gevormd door (een deel van) de reserve, plus een substantieel deel van de brigadegrendel, in het bijzonder de tanks daarvan. Zodoende worden vuurkracht én mobiliteit van de schaarse tanks maximaal ten nutte gemaakt. In elk geval dient de *brigadereserve* zó — qua soort en omvang — te zijn samengesteld, dat het betrekken en houden van de, door de divisiecommandant bevolen, grendel ten behoeve van de divisietegenaanval kan worden verzekerd.

Indien met het ontstaan van *meer dan één penetratie* rekening moet worden gehouden dient — behalve een prioriteitbepaling — te worden voorzien in een brigadereserve, waarmee in de ene sector kan worden versterkt, terwijl in de andere sector de tegenaanval wordt uitgevoerd.

c. Divisie

Zoals hiervoor betoogd zal de divisie, naar gelang van de beschikbare middelen, de omstandigheden van het terrein, de toegewezen vakkbreedte, de soort vijandelijke gevechtskracht en de vijandelijke naderingsmogelijkheden, veelal slechts in een deel van het te verdedigen vak een vijandelijk doordringen kunnen toelaten, ten einde door een

divisietegenaanval de vijand buiten gevecht te stellen. Dit kan zelfs inhouden dat de brigade, die de opdracht heeft het verdragende gevecht te voeren, wordt bevolen in een deel van haar vak te verdedigen („...voert het verdragende gevecht in haar vak, waarbij het gebied (...) vast in eigen hand blijft”). De betrokken brigade voert dan dus in een deel van het vak het *verdedigende*, in een ander deel het *verdragende* gevecht. Dit wil echter niet zeggen dat deze brigade de manoeuvrevorm „*ten dele in de diepte*” toepast; de verdragende gevechtsacties worden immers niet gevolgd door een van *brigade*- doch van *divisie*wege uitgevoerde tegenaanval. Door deze brigade dient alsdan een reserve te worden aangehouden die als hoofdtak het uitvoeren van een tegenaanval in het te verdedigen deel van het brigadevak heeft.

d. Nucleaire omstandigheden

Het beschikbaar komen van kernwapens houdt een aanzienlijke vergroting van de beschikbare gevechtskracht in, ten gevolge waarvan grotere penetraties (breed en diep) kunnen worden toegelaten. De niet te onderschatten *bonus-effecten* (neutralisering, demoralisering, desorganisatie) leiden voorts ertoe dat een minder gunstige verhouding in gevechtskracht dan van 2 : 1 kan worden geaccepteerd, al dient te worden bedacht dat in elk geval manoeuvre-eenheden dienen te worden ingezet om het terrein te zuiveren en de (nieuwe) opstellingen in (of voor) de vrw te vermeersteren.

De relatie legerkorps—divisie—brigade

Er kunnen zich bij het voeren van een defensief t.a.v. de beschikbare middelen omstandigheden voordoen, die het legerkorps noodzaken de opdrachten tot het voeren van het verdedigende gevecht direct aan de brigades te verstreken en waarbij aan de divisie, die deze gevechten leidt, slechts een coördinerende taak ter zake van de gevechtsleiding toevalt. In dat geval zal de invloed, die van divisiewege op de gevechten van de brigades wordt uitgeoefend beperkt zijn en zich bepalen tot steunverlening met behulp van artillerie en genie, beveiliging en de coördinatie van onderling te verlenen steun.

Bij een „voorin” gevoerd defensief dient de brigades dan opdracht te worden verstrekt tot — op bevel — afgrendelen van penetraties waarop door (delen van) de legerkorpsreserve tegenaanvallen worden voorbereid en waar nodig uitgevoerd.

Ingeval het defensief „gedeeltelijk in de diepte” wordt gevoerd, wordt door één of meer brigades het vertragende gevecht gevoerd ten behoeve van de legerkorpstegenaanval. De divisie dient dan over de middelen te beschikken — zo nodig door het leggen van een claim op brigadereserves — om de vrijheid van handelen te kunnen behouden in dié sector(en) waar het verdedigende gevecht wordt gevoerd. Dit spreekt in het bijzonder gedurende de tijdsspanne, gedurende welke de leger-

korpsreserve is ingezet. Zo nodig zullen in de legerkorpsreserve eenheden moeten zijn opgenomen, die ter versterking van de divisie dienen wanneer de legerkorpstegenaanval wordt uitgevoerd.

Ten einde de vrijheid van handelen van de divisiecommandant zoveel mogelijk te verruimen, zou het aanbeveling verdienen deze eenheden van huis uit onder divisiebevel te plaatsen, zo nodig onder een claim van legerkorpswege.

NIEUWE UITGAVE

Balance of power, door H. Schmidt, 301 blz. Uitg.: William Kimber, Londen, 1971.

In 1961 verscheen onder de titel „Verteidigung oder Vergeltung” een studie van de hand van Helmut Schmidt, de defensiedeskundige van de SPD in de Westduitse Bondsrepubliek. Deze beschouwing over de problematiek waarmee de Westduitse defensie werd geconfronteerd, beleefde in 1968 een 5e druk. Toch leek het de auteur niet juist in 1969 een „verbeterde uitgave” voor te bereiden; hem leek een andere, geheel nieuwe studie nodig, die weliswaar dezelfde basisgedachten zou bevatten, maar tevens rekening zou houden met de gewijzigde internationale verhoudingen. Het resultaat was het boek „Strategie des Gleichgewichts” dat in 1969 bij Seewald Verlag in Stuttgart verscheen, vlak voor de verkiezingen die hebben geleid tot de vorming van de Westduitse coalitieregering van socialisten en democraten, waarin Schmidt minister van defensie zou worden. Nu is ook een Engelse vertaling verschenen, die van een voorwoord werd voorzien door Denis Healey.

De strategie van het machtsevenwicht is een goed gekozen titel. De auteur zegt zelf dat het begrip strategie heden ten dage niet meer uitsluitend een militaire inhoud heeft. Hij omschrijft strategie als een complex van deels gelijktijdige, deels elkaar opvolgende politieke beslissin-

gen, die gezamenlijk het vastgestelde politieke doel door middel van een samenhangend plan nastreven. Zo beschouwd is strategie van een hogere orde dan de strategie zoals van Clausewitz die definieert. Strategie is dan ook een aangelegenheid van de buitenlandse politiek. Voegt men bij deze begripsbepaling de paradoxen waarmee de Westduitse politiek is geconfronteerd (en die door Helmut Schmidt duidelijk worden onderkend), dan is hiermee de basis gelegd voor een boeiende beschouwing.

Het boek is deels een analyse van feiten, van persoonlijkheden en van het sedert 1945 gevoerde beleid. Bij deze analyse blijft Schmidt realistisch, al verloochent hij zijn partijpolitieke opvattingen niet. Zoals hij zelf zegt: *Die Notwendigkeit der wissenschaftlich-rationalen Reflexion außenpolitischer und sicherheitspolitischer Fragestellungen und Antworten wird prinzipiell anerkannt.*

Hoofdthema van het werk is natuurlijk het vraagstuk van de relaties tussen de beide Duitslanden en — in breder verband — de zg. Ostpolitiek. Schmidt beschouwt dit probleem zowel in historisch en mondiaal verband als uit het zicht van de moderne bewapening. Hij slaagt daarbij erin boven de zuiver nationale overwegingen uit te stijgen en ook de motieven van partners en tegenstanders te belichten. Zijn conclusie is dat, om politieke en militaire redenen, het machtsevenwicht moet worden gehandhaafd.

Van bijzonder belang voor de militair zijn de beide laatste hoofdstukken, waarin Schmidt o.a. de organisatie en tekortkomingen van de Bundeswehr en van het Duitse ministerie van defensie bespreekt. „De topleiding van het ministerie en de afba-

keningen van bevoegdheden binnen het ministerie zijn nog altijd ondoelmatig”, zo betoogt hij op blz. 261 en — op blz. 262 — „...alles bijeengenomen moeten aan de militaire bevelsinstellingen alle bevoegdheden worden gegeven die noodzakelijk zijn om de verantwoordelijkheid voor de inzetbaarheid van de troep werkelijk te kunnen dragen”. Ook aan de militair zelf, aan de dienstplichtige en aan zijn maatschappelijke positie besteedt schr. aandacht. Het zou voor menigeen nuttig kunnen zijn van Schmidts opvattingen kennis te nemen met het oog op de ook in Nederland begonnen discussie over de dienstplicht en om vast te stellen in hoeverre hij zijn denkbeelden sedert 1969 heeft kunnen verwezenlijken. Met betrekking tot de vraag naar de toekomst stelt hij... „dat wij (Duitsers) niet geheel zeker zijn van de stabiliteit van het democratische bewustzijn en gedrag. Democratische stabiliteit is een vraag van vertrouwen in de eigen toekomst...” Weliswaar toont hij begrip voor het studentenprotest en voor buitenparlementaire acties, maar: „...geen van die hedendaagse studenten die zich opwinden over de toestand van onze democratie, en over „schijn-democratie”, „autoritaire dwang” en „Notstandsdictatuur” spreken, heeft ooit zelf gewetensdwang en dictatuur beleefd”. Met grote beslistheid wijst Schmidt dan ook hun negatieve en afbrekende veroordeling van het democratische systeem af.

Een waardevol boek, al hoeft men het niet steeds met de schrijver eens te zijn! Maar zegt deze niet zelf in zijn inleiding dat „...men het soms het minst eens is met hen van wier argumenten men het meest heeft geleerd”? M. W. A. WEERS, Kol KLW

The Cadet Forces of Great Britain

Norman L. Dodd

Colonel UK Army, retired

The roots of the British Cadet Forces go very deep. Sir John Oglander wrote in his diary of the early 1600s: "Today King James visited the Isle of Wight and was much taken by seeing little boys skirmish".

But it was not until the Volunteers were founded in 1859 that the Cadet Movement can be truly said to be born. In that year the Country was alarmed by the growing strength of France; England, as usual, having only a very small regular force, decided to form a Defence Volunteer Force. Very quickly 100,000 men were enrolled each providing his own uniform and expenses, the Government only supplying arms.

Many leading schools, Eton, Harrow and Rugby amongst them, immediately raised their own Corps, enrollment being confined to older boys and masters. At the same time the Volunteer Battalions spontaneously raised Cadet Companies recruited from younger relatives of serving volunteers. In 1863 these Companies were officially recognised by Volunteer Regulations Articles 279-286 which authorised the formation of Cadet Corps by all battalions.

In these early days the Corps existed simply to provide recruits for the volunteer units and the school companies' duty was to train young gentle-

men to become the officers. Training was all military and held, as today, in the evenings and at weekends.

However by the late 1800s the national conscience had been awakened to the terrible by-products of the Industrial Revolution — slum conditions, bad food, cheap liquor and appalling working conditions. Welfare workers and others with the interests of children at heart saw in the Cadet Movement a means of improving the lives of the boys and of lifting them out of the state in which they lived.

So began the first "Youth Service" concept. Sports, games, moral teaching and education were added to the military curriculum and by 1890 there were over forty companies supported by prominent people, no longer of necessity based with a Volunteer battalion; indeed some were raised by clergymen as a parish activity. In 1893 General Sir George White VC, Commander in Chief of Yeomanry and Volunteers, made a speech to a gathering in London which is still apposite. He said:

I do not think that the lads I saw today would be found amongst those who on Sundays were to be found desecrating the British lion in Trafalgar Square by using his back as a platform from which

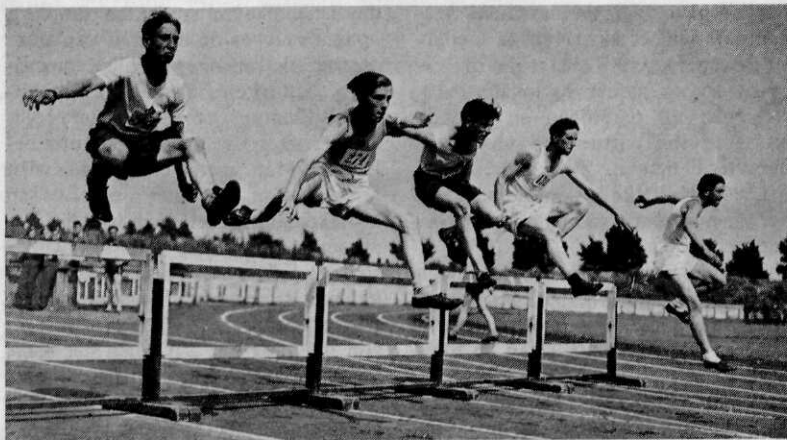

Sports play a prominent part in the training of cadets

Oldham Army Cadets in Chieftain tank



to decry anything which does not suit their particular views; but rather that their training as Volunteer Cadets would induce them to raise their eyes to the statue of that noble Englishman whose last signal was "England expects every man to do his duty". The devotion of a few good men and kind women was already doing wonders for the working lads.

They are still doing wonders today!

No longer a purely military organisation the Cadet Forces, now divided into the Combined Cadet Force (CCF) and the Army Cadet Force (ACF), the Sea Cadet Corps and the Air Training Corps (ATC), are one of the largest youth organisations in the country.

The Combined Cadet Forces are known as "Closed Contingents" and are normally to be found in Schools. Successors to the early officer producing cadet corps, they were first called the Junior Officer Training Corps and in 1948 became the CCF. There are now 276 contingents with a strength of 1736 officers, almost all schoolmasters, 231 staff instructors, usually ex-warrant officers or sergeants either employed by the school for this purpose or doubling as physical training instructors, caretakers or porters, and 44,000 cadets. The contingents are usually divided into Navy, Army and Air Force Sections and are voluntary organisations, though, it must be admitted, in some schools there is an element of compulsion depending upon the traditions of the school and the attitude of the headmaster.

The Aim of the CCF is:

... to provide the framework of a disciplined organisation, within which and through which there may be

developed within boys the qualities of endurance, resourcefulness, selfreliance, leadership and responsibility and a sense of public service, in the belief that these things are of profound consequence to the stamina and stability of the nation in civil as well as in service life, in peace as well as in war. The specific function of the service training in the programme of the CCF is not only to contribute to the development of the attributes already described, but also to give all Cadets a background knowledge of service methods and conditions and to assist and encourage those boys, who have a special interest in a service career, to become officers in the Regular, Territorial and Reserve Forces or to serve in civil organisations of national importance.

Training is carried out in term time to fit in with the school's curriculum plus a camp of about eight days in the Easter or summer holidays. Time allotted varies from an afternoon a week to simply one period of an hour or so. Opportunities are provided in many Corps for the Cadets to learn field engineering, gliding, signalling, vehicle maintenance, sailing, gunnery and other specialised activities. Drill and field craft are included though emphasis is placed on adventurous, or challenge training; much depends upon the initiative and enthusiasm of the schoolmaster officers. In recent months Cadets have been on expeditions in countries varying from Greenland to Morocco. Summer camps are regularly held in Germany with units of the British Army of the Rhine.

Rifles, equipment, compasses, maps and uniforms are supplied by the Ministry of Defence as is the equipment for the special to arm training such as guns or radio sets where the strength of the contingent warrants it.

Courses for the Officers and Cadets are available in the school holidays at the Cadet Training Centre at Frimley Park in Surrey and at other service centres. Officers, after a short course, are, in the case of the Navy appointed to the Royal Navy Reserve and by the Army and Royal Air Force are granted special Territorial Army or RAF Reserve Commissions. They can draw up to 28 days pay a year whilst on full time duty at camp or courses. The Cadets are unpaid, though food, accommodation and transport to one camp a year is provided free.

The Ministry of Defence Cadet's Brand of the Directorate of Volunteers, Territorials and Cadets oversees the training and provides one million pounds a year from the Defence Vote. Thirty four Cadet Training Teams (CTTs), each of one regular officer and three WOs or Sgts are stationed throughout the country and visit all detachments of the CCF and ACF. Similar arrangements are made for the other services.

Boys enroll at 13 and can stay until they leave school at 17½ to 18. During their service they take various proficiency tests. These have recently been brought up to date to include many arduous activities which are not strictly military, orienting, climbing, sailing etc. which will bring them into line with the requirements for the much coveted Duke of Edinburgh's Youth Awards. Five subjects which include the military proficiencies of shooting, battle craft and map reading are needed for the Proficiency Certificate, the qualification for Cadet-corporal and above and also the first step towards the obtaining of a Commission. Many of the Cadet NCOs go into the Royal Military Academy to become Regular officers or to the University where they join the Officer Training Corps as a part time interest. There they obtain the necessary qualifications for a Commission in the Reserve Forces or enter the Regular Services as Graduate Officers. Those returning to schools as teachers often become officers of the CCF.

Each contingent is inspected annually by a team who declare the unit "Efficient" or otherwise. A failure in the inspection may entail the withdrawal of the grant and the closure of the contingent. This rarely happens though from time to time contingents do close through lack of officers. At the present time enrollment is improving particularly in the Royal Navy and Royal Air Force sections.



Devon Cadets on the cliffs enjoy a map reading exercise

Both political parties in Great Britain recognise the importance of the CCF. Mr. Denis Healey when Minister of Defence in the Labour Administration wrote to all Headmasters of Schools with CCFs saying, inter alia:

Both political and military members of the Defence Council wish you to know that they are firmly convinced of the value of the CCF to the Nation, to the Services and to the Schools. Through the CCF most boys have their first, perhaps only, experience of the functions and customs of the Services, and Servicemen are kept in touch with the life of the Country as a whole. We believe that the CCF's stimulation of the precepts of leadership and duty has advantages not only for boys contemplating a career in the Services, but also for those who are destined to take up influential posts in civil life.



The brother Boys' Voluntary Services, the Army Cadet Force, the Sea Cadet Corps and the Air Cadets of the RAF are a little different from the CCF as they include boys from all walks of life; few are based in schools, most of them are "open units" catering for boys at school and young working men. The objects of the three forces are similar but as space is limited this article concentrates on the largest, the ACF.

The aim of the Force is laid down in the revised Charter of 1971:

To develop among its members the qualities of good citizenship and the spirit of service to Queen and country. It will seek to achieve this aim:

— *by providing adventurous and challenging activities, designed to develop powers of leadership and qualities of character valuable alike to the civilian and the soldier;*

— *by stimulating interest in the Army, its achievements and skills and its part in the national life;*

— *by giving encouragement and training to those considering a career in the Regular Army or service in the Reserve Forces;*

— *by teaching him the duties of a good citizen.*

The official handbooks stress that the organisation, the camps and the training are all designed for one purpose, that of making all boys who join into good cadets and good citizens. The ACF exists for the boys and not vice versa. It is firstly a Youth Service though, like the CCF, draws its inspiration from the Army and uses military uniforms, ranks and customs. Its training syllabus contains subjects which will be useful to the Cadet if he decides to join the Voluntary or Regular Forces but the ACF is just as concerned to see that its members, especially those who have left school, are taught to be useful and reliable members of the community. To do this the whole range of activities from adventurous sports to religious instruction are included in the programme.

At present the ACF has 1527 detachments with 2745 officers, 3378 adult instructors, 213 full time instructors and 40,342 cadets. The Air Training Corps has about 1000 units and 36,000 cadets; the Sea Cadets have fewer detachments and are smaller in strength.

Membership is entirely voluntary and there is no compulsion whatsoever, service is unpaid and the age limits are 13 to 18 $\frac{3}{4}$. Cadets on enrolling make a Promise "To honour God, their Queen and Country and to do their best to serve them loyally and honourably at all times through the unit to which he now belongs". It is a solemn promise but is not legally binding.

Officers must have a genuine interest in helping boys; since the ACF is voluntary and there is no disciplinary power, leadership of the highest order is needed. Leadership by example and respect. Fortunately boys are inveterate hero worshippers and will follow and support an enthusiastic and efficient leader. Suitable volunteers who wish to become officers attend a short course at the Frimley Training Centre and are gazetted Second

Lieutenants in Section B of the Territorial Auxiliary Volunteer Reserve. Pay of rank is permissible for up to 28 days a year as for the CCF officers.

Most of the open Cadet units are based on a Territorial Auxiliary Volunteer Reserve Training Centre, though some have their own huts or buildings. This accommodation is provided by the particularly British institutions — the Territorial Auxiliary and Volunteer Reserve Associations of the County concerned. They are composed of local prominent citizens, retired Territorial Officers and the Commanding Officers of the TAVR Regiments with a small permanent staff. They are responsible for the administration of the Volunteer Forces in their County and help with the appointment of officers, the provision of training areas and rifle ranges and many other local duties. The County Cadet Committee looks after the ACF on behalf of the Association and recommends suitable persons to the MOD for approval as County Commandants and their staffs who become the Executive agents. It is on these officers that the efficiency and enthusiasm of the units depend. Because many Counties are too large for direct control ACF units are grouped into fourteen areas with their own training staffs and the Area Commander is the guide and friend to all Cadet officers.

Many Territorial AVR Regiments go to considerable lengths to assist their affiliated Cadet Unit and duly reap the reward of their efforts in the shape of recruits to their ranks when the boys come of age. A few, regrettably, look upon them as a noisy nuisance!

However it is the Regular Army which is really the parent of the Force, eventual responsibility rests with the Directorate of Volunteers, Territorials and Cadets of the MOD, who exercise their control through specially appointed officers at Home Command and District HQs. They are charged with helping the County Commandants and Area Commanders in the training of the boys and the allocation of the few resources available. They also control the Cadet Training Teams who, helped by some full and part time instructors employed by the County Associations, aid the Cadet officers with detailed training of the boys and in the running of the camps and weekend expeditions.

Funds for the ACF are provided by the MOD from the Defence Vote, by the County Asso-

ciation from funds raised in the County and by friends of the unit itself or by the efforts of the boys themselves. The Local Education Authority also provides some grants for the provision of cultural and sporting amenities.

The average Cadet unit consists of twenty to fifty boys and should have not less than three adults. The Cadets will be drawn from the local area and may already be friends; they will expect to have a "Club Room" of their own with a small canteen as an off duty meeting place and will often fix this up themselves. They will certainly be active, energetic and enquiring and will soon depart if the training is not interesting and challenging. Cadets work in normal Sections and Platoons made up of boys of all ages with their own NCOs. All boys aim to get their Certificate A Parts I and II; this is equivalent to the Proficiency Certificate of the CCF. After obtaining this qualification, a requirement for promotion and may be the first step towards a Commission later on, Cadets can take subjects for the Duke of Edinburgh's Award or do special to arms subjects. But whatever he does the Aim is kept in mind, not only to make him a proficient military Cadet but also a good citizen. This is often done by giving him not only what he wants but also what he needs — usually without him knowing it!

The Cadet Forces are not part of the Armed Forces of the Crown and the Cadets have no more or less duty to their Country than other boys of their age. They are not a recruiting agency but the Forces do look to the Cadet Movement to interest boys in the Services, their traditions and their ideals. They do not ask for numbers of half trained recruits but for reliable men who have had their interests aroused and their mental

and physical powers stimulated and developed. They do not look in vain. A survey showed that in 1944 when recruits were badly needed, 40,000 ex-Cadets were joining the Army each year. The present figures are not available but the Army Board at the conclusion of the 1970 review of the ACF wrote:

The Board accept without hesitation the Committee's view that the Army Cadet Force is performing a valuable role among young people in this country and note with satisfaction the significant proportion of recruits to the Regular Army who have had previous service in the Army Cadet Force.

The need for Youth Services is as great as ever. Contrary to the expectations of some early reformers affluence and the welfare state has brought no lessening of crime and disorder. Permissiveness, looseness of morals and a lack of consideration for others weaken the fibre of the Nation. The military sponsored but non-militaristic Cadet Forces, the Scout and Guide Movements, the Boy's Brigade and other Youth Services are all a part of the Nation's defences against the enemy from within, rightly called in more religious days "the Devil and all his Works".



The writer expresses his thanks to the Directorate of Volunteers, Territorials¹ and Cadets of the Ministry of Defence and to the Army Cadet Force Association for much of the information contained in this article.

¹ The British Volunteers and Territorials are part time soldiers, similar to the US National Guard, intended to produce units and individuals to reinforce the Regular Army in time of war. They do weekend and evening drills plus 15 days in camp a year.

MEDEDELING

Met ingang van 1 januari 1972 wordt de Militaire Spectator toegezonden aan alle leden van de Koninklijke Vereniging ter beoefening van de Krijgswetenschap. Ten einde de toezending aan thans nog actief dienende officieren van Land- en Luchtmacht, tevens lid van de Koninklijke Vereniging ter beoefening van de Krijgswetenschap, ook na hun dienstverlating zeker te stellen, wordt belanghebbenden verzocht de 2e Secretaris (p.a. Laan van Clingendael 121, Den Haag) in voorkomend geval ter zake in te lichten.

Pantserwagens van de politietroepen

F. Vos

In juli 1934 heeft Amsterdam woelingen beleefd; vooral in de Jordaanwijk hebben toen ernstige onlusten plaatsgevonden. Ter beteugeling van deze woelingen zijn van regeringszijde ook pantservoertuigen ingezet, behorende tot het Korps Politietroepen en tot het Korps Rijdende Artillerie.

In het jaar 1931 werd in een lang gevoelde behoefte voorzien, door de indeeling van 3 pantserauto's, welke werden ingedeeld bij de 2e compagnie . . .

staat op blz. 108 van het boekwerk „Korps Politietroepen 1919 — 26 juni — 1934”, gegevens betreffende de geschiedenis van het korps, verzameld door F. N. F. van der Schrieck, bij de uitgave in 1934 kapitein bij de staf van het korps. De politietroepen zijn tijdens de mobilisatiejaren 1914-1918 ontstaan. Zij vormden het deel van het leger dat in de eerste plaats in aanmerking kwam voor het verlenen van militaire bijstand, zowel voor bestrijding van woelingen als van ongeregelheden van minder ernstige aard. Voorts moest politiedienst worden verricht en zich daartoe lenende dienst buiten het leger; dienst waarvoor het gebruik van volslagen politiemannen niet nodig of niet gewent was. De politietroepen vormden geen extra politiekorps; de betekenis ervan lag in hun militaire en niet in hun politie-bekwaamheid.

Wat de uniformering betreft gaf het korps oorspronkelijk een staalkaart van uniformen te zien. Eerst in 1922 werd daarin eenheid verkregen. Het door de politietroepen te dragen onderscheidings-teken (de nestel, een politiekenmerk, min of meer

De auteur heeft in het verleden gepubliceerd in o.a. „Ons Leger” en de „Legerkoerier”. Hij is geïnteresseerd in tanks en andere gepantserde voertuigen en in geschut. Tevens gaat zijn belangstelling uit naar de luchtvaart en de Koninklijke Marine. Redactie

overeenkomende met de nestel van de marechaussee en het koord bij de rijksveldwacht), alsmede de veldkleding werden vastgesteld: het uniform dat de militaire politie in 1934 nog bezat en dat haar een goed uiterlijk aanzien verschafte.

Wat de bewapening en uitrusting betreft waren in 1934 opgenomen: de klewang, de karabijn M95 Nr 4, pistool M25 Nr 2, gummistok, helm, gasmasker F en enig pioniergereedschap. Tot de korpsbewapening behoorden: de mitrailleur M20, handgranaten, traangashandgranaten en voorts 2 pantserwagens (in plaats van de oorspronkelijke drie). Een regeling was getroffen om zo nodig enkele secties mortieren van 8 cm van het leger ter beschikking van het korps te stellen.

De twee pantserwagens waren ingedeeld bij de Bereden Afdeling van de 2e compagnie van het korps, gelegerd te Amsterdam. In het boek van Van der Schrieck staat over de pantserwagens niets meer vermeld dan de in het begin van dit artikel geciteerde zin. Wél kon uit een naamlijst van de officieren die bij het korps gedetacheerd zijn geweest worden nagegaan welke officieren mogelijk met de pantserwagens te maken hebben gehad (zie de tabel).

| Naam | Rang bij aankomst | Afdeling | Afdelingscommandant | |
|-----------------------------|-------------------|---------------------|---------------------|------------|
| | | | van | tot |
| T. A. E. R. Wynoldy Daniels | Elnt | Bereden Afdeling | 12 okt. 1926 | 1 mei 1931 |
| J. P. Iicken | Elnt | Bereden Afdeling | 20 april 1929 | — |
| N. D. Nammensma | Elnt | Bereden Afd. (toeg) | 1 april 1933 | — |

Het museum van de Koninklijke Marechaussee bleek niet over documentatie betreffende de pantserwagens van de politietroepen te beschikken. Kolonel b.d. Nammensma deelde mij schriftelijk het volgende mee.

Even voor de Jordaanrellen kwam ik bij de Bereden Afdeling Politietroepen. Er waren toen 50 paarden en 2 gepantserde voertuigen.

Bij zijn weten lag reeds in 1921 een eskadron cavalerie in de Kavaleriekazerne aan de Sarphatistraat. Het schijnt dat Amsterdam recht had op 100 sabels, een eskadron huzaren.

Toen men ingrijpend ging bezuinigen vertrok het eskadron naar Amersfoort, waarop de burgemeester van Amsterdam geappelleerd zou hebben; waarom er toen 100 manschappen beredenen — politietroepen — voor in de plaats kwamen.

Later werd, weer uit bezuinigingsoverwegingen, het aantal paarden tot 50 teruggebracht; als vervanging voor het aantal paarden waarmee de sterkte was verminderd, zijn toen drie gepantserde voertuigen gekomen, waarmee de gemeente Amsterdam blijkbaar genoeg nam.

De manschappen van de Bereden Afdeling deden afwisselend 14 dagen dienst met de paarden en 14 dagen met de voertuigen; globaal genomen althans, want niet allen werden bij de voertuigen ingedeeld. Het was echter wel zo dat chauffeurs en seiners ook te paard dienst deden.

Van de drie voertuigen werd er al spoedig één ingeleverd; waarschijnlijk nog in hetzelfde jaar of in het jaar ná aankomst.

De pantserwagens waren gebouwd in de werkplaatsen van de Schoolcompagnie van de Motordienst te Haarlem, door het leger zelf dus.

En toch kostten ze ons stuk voor stuk nog geen vijfhonderd gulden, terwijl nog een luchtcompressor en een klinkmachine voor de Ripperdakazerne overbleven . . .

zei met een twinkeling in zijn oog Majoor O. Meeuwes van de School Technische Dienst te Utrecht, toen hij in 1956 door de „Legerkoerier” werd geïnterviewd.

Wanneer iemand dat weten kan, dan is hij het wel, want hij bouwde ze zelf, in de winter van 1931/'32, naar tekeningen van zijn collega's Everhard en Worp en onder toezicht van Kapitein Seijffardt van de Motordienst.

Drie jonge dienstplichtigen, Meeuwes, Everhard

en Worp waren destijds in opleiding voor reserve-officier bij de Motordienst, maar die opleiding was nauwelijks een maand oud toen ze opdracht kregen drie pantserwagens te gaan maken. Met dit karweitje hebben ze verder hun diensttijd gevuld en zijn bovendien nog geslaagd voor het vaandrigsexamen.

We kregen er de mededeling bij, dat we zoveel mogelijk gebruik moesten maken van oude materialen, want elke wagen mocht niet meer dan f 500,— kosten. Bovendien moesten alle werkzaamheden ter wille van de geheimhouding 's nachts gebeuren. We werkten in twee ploegen van ongeveer 15 man in totaal in een werkplaats in de Ripperdakazerne te Haarlem . . . aldus Meeuwes.

Hoe kwam men aan materiaal? Als chassis werd een GMC-vrachtwagenonderstel uit de jaren 1917/18 met massieve banden en houten draadspaaakwielen genomen. De pantserplaten voor de carrosserie

. . . kregen wij los bij verschillende infanterieonderdelen, waar men die dingen gebruikt had voor de zogenaamde kippenhokken, een gepantserde opbouw op vrachtauto's.

De „Militaire Spectator” schreef in februari 1932 over de pantserwagens, dat ze aan de voor- en zijkanten, zomede aan de bovenzijde, van een pantser waren voorzien.

Meeuwes: *Die platen waren 6 mm dik, dat was niet zo gek voor die dagen.*

Tijdens de Jordaanrellen bleek het dak van de voertuigen te dun.

Men had hiervoor platen van 3 mm dikte gebruikt en van daken geworpen stenen, bloempotten en pannen gingen daar gladjes doorheen. (Legerkoerier)

De Militaire Spectator schreef dat ook de radiatoren en de motor door pantserplaten waren gedekt, en dat een speciale inrichting een voldoende koeling waarborgde. De vier wielen waren geblindeerd en van massieve banden voorzien.

De bewapening bestond uit drie Lewis-mitrailleurs, het bekende lichte-mitrailleurtype M20 (kaliber 6,5 mm) met trommelvormig magazijn van de vooroorlogse KL. Er konden mitrailleurs worden opgesteld aan elke zijkant, één voor en één achter — aan beide zijkanten, voor en achter, was daarvoor een (af te dekken) schietgat in de pantsering aangebracht — en twee aan de bovenzijde; zo kon dus naar alle zijden vuur worden uitgebracht. Bij schietproeven werden goede resultaten bereikt.

Door een schuif in het dak kon een zoeklicht worden uitgestoken, zodat naar alle zijden, ook naar boven, licht kon worden gebracht, en dat, ten einde rechtstreeks gericht vuur te ontgaan, met één handbeweging snel kon worden ingetrokken. Dit intrekbare zoeklicht, merk Bosch, dat toentertijd f 36,— kostte, was volgens Majoor Meeuwes het duurste apparaat op de pantserwagen.

Een elektrische starter kon er niet meer op overschieten, dus werd het zwengelen om de motor aan de gang te krijgen.

De aandrijving geschiedde op de achteras. Er was een dubbele stuurinrichting. Dat hield in dat voorin een hoofdchauffeur voor het vooruitrijden was gezeten en achteraan een hulpchauffeur voor het achteruitrijden. Reed de hulpchauffeur, dan moest de hoofdbestuurder op diens verzoek bepaalde pedalen en het versnellingshendel bedienen. De bestuurders hadden uitzicht door kijksleuven, één verticale en twee horizontale van 3 mm breed, afgedekt door 25 mm dik pantserglas, ter bescherming tegen splinters en loodspatten, die anders door de kijksleuven naar binnen zouden kunnen dringen. In het verhoogde middengedeelte van de pantsering waren eveneens kijksleuven aangebracht ten einde de commandant de gelegenheid te geven naar alle zijden waar te nemen.

Aan de voor- en de achterzijde van de voertuigen waren eikenhouten bumpers aangebracht. In geval één van de wagens onklaar mocht raken kon de ander hem opduwen. Een SOS-sein daartoe kon worden gegeven door een boven op de wagen gemonteerd seinlampje . . .

ene beschermde lichtseininrichting, waarmede morse-seinen kunnen worden gegeven voor het onderling verband tussen de wagens en ter bevordering van de bevelvoering. (Militaire Spectator)

Toen de drie pantserwagens in mei 1932 klaar waren — ze kregen ook nog een heel mooie beschildering in camouflagekleuren — moesten ze worden afgeleverd in de kazerne van het Korps Politietroepen te Amsterdam. Ook dat geschiedde bij nacht. Lang te voren waren de maten van poort en deuren van de kazerne opgenomen, om niet voor verrassingen te worden geplaatst. Maar wat was het geval? Nadat die opmetingen waren verricht, was van gemeentewege de straat, waaraan de kazerne lag, opgehoogd, zodat, toen zij voor de poort stonden, de wagens niet naar binnen konden. In allerijl moesten toen de drempels worden weggebroken en zo lukte het toch nog binnen te komen . . . aldus de Legerkoerier.

De heer A. Verkerk vertelt:

Inderdaad zijn de wagens in de nacht afgeleverd. De

juiste datum weet ik me niet meer te herinneren. Maar de wagens zijn nimmer in de Kavaleriekazerne geweest, waar de politietroepen waren ondergebracht. Er was geen garage en de binnenplaats was te klein. Bedoeld is de Oranje-Nassaukazerne, eveneens aan de Sarphatistraat gelegen, daar was een plaatijzeren garage voor de wagens.

In 1930 ben ik bij de Bereden Afdeling gekomen; tegelijkertijd kwamen daar ook de 3 pantserwagens . . .

Als ik Verkerk erop wijs dat de Legerkoerier beweert dat de wagens in de winter van 1931/1932 zijn gebouwd en in mei 1932 zijn afgeleverd, begint hij te twifelen.

In 1930 kwam ik bij de Bereden Afdeling. Wanneer de wagens gekomen zijn kan ik nu niet meer met zekerheid zeggen. Maar in 1930 was ik bij de Motor-dienst in Haarlem en ik meen dat men toen bezig was de wagens te bouwen.

Zou het mogelijk zijn dat de wagens in de winter 1930/'31 zijn gebouwd en in mei 1931 afgeleverd? Kapitein F. N. F. van der Schrieck noemt ook het jaar 1931; het reeds genoemde artikel in de Militaire Spectator van februari 1932, waarbij een foto van de geheel afgebouwde G23326 is afgedrukt, zal toch in 1931 moeten zijn geschreven om te kunnen worden opgenomen.

Verkerk vertelt verder:

Ik werd belast met onderhoud van de wagens en de instructie en volgde daartoe een cursus bij de Motor-dienst te Haarlem.

In Haarlem werd niet met de wagens geoefend. De opleiding vond plaats in Amsterdam en bestond in hoofdzaak uit oefening voor chauffeurs en seiners. Geoefend werd op het terrein van de ONK. Zijn ook een paar maanden naar Laren geweest, naar de schietbanen; overbrenging geschiedde in de nacht. De verlichting bestond uit twee olielampjes, een links en een rechts van de motorkap. Binnenin moest men het zonder licht stellen. Wel was het interieur in een heldere kleur gehouden.

Even op de schietoefeningen ingaande:

. . . bij het schieten boven uit de wagen kon men de vuuruitwerking in bepaalde gevallen niet zien.

De wagens bleven verder in Amsterdam. Ze trokken veel belangstelling bij het publiek; en geen wonder: de wagens waren vrij groot en zagen er vervaarlijk uit met hun pantserplaten, hun dreigende mitrailleurlopen en hun grillige camouflagelijnen . . . De camouflage- of schutkleuren waren zwart, groen en geel. En dan hun schrikwekkende namen: Buffel, Bison en Wisent.

De pantserwagens droegen geen namen, voor het ge-

mak hadden we de wagens genummerd: I, II en III... zei Verkerk.

Ook Nammensma zei:

... de wagens hebben nooit namen gedragen. Ik geloof dat de gepantserde voertuigen waarmee het detachement van KRA bij de rellen in 1934 in Amsterdam verscheen namen droegen.

Verkerk: *... in 1934 bij de relletjes in Amsterdam, de Jordaan, zijn de wagens voor het eerst ingezet. Voor zover mij bekend is er niet uit de wagens geschoten, was het alleen machtsvertoon.*

Verkerk was toen opperwachtmeester-instructeur en commandant van een der wagens. Er waren kijksleuven, zogenaamde zaagsneden, waardoor hij kon uitkijken. Volgens hem waren deze sleuven circa 8 mm breed en niet afgeschermd met pantserglas. De wagencommandant had overigens geen vaste plaats.

Moest hij altijd geheel binnen de wagen blijven, of werd ook wel uitgekeken met het hoofd boven de wagen uit? Inderdaad kon hij zijn hoofd door de opening van het zoeklicht naar buiten steken. Hoeveel personen telde de bemanning eigenlijk? De bemanning bestond behalve de commandant uit 6 man, nl. 2 bestuurders, 3 schutters en 1 seiner tevens zoeklichtbediende. Tijdens de Jordaanrellen reed ook een inspecteur van politie in de wagen mee.

Op gegeven moment was er de vraag, wie eventueel bevel tot vuren moest geven. Oplossing goed of niet: ik zou eventueel bevel tot vuren geven.

Over de ernst van de Jordaanrellen kan ik mij weinig herinneren. Ik was toen nog jong en zag de toestand niet zo duister in. De wagens maakten veel indruk. Ik herinner me nog, dat wij een der grachten kwamen afrijden, terwijl daar een bakker een hoek omkwam. Hij stak zijn handen omhoog en liet zijn kar zo van de walkant het water inrijden. De werking van het zoeklicht bracht het publiek al in paniek. Om op

alles voorbereid te zijn hadden we in de wagen een bak eihandgranaten. Aan iedere kant waren in de deuren kleine luikjes van plusminus 1 decimeter middellijn, de schietgaten voor de mitrailleur, die van binnen konden worden geopend en afgesloten; hierdoor konden we eventueel handgranaten naar buiten laten vallen als bijvoorbeeld de motor afsloeg en men probeerde de wagen te doen kantelen.

Vanaf 1935 werd het Korps Politietroepen belast met een taak in het kader van de strategische beveiliging. Dit hield in: bruggen bewaken, deze bij een vijandelijke overval te laten springen en de overtocht van de vijand trachten te beletten. Bij de vervulling van deze taak hebben de politietroepen zich in de oorlogsdagen van mei 1940 van hun beste zijde laten kennen. Kort daarna kwam een einde aan het bestaan van het korps. Na de oorlog is het niet meer opnieuw opgericht.

Wat de pantserwagens betreft: de eerste van de drie, die aan de korpsbewapening werd onttrokken, werd verbouwd en gemoderniseerd en daarna ingedeeld bij het KRA. Als KRA-voertuig is deze pantserwagen (met nog een pantserwagen, alsmede vijf rupsantserwagens van het KRA) eveneens bij het Jordaanoproer ingezet. Daarna zijn ook de twee overige wagens verbouwd en gemoderniseerd en naar het KRA overgegaan, waar ze naar de namen Buffel, Bison (of Bizon) en Wisent luisterden.

Van hun verdere geschiedenis is mij helaas niets bekend.

Literatuur

F. N. F. van der Schrieck — *Korps Politietroepen 1919 - 26 juni - 1934*. Korps Politietroepen, Amsterdam (vermoedelijk) (1934).

Pantserwagens en rupsantserwagens voor ons leger. *Mil. Spect.* **101**(1932)192.

Met Buffel, Bison en Wisent viel toch niet te spotten. *Legerkoerier* **6**(1956)(6)20.

F. Vos — Pantservoertuigen van het vooroorlogse leger (II). *Ons Leger* **55**(1971)(3/4)30.



CIMIC en de civiele en militaire bestuursopbouw van de Bondsrepubliek Duitsland

H. Meijer

Luitenant-Kolonel der Grenadiers

De opdracht van de Westduitse „Bundeswehr” luidt:

... gemeinsam mit den verbündeten Streitkräften und in engem Zusammenwirken mit der Zivilen Verteidigung einen Gegner von Gewaltandrohungen und jeder militärischen Gewaltanwendung abzuhalten, im Falle von Gewaltanwendung das Territorium der Bundesrepublik Deutschland zu schützen oder dessen Integrität wieder herzustellen [1].

Deze opdracht onderstreept nog eens, dat de *Bundeswehr* moet worden gezien als onderdeel in het grotere kader van de NAVO. Maar dat betekent tevens dat de Bundeswehr politiek en militair — gezien het wezen van de NAVO — duidelijk defensief is bedoeld. De Westduitse krijgsmacht kan in de praktijk dan ook niet meer worden beschouwd als de enige drager van de verantwoordelijkheid voor de nationale (Duitse) verdediging.

Toch blijft daarnaast het NAVO-principe geldig: „Countries retain their sovereignty and are, therefore, ultimately responsible for the defence and security of their own territories and people” (MC 36/2, § 4). De verdediging van West-Europa is, door de NAVO, een bondgenootschappelijke taak geworden. SACEURS „CIMIC policy and guidance” wijst, voor de uitvoering van deze taak, op de noodzaak van samenwerking: „The security of allied forces and their installations on a NATO nation's territory requires a permanent exchange of information between allied units and national military and/or civil agencies” [2]. In het veel omstreden en vaak geciteerde NAVO-document MC36/2 (revised) wordt in § 8 voor de civiele en militaire samenwerking tussen gaststrijdkrachten („guest-forces”) en hun gastheerlanden („host-nations”) de volgende richtlijn gegeven: „The allied commanders (...) will always deal through and with the appropriate national commanders (...)”.

Voor een juiste uitvoering van de taak van het Nederlandse legerkorps betekent het hierboven

gestelde, dat op elk niveau een goede samenwerking tussen het Legerkorps en de Westduitse territoriale strijdkrachten een *conditio sine qua non* is.

De civiele bestuursorganisatie in de Bondsrepubliek

De Westduitse bestuurshiërarchie is opgebouwd uit vijf lagen: Gemeinde, Kreis, Bezirk, Land, Bund. De Bondsrepubliek is samengesteld uit 10, nagenoeg zelfstandige, deelstaten, 8 Länder en 2 stadstaten (Hamburg en Bremen). Berlijn in zijn zeer bijzondere positie laten wij hier verder buiten beschouwing.

De Duitse deelstaten zijn beslist niet te vergelijken met de Nederlandse provincies; zij zijn belangrijker, zowel qua omvang en inwonertal, als qua bevoegdheden.

Defensie en Buitenlandse Zaken zijn de enige twee ministeries die alleen op Bonds niveau voorkomen. De ministeries van verkeer, sociale zaken, financiën en economie, die ook voorkomen in de deelstaten, zijn op Bonds niveau eveneens zeer belangrijk. De overige bondsministeries zijn veelal slechts coördinerende departementen. Het beleid en de uitvoering van hun respectieve deelgebieden liggen nagenoeg geheel in handen van de deelstaten en dat betekent dat zij buiten de directe invloedssfeer van Bonn staan. De autonomie van de deelstaten gaat namelijk zeer ver. Een en ander heeft tot gevolg, dat een uitgaven- en begrotingsvergelijking tussen de nationale begrotingen van Den Haag en Bonn bijna onmogelijk is. Onderwijs bv. — dat in de BRD een deelstaat-verantwoordelijkheid is — vormt op de Bonds begroting slechts 6% van het totaal, doch eist van de Nederlandse staatsbegroting nagenoeg 30% op. Defensie is daarentegen in Bonn de belangrijkste post, met 28% van het totale budget (zie afb. 1).

Elke vergelijking op dit gebied gaat mank. Zelfs de vergelijking van de defensieuitgaven in totaliteit gaat niet op, hoewel in beide landen deze posten, evenals Buiten-

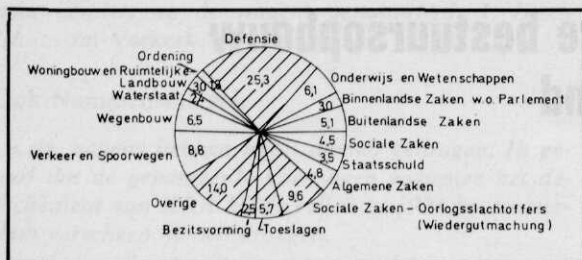

Afb. 1 Uitgavenverdeling Bondsrepubliek Duitsland 1972; begroting totaal DM 106,6 miljard

landse Zaken, nationale posten zijn. Ook de vergelijking van percentages van het nationale inkomen, besteed aan defensie, in de BRD en Nederland — in 1971 resp. 3,6 en 3,7% — geeft geen juist beeld. Bij deze percentages spelen nl. niet *steeds dezelfde componenten* mee. Zo vallen bv. in de BRD militaire pensioenen niet onder defensie, in Nederland wél (n.b. bijna 8% van het totaal).

In „Die Zeit” van 29 okt. 1971 werd de voorlopige Bondsbegroting 1972 gepubliceerd (afb. 1). Het daarop aangegeven defensiebedrag van ruim DM 25 miljard is overigens niet het enige dat in de BRD t.b.v. defensie door de West Duitsers moet worden opgebracht. In de BRD komen o.a. de volgende posten t.b.v. defensie op de Bondsbegroting voor „Verdediging” niet voor; ze worden elders opgebracht (de vermelde bedragen betreffen het dienstjaar 1972):

- Wehrbeauftragter des Deutschen Bundestages (DM 2 miljoen);
- Duitse (directe) stationeringskosten voor buitenlandse strijdkrachten (DM 700 miljoen);
- defensiehulp aan andere landen (DM 90 miljoen);
- Civiele Verdediging valt (ook in Nederland) grotendeels buiten de Defensiebegroting;
- Duitse stationeringskosten voor buitenlandse strijdkrachten in Berlijn, inbegrepen Berlijn-hulp (DM 4530,5 miljoen);
- militaire pensioenen (niet inbegrepen Oorlogsslachtoffers) (DM 2018,5 miljoen);
- bezoldiging burgerambtenaren „Bundeswehrverwaltung”;
- Bundesgrenzschutz (DM 506,5 miljoen);
- andere uitgaven, o.a. die voor de NAVO-infrastructuur;
- deviezenwervingskosten (o.a. voor Britse Rijnleger, n.a.v. een verdrag met Groot-Brittannië) (geschat op DM 610 miljoen);
- kosten van civiel-wetenschappelijke medewerkers in het kader van NAVO-onderzoek en -studies;
- European Defence Expanding Program.

Al deze bedragen, te zamen verwerkt in de defensie-uitgaven, brengen het aandeel van het nationale inkomen voor defensie van 3,6% op ruim 5% (1971: VS 8%, Nederland 3,7%; per hoofd van de bevolking: Ned. \$ 88, BRD \$ 139, VS \$ 373) [3].

De deelstaten, uitgezonderd de stadstaten en Saarland, zijn onderverdeeld in een aantal Regieringsbezirke (in enkele gevallen spreekt men van Verwaltungsbzirke).

In het volgende overzicht is de deelstaat Niedersachsen als voorbeeld genomen voor de wijze van bestuursindeling en -opbouw. De andere deelstaten zijn op identieke manier georganiseerd. Evenals bij de Bund is ook in Niedersachsen de driedeling van de macht (de Trias Politica van Montesquieu) van kracht. De wetgevende macht berust bij de Landtag, de uitvoerende bij de Landesregierung en de rechtsprekende bij het Staatsgerichtshof.

De deelstaat Niedersachsen (hoofdstad Hannover, oppervlakte 47.411 km², ruim 7 miljoen inwoners, is onderverdeeld in de volgende 8 Bezirke (afb. 4): Hannover, Hildesheim, Lüneburg (met hoofdstad Lüneburg), Braunschweig, Oldenburg, Aurich, Osnabrück, Stade (met hoofdstad Stade).

Niedersachsen is met 5 zetels (op een totaal van 45) in de Bundesrat (vgl. Eerste Kamer) en met 62 zetels (op een totaal van 518) in de Bundestag (vgl. Tweede Kamer) vertegenwoordigd.

De Landtag telt 149 zetels. De verdeling is momenteel: SPD 75, CDU 74 zetels.

De regering van Niedersachsen bestaat uit de volgende ministeries:

- ministerie van algemene zaken (minister-president A. Kubel);
- ministerie van binnenlandse zaken;
- ministerie van financiën;
- ministerie van sociale zaken;
- ministerie van cultuur (w.o. onderwijs);
- ministerie van economische zaken;
- ministerie van landbouw, bosbouw en voedselvoorziening;
- ministerie van justitie;
- ministerie voor bondszaken.

Niedersachsen is qua oppervlakte iets groter dan Nederland. In de BRD is het in grootte de tweede deelstaat (na Beieren). Hoewel het één der dunst bevolkte deelstaten van de BRD is, is Niedersachsen in inwoneraantal vierde op de ranglijst (na Nordrhein-Westfalen, Beieren en Baden-Württemberg), met een dichtheid van slechts 148 inw./km² (BRD: 240 inw./km²).

De Bezirke vormen tussenbestuursgebieden vóór en ten behoeve van de Landesregierungen: „Aufsichtsbehörden, die Kreise und Gemeinde bei der Durchführung ihrer Selbstverwaltungsaufgaben beraten und überwachen”. Dit betekent tevens, dat de Bezirke geen gekozen hen controlerend orgaan (een soort parlement) hebben. De controle van de Bezirke vindt plaats door de Landesregierung. Niettegenstaande deze bestuursvorm kunnen

wij de Bezirke voor het overige vergelijken met de Nederlandse provincies, zowel qua oppervlakte en inwoneraantal als qua taken. Aan het hoofd van een Bezirk staat de Regierungspräsident, een benoemde ambtenaar.

De Bezirke zijn samengesteld uit een aantal Kreise. Dit zijn bestuursgebieden met in principe minimaal 50.000 inwoners. De Kreise zijn verdeeld in Landkreise en Stadtkreise. De laatste zijn de laagste bestuurstrap voor grotere steden, vandaar de (in het Duits vrij veel gebruikte) uitdrukking „Kreisfreie Stadt”, om aan te duiden, dat de desbetreffende stad van een zodanige omvang is, dat ze een eigen bestuursgebied vormt, dit in tegenstelling tot kleinere stadjes, die deel uitmaken van een Kreis. De Kreise zijn in de BRD een zeer belangrijke bestuurslaag. Enerzijds zijn ze vergelijkbaar met de Nederlandse Gewesten in wording (d.w.z. de kleinere), anderzijds met de bestaande grotere plattelandsgemeenten, zoals wij die in Nederland kennen in Friesland, de IJsselmeerpolders en op de Veluwe, met dien verstande dat in de Duitse situatie de diverse dorpen als in zo'n Friese plattelandsgemeente (Kreis) aparte gemeenten zouden zijn. Een Kreis heeft een gekozen volksvertegenwoordiging, de „Kreistag”, met aan het hoofd de gekozen „Landrat”. De hoogste benoemde ambtenaar, de „Oberkreisdirektor”, leidt samen met de Landrat een Kreis. In tegenstelling tot de Stadtkreise (Kreisfreie Städte) zijn de Landkreise nog weer onderverdeeld in Gemeinden. De

sanering van de gemeenten is in Duitsland in volle gang via een systeem van samenvoeging, waarbij in sommige gevallen de oude gemeente, zij het op beperkte wijze, toch blijft bestaan. Het grootste deel van haar taken draagt zij in dat geval over aan de zg. „Samtgemeinde” (2 tot 5 gemeenten). De BRD heeft meer dan 24.000 gemeenten (Nederland 900), waarvan talrijke met slechts enkele honderden tot nauwelijks duizend inwoners. De in principe minimaal 50.000 inwoners tellende Kreise zijn dan ook vaak samengesteld uit 30 à 60 gemeenten. De gekozen burgemeesters van deze gemeenten vervullen dit ambt als een erefunctie naast hun eigen beroep. Het veelal zeer geringe inwoneraantal van een gemeente illustreert nog te meer, dat de uitvoering van vele bestuurstaken op dat niveau onmogelijk is geworden; vandaar de belangrijkheid van de Kreise.

Afb. 2 geeft de Kreis-indeling van het Regierungsbezirk Lüneburg aan. Dit Bezirk omvat 9 Kreise en 3 Kreisfreie Städte (Lüneburg, Wolfsburg en Celle). Lüneburg, de Bezirkshoofdstad, is tevens de bestuurszetel voor zowel de, Kreisfreie, Stadt Lüneburg als voor de Landkreis Lüneburg.

Het Westduitse territoriale leger

Het Westduitse territoriale leger staat — sedert de fusie (1969) van Feldheer, Territorialheer en nationale logistieke diensten — rechtstreeks onder het opperbevel landstrijdkrachten (Führungsstab

Afb. 2 Bestuursindeling Regierungsbezirk Lüneburg (situatie 1 januari 1970)

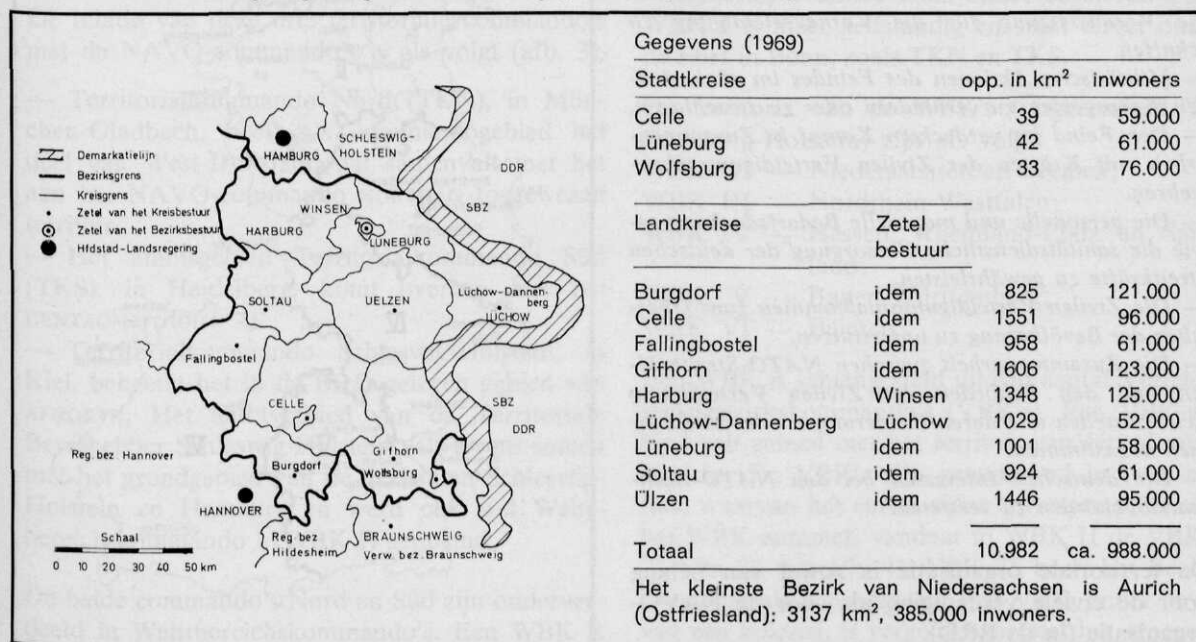

des Heeres) in Bonn. (Art. 65 van de Duitse Grondwet geeft de minister van defensie het opperbevel over de strijdkrachten in vredetijd. „Im Verteidigungsfalle” gaat dit bevel conform art. 115 over op de Bondskanselier.)

De territoriale organisatie dient ter ondersteuning van zowel de (gehele) krijgsmacht, de NAVO-bondgenoten alsmede van de civiele verdediging.

Het territoriale leger heeft een ondersteunende taak die zich over alle gebieden van de (algehele) verdediging uitstrekt, zowel in vredes- als in oorlogstijd. De drie Westduitse legerkorpsen worden bv. logistiek gesteund door verzorgingseenheden van de desbetreffende territoriale commando's, d.w.z. dat het 1e (Duitse) Legerkorps door het Territorialkommando Nord (TKN - German Territorial Northern Command GTNC) wordt verzorgd en de beide andere legerkorpsen door het Territorialkommando Süd (TKS/GTSC). Het Westduitse territoriale leger is — zoals veelal elders in West-Europa — een in hoofdzaak mobilisabel leger — met een kaderorganisatie in vredetijd. Een deel van het mobilisabele territoriale leger draagt de kenmerkende, duidelijke naam Heimatschutztruppe. De vredessterkte bestaat nagenoeg uitsluitend uit kernstaven en logistieke eenheden. Parate eenheden bestaan alleen in enkele gevallen. De opdracht van het territoriale leger is in het tijdschrift „Truppenpraxis” door Luitenant-Generaal Schnez als volgt samengevat [4].

— Die Operationsfreiheit für die NATO-Streitkräfte in der Bundesrepublik aufrechtzuerhalten, um damit die Voraussetzung für die Vorverteidigung zu schaffen.

— Militärische Aktionen des Feindes im rückwärtigen Korpsgebiet, zu verhindern oder zu zerschlagen.

— Den Feind im verdeckten Kampf in Zusammenarbeit mit Kräften der Zivilen Verteidigung abzuwehren.

— Die personelle und materielle Bedarfsdeckung sowie die sanitätsdienstliche Versorgung der deutschen Streitkräfte zu gewährleisten.

— Die Zivilen Verteidigungsmaßnahmen zum Überleben der Bevölkerung zu unterstützen.

— Die Zusammenarbeit zwischen NATO-Streitkräften und den Behörden der Zivilen Verteidigung sicherzustellen und deren Forderungen oder Maßnahmen abzustimmen.

— Die deutschen Interessen bei den NATO-Kommandobehörden zu vertreten.

De territoriale organisatie is zowel van belang voor de civiele verdediging als voor de NAVO-organisatie (in de BRD).

1. De eis van wederzijdse samenwerking en ondersteuning van de civiele verdediging en het territoriale leger betekent enerzijds dat het territoriale leger niet kan werken zonder de hulp van civiele zijde en omgekeerd. Anderzijds houdt dit in, dat voor deze samenwerking en steun beide organisaties zoveel mogelijk op elkaar moeten zijn afgestemd. Niet voor niets wordt dan ook gesteld:

„Die Territoriale Organisation paßt sich weitgehend den zivilen Verwaltungsgrenzen an, um einerseits die Zusammenarbeit mit den zivilen Behörden zu erleichtern und andererseits die Beschränkung des Territorialheeres auf notwendige Aufgaben und Kräfte zu ermöglichen” [5]. Een en ander betekent wél, dat elke wijziging in de burgerbestuursorganisatie — indien van invloed op het territoriale leger — dient te worden gevolgd door een verandering in de territoriale organisatie.

2. Het verlenen van steun aan de NAVO-eenheden op Duits territorium en het bemiddelen tussen de NAVO-eenheden en Duitse civiele autoriteiten plus het verdedigen van de Duitse belangen bij de NAVO-commandanten maken het uiteraard nood-

Afb. 3 Territoriale organisatie WBK's BRD; WBK II (Niedersachsen/Bremen) met VBK's



Afb. 4 Indeling WBK II (Niedersachsen/Bremen) in VBK's 21 t/m 26; VBK 23 — Bezirke Braunschweig en Hildesheim; VBK 24 — Bezirke Aurich en Oldenburg

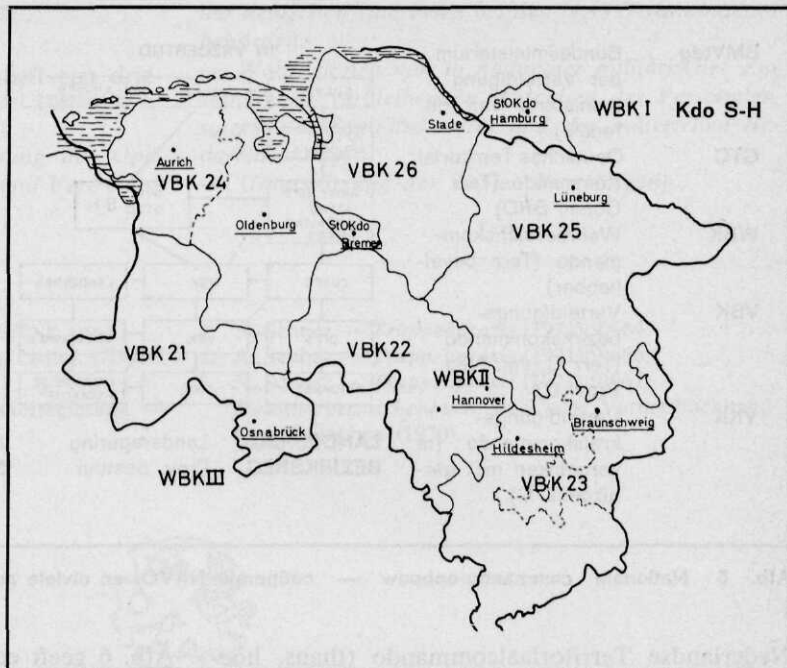

zakelijk, dat de militaire territoriale organisatie ook aan de NAVO-organisatie op Duits grondgebied moet zijn aangepast.

De organisatie van het Westduitse territoriale leger

In Bonn zetelt de Führungsstab des Heeres (FüH). Onder dit commando staan de twee belangrijkste commando's Nord en Süd en het kleinere Territorialkommando Schleswig-Holstein. De relatie van deze drie territoriale commando's met de NAVO-commando's is als volgt (afb. 3).

— Territorialkommando Nord (TKN), in Mönchen-Gladbach, heeft als commandogebied het deel van West-Duitsland dat samenvalt met het aan het NAVO-commando NORTHAG toegewezen territorium.

— Het ambtsgebied Territorialkommando Süd (TKS), in Heidelberg, komt overeen met het CENTAG-territorium.

— Territorialkommando Schleswig-Holstein, in Kiel, beheerst het in de BRD gelegen gebied van AFNORTH. Het ambtsgebied van de Territoriale Bevelhebber Schleswig-Holstein valt tevens samen met het grondgebied van de deelstaten Schleswig-Holstein en Hamburg en werd ook wel Wehrbereichskommando I (WBK I) genoemd.

De beide commando's Nord en Süd zijn onderverdeeld in Wehrbereichskommando's. Een WBK is

vergelijkbaar met een Territoriale Bevelhebber, bv. TBO (TBZ en TBW). Het ambtsgebied van een Wehrbereichskommando valt samen met het gehele territorium van één of meer deelstaten. De commandant (generaal-majoor) van een WBK is enerzijds de nationale vertegenwoordiger tegenover de NAVO-commandanten op legerkorpsniveau, anderzijds is hij de tussenpersoon voor NAVO-contacten met de Landesregierungen (zie afb. 3). WBK II en III vallen onder TKN en de WBK's IV, V en VI staan onder bevel van TKS. WBK I is meer zelfstandig en staat direct onder de FüH in Bonn, zoals TKN en TKS.

De territoria van de WBK's (uitgezonderd TK Schleswig-Holstein) zijn als volgt:

WBK II — Niedersachsen en Bremen;

WBK III — Nordrhein-Westfalen;

WBK IV — Hessen, Rheinland-Pfalz en Saarland;

WBK V — Baden-Württemberg;

WBK VI — Beieren.

Een WBK is samengesteld uit een aantal Verdedigingsbezirkskommando's (VBK's). Een VBK-gebied valt samen met het territorium van één of meer Bezirke. De VBK's zijn genummerd in twee cijfers, waarvan het eerste cijfer correspondeert met het WBK-nummer, vandaar in WBK II de VBK's 21 t/m 26 (zie afb. 4). VBK 25 heeft het Bezirk Lüneburg als ambtsgebied. Een VBK, onder bevel van een kolonel, is vergelijkbaar met het vroegere

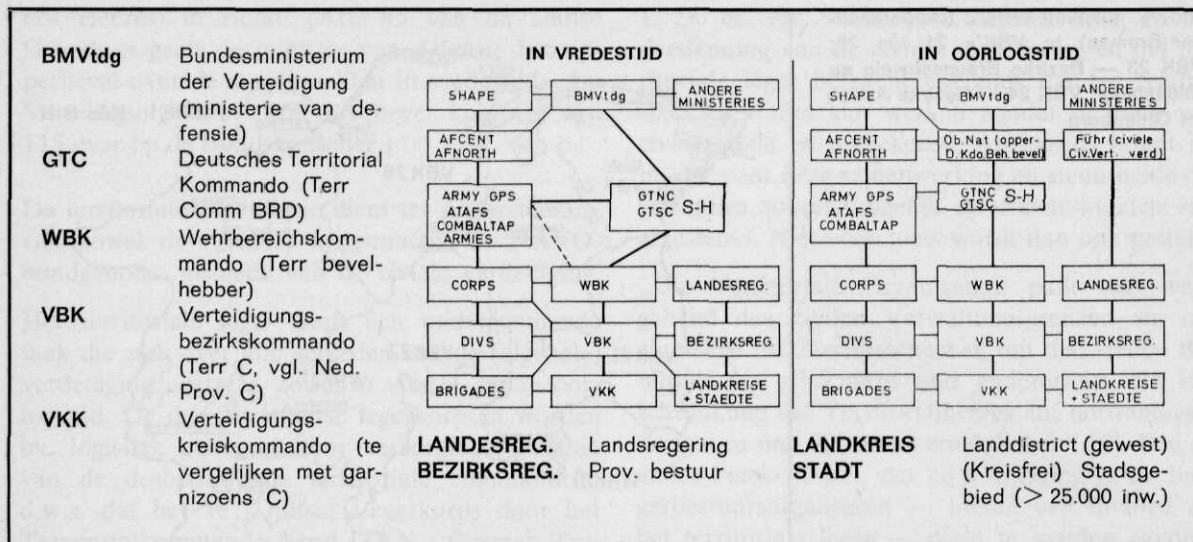

Afb. 5 Nationale commando-opbouw — coöperatie NAVO- en civiele autoriteiten in de Bondsrepubliek

Nederlandse Territoriaalcommando (thans, hoewel beslist niet hetzelfde, die garnizoenscommandant die de functie van PMC erbij vervult). Een VBK is samengesteld uit één of meer Verteidigungskreiskommando's (VKK's).

Een VKK, onder commando van een luitenant-kolonel, omvat het territoir van één of meer Kreise. Hoewel niet geheel vergelijkbaar, kunnen wij toch stellen, dat een Duits VKK en een Nederlands garnizoenscommando zeer veel gemeen hebben. VBK 26 omvat VKK 261 in Verden en VKK 262 in Zeven-Aspe (de nummering is gebaseerd op het VBK-nummer, de eerste twee cijfers, plus een volgnummer, het derde cijfer). De beide schema's in afb. 5 geven in grote lijnen de samenwerkingsniveaus aan tussen respectievelijk de NAVO-eenheden, de territoriale commando's en de civiele autoriteiten. Onder (en naast) het VKK kent de Duitse organisatie nog de oudst aanwezende militair commandant met de zg. Standortkommandantur (plaatselijk militair commando). Deze kleine territoriale staven worden (meestal) gecommandeerd, als nevenfunctie, door een plaatselijke troepen-(kazerne)commandant. Deze Standortkommandanturen moeten niet worden verward met de Standortkommando's in de stadstaten Hamburg en Bremen, die enerzijds op deelstaatniveau werken en anderzijds, gezien de werkzaamheden, vergelijkbaar zijn met een VBK en die rechtstreeks worden gecommandeerd door resp. WBK I en WBK II.

Afb. 6 Schematisch overzicht van de CIMIC-lijnen in de BRD

Afb. 6 geeft een overzicht van CIMIC-lijnen in de BRD op ieder niveau. Op elk niveau van de territoriale organisatie is er naast het commando een civiel bestuursapparaat, de „Verwaltung“; bv. naast WBK II: WBV II (Wehrbereichsverwaltung). Deze bestuursstaven spelen in de mobilisatievoorbereiding en in de samenwerking met het civiele bestuur een uiterst voorname rol. Voor CIMIC loopt de contactlijn echter altijd via de commandolijnen (WBK, VBK en VVK).

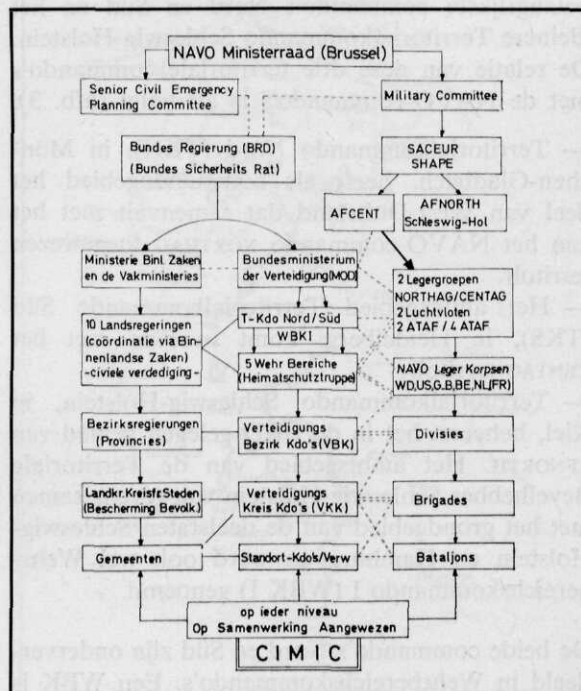

Besluit

Het territoriale leger in de BRD heeft een drie-voudige opdracht [6].

— *Mitwirken bei der Aufrechterhaltung der Operationsfreiheit der NATO-Streitkräfte und Vertretung*

der deutschen Interessen bei den NATO-Kommando-behörden.

— *Wahrnehmen von in nationaler militärischer Zuständigkeit verbleibenden Aufgaben des Personaler-satzes, des Sanitätsdienstes und der materiellen Be-darfsdeckung;*

— *Unterstützung der Zivilen Verteidigung.*

Literatuur

1. U. de Mazière — *Frankf. Allg. Z.* (1970)(8 apr.).
2. SACEUR — Policy and guidance on CIMIC. *CIMIC Handbook*. AFCENT (1970)A18.
3. Presse- und Informationsamt der Bundesregierung — *Weißbuch 1971/1972.*

4. A. Schnez — *Truppenpraxis* (1971)(9)664.
5. A. Schnez — *Truppenpraxis* (1971)(9)666.
6. A. Schnez — *Truppenpraxis* (1971)(9)667. *Staatsbürgertaschenbuch*. Beck'sche Verlagsbuchhand-lung, München (1970).



AANWIJZINGEN VOOR MEDEWERKERS

In het recente verleden is regelmatig gebleken, dat de in dit kader gepubliceerde aanwijzingen te summier, en vermoedelijk ook niet voldoende duidelijk, zijn.

Ten einde de auteurs van artikelen en verdere medewerkers in staat te stellen, hun kopij in de juiste en gewenste vorm in te zenden, is thans een meer uitgebreide hand-

leiding voor kopij- en illustratieverzorging samengesteld. Deze is — in afwijkende vorm gedrukt — achterin dit nummer opgenomen en wel zodanig, dat ze eruit kan worden gehaald en bewaard.

Wij vertrouwen dat de handleiding onze medewerkers tot steun en van nut zal zijn bij het gereedmaken van hun manuscripten e.d.

Analyse van een analyse

ir. G. C. H. Nieuwenhuijs (w.i.)

Kapitein van de Technische Staf

Teneur: grondslagen van de probleemanalyse ten behoeve van de oordeelsvorming betreffende de gebruikswaarde van militaire goederen.

Het, moeilijk kijkend, drinken van het eerste glas wijn in een restaurant, terwijl de sommelier de fles etalerend in de hand houdt, is *beproeven*. Van Dale zegt: beproeven is de proef nemen, om te zien of iets aan de gestelde eisen voldoet. De proever heeft op dat moment voor de wijn ook eisen in het hoofd. Hij zal zich echter vaak nauwelijks bewust zijn van de vele momentane invloedsfactoren die bij zijn appreciatie (of depreciatie) een rol spelen: het kort te voren gegetene, gedronkene, gerookte; of: hoe is zijn stemming?

Het resultaat van die beproeving zal dan ook niet anders zijn dan het geëmotioneerd vaststellen of de bevrijdende, korte, hoofdknik kan worden gegeven.

In de TV-traditional „Wereld op wielen” is het programmatisch berijden van een eerste type uit een partij, net op de markt verschenen, personenauto's: beproeven. Van Dale zegt immers: beproeven is de proef nemen om te zien of iets aan de gestelde eisen voldoet! De berijder heeft op dat moment voor het proefvoertuig eisen in het hoofd. Of deze overeenkomen met de belangrijkste eisen van de kijker-aspirant-koper is vaak hoogst twijfelachtig. Deze zou van het voertuig ook graag prognoses willen horen over de te verwachten mankementen (als gevolg van zijn gebruik en rijstijl) en levensduur (onder invloed van zijn onderhoud). Bovendien zal hij de waarde willen kennen van de garagefaciliteiten waarvan hij zich „verzekert” door het kiezen van een bepaald merk auto.

In beide omschreven gevallen kan men spreken van *beproeven*.

Zowel de wijnproever als de presentator van het onderhoudende kijkspel oordelen op grond van eisen, die slechts voor hen waarde hebben. Wanneer de wijnproever, na een periode van stilte en

concentratie, zijn oordeel te kennen geeft, dan zou men kunnen aannemen, dat dit op ervaring berust; toch weet men weinig over de kwaliteit van de wijn . . . en nog minder bij de volgende fles. Het is als het meten van de lengte van een elastiekje met een ander elastiekje.

De wijnproever zou eigenlijk alle disgenoten moeten laten proeven om een verantwoorde uitspraak te kunnen doen over hét probleem: zal dit gezelschap, onder deze omstandigheden, deze fles wijn met smaak nuttigen? Dit is veel werk voor een antwoord met veel beperkingen.

Om antwoord te kunnen geven op vragen over de gebruikswaarde van goederen voor grotere groepen gebruikers (bv. een krijgsmacht) moet men weldoordacht te werk gaan. Een doeltreffende proefopzet kan alleen worden verkregen na een grondige analyse van het probleem.

Primair moet men zich bezinnen op de vraag: „Welke eigenschappen moet het te beproeven object hebben om te voldoen aan de eisen van de toekomstige gebruiker?”

Welke eigenschappen zou het object moeten hebben?

De, overigens redelijk klinkende, eis dat een voertuigmotor gestart moet kunnen worden, is te veel omvattend. Het is mogelijk dat door lage dan wel hoge temperaturen het mechanisme zodanig wordt beïnvloed dat starten een gok gaat worden. Deze grenzen volgen uit hetgeen men van plan is met het voertuig: Zuidpool of Sahara.

In de zg. TMT-eisen (Tactisch Militair Technische eisen), die elk te beproeven voorwerp vergezellen, staat het merendeel van de gebruikerseisen gerelateerd aan één of andere extreme omstandigheid. Deze gegevens zijn echter onvoldoende om er een proefopzet op te baseren. Een levensduurbepaling

van een object, uitgaande van een veelvuldig herhaalde proef onder een combinatie van extreme omstandigheden, leidt tot een resultaat, dat niet representatief zal zijn voor het te verwachten gebruik. Een voertuig bijvoorbeeld zal niet uitsluitend in zwaar terrein worden gebruikt.

Een combinatie van niet-extreme omstandigheden kan soms desastreuzer zijn. Om dit te onderkennen is het nodig nauwkeurig op de hoogte te zijn van de omstandigheden van de toekomstige gebruiker. Hieruit kan men allerlei gegevens putten die noodzakelijk zijn voor een verantwoorde proefopzet, zoals het volgende wil illustreren.

De levensduur van een schakelmechanisme van een voertuig is uit te drukken in een aantal schakelhandelingen dat ermee is uit te voeren. Om met voldoende betrouwbaarheid het gebruik voor een bepaalde tijdsduur te kunnen garanderen, moet men weten hoeveel de toekomstige gebruiker gedurende die tijd zal schakelen. Dit is globaal te bepalen met de te verrijden afstand en het aantal schakelhandelingen per kilometer. Dit laatste hangt grotendeels af van de terrein/wegverhouding waarin gemiddeld wordt gereden.

Zoals uit dit voorbeeld is af te leiden is de bekendheid met het toekomstige *gebruikspatroon* noodzakelijk om eigenschappen daadwerkelijk te kunnen toetsen aan de gebruikerseisen. Het gebruikspatroon is niet alleen bepaald door een frequentie, zoals bovenstaand voorbeeld oppervlakkig zou doen vermoeden, maar ook door een amplitude. Een mobiele brandbluswagen zal een gebruiksamplitude voor de eigenschap „snelheid” hebben, die niet met één van een normaal voertuig is te vergelijken: lange tijd stilstand (amplitude is nul); *incidentele haastritten*.

Is een bepaald type voertuig in beproeving, dat is voorbestemd om te worden toegevoegd aan een type eenheid dat doorgaans in totaliteit optreedt en reeds is uitgerust met voertuigen die een kruissnelheid hebben van 60 km/h, dan kan men hieruit concluderen, dat de voertuigen van het te beproeven type ook die kruissnelheid moeten kunnen aanhouden. Men kan dus bepaalde, voor het te beproeven object noodzakelijke, eigenschappen destilleren uit een *bestudering van het systeem*, waarvan het deel gaat uitmaken. Het doet niet ter zake of dit snelheid, betrouwbaarheid of nauwkeurigheid betreft. Het is de zwakste schakel die de sterkte van de ketting bepaalt.

Genoemd is al de gebruiksomstandigheid „temperatuur”, maar er zijn ook andere klimatologische beïnvloedingen die per inzet kunnen verschil-

len. Voert men met een voertuig remproeven uit, dan kan men op een zelfde traject toch tot uiteenlopende meetresultaten komen, bv. als er bij het uitvoeren van de eerste remmingen nog wat zand op de weg ligt en het bovendien nog bij de laatste proeven gaat regenen.

Nagenoeg alle eigenschappen van materiële goederen zijn op één of andere wijze onderhevig aan *klimaatinvloeden* als vocht, wind, stof, zonlicht, zand en temperatuur.

Behalve de beïnvloeding van het wegdek op de remprestaties is er die van de chauffeur. De wettelijk voorgeschreven remvertraging met een voertuig dient in principe met de minst atletische en traagste van een groep toekomstige chauffeurs te halen te zijn. *Bekwaamheid en mentaliteit van de gebruiker* kunnen het functioneren van het object beïnvloeden. Het is vaak verwonderlijk te constateren, dat een voertuig in de handen van de ene chauffeur langere tijd zonder mankementen blijft, hoewel het bij een ander frequent defect was. Mentaliteit en bekwaamheid van de gebruiker kunnen de oorzaken zijn. Bij de opzet van een beproeving dient men rekening te houden met de invloeden van de kwaliteiten van de toekomstige gebruiker.

Goederen en personen, die in militaire voertuigen worden vervoerd dienen zodanig te zijn beschermd, dat ze bestand zijn tegen de schokken en trillingen, die daarbij kunnen optreden. Bij een beproeving moet de bestendigheid tegen allerlei *dynamische invloeden*, samenhangend met het beoogde gebruik van een object, worden gezien. Gedacht wordt aan invloeden als gevolg van transport, overslag en gebruik van vuurwapenen (NBC).

Begrip van de gebruiksomstandigheden is nodig om te kunnen aangeven in hoeverre en in welke combinatie de genoemde factoren:

- gebruikspatroon,
- gebruikssysteem,
- gebruiker,
- klimaat,
- dynamische invloeden,

normaal gesproken, kunnen optreden. Deze gegevens zijn onontbeerlijk voor een verantwoorde proefopzet.

Eigenschappen van het object zelf

Het is onmogelijk alle vereiste eigenschappen van een object onder woorden te brengen en te kwantificeren. Om nu toch geen (zo min mogelijk) onvolkomenheden van een object over het hoofd te

zien, baseert men de analyse voor de proefopzet zowel op de gewenste eigenschappen (als beschreven) als op het object zelf. Om dit met succes te kunnen doorgronden moet men beginnen bij de totstandkoming van het object.

Om economische redenen is een constructie altijd een compromis. De constructeur zal zwaartepunten moeten leggen bij bepaalde specifieke eigenschappen. Hiermee zal hij automatisch het aantal toekomstige gebruikers verkleinen, resp. een aantal beperkingen opleggen.

Voorbeeld 1

Een uitgesproken terreinvoertuig zal het minder goed doen op de de moderne autoweg.

Voorbeeld 2

Ontwerpt men een apparaat dat veel functies kan vervullen en dientengevolge gecompliceerd is in de bediening, dan zullen de toekomstige gebruikers slechts kunnen worden gezocht onder hen met een technische opleiding.

Heeft men het oorspronkelijke doel van het ontwerp doorgrond, dan kan men het gaan vergelijken met het huidig beoogde doel van het object. Bij elke afwijking dient men bedacht te zijn op moeilijkheden en is extra attentie bij de proefuitvoer voor dat aspect vereist. Dit zij geïllustreerd met de volgende, min of meer fictieve, voorbeelden.

1. Een vuurwapen dat in oorlogstijd is ontwikkeld zal een geringere veiligheid hebben dan een type dat in vreedstijd is ontwikkeld.
2. Buitenboordmotoren, ontwikkeld voor recreatieve doeleinden, zouden bij militair gebruik hier te lande koude-startmoeilijkheden kunnen meebrengen.
3. Schoeisel, ontwikkeld voor infanteristen, zal minder voldoen voor chauffeurs van militaire voertuigen.
4. Gevechtsrantsen die zijn ontwikkeld met de gedachte dat vervoer per vrachtwagen zal plaatsvinden, zullen in pantservoertuigen ruimteproblemen meebrengen.
5. Pantservoertuigen, ontwikkeld voor militairen van het „Zuideuropese postuur”, zullen ruimteproblemen scheppen voor de gemiddelde Nederlandse militair.
6. Snelheidsmeetapparatuur, ontwikkeld voor de

politie, is door haar beperkte werkgebied niet geschikt voor het exact meten van voertuigrij- en vaarsnelheden van 0,1 tot 150,0 km/h onder gevarieerde omstandigheden.

Behalve de bovenstaande, min of meer voorspelbare, problemen, zullen er altijd zijn, die ontstaan door mistaxaties van de constructeur. Als voorbeeld hiervan zouden kunnen worden genoemd: de voor de Russische modder te smalle tracks van enkele typen Duitse tanks in de Tweede Wereldoorlog.

Is een constructie al eens onderworpen aan een deugdelijke beproeving dan kan een analyse leren op welke punten nader moet worden onderzocht bij gewijzigd gebruik.

Dit moge tevens één van de antwoorden zijn op de meer dan traditionele vraag:

Waarom beproeft de KL nog eens, wat de (in te vullen: Duitsers/Amerikanen/Fransen enz.) al te uit en ter na hebben bekeken, dan wel al jaren met succes gebruiken?

Bovendien leert de ervaring, dat de vermeend succesvolle buitenlanders ook nog wel eens een fout over het hoofd zien!

Samenvatting

Wijziging van omstandigheden kan verandering betekenen van de vereiste functionele eigenschappen van materieel. De toekomstige gebruiker zal de grenzen van de vereiste functionele eigenschappen van een object koppelen aan extreme omstandigheden, zoals deze zich in zijn werkgebied zullen kunnen voordoen. Deze gegevens zijn onvoldoende om er een verantwoorde proefopzet op te baseren. Aanvullende studies zijn dan ook nodig om het gebruikspatroon, het gebruikssysteem en de redelijk mogelijke combinatie van milieu-invloeden te bepalen.

Bovendien is het noodzakelijk de oorspronkelijke opzet van het te beproeven object te vergelijken met het beoogde gebruiksdoel. Elk verschil, hoewel ogenschijnlijk nietig, kan, indien bij beproeving niet onderkend, aanleiding geven tot mankementen later.

Deze aspecten dienen bij de analyse voldoende aandacht te krijgen om tot een verantwoorde proefopzet te komen.

Prestatiebeloning

E. J. M. Thielen

Majoor van de Technische Dienst

Op 1 januari 1958 voert de rijksoverheid merit rating in voor werknemers die zijn ingepast in de zg. loongroepen. Daarmee geeft de regering een praktische toepassing aan haar besluit om een begin te maken met de prestatiebeloning.

Twee jaar later wordt overgegaan tot de invoering van tarifiering bij reparatiewerkplaatsen waarbij voor de Koninklijke Landmacht wordt gekozen voor het Bedaux-systeem.

Na enkele jaren te zijn toegepast blijkt merit rating niet aan de verwachtingen te voldoen en het systeem wordt weer verlaten.

De tarifiering blijft gehandhaafd doch in de omgeving waar deze vorm van prestatiebeloning wordt toegepast is een zekere tariefmoetheid waar te nemen.

Veel gekende klachten zijn de volgende.

- De tarieven verwateren en de werknemers werken naar een vooraf bepaald percentage toe.
- De werknemers willen een vast loon. Schommelingen in het inkomen betekenen schommelingen in het huishoudbudget. Men kan zich afvragen of dit rechtvaardig is.
- Tarieven „verpesten” de sfeer in de werkplaats; zij kweken rivaliteit tussen de werknemers onderling.
- Tarieven zijn ouderwets; zij passen niet meer bij de moderne opvattingen over de „arbeider”.

Op grond van deze bezwaren willen sommigen de tarifiering afschaffen en de tariefwerkers evenals het kantoorpersoneel een vast loon of maandsalaris geven. Anderen daarentegen voelen weinig voor deze stap omdat men gevoelig is voor de produktieverhoging die het gevolg is van de toegepaste arbeidstechnieken en de veronderstelde in-centieve werking van de tarifiering.

Dit artikel beoogt de problematiek rond de tarifiering nader te onderzoeken.

Begripsomschrijving

Vooreerst dienen wij ons af te vragen wat tarifiering eigenlijk is.

Volgens Ydo [1] stamt het woord af van de Arabische term „ta'rif” die bekendmaking betekent. Doorgaans verstaat men hieronder die bekendmakingen die de vergoeding van bepaalde rechten, diensten of goederen betreffen. Zo duidt het begrip tarief in de industrie op een bekendmaking van de vergoeding voor een bepaalde dienst of een bepaald werk.

Het meest essentiële kenmerk van het tarief is nu gelegen in het vooraf bekendmaken — en het daardoor garanderen — van hetgeen moet worden gedaan en van de beloning. Ydo meent echter dat het accent ten onrechte op de beloning — en dus op de prikkel van het geld — is komen te liggen. Het snijden van tarieven moet daarom dan ook in strijd met de oorspronkelijke bedoeling van garantie en zekerheid worden geacht.

Om het snijden van tarieven te kunnen vermijden en juist garanties te kunnen scheppen voor de werkers, is Taylor begonnen met zijn arbeidsstudies, waarbij hij de arbeid trachtte te ontleden in elementaire handelingen. Hierdoor kwam Taylor volgens Ydo tot de conclusie dat de arbeidsprestaties niet alleen door het geven van geldprikkelers maar vooral door het geven van meer leiding zouden kunnen worden verhoogd. Taylor meende dat een fundamentele voorwaarde voor een beloning naar de prestatie ligt in het maken van goede taakstellingen en in het uitoefenen van controle op de taakvervulling.

Deze twee thema's nu — de taakstelling en de controle — zijn wellicht de meest essentiële functies van het leiding geven. Hieruit zou mogen worden geconcludeerd dat een tariefsysteem niet primair een beloningssysteem is, doch een systeem van leiding geven.

Daarmee is een tariefsysteem, net als elk systeem op het gebied van de bedrijfsorganisatie, slechts

een stuk gereedschap, „a tool of management”, waarvan, behalve taakstelling en controle, de beloning naar prestatie een element vormt.

Bezwaren tegen tarifiering

In de aanvang werd een aantal klachten over de tarifiering opgesomd. Een meer objectieve formulering van de bezwaren die tegen tarifiering kunnen bestaan is echter gewenst.

In het rapport van de „Werkgroep 43” betreffende de tarifiering als taakstellende stimulans [2] signaleren de samenstellers vooral drie bezwaren van het tariefwerk.

— Op de eerste plaats krijgt de tariefwerker vaak een door anderen uitgezochte en bindend voorgeschreven werkmethode voorgelegd, waarover veelal geen overleg met hem wordt gevoerd. Hij is dus geen medewerker, maar een uitvoerder die weinig kansen heeft voor ontplooiing van zich zelf.

— Vervolgens wordt de taak van de baas uitgehouden door de werkzaamheden van de arbeidsanalist. De taakstelling wordt weliswaar door de baas uitgegeven maar door de arbeidsanalist gemeten en vastgesteld. De baas kan de taak ook niet vaststellen, hij mist de vereiste deskundigheid. Doch wie is door deze omstandigheid eigenlijk de baas geworden? Dat is de deskundige die de taken vaststelt, hanteert en controleert. Ydo maakt in dit verband de opmerking dat de positie van de baas moet worden versterkt door hem beter op te leiden. Werd de arbeidsanalist onderwezen in het maken van taakstellingen, de baas bleef daarvan in het algemeen onkundig. Ydo pleit ervoor dat de baas aan de hand van de taak van de afdeling zelf de taakstellingen maakt en dat de arbeidsanalist in de hiërarchie niet boven hem wordt geplaatst maar een stafmedewerker wordt van de baas in de afdeling.

— Op de derde plaats ligt er in het tariefwerk een eenzijdige nadruk op de kwantiteit van de produktie. Andere drijfveren, motieven en produktieve krachten van de werknemers dan die, welke nodig zijn voor de kwantitatieve prestatie worden niet in aanmerking genomen; en wel omdat men uitgaat van een verkeerd (verouderd) mensbeeld en van onvoldoende en onjuiste vooronderstellingen over de motieven van werkende mensen. Werkgroep 43 stelt:

... tarifiëring is afgestemd op het beeld van de arbeider als homo economicus: de mens van wie men de factor arbeid huurt; al dan niet op individueel of collectief contract; en niet op de arbeider als medewerker.

Aan deze opsomming van bezwaren wil ik nog een vierde bezwaar toevoegen: de ongunstige invloed die uitgaat van de directe koppeling van de prestatie aan de beloning.

Thierry merkt op ([3], blz. 138) dat naar zijn mening het antwoord op de vraag, of aan de wijze waarop de taak is vervuld een beloning moet worden gekoppeld, dient te worden bepaald door overwegingen die onafhankelijk zijn van de motieven op grond waarvan een tariefsysteem wordt ingevoerd. Hij stelt ([3], blz. 266) dat de bedrijfsleiding de koppeling niet nodig heeft voor het voeren van een goed beleid. Essentieel lijkt hem de vraag in hoeverre de koppeling door de betrokken werkers zelf billijk wordt gevonden ten opzichte van de geleverde prestaties, alsmede rechtvaardig in vergelijking met anderen. Daarom pleit hij voor een principieel medebeslissingsrecht van de zijde van de werknemers inzake het vraagstuk van de koppeling.

Het bureau dat met de invoering van de tarifiering bij de werkplaatsen van de Koninklijke Landmacht was belast hechtte grote waarde aan deze koppeling. Als reden daarvan werd de incentieve werking, die van het systeem zou uitgaan, aangevoerd. Een langere ervaring met tarifiering leidt echter tot de conclusie dat de werknemers weliswaar aanvankelijk positief op deze koppeling reageren, doch dat deze positieve reactie met het voortgaan van de tijd wordt afgezwakt en zelfs omslaat in een negatieve houding. De redenen hiervan zijn dat men de premie als een vast bestanddeel van het inkomen beschouwt en de impliciete incentieve doelstelling van de tarifiering als mensonwaardig beschouwt, waardoor er een conflictsituatie ontstaat.

Moeten wij nu op grond van deze bezwaren tot de conclusie komen dat er voor tarifiering geen toekomst meer is? Stellig niet wanneer wij de aandacht richten op de aspecten taakstelling en controle en daarmee op de positieve gevolgen van arbeids- en methodenstudie.

Naar mijn mening is het echter noodzakelijk de vraag te stellen of de koppeling van de prestatie aan de beloning zinvol is. Op deze vraag heeft o.a. wijlen prof. Van Emden een duidelijk antwoord gegeven (verslag van een rede, gehouden op 8 oktober 1964 te Utrecht). Hij meent dat ont koppeling duidelijke, vooral in de relatie werkgever-werknemer liggende, voordelen biedt. Men onderhandelt niet meer over geld maar over de taakstelling. Veranderingen en verbeteringen in de or-

ganisatie en in de technologie van de arbeid kunnen zo gemakkelijker, zonder emotionele weerstanden, worden ingevoerd.

Een mogelijke oplossing

Bij het zoeken naar een oplossing voor de problemen die in de vorige paragraaf werden opgesomd is het niet noodzakelijk vast te houden aan de tarifiering als vorm van prestatiebeloning. Als gevolg van een onderzoek zou een ander systeem als meer geschikt kunnen worden geadviseerd.

Om twee redenen lijkt mij dit niet aan te bevelen. Al eerder wees ik op de positieve gevolgen van tarifiering voor de taakstelling en de controle; een argument ten faveure van de tarifiering. Voorts heeft van de moderne systemen een systeem als multifactorbeloning het nadeel dat de objectiviteit geringer is en het systeem als geheel gecompliceerder, waardoor het de medewerkers minder aanspreekt.

Systemen als produktiviteitstoerekening en winstdeling zouden wellicht aanbeveling verdienen. Voor de overheid hebben zij echter het bezwaar dat begrippen als toegevoegde waarde (die in het eerste systeem — volgens het Rucker-plan toegepast — een criterium vormt) en winst als niet meetbaar moeten worden beschouwd.

Invoering van dergelijke systemen is hierdoor voorshands niet voor realisering vatbaar. De oplossing zal dus moeten worden gezocht in een verbetering van de toepassing van het bestaande systeem van prestatiebeloning, de tarifiering.

In de vorige paragraaf zijn als de twee grote bezwaren tegen de tarifiering in zijn huidige vorm naar voren gebracht:

- a. de ongunstige invloed die uitgaat van de directe koppeling van de prestatie aan de beloning;
- b. het eenzijdig accent dat op het beloningsaspect van de tarifiering is gelegd, waardoor de gedachte aan tarifiering als een systeem van leiding geven niet tot zijn recht komt.

Op deze twee punten dient de oplossing te zijn gericht.

Sedert een tiental jaren past de N.V. Philips' Gloeilampenfabrieken het stelsel van de contractbeloning toe. Contractbeloning is geen systeem van tarifiering — het kan aan een tariefsysteem worden gerelateerd — maar is een denkwijze met een aantal spelregels met betrekking tot de uitvoering ([5], blz. 33). In het stelsel van contractbeloning gaan de leiding van het bedrijf, in de persoon

van de chef of de baas, en de tariefwerker de overeenkomst aan dat de laatste over een van te voren afgesproken periode (bv. 6 weken) een gemiddelde prestatie zal leveren. Voor deze prestatie zal het bedrijf het daarbij behorende berekende uurloon als gegarandeerd uurloon betalen. Als uitgangspunt bij het gesprek tussen de baas en de tariefwerker dient de prestatie uit de periode, voorafgaande aan een dergelijke zg. contractperiode. Het premiepercentage wordt over alle gewerkte uren betaald, dus ook over de uren dat niet in tarief wordt gewerkt.

Levert een werknemer nu gedurende de contractperiode een hogere prestatie dan was overeengekomen, dan ontvangt hij weliswaar het overeengekomen premiepercentage, maar hij kan voor een volgende periode een hoger percentage vaststellen. Heeft een werknemer zijn contract niet gehaald dan ontvangt hij toch het overeengekomen percentage. In het overleg met de baas dient nu echter te worden nagegaan door welke oorzaken het contract niet is gehaald. Afhankelijk van de resultaten van dit overleg kan voor de komende periode het oude contract worden gehandhaafd of herzien.

De voordelen van een dergelijk stelsel liggen voor de hand. Op de eerste plaats duidt het woord contract reeds op een tweezijdige, vrijwillige overeenkomst. De werknemer kan te voren mede bepalen welke prestatie hij in de toekomst levert, hetgeen de arbeidsrust in het bedrijf ten goede komt. De vrijwilligheid wordt daarbij onderstreept door voor de zg. „rate-busters” de mogelijkheid open te laten niet in contract te werken, maar de deelprestaties als basis voor de premie te doen gelden. Voorts krijgt de tariefwerker de gelegenheid een krap gesteld tarief met een ruimer tarief te compenseren. Vooral in de reparatiewerkplaatsen kan dit belangrijk zijn. Worden krappe tarieven gemeld aan het tariefbureau dan wordt het daaruit voortvloeiende overleg niet onmiddellijk in de geldsfeer getrokken, hetgeen eveneens de positie van de arbeidsanalist verbetert.

Ten slotte biedt het stelsel de mogelijkheid de positie van de baas te verbeteren. Hij kan weer invloed uitoefenen op een stuk bedrijfsgebeuren dat hem — zoals wij zagen — is ontnomen. Het noodzakelijke overleg draagt ertoe bij dat de baas weer leider in zijn afdeling wordt en hij zal, nadat het contract is overeengekomen, eraan moeten meewerken dat de tariefwerker in staat is de overeengekomen prestatie te effectueren.

Behalve de ont koppeling draagt het stelsel dus te

vens ertoe bij dat het deel van de tarifiering dat op het leiding geven is gericht meer aandacht krijgt.

Zowel *De Ligny* ([5], blz. 38) als *Thierry* ([3], blz. 286) hebben in een onderzoek vastgesteld dat met het stelsel van contractbeloning gunstige resultaten kunnen worden bereikt en dat de werknemers positief op het stelsel reageren.

Behalve deze maatregel dient het evenwicht tussen tarifiering als prestatiebeloningssysteem en tarifiering als systeem van leiding geven te worden hersteld.

Terecht merkt *Thierry* ([3], blz. 229) op dat nu de prestatiebeloning in vele gevallen wordt gehanteerd als een techniek die het leiderschap moet vervangen. Daarbij wordt het vraagstuk van de arbeidsmotivatie doorgaans op onjuiste wijze aan de orde gesteld en reeds beantwoord: het motief om een hoog loon te willen verdienen zou het belangrijkste — of zelfs het enige — motief vormen.

Literatuur

1. H. G. Ydo — *Prestatie en beloning in een nieuw licht*. Samsom N.V., Alphen aan de Rijn (1965)18.
2. *Kan tarifiering als taakstellende stimulans van produktiviteitsverhoging door iets beters worden vervangen?* Werkgroep 43 Sectie bedrijfsorganisatie, afd. Technische Economie v.h. Kon. Inst. van Ingenieurs, Den Haag (1961).

Herstel van dit evenwicht vergt een ingrijpen van de hoogste leiding, een ingrijpen echter dat voor een verbetering van de situatie rond de tarifiering zeer zeker noodzakelijk is.

Samenvatting

Aangezien tarifiering in handen van de bedrijfsleiding een belangrijk instrument kan vormen bij het leiding geven, meer in het bijzonder voor wat betreft de taakstelling en de controle, is toepassing ervan zeer zeker nog zinvol. Ten einde het systeem aan te passen aan de geëvolueerde arbeidsverhoudingen verdient het echter aanbeveling de druk weg te nemen die wordt veroorzaakt door de directe koppeling van de prestatie aan de beloning. Een passende oplossing daarvoor vormt het stelsel van contractbeloning dat tegemoet komt aan de bezwaren tegen de huidige wijze van toepassing van tarifiering doch de essentie van het systeem niet aantast.

3. H. Thierry — *Arbeidsinstelling en prestatiebeloning*. Spectrum N.V., Utrecht (1969).
4. H. Thierry — *Loont de prestatiebeloning*. Kon. van Gorcum & Comp. N.V., Assen (1968).
5. J. W. de Ligny — Contractverloning: een poging tot versteviging van de relatie tussen de baas en de werker met betrekking tot de taakstelling en de prestatie; in: *Prestatie en beloning*. Berenschot N.V., Hengelo (O) (1962).



BANDEN

Geconfronteerd met de noodzaak van opnieuw een prijsverhoging voor de linnen banden voor het inbinden van de jaargang 1971, is een onderzoek ingesteld inzake de feitelijke vraag naar de linnen banden in het recente verleden. Daarbij is gebleken dat de laatste jaren telkenmale niet meer dan circa 10 bestellingen werden ontvangen.

Deze — gezien in het licht van een oplaag van ruim 7500 — wel zeer geringe belangstelling en de noodzaak de prijs sterk te verhogen, hebben geleid tot het besluit geen banden meer te laten vervaardigen. Degenen die voorheen een linnen band bestelden, wordt aangeraden, zich rechtstreeks tot een binderij te wenden.

Krijgsmacht en vermaatschappelijking

drs. A. A. Klumper

Kapitein der Infanterie

Deze studie probeert ten behoeve van de Koninklijke Landmacht een bijdrage te leveren aan de ontwikkeling van een zg. „informal contract” [1]: een relatie tussen organisatie en werknemer, waarbij beide partijen — elkaars belangen en wensen kennend — komen tot een werksituatie, waarin met beider belangen en wensen zoveel mogelijk rekening is gehouden. Een dergelijk goed „informeel contract” is derhalve van essentieel belang voor het goed functioneren van een organisatie.

Hoewel de belangen en wensen van organisatie en individu wel altijd zullen blijven divergeren, zullen er toch fundamentele overeenkomsten tussen de twee moeten zijn, wil men tot een aanvaardbare gang van zaken komen. Deze fundamentele overeenkomsten zijn in feite de algemeen geldende ideeën over maatschappelijke en culturele orde. Een organisatie is nl. niet alleen maar een rationele constructie, doch tevens een sociale groep (een samenwerkingsverband) én — waaruit de vermelde fundamentele overeenkomsten voortkomen — een afspiegeling van een bepaalde maatschappelijke orde [2]. Juist de beklemtoning van de organisatie als rationele constructie heeft vaak ertoe bijgedragen dat grote organisaties zware moeilijkheden ondervonden met de motivatie en werkwillegheid van hun medewerkers. De DAVO haardenfabriek in Deventer sloot om economische, rationele motieven haar poorten, doch — zo hoorde men — een betere verhouding met het personeel had veel kunnen redden. Een goede relatie met het personeel bleek uit de herrijzing van een deel van de Van Heijst radiatorenfabriek.

Ontkent een individu de algemeen aanvaarde maatschappelijke en culturele elementen, dan noemt men dat asociaal en moet hij worden gesocialiseerd. Een organisatie staat, wanneer ze niet meegroeit met de ontwikkelingen in die maatschappelijke en culturele situatie, sterk geïsoleerd binnen de samenleving. Die organisatie moet dan vermaatschappelijken.

1. Wat is vermaatschappelijking?

Vermaatschappelijking is het proces van de winnende invloed van het algemeen belang op terreinen waar vroeger het individuele of groepsbelang de doorslag gaf [3].

Het gaat hier om de vraag in hoeverre de organisatie inderdaad als afspiegeling van maatschappelijke orde en culturele opvattingen kan worden aangemerkt. Wanneer dat nl. niet of onvoldoende het geval is, dan zal die organisatie een maatschappij-vreemd element in de samenleving gaan vormen.

2. Vermaatschappelijking en krijgsmacht

Als een krijgsmacht een voldoende afspiegeling is van de samenleving, bestaat er grote kans dat slechts een categorie die géén doorsnee is van de bevolking, vrijwillig dienst zal nemen. Met hun eigen, geïsoleerde visies en ontwikkelingen vormen de vertegenwoordigers van deze aparte categorie dan geen garantie voor een goede opvang van maatschappelijk wél volledig geïntegreerde jeugdige dienstplichtigen. Vooral m.b.t. het leiderschap zijn dan moeilijkheden te verwachten.

De vraag die bij ons opkomt is echter: in hoeverre is deze vermaatschappelijking dan noodzakelijk en waarop baseert men haar?

Van Doorn definieert de vermaatschappelijking van het leger als:

... de totstandkoming of de versterking van een geïntegreerde institutionele relatie tussen krijgsmacht en de maatschappelijke orde, op een wijze waarbij de eerste zich ziet als een functie van de tweede [4].

In deze zin betekent vermaatschappelijking, dat de krijgsmacht een grotere bijdrage gaat leveren aan het functioneren van de samenleving, waarbij functies als arbeidsverschaffing, het verkrijgen van inkomsten, huisvesting, gebruik van technische middelen, voeding en kleding, een sterker accent krijgen. In het kader van deze benadering komt

Van Doorn dan ook tot de herkenning van een vrij autonome kernfunctie van de krijgsmacht, de „garantie” van de veiligheid en het voortbestaan van de staat tegen buitenlandse dreiging en aanval [5]. Deze militaire functie, zo zegt *Van Doorn* verder, heeft echter al te sterk haar stempel gedrukt op de vormgeving van de interne en externe relaties van de krijgsmacht [6].

Wanneer wij *Van Doorn's* definitie eens analyseren, dan moeten wij concluderen dat het begrip „maatschappelijke orde” een onduidelijkheid inhoudt. Wat is dit namelijk? Is het enkel en alleen het politiek-militaire systeem, waardoor slechts de autonome kernfunctie van de krijgsmacht als de bedoelde relatie kan worden beschouwd? Of zijn het ook andere maatschappelijke en culturele patronen die geldig zijn binnen de samenleving, zoals ideeën over goed en kwaad, gezags- en machts patronen?

Wanneer alleéén de politiek-militaire relatie in ogenschouw wordt genomen, dan worden alle functies van de krijgsmacht binnen de sfeer van deze autonome kernfunctie getrokken. Hierdoor zullen de maatschappelijke eisen binnen de krijgsmacht ten minste door de bril van die kernfunctie worden bekeken, waardoor de typische militaire „way of life” kan ontstaan. „We gaan je nu eens leren lopen” is zo'n uiting van dit begrip, een bij de eerste les exercitie vaak gebezigd gezegde. Men kan zich voorstellen dat dit een isolerend karakter heeft. Om dit isolement, en daardoor ongelooftwaardigheid van de strijdkrachten (ze zijn dan immers geen juiste afspiegeling van de maatschappij), te voorkomen, is vermaatschappelijking nodig. En het is dáárom zo noodzakelijk, omdat dank zij de eenzijdige beklemtoning van de autonome functie, bepaalde visies en organisatorische anticipaties op ontwikkelingen in de civiele maatschappij, binnen de krijgsmacht onvoldoende tot hun recht komen. Hierdoor ontstaat, in het algemeen, binnen de krijgsmacht een maatschappijvreemde situatie, die mede verantwoordelijk kan worden gesteld voor een geringe motivatie van het beroeps- en dienstplichtig personeel, alsmede voor geringe geloofwaardigheid van de krijgsmacht als instituut, bij de burgerbevolking. Deze geloofwaardigheid heeft nl. ongetwijfeld invloed op de offerbereidheid van de bevolking, hetgeen o.a. in defensiegelden tot uitdrukking komt, waardoor de materiële gevechtskracht voor de oorlogssituatie thans reeds mede wordt bepaald. Wij kunnen het derhalve met *Cayaux* eens zijn wanneer deze stelt dat, wil men de dreiging van buitenaf op een be-

paalde samenleving niet groter laten worden, men ... *zich dan ervoor moet hoeden dat de maatschappijstructuur in het algemeen en de krijgsmacht in het bijzonder, achterop raken bij de snel veranderende opvattingen en omstandigheden in de moderne samenleving* [7].

3. Enkele voorbeelden van toenemende vermaatschappelijking van de krijgsmacht

a. Een grotere trefkans van burgers bij krijgshandelingen

Het behoeft nauwelijks betoog dat ten gevolge van krijgshandelingen in toenemende mate ook burgers gewond of gedood raken. Massale bombardementen (Rotterdam) en het nucleaire wapen hebben dit in de jongste geschiedenis onderstreept. Het in tabel 1 gegeven overzichtje levert trouwens voldoende duidelijke illustratie [8]. Duidelijk blijkt daaruit de toenemende betrokkenheid van de burger bij oorlogshandelingen. Het is dan ook niet vreemd dat de burgerij zich kritisch met het defensiegebeuren bezighoudt.

TABEL 1
Percentage van het aantal doden

| | Militairen | Burgers |
|--------------------------------|------------|---------|
| Eerste Wereldoorlog | 80% | 20% |
| Tweede Wereldoorlog | 40% | 60% |
| Vietnam (voorlopige schatting) | 10% | 90% |

b. Meer functies

Behalve de toenemende trefkans ziet men ook een grotere beroependifferentiatie binnen het leger. Het massale contingent krijgers is opgesplitst in een groot aantal technische en/of specialistische functies, hetgeen moge blijken uit tabel 2 [9].

TABEL 2
Procentuele verdeling van functies in de krijgsmacht (K) resp. landmacht (L) in de VS

| Functies | 1945 | | 1957 | | 1969 | |
|-----------------------------------|------|-----|------|-----|------|-----|
| | K | L | K | L | K | L |
| Bij gevechtseenheden | 23% | 39% | 14% | 31% | 15% | 26% |
| Eenvoudige vaktechnische functies | 11% | 7% | 8% | 5% | 7% | 4% |
| In de dienstensector | 16% | 19% | 13% | 16% | 12% | 13% |
| Elektrotechn. sector | 35% | 20% | 47% | 31% | 48% | 38% |
| Administratieve sector | 15% | 15% | 18% | 16% | 18% | 19% |

c. Toenemende penetratie van civiele invloeden

Opmerkelijk is de toeneming van burgerberoeps-groepen, zoals monteur van voertuigen, radio's, beheerder van olieprodukten, telegrafist, ingenieur, psycholoog enz.

Ter verkrijging van deze thans onontbeerlijke klasse van medewerkers, zullen de strijdkrachten zich meer dan voorheen moeten richten naar burgermaatstaven, d.w.z. de arbeidsmarkt, lonen, de sociale lasten, de huisvesting, de menselijke betrekkingen enz. van de burgermaatschappij, zo zegt Hornix [10].

Te beginnen met het vakjargon van deze functies, komen een civiele woordenschat en een in principe „krijgsmacht-vreemde” gedragswijze het leger binnen. Met de invoeging van burgerberoepen zien wij steeds meer punten van overeenkomst tussen burger- en militaire maatschappij. Beide factoren worden met elkaar verweven, zó zelfs . . .

. . . dat thans vrijwel de gehele bevolking bij het richtig functioneren van industrie en krijgsmacht direct betrokken geraakt [11].

Ook Groenman ziet deze relatie duidelijk en wil een betere communicatie tussen defensie en burger bewerkstelligen vanuit het besef

. . . dat de mensen in de weermacht voor een belangrijk deel dezelfde dingen doen als andere burgers, in een andere context [12].

d. Maatschappelijke participatie

Een ander element in de trend naar grotere overeenkomst van militaire en civiele maatschappij is het feit dat steeds meer beroepsmilitairen deelnemen aan sociale activiteiten, anders dan hun feitelijke beroepsuitoefening.

De beroepsmilitair woont te midden van ons . . . Hij hoort gewoon mét de andere mensen tot de bevolking. Men moet hem aantreffen in oudercommissies van scholen, in het bestuur van het Groene Kruis enz. [13].

Inderdaad zien wij steeds meer militairen op dergelijke posten, ze zijn politiek actief en bepalen vaak het beleid van diverse civiele verenigingen. Formeel is het militaire beroepspersoneel ook de burgerstatus van ambtenaar toebedeeld.

Verder geschiedt de rekrutering van het onderofficiers- en het officierskorps steeds meer uit de brede lagen van het volk.

e. Wisselwerking met de jeugd

Een duidelijke en letterlijke wisselwerking tussen militaire en burgersamenleving vindt plaats bij inlijving en afzwaaien van de jeugdige dienstplichtigen. Rechtstreeks uit de burgersituatie, moet de dienstplichtige zeer snel wennen aan de militaire wereld, en na een aantal maanden weer volledig burger zijn. Het behoeft o.i. weinig betoog dat

hiermee veel civiele en jeugdige denkbeelden en verwachtingspatronen m.b.t. werk-, functie- en leefsituatie in de militaire samenleving binnenkomen. Met name binnen het onderwijs wordt, dank zij een vormende methodiek, een kritische houding jegens het maatschappelijk gebeuren bij de jeugdige aangemoedigd. Ook de jeugdige dienstplichtige zal deze attitude bezitten.

f. De verantwoordelijkheid

Ook de toenemende middelen tot massacommunicatie en snelle informatie tonen de relatie tussen civiele maatschappij en krijgsmacht duidelijker aan. Werden bv. in het verleden zaken m.b.t. de militaire dienst veelal „binnenshuis” afgehandeld, nu gaan er stemmen op, om de verantwoordelijkheid van bepaalde ontwikkelingen en gebeurtenissen naar de gehele maatschappij te verschuiven: „het systeem” is dan schuldig. De oorlog in Vietnam, de zaak My Lai en andere gebeurtenissen worden als gevolg van het maatschappelijk systeem beschouwd. Een ander goed voorbeeld van deze trend is het feit dat, ca. 18 jaar na de politieke acties in het toenmalige Nederlands-Indië, de verantwoordelijkheid voor de aldaar bedreven daden ter discussie wordt gesteld (diss. dr. Hueting).

Uit al deze ontwikkelingen blijkt dat de relatie krijgsmacht — civiele maatschappij steeds belangrijker en intensiever is geworden. Om deze relatie goed te laten functioneren (wederzijdse communicatie) is het, mede gelet op de richting van het integratieproces, nodig dat het relatief smalle segment van de samenleving dat krijgsmacht heet, zijn isolement verbreekt om zodoende, meer dan nu nog het geval is, open te staan voor, maatschappelijk al lang aanvaarde, veranderingen [14].

De onderhavige problematiek heeft binnen de Koninklijke Landmacht wel degelijk de aandacht. Uit een inhoudsanalyse van een reeks (semi-)militaire tijdschriften, over 3 jaargangen (1969/70/71, tot oktober), bleek dat van de artikelen die over de personeelssector in de meest ruime zin handelen, 26% zich met de vermaatschappelijkingsproblematiek bezighoudt. De andere 74% was verdeeld over 38 (!) andere onderwerpen in de personeelssfeer. De Militaire Spectator behandelde het probleem van de vermaatschappelijking het meest, nl. 22 maal.

4. Kenmerken van de hedendaagse maatschappij

Wanneer wij ons, getuige het gestelde in § 2, bewust willen gaan richten op de andere functies

van de krijgsmacht en samenleving dan alléén de autonome politiek-militaire, dan moeten wij ook kennis nemen van de invloeden en ontwikkelingen in die civiele maatschappij, om hierop binnen de krijgsmacht adequaat te kunnen anticiperen.

a. *Democratisering*

Als eerste ontwikkeling kunnen wij de toegenomen wens tot participatie signaleren. Actief impliceert dit dat de diverse in een organisatie aanwezige belangengroepen deelnemen, al dan niet direct, aan de processen, voorafgaand aan de besluitvorming of aan die besluitvorming zélf. Passief houdt dit participatiebeginsel in dat men bij de beleidsvorming rekening houdt met de belangen van de te onderscheiden groepen.

Deze participatie zouden wij democratisering willen noemen en duidelijk willen onderscheiden van vermaatschappelijking. Democratisering is een element uit de vermaatschappelijking en impliceert voor een onderneming of een bureaucratische organisatie de aanpassing van interne verhoudingen en procedures aan democratische principes en spelregels. Het is één van de belangrijkste ontwikkelingen die in het maatschappelijke proces voorkomen.

Het door ons hier ingevoerde onderscheid tussen vermaatschappelijking en democratisering wordt vaak aangegeven met de term externe en interne democratisering [15].

Democratisering is op zich zelf geen doel [16]. Veel meer is zij middel om aan de goede functionering van de samenleving bij te dragen; of dit nu is door een bijdrage aan een zekere produktie of door de bijdrage aan de garantie voor de veiligheid, het doet aan het principe niets af.

b. *Verandering in gezagslegitimering*

Wij zien ook dat er een verschuiving heeft plaatsgehad van gezag, gebaseerd op basis van toebedeelde hiërarchieke verhoudingen, naar gezag, gebaseerd op verworven functionele relaties op coöperatieve gronden [17]. De aanvaarding van het gezag is dan voornamelijk terug te voeren op de wederzijdse erkenning van de legitimiteit [18].

c. *Specialisatie*

Bij een steeds toenemende differentiatie van de werkzaamheden en een grote complexiteit van het industriële gebeuren binnen het maatschappelijke proces is er ook een toenemende specialisatie en professionalisering te onderkennen, resulterend in

een grote deskundigheid op relatief smalle segmenten van het geheel [19]. Met name op hoger niveau, vooral op bestuurs- en beleidsniveaus, is een samenspel ontstaan van professionele managers en deskundige specialisten. Door de toenemende complexiteit van de beleidsproblematiek beheert men thans in toenemende mate een organisatie met een team, bestaande uit een aantal professioneel geschoolde managers en een aantal specialisten.

d. *Pluriformiteit*

Misschien mede door de reeds vermelde ontwikkelingen in de samenleving, is er een groeiende maatschappelijke veelvormigheid. Niet alleen op gebieden van kennisspecialisaties, maar ook binnen sociaal-culturele, religieuze, ideologische denkpatronen en sociale instituties als kerk, huwelijk, onderwijs e.d. [20]. Onder invloed van deze veelvormigheid, de pluriformiteit, gaan normen en waardenpatronen uit elkaar lopen per groepering, per denkrichting, ja zelfs per gezin [21].

e. *Privatisering*

Geheel in het verlengde van de voorgaande ontwikkeling ligt het verschijnsel dat de mens zich gaat terugtrekken binnen zo'n relatief klein gebied waar hij zich zelf en anderen in zijn denk- en leefwijze kan vinden. Dit is de tendens die wij privatisering zullen noemen, het zich terugtrekken binnen een min of meer beschermde groep waarin gelijkgerichte individuen zich in hun mens-zijn vinden. Het gezin heeft in toenemende mate deze toevluchtsfunctie gekregen [22]. Deze ontwikkeling zet zich ook door naar de rationele beheersingsmechanismen van bureaucratie en produktieorganisatie, waar de mens louter functioneel, als middel tót, heeft geleefd. Dit wordt nu ook in de organisaties afgewezen. Men gaat zich ook in de werksituatie richten op zo'n kleine groep van gelijkgerichten, met een relatief exclusieve eigen ideeënreeks t.o.v. de rest van de samenleving.

f. *Kleine samenwerkingsverbanden in de werksituatie*

In het bedrijfsleven is men gaan ontdekken dat de vermelde privatiseringstendens resulteert in kleine, informele werkgroepjes. De teneur is ook hier, dat men zich aan de maatschappelijke situatie aanpast. Men gaat thans een formele werksituatie creëren, waarbinnen de voorwaarden voor de vorming van primaire relaties optimaal zijn, en waardoor de voordelen van die groep ten goede komen

aan het functioneren van de totale onderneming. Dat ze daarvoor erg belangrijk zijn blijkt wel uit de resultaten van zg. stiptheidsacties. Het functioneren volgens de secundaire, formele normen van de organisatie mondt uit in de stagnatie van de vlotte en goede gang van zaken.

g. Herwaardering van het mens-zijn

Onder invloed van diverse individueel gerichte ontwikkelingen in de sociale wetenschappen (psycho-analyse en de „Gestalt-Psychologie”) kwam de mens in het maatschappelijk gebeuren steeds meer centraal te staan. Hij wordt steeds meer gezien als schepper van zijn omgeving in plaats van het produkt van zijn maatschappelijke situatie. Als zodanig zal de mens, dank zij het feit dat hij medeverantwoordelijk is voor deze situatie, binnen deze situatie (de „maatschappij”) moeten functioneren en zich voldoende erin moeten kunnen „bewegen”. De groei naar een optimaal functioneren is in feite het proces van de zelfontplooiing, een proces dat nooit eindigt. Bij iedere nieuwe situatie van de mens gaan andere dimensies een rol spelen, waarop het individu moet anticiperen. De enige hulp die men hiertoe het individu kan bieden is het vormingswerk. Juist in onze tijd ziet men dan ook de vormingsinstituten in het centrum van de aandacht staan [23].

5. De Koninklijke Landmacht en de vermaatschappelijking

a. Vermaatschappelijking en de gevechtssoldaat

De in § 4 genoemde ontwikkelingen zijn de hedendaagse maatschappelijke „brandpunten” en hebben, gezien de toegenomen intensiteit van de relatie krijgsmacht — burgerij, consequenties voor de landmacht. Men kan zich in deze organisatie echter terecht afvragen in hoeverre men in een dergelijk klimaat van vermaatschappelijking nog over een goede gevechtssoldaat kan beschikken. Het besef van de autonomie van de militaire kernfunctie van de krijgsmacht deed de idee ontstaan dat een leger in vreedstijd zich steeds als voorbereiding op de stress-situatie van de oorlog moet „aanbieden”. De op het gehoorzamen van bevelen ingestelde, autoritair geleide en automatisch handelende militair zou de aangewezen figuur zijn om zich dan in die stress-situatie te kunnen handhaven. Om deze reden wordt in het algemeen een grotere vorm van vermaatschappelijking, dan thans het geval is, afgewezen.

Of het autoritair opgeleide personeel aan de eisen

van de hedendaagse tactische doctrine — kleine zelfstandig functionerende groepen, ja zelfs individuen, in een groot verspreidingsgebied — zal voldoen, werd een brandende vraag, waarop bepaalde studies, o.a. van *Stouffer* e.a. [24] en *Marshall* [25] aan het eind van de jaren '40 een antwoord trachtten te geven.

Binnen het bestek van het toegenomen maatschappelijke belang van het kleine samenwerkingsverband en in het kader van de grote tactische spreiding, werden in deze studies onderzoeken uitgevoerd naar aard en betekenis van de kleine groep voor het individu en voor de organisatie. Uit onderzoek van *Stouffer* bleek dat deze kleine groep allereerst zorgt voor zg. „standards of behaviour” [26], met andere woorden: de groep zorgt ervoor dat het individu „bewust of onwillekeurig in zijn gedrag met de groep rekening houdt, dat het zich naar de groep richt” [27]. Anderzijds verzorgt deze groep steun aan het

... individual in stresses he would otherwise not have been able to withstand [28].

De kleine groep motiveert het individu bijvoorbeeld om te vechten. De kameraden in zo'n groepje zijn de op één na belangrijkste reden waarom men vecht; op de eerste plaats staat nl. „ik vecht om mijn taak te volvoeren” [29]. In zo'n kameradschapsgroep kan sprake zijn van een sterke groepsband, een groepscohesie, die de groep in staat stelt zich in stand te houden:

... tegen aanzienlijk ontbindende krachten in, die vanuit de situatie inwerken. Een voorbeeld is dat van omsingelde militairen die ondanks zware militaire verliezen en ondanks een gering vertrouwen in de mogelijkheden van een overwinning, standhielden [30].

Op het spoor gezet door deze studies van *Stouffer* en bv. ook die van *Marshall*, toetste men diverse hypothesen, vooral in de Koreaanse oorlog. Hieronder volgt een resumé van de conclusies die uit een aantal onderzoeken zijn getrokken (o.a. door *Torrance* [31]), waarbij de vraag centraal staat in hoeverre binnen een groep de mate van tolerantie van divergerende opvattingen (een belangrijke indicator voor een democratische situatie), de graad van motivering en de effectiviteit van die groep beïnvloedt.

Deze probleemstelling impliceert de vraag in hoeverre een individu in een groep, waarin hij eigen opvattingen en oplossingen voor een probleem mag en kan uiten, anders zal functioneren — ook

in de stress-situatie — dan in een groep binnen een zg. autoritaire situatie.

Waar de gevechtssoldaat in een stress-situatie (bv. „survival conditions: to live where others would die”) komt te verkeren, heeft men het gedrag en de motivatie hiervoor bij individuen en groepen geanalyseerd d.m.v. interviews achteraf. Zo werden 200 afgeschoten vliegtuigbemanningen, na hun barre overlevingstocht, ondervraagd. Ook werden speciale commando-eenheden ondervraagd na uitvoering van hun opdracht. Ja, men bracht zelfs groepen uit het leger gedurende lange tijd onder zeer zware experimentele omstandigheden, bv. „survival under blizzard conditions”.

Uit deze onderzoeken en experimenten kunnen wij concluderen dat, in gevechtssituaties, groepen effectieve groepen worden en soldaten goede gevechtssoldaten zullen zijn (bv. het bewust nemen van grotere risico's tijdens het gevecht), wanneer zij konden meedenken en meepraten in alle situaties die zich voordeden. Op die manier wist men dat, ook in de stress-situatie, de eigen inbreng in de groep en in de beslissing door de leider was verwerkt en anderzijds wist de soldaat ook dat de groep achter hem stond, hetgeen sterk motiveerde. De leider geeft in zulke groepen continu alle informatie door, waardoor de groepsleden tevens hun beoordeling van het probleem kunnen inbrengen, alsmede mogelijk te nemen maatregelen kunnen voorstellen.

Essentieel is nu, dat het individu, vanuit deze als goed ervaren democratische situatie, zich gemakkelijker conformeert aan een noodzakelijkerwijs minder democratisch genomen besluit, en dat deze democratische aanpak ook borg staat voor niet te grote status- (d.i. aanzien-) en machtsverschillen in een groep. Dergelijke verschillen, die vooral bij autoritaire en formele (dat zijn vanuit de organisatie ingebrachte) leiders kunnen ontstaan, brengen zg. „negatieve identificatie” teweeg. Negatieve identificatie is het intentioneel niet overnemen van gedragspatronen en ideeën van iemand omdat men hem niet mag, of bv. in dit geval, omdat hij een te grote invloed heeft zodat hij in feite niet „bij de gewone jongens in de groep” hoort. Wanneer deze negatieve identificatie gaat optreden zal ieder individu de bevelen van de autoritaire leider passief uitvoeren, ondanks het feit dat, desgevraagd, de volgelingen de juiste oplossing hadden gevonden doch deze niet naar voren hadden gebracht, zoals uit de experimenten bleek.

Hieruit blijkt dat wij initiatiefrijke en meedenkende soldaten nodig hebben.

Uit de onderzoeksgegevens moge tevens blijken dat het onjuist is dat wij onze min of meer dirigerende (autoritaire) stijl van leiding geven en onze autoritaire bedrijfsvoering verantwoorden met het motief dat wij hierdoor de soldaat laten wennen aan het leiderschapspatroon in oorlogstijd, zodat hij in die stress-situatie een betere gevechtssoldaat zal zijn. Juist het aspect, dat een voorafgaande, als „goed” ervaren situatie, motiveert om in gedwongen slechtere situaties met impopulair gedrag snel aan de bevelen te gehoorzamen, getuigt van de onjuistheid van de genoemde gangbare motivering.

Er is dus geen reden om aan te nemen dat democratisering de gevechtssoldaat aan kwaliteit zou laten inboeten. Integendeel, er zijn voldoende argumenten dat hij beter zou zijn. Dit zou waarschijnlijk ook reeds kunnen worden gemeten aan de hand van resultaten van meerdaagse oefeningen.

b. Oorlogs- of vreedestijd?

Uit de resultaten van de onderzoeken van Torrance e.a. kan men ook concluderen dat de effectiviteit van oorlogsoptreden voor een belangrijk gedeelte in vreedestijd wordt bepaald. Worden nl. (in vreedestijd) de situatie en het leiderschap daarbinnen, als „goed” aanvaard, dan zullen door de veranderde situatie veroorzaakte, impopulaire of autoritair genomen beslissingen immers gemakkelijker worden aanvaard en/of uitgevoerd.

Anderzijds is één van de conclusies uit het onderzoek binnen het Amerikaanse leger anno 1971, dat er een gevoel bestaat bij

... junior officers and junior NCO's, with primarily Vietnam-experience, that they are *ill-prepared for peace-time leadership* [32] (cursivering van ons).

Het leiderschap in de kazernesituatie in vreedestijd bleek veel moeilijker en complexer te zijn dan in het gevecht. Wanneer wij dus weten dat de gevechtsmotivatie van de soldaat voor het grootste deel reeds in vreedestijd moet worden gevormd en dat in die vredessituatie het geven van leiding moeilijker en complexer is dan in oorlogstijd, dan moeten wij op dit gebied moeilijkheden verwachten, wanneer wij ons desondanks toch richten op het functioneren en het leiding geven in de gevechtssituatie. Het opleiden van leidinggevende functionarissen in het kader van de gevechtssoldaat is derhalve het inbouwen van de moeilijkheden.

De onderzoekresultaten en de uitspraken van de jonge troepenofficieren impliceren een fundamenteel onderscheid tussen oorlogs- en vredestijd. In iedere onderscheiden situatie zijn er verschillende invloeden en worden andere eisen aan de mensen en hun maatschappij gesteld.

Ook *Van Doorn* ziet slechts een gradueel verschil wanneer hij opmerkt:

Oorlog en zelfs oorlogsdreiging verandert ieder leger zo zeer, is zo zeer een eigen uitdaging, dat de praktijk van het kazernebestel bijna automatisch wegvalt [33].

Ook hij ziet een fundamenteel onderscheid tussen de twee situaties, hetgeen erg belangrijk is aangezien in vredestijd eigen, andere, regels kunnen gelden inzake de overeenkomst tussen militaire en civiele samenleving. Een maatschappelijke goedkeuring van deze eigen vredesregels binnen die krijgsmacht heeft dan, gezien de wetenschappelijke conclusies van de Amerikaanse onderzoekers, weer positieve consequenties voor de aanvaarding van autoritaire of andere impopulaire maatregelen die in oorlogstijd moeten worden genomen.

Door dit besef van het fundamentele, in plaats van een gradueel, onderscheid, waarbij oorlogstijd wordt gezien als een oefening met echte vijand en echte kogels, kan *Van Doorn* tot de conclusie komen dat het vredesleger tal van mogelijkheden biedt te komen tot soepeler verhoudingen . . .

. . . die tot op heden echter nog onvoldoende worden benut, ten nadele van zowel het moreel van de troep als het functioneren van het apparaat [34].

Dat experimenteren op dit gebied kwalijke gevolgen in oorlogsomstandigheden zou hebben, moet sterk worden betwijfeld . . . [35],

is derhalve een gevolgtrekking die in het kader van zijn betoog en binnen de conclusies van de Amerikaanse onderzoeken past.

Wanneer hiermee het belang van de vredessituatie voor het functioneren in oorlogstijd is aangetoond, moeten wij ons als krijgsmacht inderdaad voornamelijk gaan richten op de voor de vredestoestand meest representatieve situatie: de kazerne-situatie met alle facetten van dien.

N.B. De oorlogssituatie brengt fundamentele maatschappelijke wijzigingen mee. De voorspelling hoe, en in welke richting, de in § 4 genoemde ontwikkelingen zullen gaan verlopen is derhalve zeer speculatief. Vast staat echter wel dat in de krijgsmacht in de gevechtssituatie de democratisering zich gaat concentreren op kleine samenwerkingsverbanden (getuige bv. de onderzoeken in Korea en Vietnam van *Little* en *Moskos* [36]).

c. *Implicaties*

De ontwikkelingen in de maatschappij, en de anticipaties daarop door de krijgsmacht, hebben een aantal consequenties voor het functioneren van deze organisatie.

Belangrijkste gedachte uit het vorige is wel het fundamentele verschil tussen leger in vredes- en in oorlogstijd. Op basis van deze gedachte kan een vérgaande vermaatschappelijking in vredestijd tot de mogelijkheden behoren.

Bij een dergelijk scherp onderscheid tussen de twee sferen zal ook de nabootsing van de oorlogstijd (de oefening) zo duidelijk en zo functioneel mogelijk moeten worden gehouden. De oefeningen dienen dan in organiek samengestelde onderdelen te verlopen, gedurende een relatief lang, aaneengesloten tijdvak. In die oefeningen dienen de gebruikelijke procedures te worden gehanteerd. Hierbij is het de straffe hiërarchie die functioneert, die snel kan beslissen waar de communicatie de gewone hiërarchieke weg volgt. De democratie ligt in de kleine informele groep. Medische verzorging, militaire training en -rechtspraak bv. komen dan geheel binnen de militaire organisatie te liggen. Kortom, de krijgsmacht functioneert dan in haar eigen kernfunctie.

Anders wordt het wanneer dit leger terug is in zijn vredeslokatie, de kazerne. Daar functioneert het leger als „wachter” waarbij, door welke oorzaken ook, leegloop aan de orde van de dag is. Een stringent doortrekken van deze „wachters-gedachte” wekt het gevoel van nutteloosheid op en oorlogsgezagsverhoudingen worden in die situatie disfunctioneel. Snel wisselende omstandigheden met andere vereisten tot handelen noodzaken nl. tot een bepaald soort leiderschap. De leider, als informatieverwerker beschouwd, zal bij snel wisselende omstandigheden en informatie eerder instrumenteel of autoritair moeten handelen dan wanneer het steeds dezelfde informatie betreft m.b.t. routine- en vaak herhaalde handelingen. Dan, in het laatste geval, kan de leider meer overlaten aan de groep, die de routines beheerst [37]. Iedere militair zal uit deze tegenstelling de situatie van een onderdeel in oorlogstijd versus vredestijd kunnen destilleren. Wanneer wij in vredestijd de structuren, procedures en het leiderschap op de oorlogssituatie afstemmen, zal dit tot conflicten leiden, aangezien in de kazernesituatie de routines en de herhalingen de boventoon voeren. Vier dagen durende oefeningen, het meest gebruikt in

deze tijd, zijn in deze slechts een voortzetting van die kazernesituatie.

Wij moeten streven naar een scherpe afbakening van de autonome militaire garantiefunctie van de andere maatschappelijke relevantie. Doel moet zijn het splitsen van kazernesituatie in vrede-tijd en de reële nabootsing van de oorlogssituatie. In deze gedachtengang impliceert vermaatschappelijking een wijziging van de voorwaarden binnen welke een krijgsmacht functioneert, wanneer zij niet is verplaatst en in haar autonome functie opereert.

In de suggesties voor de uitvoering zijn wij sum-mier; wij geven slechts de hoofdgedachte aan met de eerste „ruwe” consequenties. In de uitvoering van die gedachte zou dan waarschijnlijk het zg. „paraat zijn” worden vervangen door een „ter beschikking zijn”. Aan dit laatste zit dan niet het automatische karakter van de militaire verwachtingen gekleefd, die wél inherent zijn aan het „paraat zijn”.

In de 16 maanden dienstplicht kunnen er dan 4 worden gereserveerd voor een (functie)opleiding. Het resterende jaar dient dan 3 à 4 grote, realis-tische oefeningen te bevatten, liefst in het buiten-land en voor de duur van 6 tot 8 weken. De hogere staven en een aantal specialisten zullen wel langer met de oefensituatie bezig moeten zijn (voorbereiding en afwikkeling), maar zij zijn dan functioneel en zinvol bezig. Dit voorstel heeft het voordeel van grotere functionaliteit inzake de overgang van vredessituatie naar oorlogssituatie, verplaatsingen naar bepaalde lokaties en een hardere training gedurende langere, aaneenge-sloten tijd.

In vrede-tijd, in de kazerne, moet men echter zijn eigen maatschappij terugvinden, waar andere regels kunnen gelden, waar mogelijkheden liggen voor verdere individuele bekwaming in beroep of hobby en waar informatie weer langs andere wegen binnenkomt dan langs de hiërarchieke lijn.

Dit heeft enkele belangrijke gevolgen.

— In de eerste plaats zijn het de overlegorganen die dan hun plaats in de krijgsmacht moeten krijgen; en niet alleen de structuren als zodanig, maar ook hun samenstelling en invloed op de gang van zaken in de kazerne moeten worden ge-wijzigd. Thans is de (tactische) commandant voor-zitter. Hij dient echter van deze „dubbelfunctie” te worden verlost om, als commandant, als ge-sprekspartner van het overlegorgaan op te treden,

met beslissingsbevoegdheid inzake de voorstellen.

— Een tweede consequentie geldt de instelling van grotere mogelijkheden van de dienst Wel-zijnszorg. Bij een bovenbedoelde stringente schei-ding tussen oorlogs- en vredessituatie zal deze dienst een zeer belangrijke rol in het beleid moeten gaan spelen. Hij zal een programma moeten ver-zorgen dat niet ligt in de sfeer van de vrijetijds-besteding en avondstudies. In combinatie met een sectie opleidingen moet WZZ zorgen voor her-, bij-, en nascholingsmogelijkheden voor iedereen, meest overdag. Verder moet worden gezorgd voor contacten met het vormingswerk, regelingen voor stages in het burgeropleidingspatroon e.d. Dit im-pliceert aanstelling van bv. onderwijzers, docen-ten, vaklieden en sprekers, of dat een groot aantal beroepsonderofficieren en -officieren een civiele opleiding krijgt om deze taken ook op zich te nemen. Of echter de kazerne de juiste lokatie is en of wij de huidige faciliteiten en reglementen als goed kunnen betitelen om dit gehele programma te kunnen uitvoeren, zijn nog open vragen.

— Als derde, niet nader uit te werken, conse-quentie zien wij reorganisaties binnen de opleidin-gen (inzake leiding geven en ook m.b.t. vormings-werk) en voorts ook een wijziging van de militaire rechtsspraak (waarvan onlangs nog belangrijke elementen zijn ingevoerd) als belangrijk.

6. Samenvatting

Wij moeten beseffen, dat de krijgsmacht — mede gezien tegen de achtergrond van steeds nauwere relaties met de civiele maatschappij — de grootst mogelijke geloofwaardigheid voor deze burger-samenleving moet hebben, aangezien burgers in die organisatie deelnemen én gezien de gemeen-schapsgelden die aan defensie worden besteed.

... daar waar de verschillen tussen volk en krijgs-macht zijn weggefallen, weet de krijgsmacht zich gesteund door het volk waaruit zij is voortgekomen en zal de gevechtswaarde toenemen door een hoger moreel [38].

De burger moet zijn eigen wereldje in de krijgs-macht kunnen terugvinden.

Ook getuige de Amerikaanse onderzoeken uit de Tweede Wereldoorlog, de Korea-oorlog en Viet-nam, motiveert de als goed ervaren situatie het meest in een stress-situatie. In een vredesleger zal ook de vredessituatie het meest moeten motiveren. De als goed ervaren situatie is de meest civiel-maatschappelijke, vandaar dat wij in de praktijk

naar een aannemelijke splitsing van kazernesituatie en oefen(oorlogs)situatie moeten werken. Ge- steund door het besef dat het verschil in functio- neren van krijgsmacht en maatschappij tussen

vredes- en oorlogstijd fundamenteel is, in plaats van slechts gradueel, zien wij vérgaande mogelijk- heden om deze vermaatschappelijking te ver- wezenlijken.

Literatuur

1. *Leadership for the 1970's*. Dept of the Army, US Army War College, Pennsylvania (1971)3.
2. C. Lammers — *Medezeggenschap en overleg in het bedrijf*. Spectrum, Utrecht (1965).
3. C. Kruyskamp — *Van Dale's Groot woordenboek der Nederlandse taal*, 8e dr. M. Nijhoff, Den Haag (1961).
4. J. A. A. Van Doorn — *Mars in Cathedra* (1969)(3) 132.
5. Zie 4, blz. 131.
6. Zie 4, blz. 132.
7. F. L. Cayaux — *Mars in Cathedra* (1971)(12)689.
8. J. Goumare — *Aksent* (1971)(8)28.
9. H. W. Wenders — *Mars in Cathedra* (1971)(9)508.
10. J. M. M. Hornix — *Problematiek rond de ver- houding volk en krijgsmacht*. Stichting Volk en Verdediging, Den Haag (1964)18.
11. J. A. A. van Doorn — *Militaire en industriële orga- nisatie, een sociologische vergelijking* (inaug. rede KMA Breda). Stenfert Kroese, Leiden (1962).
12. S. Groenman — *VOKL* (1971)(6)18.
13. Zie 12, blz. 16.
14. *Jaarverslag Stichting Volk en Verdediging* (1969)36.
15. *Bedrijfsleer en individuele organisatie. Medezeggen- schap in de onderneming*, nr 136. TH, Delft (1969)3.
16. Zie 15, blz. 2.
17. M. Marsal — *Gezag*. Spectrum, Utrecht (1968)50.
18. P. A. Idenburg — *Gezag in de onderneming*. Sten- fert Kroese, Leiden (1966)144.
19. E. Marx en A. Teulings — *Samenspel van managers en specialisten*. Spectrum, Utrecht (1969)23.
20. P. A. Idenburg — in 19, blz. 77.
21. R. D. Hess en G. Handel — *Family worlds, a psy- cho-social approach to family life*. Univ. Press. Chicago (1959).
22. G. Wurzbacher (Ed.) — *Die Familie als Sozialisa- tionsfaktor*. Ferd. Enke Verlag, Stuttgart (1968)1-54.
23. T. T. ten Have — *Vorming*. J. B. Wolters, Groningen (1959)74.
24. S. Stouffer e.a. — *The American soldier*, dl 1 en 2. Univ. Press, Princeton (NJ) (1949).
25. S. L. A. Marshall — *Men against fire*. William Mor- row & Company, New York (1947).
26. Zie 24, dl 2, blz. 119.
27. A. Oldendorff — *De psychologie van het sociale leven*. Erven Bijleveld, Utrecht (1957)115.
28. Zie 24, dl 2, blz. 119.
29. Zie 24, dl 2, blz. 108.
30. M. Mulder e.a. — *Mensen, groepen, organisaties*, dl 2. Kon. van Gorcum, Assen (1963)92.
31. E. P. Torrance — *Social Forces* (1956/57)314.
32. Zie 1, blz. 37.
33. Zie 4, blz. 133.
34. Zie 4, blz. 133.
35. Zie 4, blz. 133.
36. R. W. Little — in: *The New Military*. Russell Sage Foundation, New York (1967)195.
37. C. C. Moskos jr. — *Köln. Z. Soziol.* (1968)(12)199.
38. S. U. de Sitter — *Leiderschapsvorming en leiders- chapsgedrag in een organisatie*. Samsom, Alphen aan de Rijn (1970)95.
39. HKKL — *Oefening Informatio* (1967).



Motorbrandstof: crisisgevoelig massaverbruiksgoed

Schr. schetst de ontwikkeling van brandstof tot massaverbruiksgoed aan de hand van voorbeelden en getallenmateriaal uit de economie en de militaire praktijk. Hij onderzoekt aansluitend de gevoeligheid van aardolieprodukten voor crises; hieruit blijkt dat deze gevoeligheid op militair gebied versterkt tot uitdrukking komt.

Vervolgens geeft hij een beschrijving en een kritische waardering van de situatie op het gebied van de brandstoffenvoorziening in de Bundeswehr. Met een blik op de situatie op energiegebied na de „Erdölboom” wordt dit onderzoek afgesloten.

1. De ontwikkeling tot massaverbruiksgoed

De ontwikkeling van brandstoffen tot een machtige factor in de economie, maar ook tot een essentieel militair verbruiksgoed, is zeer nauw met de ontwikkeling van de motortechniek verbonden. Schr. vraagt zich af of de wereldmachten wel in staat zullen zijn de geweldige oliestroom altijd ongehinderd te laten vloeien. Hij komt tot de conclusie dat men, zowel uit economisch als uit militair oogpunt bezien, meer aandacht aan deze problematiek zal moeten besteden.

Reeds in de Tweede Wereldoorlog kwam men tot de conclusie, dat de energie in de voederzak van de paarden niet meer voldoende was om een modern leger te verzorgen en in beweging te zetten. De gemiddelde motoriseringsgraad van de legers liep in de loop van de jaren 1914-1918 op van 0,3 à 0,4 pk tot 1,5 à 2 pk per soldaat. In het begin van de Tweede Wereldoorlog bedroeg de motorise-

ringsgraad 10 pk, waarna deze in de loop van de oorlog verdubbelde. Een modern leger heeft nu een motoriseringsgraad van 40 pk per soldaat bereikt.

Tijdens de Tweede Wereldoorlog kwam de betekenis van de brandstoffen reeds duidelijk aan het licht, maar de grote ontwikkeling, die men zonder overdrijving met een „explosie op het gebied van het energieverbruik” kan betitelen, begon toch pas na de Tweede Wereldoorlog. Het aandeel van aardolie aan het primaire energieverbruik van de economie steeg van 8,4% in 1955 tot 51% in 1969.

2. De gevoeligheid van brandstof voor crises

De geschiedenis van de aardolie is jong, maar veelzijdig. Machtspolitiek, oorlog, uitbuiting en willekeur hielden dikwijls nauw verband met de aardolie-industrie. Aanvankelijk was het de strijd om de afzetmarkt, doch nu gaat het om de garantie van het aandeel in de aardolieproductie, alsmede om het openhouden van de transportwegen en de verwerking tot gereed produkt.

Amerika en Rusland bezitten een nagenoeg gelijke verhouding van aardolieproductie en -verbruik. Europa daarentegen heeft een grote behoefte, tegenover een geringe eigen produktie. De landen in het Midden-Oosten en in Noord-Afrika hebben een schier eindeloze produktie tegenover een geringe eigen behoefte.

Hoe afhankelijk Europa was van die energiebronnen kwam duidelijk aan het licht bij de crisis in het Midden-Oosten in 1967. Laat men behalve de zuivere economische aspecten ook nog machtspolitieke en militaire overwegingen gelden, dan blijkt dat de beheersing van de energiebronnen een belangrijke factor kan zijn voor een beïnvloeding van Europa.

Schr. laat zien dat de afhankelijkheid van de Europese economie door de

Deze rubriek bevat uittreksels uit binnen- en buitenlandse publicaties. De verantwoordelijkheid van de redactie beperkt zich tot een juiste weergave van de inhoud van de artikelen.

import van aardolie in versterkte mate voor West-Duitsland geldt.

De logistici waren tot nu toe gewend de massaverbruiksgoederen munitie, voeding, kleding en brandstof als één geheel te waarderen. Vroeg of laat zal men deze zienswijze echter moeten verlaten.

Bekijkt men de situatie op het gebied van de *munitie*, dan komt men tot de volgende conclusie. De moderne wapens en elektronische vuurleidingsystemen, waarvan de trefzekerheidskansen zijn gestegen, laten het oorlogsgebeuren steeds meer op een pistoolduel lijken. Is niet het eerste of op zijn minst het tweede schot raak, dan is de overlevingskans gering. Het zou overigens onjuist zijn uit deze overweging een adequate munitiebevoorrading te verwaarlozen.

Ook *voeding* en *kleding* zijn belangrijke massaverbruiksgoederen, maar ze zijn minder duur en niet zo gevoelig voor crises. Opslag, transport en distributie veroorzaken niet zulke moeilijkheden als bij brandstof. Bij een plaatselijk of tijdelijk gebrek is een uitwijken naar vervanging ter plaatse of uit het moederland meestal zonder moeilijkheden mogelijk.

Geheel anders ligt dit bij de *brandstoffen*. Hierbij treft men een groot aantal bijzonderheden aan, die afzonderlijk ook bij andere massaverbruiksgoederen voorkomen, maar die in hun totaliteit alleen maar typerend zijn voor brandstoffen. Motorbrandstof:

— is afhankelijk van import (import ruwe olie);

- vraagt een dure produktie (raffinaderij);
- eist een afzonderlijke opslag (tankdepots);
- maakt gebruik van bijzondere vervoermogelijkheden (pijpleidingen, tankauto's, tankers);
- is brandgevaarlijk;
- is gemakkelijk het doelwit van sabotage;
- is niet te vervangen (andere energiedragers voor motoren zijn nog ongeschikt).

De brandstof is in het moderne leger in omvang het grootste bevoorradingsartikel geworden. Russische militaire deskundigen schatten dat in de toekomst de brandstof 50% van de gezamenlijke bevoorrading uitmaakt. Amerikaanse deskundigen schatten dit zelfs op 60%, doch de oorlog in Vietnam toont reeds een percentage van 70.

3. De brandstoffenvoorziening in de Bundeswehr

In dit deel van zijn artikel geeft schr. een overzicht van de brandstoffenvoorziening in de Duitse krijgsmacht. Hij pleit hierin voor een logistieke organisatie, die zich uitsluitend met vraagstukken op dit gebied bezighoudt en centraal wordt geleid. Schr. constateert tot zijn leedwezen dat van een centrale aanpak geen sprake is, in tegenstelling tot de werkwijze van de meeste andere NAVO-partners. Hij beklemtoont nogmaals het enorme belang van een adequate brandstoffenvoorziening in de Bundeswehr, zowel in vredes- als in oorlogstijd.

4. Toekomst

De onwaarschijnlijk snelle ontwikkeling van de laatste tientallen jaren op het gebied van brandstoffen kan zo niet doorgaan. De eerste verschijnselen van een nieuwe crisisontwikkeling beginnen zich reeds af te tekenen. Het loodgehalte in de brandstof, nitrieuze gassen, koolmonoxyde en niet-verbrande koolwaterstoffen in de uitlaatgassen leveren een bijdrage aan de vervuiling van het milieu. De problemen van milieuverontreiniging, die de aardolie- en motorindustrie in hun „goudgraverstijd” eenvoudig negeerden, leiden in toenemende mate tot beperkingen. Men zal in de naaste toekomst maatregelen moeten treffen om de motoriseringsexplosie en de aardoliestromen in zijn greep te krijgen. Schr. eindigt zijn artikel met te wij-

zen op een andere ingrijpende ontwikkeling, namelijk de strijd om de wingebeden van de olie. Hij bepleit de noodzaak van een „geplande” aardoliewinning in wereldverband, om te voorkomen dat wij over 50 of 150 jaar zullen worden geconfron-

teerd met de resultaten van een wanbeleid in de jaren '70.

„Betriebsstoff — ein krisenabhängiges Mengenverbrauchsgut”, door Freg.-Kap. H. Geipel, in „Truppenpraxis”, oktober 1971

H. BREIMER, Maj MA

Het geautomatiseerde leger

Over ten hoogste 10 jaar zal volgens Gen W. C. Westmoreland, chef van de gezamenlijke staf van de Amerikaanse strijdkrachten, de automatisering van het gevechtssveld een realiteit zijn. Deze automatisering heeft betrekking op een geïntegreerd vuurleidingssysteem, waarin de technologische ontwikkelingen op het gebied van de inlichtingendienst, van sensors, van commandopostprocedures en de daarbij behorende geautomatiseerde gegevensverwerking ten volle worden benut.

Deze doelstelling schijnt zich ook voor het Duitse leger steeds duidelijker af te tekenen. In het „Jahrbuch des Heeres”, dl 3, wordt aangegeven dat het leger op weg naar de jaren '80 steeds meer gebruik zal gaan maken van elektronica, vooral op het gebied van commandovoering, bindingsdienst, nabij- en lange-afstandsverkenningen en vuurleiding; voorts zal ook op het gebied van de logistiek de elektronica zelfs in de werkmethode bij de eenheden in voorste lijn doordringen.

De grondstrijdkrachten met de bijbehorende commandosystemen zullen in de toekomst alleen nog met elektronische hulpmiddelen de toenemende reactiesnelheden van de wapensystemen, het snelle verloop van de gevechten en de grote hoeveelheden te verwerken gegevens kunnen bijhouden. Zonder deze middelen zullen de mogelijkheden, die in de moderne wapensystemen besloten liggen, door de commandovoering worden geblokkeerd.

In het streven naar verkorting van tijd en vermindering van ruimte nemen helikopters en een nieuwe revolutionaire verzameling sensors een sleutelpositie in.

Het Amerikaanse leger heeft op grond van de conceptie van „het geautomatiseerde leger” een lijst van nodige wapensystemen opgesteld.

In het artikel worden bovendien enkele Amerikaanse kwalificaties aangegeven.

Gevechtshelikopters

Inzetbaar onder alle weersomstandigheden, uitgerust met de antitankraket Tow of een Tow-opvolger, sneller en beweeglijker dan de huidige systemen om grotere overlevingskansen te verkrijgen. Mogelijke typen: prototype Lockheed AH-56A Cheyenne; S-67 Black Hawk; verbeterde versie Bell AH-1GJ Huey Cobra (214 Cobra of King Cobra).

Transporthelikopters

Amerika is geïnteresseerd in twee soorten: UTTAS (Utility tactical transport air system); dit systeem is nog in de ontwerpfase; HLH (Heavy lift helicopter).

Antitankraketten

Amerika hoopt twee systemen te kunnen invoeren: Tow voor de infanterie en helikopters; Dragon als licht eenmanswapen.

Tanks

Inzetbaar bij dag en nacht, vurend vanuit de beweging, uitgerust met conventionele munitie en raketten. Mogelijk type: de in ontwikkeling zijnde MBT-70/XM803.

Grond-luchtraketten

De beslissing om de „improved Hawk” of de SAM-D in te voeren is nog niet gevallen. SAM-D zou, afgezien van de hogere kosten, de voordelen hebben van een grotere snelheid, hogere nauwkeurigheid en de mogelijkheid meer doelen gelijktijdig te bestrijden.

Inlichtingendienst, artillerie, doelopsporing

Deze drie probleemgebieden vormen in de doelomschrijving van het „geautomatiseerde gevechtssveld” van het Amerikaanse leger een in elkaar ver-

vlochten eenheid. De „output” van het systeem moet zijn: meer betrouwbare, snellere en zichtbaar gemaakte, onvertraagde gegevens over de plaats, sterkte en samenstelling van de vijand, om te kunnen beslissen over de

inzet van daartoe geschikte bestrijdingsmiddelen, die de hoogst mogelijke trefzekerheid moeten bezitten. „Das automatisierte Heer”, in „Wehr und Wirtschaft”, oktober 1971

A. B. M. FRINKING, Maj Inf

Gevechtsweldbeheersing door vuurkracht

Onder deze suggestieve, blijkbaar door schrijver geïntroduceerde, titel wordt voor de US Army een conceptie geschetst van het gevechtsweld van de toekomst, d.w.z. in een eventuele derde wereldoorlog.

De veel gehoorde stelling, dat strijdmachten zich voorbereiden om de vorige oorlog te winnen, schijnt in de militaire bureaucratie nog steeds aan te spreken, in weerwil van door enkele prominente militaire leiders uitgesproken, anders luidende verwachtingen; in weerwil ook van de voortsnellende vooruitgang op technologisch gebied en de pogingen (o.m. van US Army Combat Developments Command (US-ACDC)) tactische doctrines hieraan aan te passen. Ongelukkigerwijze zijn de recente lokale krachtmetingen weinig bevorderlijk om in brede lagen van de US Army het inzicht te doen verwerven in de invloed, die de technologische vooruitgang heeft op de tactische doctrines voor het eventuele gevecht tegen Warschau-Pactlanden.

Het gebrek aan inzicht heeft geleid tot een verscheidenheid van meningen omtrent de juiste doctrine. Al deze meningen zijn gebaseerd op de „lessons learned”. De twee meest verbreide opvattingen vormen tevens de grenzen waarbinnen de overige hun aanhangers vinden.

De eerste van de twee „scholen” gaat ervan uit, dat de dreiging van nucleaire escalatie de opponenten ervan zal weerhouden zich in een groot conventioneel avontuur te storten. De toekomst zal, evenals thans, slechts lokale conflicten kennen, met dit verschil, dat de belligerenten van derden slechts materiële, morele en politieke steun kunnen verwachten. Voorts zal het mogelijk zijn crises beter te beheersen met politieke middelen.

De tegen deze opvatting opponeren de „school” verdedigt het zg. „linear

war”-idee. Belligerente partijen zullen van bevriende landen slechts materieel ontvangen, dat met een minimum aan adviseurs in gebruik kan worden genomen. Indien deze hulp onvoldoende is, dan — zo heeft de ervaring met Vietnam geleerd — kan uitbreiding van de steun met materieel en gevechtstroepen de bevriende partij niet van de nederlaag redden. Hieruit vloeit voort, dat de „Army” zich zal dienen te concentreren op het voeren van een conventionele of nucleaire „linear war” in Europa tegen de Warschau-Pactlanden volgens het patroon van de Tweede Wereldoorlog. Technologische verworvenheden zullen zich slechts kwantitatief manifesteren (sneller, groter, langer en hoger) en dus de tactische doctrines niet fundamenteel aantasten.

Beide „scholen” slaan de plank mis.

Op drieërlei wijze zal dit tot uiting komen:

1. de intrede van de helikopter heeft aan het gevecht te land een derde dimensie toegevoegd;
2. het doel van de manoeuvre zal zijn: het opzoeken en binden van de vijand, doch niet langer noodzakelijkerwijze het gevecht aan te gaan; zo enigszins mogelijk zal de vernietiging

geschieden door de luchstrijdkrachten of door indirect vuur van de landstrijdkrachten;

3. de „frontlijn” zal plaatsmaken voor het „frontgebied”, waarin zelfstandige eenheden van brigadegrootte, ontplooid in verspreid optredende bataljons en/of compagnieën, op zodanige wijze manoeuvreren, dat zij de niet bezette terreingedeelten met vuur kunnen beheersen. De doelopsporing zal in hoofdzaak steunen op de talrijke door helikopters of artillerie verspreide sensors.

Verspreiding zal om verscheidene redenen noodzakelijk zijn. Ten eerste is het aantal omvattingmogelijkheden door de intrede van helikopters vrijwel onbeperkt toegenomen. Ten tweede is het nabijgevecht niet langer een noodzaak, nu projectielen het gestelde doel blijkbaar beter kunnen bereiken; een ontwikkeling derhalve die goed past in de democratische ideologie waarin het leven van de mens oneindig kostbaar is. Ten slotte wordt verspreiding gedictieerd door de combinatie van de toegenomen mogelijkheden van conventionele en nucleaire vuren alsmede de doelopsporing. Aldus zal het gevecht te land veel gelijkenis vertonen met een zeeslag, waar de opponenten elkaar op afstand bestoken. Het tactisch belangrijke gebied zal veel aan waarde inboeten.

In afb. 1 is het door vuurkracht beheerste gevechtsweld schematisch weergegeven. Het basisgebied (base territory) is zo ver achterwaarts gelegen, dat het betrekkelijk veilig is

Afb. 1

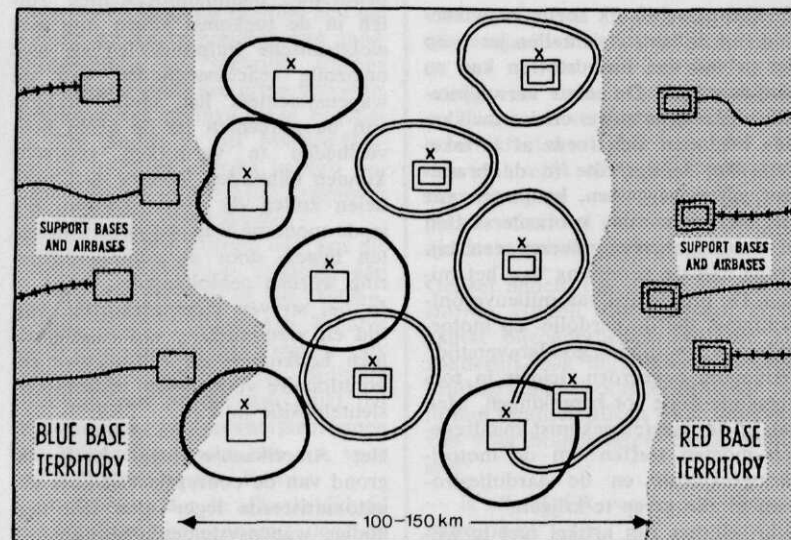

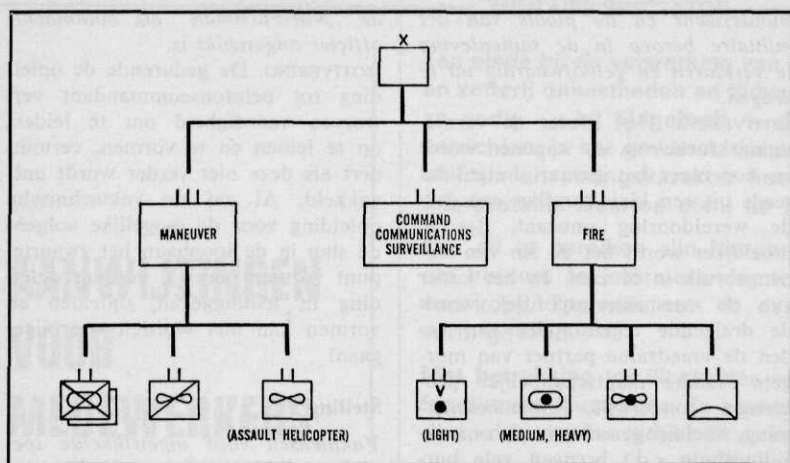

Afb. 2

tegen grondaanvallen. Tussen de basisgebieden van de opponenten ligt het betwiste gebied, waarvan de diepte 100-150 km zal bedragen en waarin brigades gebieden van verantwoordelijkheid, „envelopes” genaamd, toegewezen krijgen. De brigade dient met de eigen middelen de gehele „envelope” te kunnen beheersen. Het hogere niveau bepaalt de onderlinge afstanden tussen de „envelopes”.

Zodra de „envelope” van de tegenstander wordt overlapt, ontstaat een uitwisseling van vuurkracht; tanken/of „aviation”-duels, artillerievuren en „shoot outs” tussen verkenningseenheden. De manoeuvre is erop gericht een snelle penetratie te forceren in vijandelijke „envelopes”, of het veroveren van essentieel gebied in het vijandelijke basisgebied met luchtmobiele of pantsereenheden. Beide opponenten zullen zich, onder dreiging van nucleaire vuren, niet licht laten verleiden tot geconcentreerd optreden van eenheden groter dan het bataljon.

Het is duidelijk, dat de coördinatie van de activiteiten in het luchtruim boven het gevechtveld een kritieke factor betekent in de gevechtsleiding. Men denke bv. aan infanterie-aanvalshelikopters, commando- en gevechtsleidingsluchtvaartuigen, gewapende helikopters en andere „gunships”, bevoorradings- en gewondenafvoervliegtuigen, „close air support”-vliegtuigen, „airborne” radar en infrarood en artillerieprojectielen.

Door wé deze coördinatie dient te geschieden is nog geenszins beslist; de luchtdoelartillerie, de veldartillerie of de „aviation”? V.w.b. de vraag hóé de coördinatie dient te geschie-

den is het wel zeker, dat een geavanceerd automatisch informatieverwerkingssysteem onontbeerlijk is. De ervaringen in Vietnam en de verwachte veelzijdigheid van het Tacfire-systeem¹ lijken te pleiten voor coördinatie door de veldartillerie.

Deze „door-vuurkracht-beheerste-gevechtveld”-conceptie zal opnieuw een impuls geven aan de discussies betreffende decentralisatie van artillerie en „aviation”. Decentralisatie van de manoeuvre zou logischerwijze vergezeld dienen te gaan van artillerie en „aviation” bij de brigade. Afb. 2 is een voorbeeld van de samen-

¹ Zie: *Mil. Spect.* 141(1972)(3)146.

Officiersopleiding in de Westduitse landmacht

Schr. geeft een samenvatting van de mening van een werkgroep van de School Technische Troepen II in Bremen weer. De voorstellen van deze werkgroep worden in 8 gemotiveerde stellingen weergegeven en dienen als een bijdrage tot de discussie rond de problematiek van *opleiding en loopbaanplanning* van de landmachtofficier.

Stelling 1

De vigerende officiersopleiding in de landmacht dient te worden herzien. De „eenheidsofficier” voldoet niet aan de eisen die een in hoge mate vertechniseerd leger in een gedifferentieerde, geïndustrialiseerde maatschappij stelt.

MOTIVERING. „Allround” inzetbaarheid vereist omvangrijke kennis en

stelling van een dergelijke brigade. Zo georganiseerd beschikt de brigade over alle noodzakelijke gevechtseenheden doch zij is logistiek volledig afhankelijk van het hogere niveau.

Het hogere niveau beschikt over algemene steunartillerie en draagt tevens verantwoordelijkheid voor de coördinatie van de activiteiten in het luchtruim tussen de „envelopes”. Het is niet onmogelijk, dat de artilleriecommandant en de „airspace”-commandant worden verenigd in één functionaris, de „firepower and airspace co-ordinator”. Zijn relatie met een dergelijke functionaris bij de brigade zal vergelijkbaar zijn met die van de vuursteuncoördinatoren van het legerkorps en de divisies.

Samenvattend kan worden gesteld, dat op de „Army”-scholen nog steeds het accent wordt gelegd op de „linear tactics” naar het model van de Tweede Wereldoorlog. Het is noodzakelijk, dat de studie zich richt op een nieuwe conceptie waarin tactische doctrines worden geherwaardeerd tegen de achtergrond van de huidige technische ontwikkelingen. Voorliefde voor de „linear tactics” betekent flirten met de nederlaag op het door vuurkracht beheerste gevechtveld.

„Firepower battlefield”, door *Lkol W. L. Hauser*, in „Military Review”, oktober 1971

W. P. VERSPOOR, *Lkol Art*

praktijkervaring op velerlei gebied. De tijd, nodig voor een adequate opleiding hiervoor, is niet beschikbaar. Bovendien verouderen kennis en ervaring snel en zijn veelal in nieuwe functies niet meer bruikbaar. De landmacht heeft talrijke verschillende functies met bepaalde kenmerken. Een grondige, doelgerichte opleiding voor die te vervullen functies is noodzakelijk. Een algemene, (alles)omvattende opleiding kan in de beschikbare tijd slechts tot incomplete kennisoverdracht leiden. Gevolgen: onzekerheid, tekort aan autoriteit in het functiegebied, geringe effectiviteit en professionele ontevredenheid.

Stelling 2

De specialist noch de generalist kunnen model staan voor de officiersopleiding in de landmacht.

MOTIVERING. De opleiding van de officier moet primair op de vervul-

ling van zijn taken in oorlogstijd zijn gericht. Indien noodzakelijk moet hij — zeker tijdelijk — ook taken in een ander functiegebied kunnen vervullen. Anderzijds is de landmacht in vreedstijd in de geïndustrialiseerde maatschappij geplaatst, waarin de beginselen als effectiviteit, arbeidsdifferentiatie, rationalisering en concurrentie gelden. Voor zover in verband met de doelstelling mogelijk is, moet de landmacht zich aan het bedrijfsleven aanpassen. Bij deze aanpassing moet de effectiviteit van de gebruikelijke gezags-, personeels- en organisatiestructuren bewust aan de orde worden gesteld. Zo moeten er officieren zijn, die qua aanleg en opleiding meer leidinggevende taken, en anderen die meer vaktechnische functies vervullen. Beide categorieën dienen echter elkaars terrein te kennen en te kunnen overzien. Alleen dán kunnen coördinatie en coöperatie werkzaam worden. Aan de (diepte)specialist, de „Nur-Fachmann”, kunnen deze eisen niet worden gesteld.

Stelling 3

De landmachtofficier moet door willen en kunnen voor het gevecht — desnoods van man tegen man — zijn geprepareerd. Daartoe heeft hij een opleiding nodig, die ver boven die voor zijn specifieke functie uitgaat. Iedere officier moet daarom in de eerste plaats tot pelotonscommandant van zijn wapen of dienstvak worden opgeleid.

MOTIVERING. De oorlog zal op het operatietoneel overal zijn. Beveiligende eenheden zullen niet altijd ter beschikking zijn. Iedere militaire leider moet dus in staat zijn kleine gevechtstaken, bv. verkenning, beveiliging en nabijverdediging, met zijn onderhobbenden zelfstandig te verrichten.

Stelling 4

De officiersopleiding moet een on-dubbelzinnig antwoord geven op de ethische en morele kernvragen betreffende het gebruik van militaire macht. Zij moet de officier in staat stellen, de hedendaagse taken van de

Bundeswehr en de plaats van het militaire beroep in de samenleving te verklaren en geloofwaardig uit te dragen.

MOTIVERING. Hoe groter de vernietigingskracht van de wapenen wordt en hoe meer het gevaar dreigt, dat reeds uit een klein conflict een derde wereldoorlog ontstaat, des te moeilijker wordt het de zin van wapengebruik in te zien. In het kader van de ontspanningspolitiek wordt de dreigende tegenstander van heden de vreedzame partner van morgen. Andere maatschappelijke problemen (onderwijs, milieubescherming, sociale gerechtigheid, ontwikkelingshulp e.d.) brengen vele burgers ertoe, de reusachtige militaire uitgaven als waanzin of als misdadig drijven van zg. kapitalisten te gaan beschouwen. Des te belangrijker is het, juist de officier de noodzaak van de militaire presentie en de motivering van de inzet van het militaire apparaat tegen een aanval helder voor ogen te doen staan. Zulks geldt óók voor de specialist.

Stelling 5

Na de opleiding tot pelotonscommandant dienen de officieren naar gelang hun interesse, aanleg, geschiktheid en naar behoefte voor bepaalde loopbaansporen te worden uitgekozen en hierin grondig en voortdurend te worden gevormd en geplaatst.

MOTIVERING. Ten einde een grondige vakopleiding te waarborgen en voor een ieder promotiekansen te scheppen, dienen loopbaansporen te worden opgezet, die trapsgewijze (door de rangen) zijn opgebouwd, e.e.a. door in de breedte het functiegebied te begrenzen en de eisen per trede vast te stellen. De geschiktheid voor iedere volgende trede dient te worden getoetst. Een plaatsing in een nieuwe functie dient door een cursus te worden voorafgegaan.

Stelling 6

Ook tijdens de carrièregang langs het loopbaanspoor moet door opdrachten, opleiding en toetsingen de officier voor ogen blijven staan, dat

de „Nur-Fachman” als landmachtofficier ongeschikt is.

MOTIVERING. De gedurende de opleiding tot pelotonscommandant verworven vaardigheid om te leiden, op te leiden en te vormen, vermindert als deze niet verder wordt ontwikkeld. Al zal de vaktechnische opleiding voor de mogelijke volgende stap in de loopbaan het zwaartepunt vormen, aan de verdere opleiding in leidinggeven, opleiden en vormen kan niet worden voorbijgegaan!

Stelling 7

Vakmensen voor ingewikkelde specialismen kunnen van een algemene opleiding als militair leider worden uitgezonderd.

MOTIVERING. Bepaalde, vaak technische, specialismen vergen een jarenlange opleiding. Deze „diepte”specialisten zijn veelal niet geïnteresseerd in een aansluitende algemene militaire opleiding. In vele gevallen is deze ook niet nodig. Om de behoefte aan deze specialisten in de landmacht te dekken, kan hier van de algemene militaire opleiding worden afgezien.

Stelling 8

Uitwisselbaarheid van leidinggevend en vakpersoneel op alle niveaus tussen het civiele bedrijfsleven en de Bundeswehr dient te worden nagestreefd. Daarbij moet duidelijk zijn, dat het militaire beroep enkele specifieke, eigen eisen stelt.

MOTIVERING. Voorwaarde is, dat vergelijkbare functies worden gecreëerd. De uitwisselingsmogelijkheid kan ertoe bijdragen de Bundeswehr nog beter in de maatschappij te integreren en o.m. het officiersberoep aantrekkelijker te maken. Toch moet duidelijk blijven, dat ook het tijdelijk verband niet maar „een baan” kan zijn. Instemming met de doelstelling van de Bundeswehr is een vereiste. Vooral reservisten lijken voor deze uitwisseling zeer geschikt. „Gedanken zur Offizierausbildung im Heer”, door Maj. G. Lünenborg, in „Truppenpraxis”, januari 1972

M. G. WOERLEE, Lkol Inf



AANWIJZINGEN VOOR MEDEWERKERS

Ten einde bij de verwerking van kopij door redactie, produktieafdeling en zetterij onjuistheden en tijdverlies te vermijden en de eindcorrectie zo nodig — bij tijdgebrek — door anderen dan de auteur te laten verrichten, is het gewenst, dat aangeboden kopij zoveel mogelijk een uniform uitvoeringskarakter heeft en geen ruimte laat voor onjuiste interpretatie. Daartoe dient de kopij aan enkele normen te voldoen.

Om dit te bereiken zijn hieronder enkele aanwijzingen samengevat om auteurs te informeren omtrent de meest doelmatige uitvoering van kopij. Ter wille van de overzichtelijkheid is e.e.a. in beknopte vorm gesteld.

Met betrekking tot illustraties wordt in het algemeen opgemerkt dat functionele illustraties de waarde en aantrekkelijkheid van artikelen — en dus van het tijdschrift — verhogen.

1. MANUSCRIPT

1.1. Tekst

- Onder de titel (men houde deze kort): naam auteur met evt. academische titel; daaronder rang of functie.
- Kopij typen met anderhalve of dubbele regelafstand.
- Marge ca. 5 cm.
- Pagina's bovenaan doorlopend nummeren.
- Bij latere tussenvoeging van pagina's: nummer van voorgaande pagina, gevolgd door letter (a, b, ...).
- Spelling: voorkeursspelling (Van Dale / Woordenlijst Spellingscommissie).
- Opnieuw typen van een pagina aanbevolen in geval van veel doorhalingen/wijzigingen/correcties.

1.2. Tabellen

- Niet in tekst opnemen, doch op aparte pagina(s) aan het slot toevoegen.
- Doorlopend nummeren en nummer bóven tabel plaatsen (TABEL 1, TABEL 2, enz.).
- Daaronder evt. titel(s) van tabel(len).
- In de tekst verwijzingen naar desbetreffende tabel(len) opnemen (nummer).
- Tabel-indelingen uitsluitend met horizontale lijnen.
- Tabellen dienen niets anders te bevatten dan letters/woorden en/of cijfers.

1.3. Literatuuropgaven

- Samen te vatten aan het slot, onder kopje Literatuur.
- Literatuuropgaven nummeren in volgorde van vermelding in artikel.
- Verwijzingen in de tekst d.m.v. desbetreffende nummer tussen rechte haken: [], achter naam schrijver of citaat.
- Vermelding tijdschriftartikelen in literatuurlijst als volgt: Auteur — Tijdschrift jaargang(jaar)(nummer)blz. Voorbeeld: 3. F. J. van Doorn — Mil. Spect. 140(1971)(4)170.
- Vermelding van boeken: Auteur — Volledige titel. Uitgever, plaats (jaar)blz. (Vermelding blz. facultatief.) Voorbeeld: 7. A. Etzioni — De moderne organisatie. Spectrum, Utrecht (1970)36.
- Vermelding brochures: Auteur — Titel brochure. Uitgever of firma, plaats (jaar)blz. (Paginacijfer facultatief.) Voorbeeld: P. van Duyn — Toepassingen van infrarood. N.V. Fictief, Den Dam (1971)4.
- In literatuuropgaven is vermelding titulatuur e.d. bij auteursnamen niet gebruikelijk.

- Afkorting tijdschrifttitels volgens richtlijnen NEN 782.
- Indien in een artikel niet expliciet naar de literatuur wordt verwezen, kan nummering van de opgaven achterwege blijven.

1.4. Voetnoten

- Deze beïnvloeden de leesbaarheid van een artikel ongunstig en dienen zoveel mogelijk te worden vermeden.
- Indien gebruik van enkele voetnoten onvermijdelijk, dan per artikel doornummeren (dus niet per pagina) in met ¹ beginnende reeks.
- Voetnootcijfers in de tekst, bij voorkeur ná desbetreffende zin, een halve regel hoger typen, zónder haken: ¹.
- De voetnoten zélf, ook met voorin het cijfer een halve regel hoger, kunnen aan het slot, na evt. literatuurlijst, worden getypt (bij opmaak komen ze zoveel mogelijk onder de kolom(men), waarin de verwijzing staat).

2. ILLUSTRATIES

2.1. Foto's

- Foto's zwart-wit, glanzend; formaat liefst 9 × 12 of 13 × 18 cm (geen kleurenfoto's of diapositieven).
- Op de achterzijde vermelden: Mil. Sp. / naam auteur / nummer waarmee in tekst naar de afbeelding wordt verwezen.

2.2. Tekeningen

- Geheel in Oostindische inkt, op calqueer- of wit tekenpapier; papierformaat max. ca. 25 × 35 cm. Inschriften niet typen, zie ook pt 2.3.
- Letters/cijfers m.b.v. sjablonen zo groot tekenen, dat bij verkleining van tekening tot kolombreedte (ca. 7,5 cm) letter/cijferhoogte ten minste 1 mm is (in uitzonderingsgevallen kunnen grote tekeningen worden gereproduceerd over 1½ of 2 kolom = ca. 10 of 15 cm; max.-hoogte ca. 22 cm).
- In plaats van getekende sjabloonletters kunnen ook plak/afwrijfletters worden toegepast, waarvoor dezelfde maatnormen gelden.
- Wanneer zwart-witcontrast optimaal is, zijn scherpe lichtdrukken op wit papier ook bruikbaar.
- Calqueerpapier alleen éézijdig gebruiken.
- Millimeterpapier maakt reproductie onscherp, tenzij liniëring lichtblauw is; bij clichëring vervalt deze liniëring echter.
- Buiten het te reproducere vlak, boven of onder teke-

ning vermelden: Mil. Sp. / naam auteur / nummer waarmee in tekst naar afbeelding wordt verwezen (zie ook pt 2.3.).
h. Tekeningen vóór inzending goed controleren: in een eenmaal vervaardigd cliché is correctie vrijwel onmogelijk.

2.3. Onderschriften/legenda's bij afbeeldingen

- a. Nummering van foto's en tekeningen doorlopend en dóór elkaar.
- b. Verwijzingen in de tekst met: afb. 1 t/m afb.
- c. Onderschriften bij afbeeldingen zijn essentieel; men volsta dus niet met alleen een nummering.
- d. Onderschriften, getypt, aan het slot van artikel opnemen (ná evt. literatuurlijst en voetnoten), in volgorde van, en mét nummering. Zij behoeven niet op de achterzijde van foto's vermeld, noch op tekeningen getekend. Dit geldt ook voor evt. legenda's bij tekeningen, die (getypt) onder desbetreffende onderschriften kunnen worden opgenomen.
- e. Bevat een legenda tekens/symbolen die niet kunnen worden gezet, dan dient gehele legenda in de tekening opgenomen (getekend).

2.4. Algemeen

Foto's en tekeningen nimmer in tekst opnemen, doch altijd los bijvoegen.

3. DRUKPROEF

- a. Als regel ontvangt de auteur een drukproef ter correctie, alsmede genummerde clichéafdrukken van evt. illustraties ter kennisneming.
- b. Hiervan kan worden afgeweken op verzoek van auteur of bij ontbreken van voldoende tijd voor deze procedure.
- c. Voor het corrigeren zoveel mogelijk gebruik te maken van officiële correctietekens volgens NEN 632.

4. MENINGEN VAN ANDEREN

4.1. Aantal exemplaren

Bijdragen voor de rubriek „Meningen van anderen” dienen in tweevoud te worden ingezonden.

4.2. Tijdstip inzending

Indien een reactie op een artikel uiterlijk 1 week na verschijnen van dat artikel in het bezit van de redactie is, kan ze in principe, samen met een evt. wederwoord op de kortst mogelijke termijn worden gepubliceerd.

5. RUBRIEK UIT DE VAKPERS

5.1. Titel

Deze dient een zo woordelijk mogelijke vertaling te zijn van de titel van het gerefereerde artikel.

5.2. Bronvermelding

Aan het slot van het uittreksel een bronvermelding op te

nemen, bevattende: Titel oorspronkelijk artikel, naam schrijver, naam en datering tijdschrift.

6. BOEKBESPREKINGEN

6.1. Titelbeschrijving

Medewerkers, die van de redactie een boek ter recensie ontvangen, gelieven de bespreking te doen voorafgaan door een volledige titelbeschrijving, bevattende: Titel, auteur, aantal blz., aantal afb.*, aantal tabellen*. Uitgever, plaats, jaar. (Importeur v. Ned.*). Prijs. (*: voor zover van toepassing). Voorbeeld:

Die Streitkräfte der siebziger Jahre, door dr. F. Wiener, 192 blz., 159 afb., 12 tab. Uitg.: J. F. Lehmanns Verlag, München, 1971. (Imp. v. Ned.: Meulenhoff & Co, Amsterdam). Prijs: DM 20,—.

6.2. Honorering

In tegenstelling tot artikelen en andere bijdragen worden besprekingen niet gehonoreerd; recensent mag het besproken boek behouden.

7. BEWIJSNUMMERS

Iedere auteur ontvangt automatisch en zonder kosten 3 bewijsexemplaren van het nummer waarin zijn artikel is opgenomen.

Meer exemplaren à f 2,50 per nummer te bestellen door storting/overschrijving op bankgiro 51 43 38 997 t.n.v. Militaire Spectator, Spui 32, Den Haag, bij Algemene Bank Nederland N.V., Tournooveld 5, Den Haag, onder vermelding van het gewenste.

8. HONORARIUM

Het auteurshonorarium bedraagt f 25,— per gedrukte pagina, incl. illustraties (recensies uitgezonderd).

9. NAAM, ADRES, GIRO/BANK AUTEUR

De auteur gelieve op eerste pagina van manuscript links bovenaan te vermelden: naam, adres en evt. giro- of bankrekening.

10. KOPIJ-INZENDING, OVERLEG

Kopij te zenden aan: Redactie Militaire Spectator, p/a HKS, Frederikkazerne/geb. 106, v. d. Burchlaan, Den Haag (tel. (070) 73 15 05).

Door auteurs, voor of tijdens het schrijven, gewenst overleg m.b.t. onderwerp, inhoud, mogelijkheid van plaatsing, gewenste omvang e.d. kan via evengenoemd adres plaatsvinden.

Overleg m.b.t. reproduceerbaarheid van illustraties, alsmede over drukproeven/correcties: opmaakredactie/productieafdeling, Spui 32, Den Haag (tel. (070) 72 14 64, de heer L. W. Krumbholz).