



KON. MIL. ACADEMIE
BIBLIOTHEEK
Kasteelplein 10
BREDA

militaire spectator

WAARIN OPGENOMEN
DE OFFICIËLE
MEDEDELINGEN VAN
DE KONINKLIJKE
LANDMACHT EN DE
KONINKLIJKE
LUCHTMACHT



6 juni 1944: D-day.
Een van de eerste
aanvalsgolven van
1 (US) Infdiv waadt
naar het strand

(zie blz. 241)



militaire spectator

MAANDBLAD

waarin opgenomen de officiële mededelingen van de Koninklijke Landmacht en de Koninklijke Luchtmacht

UITGAVE:

Koninklijke Vereniging ter beoefening van de Krijgswetenschap

HOOFDREDACTEUR:

W. Walthuis
Brigade-Generaal der Infanterie

ADJ.-HOOFDREDACTEUR:

M. W. A. Weers
Kolonel van de Koninklijke Luchtmacht

REDACTEUREN:

H. A. Baaij
Luitenant-Kolonel van de Koninklijke Luchtmacht

A. Majiers
Kolonel der Artillerie

G. A. Numan
Brigade-Generaal der Fuseliers

ir. T. A. van Zanten
Luitenant-Generaal van de Technische Staf

CORRESPONDENTIE

Adm. Militaire Spectator
p/a Bureau Voorlichting MvD,
Spui 32, Den Haag.
Tel.: (070) 72 14 64

ABONNEMENTEN:

f 25,— per jaar
buitenland f 30,— per jaar
losse nummers f 2,50

ADVERTENTIES:

Kagerdreef 116, Sassenheim
Tel.: (02522) 1 06 46
Contractprijzen op aanvraag

NADRUK VERBODEN

inhoud

- 240 Officiële mededelingen van de Koninklijke Landmacht en de Koninklijke Luchtmacht
-
- 241 6 juni 1944: Decision-day
-
- 246 Vuursteuncoördinatie op brigadeniveau. Integratie van de luchtsteun, door J. W. de Leeuw en H. Buenk, Majoors der Infanterie
-
- 253 De ambitie achter het kernwapen, door J. J. J. A. van Rooijen, Luitenant ter Zee 2e klas, OC
-
- 258 Indische Oceaan: van mare clausum tot open optie, door J. R. Evenhuis, journalist, Rome
-
- 262 America's new volunteer army, by Norman L. Dodd, Colonel UK Army, retired
-
- 268 Malta, onzinkbaar vliegkampschip in de Middellandse Zee, door Chr. Schwenke, Majoor van de Koninklijke Luchtmacht
-
- 276 Meningen van anderen
-
- 279 Antwoord op meningen van anderen
-
- 280 Nieuwe uitgaven
-
- 282 Uit de vakpers

OFFICIELE MEDEDELINGEN

KONINKLIJKE LANDMACHT - KONINKLIJKE LUCHTMACHT



Uit de Landmacht- en Luchtmachtorders

LaO 61088 (23.21/9)/LuO 61579 (23.21/6). Het Curatorium en de Raad van Gouverneur en Assessoren van de Koninklijke Militaire Academie (herdruk februari 1974).

LaO 63049 (55.17/59)/LuO 63539 (55.17/57). Tegemoetkomingen wegens inkomstenderving en reiskosten (herdruk januari 1974).

LuO 66543 (51.14/28). Bevordering tot sergeant bij keuze (herdruk februari 1974).

LaO 70018 (51.2/95)/LuO 70514 (51.2/74). Gewetensbezwaren tegen de vervulling van militaire dienst (herdruk januari 1974).

LaO 59150 (51.14/21). Voorlopige Bevorderingsregelen Milva (herdruk, maart 1974).

LaO 73005 (55.17/84)/LuO 73504 (55.17/81). Regeling dagelijks reizen tussen de woning en de plaats van tewerkstelling militairen Land- en Luchtmacht 1972 (herdruk, maart 1974).

LaO 74001 (56/56). Regelen met betrekking tot de belangstellingsregistratie.

LaO 62025(4 gebouwen/2)/LuO 62530 (4 gebouwen/2). Regeling schoon-

houden van gebouwen door schoonmaakbedrijven (herdruk).

LaO 70023(55.5/74)/LuO 70515(55.5/71). Toepassing Ziekenfondswet (militairen) (herdruk).

LaO 74002(57/71)/LuO 74501(57/58). Beheer ceremoniële tenuen.

LaO 74003(23.25/8)/LuO 74502(23.25/8). Verdeling van het rijk in geniecommandementen en eerstaanwezenschappen.

☆

Lamed 003-74 (55.14/22g)/Lumed 502-74 (55.14.22h). Verhaal van schade bij verkeersongevallen.

Lamed 005-74 (23.1/69a)/Lumed 504-74 (23.1/71a). Samenvoeging gewestelijke kantoren van de Militair-sociale Dienst.

Lamed 006-74 (23.1/72). Uniformcommissie Koninklijke Landmacht.

Lamed 007-74 (44/10)/Lumed 505-74 (44/10). Herijk van maten en gewichten enz.

Lamed 009-74 (78/403). Opleiding tot beroepsofficier.

Lamed 010-74 (78/302k). Studie aan de Hogere Krijgsschool 1974/1976.

Lamed 011-74 (55.3/162)/Lumed 507-74 (55.3/160). 26e Tweedaagse militaire prestatietoetocht.

Lamed 013-74(55.5/76). Administratiekosten apothekersrekeningen.

Mededelingen van het Commando Opleidingen Koninklijke Landmacht

5e opgave van wijzigingen op VS 6-40/3 (Schietsvoorschrift veldartillerie deel 3, Diverse onderwerpen). Deze wijziging is noodzakelijk geworden door wijzigingen op Stanag 2031 en enkele ingrijpende veranderingen in de werkwijze bij vuurplanning.

1e opgave van wijzigingen op VS 17-227/1 (Handboek schutter/lader Centurion). Deze wijziging is noodzakelijk wegens toepassing van een nieuw richtgradicueel in de schutters-richtperiscoop van de tank Centurion met 105 mm kanon.

6e opgave van wijzigingen en aanvullingen op VS 6-40/3 (Schietsvoorschrift Veldartillerie). De wijziging is noodzakelijk als gevolg van een veranderde werkwijze voor wat betreft de vuurregeling bij de hogere artillerie-eenheden.

VS 17-412/4. Tankschietoefeningen Leopard. Dit voorschrift geeft de commandanten van parate tank- en verkenningseenheden, uitgerust met Leopard tanks, een overzicht van:

1. de verdeling munitie voor het kanon en de mitrailleurs en voor de verdere opleiding van tankbemanningen;
2. het verloop van het schietprogramma voor het schieten op de NAVO-schietbanen te Bergen-Hohne volgens de schietoefeningen omschreven in VS 2-1003/3;
3. baanopbouw en baanschetsen met de mogelijke doelpresentatie vanuit de verschillende vuurposities.

De aandacht wordt erop gevestigd, dat officieren, die maandelijks van Rijkswege de „Militaire Spectator” ontvangen, bij wijziging van hun adres, dit schriftelijk kenbaar dienen te maken bij het Ministerie van Defensie, Afdeling CPD, Bagijnestraat 36, Den Haag.

6 juni 1944: Decision-day

* * De vrijheid te moeten herwinnen, die een
* natie werd ontnomen door het geweld van een modern toegeruste agressor, is een zo zware opgave dat zij als regel de beperkte mogelijkheden van de onderworpenen verre te boven zal gaan. Voor het afwerpen van het juk van de bezetting is immers in de meeste gevallen een uitzonderlijke krachtsinspanning vereist, gebundeld en gecoördineerd in een mate zoals slechts zelden door een geknechte bevolking zal kunnen worden opgebracht. De kansen op een welslagen van een dergelijke onderneming moeten dan ook als gering worden beschouwd, behalve wellicht in de opvattingen van een enkele optimistische dromer.

Zelfs met steun van buiten het overweldigde territorium blijft het herwinnen van de verloren vrijheid een precaire zaak, welker uitkomst ongewis zal blijven totdat de bezetter definitief is verdreven. De problemen, verbonden aan het tot gelding brengen van voldoende vermogen door een bevriende mogendheid of door een groep van bondgenoten, zijn talloos. Niettemin, zij moeten worden opgelost wil het succes binnen bereik komen te liggen.

Wie zich daarin verdiept, zal terecht tot de overtuiging moeten komen dat het maar beter is alle krachten in te spannen om te voorkomen dat ooit de vrijheid opnieuw verloren gaat. Wie zich niet met die vraagstukken bezighield, moge in het volgende aanleiding vinden zich eens nader erop te bezinnen. De gigantische operatie van de Geallieerden, op 6 juni 1944 uitgevoerd als eerste stap ter bevrijding van het geknechte Europa, heeft gelukkig het beoogde resultaat mogen brengen.

Haar te eniger tijd te willen doen herhalen, en dan op de aanzienlijk vergrote schaal die in de hedendaagse machtsverhoudingen noodzakelijk zou zijn, zou een tragische miskening zijn van de lessen der geschiedenis: *als het vuur nóg beter wordt gestookt, is het sterk de vraag of het nog wel mogelijk zal blijken de kastanjes eruit te halen!*

Hitler verliest de slag om zijn tankgracht

Zonder te willen afdoen aan de waarde van de krijgsverrichtingen op de vele andere operatietonelen waar de Geallieerden de strijdkrachten van de As bestreden, moet toch wel worden gesteld dat de invasie van het Europese vasteland alleen kon worden ondernomen nadat de slag om de Atlantische Oceaan ten gunste van de verbonden was beslist.

Reeds in juni 1943 was het Hitler zonneklaar, dat hij de Geallieerden onmogelijk zou kunnen beletten weer voet te zetten op het continent. Niet alleen was de dreiging tegen de Europese zuidflank sterk toegenomen nadat op 12 mei van dat jaar een officieel einde was gekomen aan de georganiseerde weerstand van de As in Noord-Afrika, maar nagenoeg terzelfdertijd was ook op de westflank de situatie aanzienlijk verslechterd doordat de Kriegsmarine het pleit bleek te hebben verloren in de Atlantische wateren.

Daarover kon geen enkele twijfel bestaan. Nog in maart 1943 hadden de Duitse onderzeeboten in een maand tijds niet minder dan 1,5 miljoen ton geallieerde scheepsruimte op de Noordatlantische route tot zinken gebracht. Maar daarna waren al spoedig de bordjes verhangen. Weliswaar verloren de Geallieerden in mei nog een kwart miljoen ton, maar de tol die de Kriegsmarine daarvoor moest betalen was schokkend hoog: niet minder dan 38 onderzeeboten gingen verloren, en de rond 2000 koppen tellende bemanningen daarvan waren in dat stadium van de oorlog zo goed als onvervangbaar. Met deze ontwikkeling was het bewijs geleverd dat de geallieerde onderzeebootbestrijding het juiste antwoord had gevonden: de „baby-carriers” — tot vliegdekschepen omgebouwde vrachtvaarders — stelden het vliegtuig in staat tot midden boven de oceaan te opereren, en bijgevolg ontbeerden de onderzeeboten daar op slag de handelingsvrijheid die zij tot dan toe hadden genoten. Om hun accu's bij te laden, verse lucht in te nemen en een hogere snelheid te varen

konden zij nu niet langer aan de oppervlakte komen, en zelfs 's nachts werden zij plotseling in het licht gezet met door vliegtuigen uitgeworpen fakkels en bestookt met bommen en boordwapens. In die omstandigheden achtten de Duitse experts een verdere voortzetting van de Slag om de Atlantische Oceaan zinloos, tenzij er op korte termijn turbines voor de voortstuwing zouden kunnen worden benut en er meer snorkelapparatuur ter beschikking zou komen. In afwachting van die, voorlopig niet voorhanden, verbeteringen trok de opperbevelhebber van de Kriegsmarine, Admiraal Dönitz, alvast zijn onderzeeboten uit de Atlantische wateren terug, en plichtsgetrouw rapporteerde hij aan de Führer dat de Geallieerden heer en meester waren op de oceaan.

Gewoontegetrouw was Hitler razend van woede. Hij schreeuwde schuimbekkend, dat de Atlantische Oceaan in de verdediging van zijn Vesting Europa de rol vervulde van „tankgracht”, en dat het verloren gaan daarvan vroeg of laat de invasie van Europa zou betekenen.

In dat hele jaar 1943 verloren de Geallieerden in totaal 3 miljoen ton scheepsruimte. Daartegenover echter bleken zij aan nieuwbouw niet minder dan 14 miljoen ton te kunnen stellen. Van dat moment af was het wel duidelijk dat daarmee het materiaal beschikbaar was om Hitlers tankgracht te kunnen overbruggen. En in feite was de *Operatie Overlord*, onder welke codenaam de voorgenomen invasie werd voorbereid, al gewonnen op de Atlantische Oceaan.

Moeizame aanloop

In dat zelfde jaar 1943 waren de geallieerde oorlogsleiders na vele strubbelingen tot overeenstemming gekomen over de keuze van de weg naar Berlijn die door hun verbonden legers zou moeten worden ingeslagen. De kortste weg voerde over het Kanaal en daarna rechttoe, rechtaan naar het hart van Duitsland. Het was daarbij noodzakelijk de verdedigingsring rond Hitlers Vesting Europa te doorbreken, en om dat te kunnen verwezenlijken was een frontale aanval op de Atlantikwall onvermijdelijk.

Aanvankelijk waren het vooral de Engelsen geweest die zich hadden verzet. Geen wonder eigenlijk, want hun strategie was in heel de geschiedenis steeds een maritieme geweest, gericht op het beheersen van de zeeën, daartoe in staat gesteld door een zorgvuldig met bondgenootschappen, machtscombinaties en intriges in stand gehouden „balance of power” op het Continent. De trieste

ervaringen, in 1940 met name in Duinkerken opgedaan, hadden hen geleerd dat deze historische constante voor de tweede maal in amper een kwart eeuw had gefaald. In hun traditionele denken was het nu een gegeven dat er een nieuwe bondgenoot behoorde te worden gevonden die de continentale machtsbalans zou moeten herstellen, bij voorkeur met een minimum aan rechtstreekse Britse bemoeienis. In dat kader is het niet verwonderlijk dat de Engelsen zo sterk geporteerd bleken voor de mogelijkheid van landingsoperaties in Italië en de Balkan, hoe weinig nut die ook mochten hebben voor een *strategie op de buitenlijnen*.

De Verenigde Staten hadden onmiskenbaar andere opvattingen. Nadat Roosevelt en Churchill eind 1941 op de Arcadiaconferentie in Washington waren overeengekomen dat Duitsland als eerste zou worden vernietigd — „Hitler first” — hadden de Amerikanen het waarlijk niet bij halve maatregelen gelaten. Aangezien zij voorts van mening waren dat Groot-Brittannië de springplank zou zijn vanwaar men Hitler naar de keel zou springen, dirigeerden zij van het begin af een gestaag wassende stroom van personeel en materieel naar dat concentratiegebied. De gangbare opvatting in de Verenigde Staten was dat er liever niet getalmd moest worden, maar dat zonder veel omhaal een einde moest worden gemaakt aan de oorlog in Europa. En daarvoor leek de kortste weg de beste.

In deze controverse, waarin de Britse chef van de generale staf, Sir Alan Brooke, botste met zijn Amerikaanse collega George Catlett Marshall, had ten slotte president Roosevelt de knoop doorgehakt en beslist dat de landing in Noord-Afrika — de operatie *Torch* — zou worden uitgevoerd conform de Arcadia-afspraken, en dat mitsdien het openen van een tweede front op het Europese vasteland voor nog onbepaalde tijd werd verschoven.

Hoezeer in dat stadium het gelijk aan de zijde van de Britse generale staf was, werd wel op tragische wijze aangetoond in de raid op Dieppe, die op 19 augustus 1942 werd uitgevoerd en, op een sterkte van ruim 6000 deelnemers, tot meer dan 3600 man verliezen leidde. Als gevolg daarvan moesten ook de meest fervente voorstanders van spoedige actie wel inzien dat overhaasting slechts rampzalige gevolgen kon teweegbrengen. Verrassing — zoals bij Dieppe nagestreefd — waarborgde geen succes, en om de benodigde overmacht aan personeel en materieel, alsmede de vereiste massale vuursteun te kunnen overbrengen zou

eerst het meesterschap ter zee en in de lucht volkomen verzekerd moeten zijn.

Gelukkig klaarde de lucht in de resterende maanden van 1942 enigszins op en gloorde de dageraad van de eindoverwinning: Paulus' Zesde Leger ingesloten in Stalingrad, Amerika's eerste zege in de Pacific op Guadalcanal, Rommel bij El Alamein beslissend verslagen, en de As in zijn laatste weerstandsgebied in Tunesië in de tang genomen. De kansen leken inderdaad gekeerd. Maar toen Roosevelt en Churchill in januari 1943 opnieuw vergaderden — in Casablanca ditmaal — botsten de meningen andermaal. Uiteindelijk viel de keuze op „the soft underbelly” van Europa, vooral omdat Dieppe had geleerd dat aan de voorwaarden voor een succesvolle landingsoperatie op de Franse westkust nog niet kon worden voldaan, terwijl bovendien op dát moment de Slag om de Atlantische Oceaan nog ten voordele van de Duitsers leek te zullen verlopen.

Opnieuw moest daarom de vorming van het tweede front in West-Europa worden uitgesteld.

De planning

Het ontbrak de Amerikanen niet zozeer aan haast als wel aan werkelijkheidszin: de materiële en tactische voorbereiding van de gigantische operatie móést immers wel vele lange maanden van grondige voorbereiding vergen. De beslissende stap, ondernomen op wat, terecht, zou worden betiteld als „de langste dag”, kon slechts met het beoogde succes worden bekroond omdat de planning uiterst zorgvuldig was opgezet en uitgewerkt, en doordat weinig of niets aan het toeval was overgelaten.

De man, die voor die planning verantwoordelijk was, is door zijn inspanningen zeker niet beroemd geworden, doch integendeel vrijwel onbekend gebleven. Eisenhower noemt hem nauwelijks in zijn boek „Crusade in Europe” en Churchills memoires vermelden hem slechts terloops: de Engelse Luitenant-Generaal Sir Frederick Morgan, hoofd van het Anglo-Amerikaanse planningsorgaan, aangeduid als COSSAC: Chief of Staff to the Supreme Allied Commander. Diens aanstelling was het werk van Sir Alan Brooke, die naar Churchills verwachting de operatie zou gaan leiden, en die in Morgan zijn toekomstige chef staf zag voor de onderneming die van dat moment af de naam „Overlord” ging dragen.

Het was een onvoorstelbare taak. Drie afzonderlijke strijdmachten — een Engelse, een Canadese en een Amerikaanse — met elk een eigen geard-

heid, moesten worden ingezet. Drie elementen — lucht, zee en land — waarin de operatie zich moest afspelen en waarvoor de term „amfibisch” al niet toereikend meer was. Het Kanaal en de Noordzee, wateren die als het ware met oorlogsvloten waren volgestouwd. Een oorlog die inmiddels ook op vele andere fronten grote hoeveelheden middelen bleef verbruiken. Een vijand, die elders misschien mocht zijn aangeslagen maar die op het nieuwe front over ongeschokte middelen beschikte, oorlogservaring genoeg had en van een gerenommeerde dapperheid was. Een vesting gordel aan de Atlantische kust die door velen voor onneembaar werd gehouden. En ten slotte een in de oorlogvoering in feite nog niet eerder gehanteerde nieuwe factor: de verzetsorganisaties die in het operatiegebied zouden kunnen worden ingeschakeld. Het kon niet anders, of het planning-orgaan COSSAC moest wel zeer omvangrijk worden.

Het zou in dit bestek licht te ver kunnen voeren, indien de totale planning van COSSAC tot in details zou moeten worden beschreven. Het zou ook weinig zinvol zijn, want in de veelheid van literatuur bevinden zich ook publikaties waarin het geheel der voorbereidingen in extenso wordt beschreven. Daarom wordt hier verstaan met enkele meer algemene lijnen, in de verwachting dat de lezers door hun gewekte belangstelling mogen worden geprikkeld, enige naslag te doen in die literatuur.

De beslissende slag, waarvan zo onvoorstelbaar veel zou afhangen, zou onder geen beding mogen falen. Daarom zou de invasie niet mogen beginnen alvorens het best denkbare antwoord zou zijn gevonden op de vragen „wanneer” en „waar”.

Het *tijdstip* diende te worden bepaald aan de hand van vijf factoren:

- de gereedheid van de geallieerde strijdkrachten;
- een genoegzame verzwakking van de Duitse industrie, de verbindingen en het thuisfront;
- een toereikende binding van de Duitse grondstrijdkrachten, in het bijzonder van de strategische reserve, op andere fronten;
- een zodanige aantasting van de Luftwaffe dat die het geallieerde meesterschap in de lucht niet zou kunnen betwisten;
- de weersgesteldheid.

De *gereedheid* der Geallieerden werd door COSSAC voorbereid met de operatie *Bolero*, die zorgde

voor een snelle opbouw van in het bijzonder Amerikaanse strijdkrachten op de Britse eilanden. In dat zelfde kader werden havenfaciliteiten verbeterd en aangepast, en de troepen werden aan een gerichte training onderworpen.

De *luchtaanvallen* op Duitsland vielen onder het plan *Pointblank*, waarvan in de loop van de herfst van 1943 doorslaggevende resultaten merkbaar werden.

De *binding* van Duitse grondstrijdkrachten elders was goeddeels verzekerd; het gros van de Wehrmacht worstelde in de tweede helft van 1943 tegen het web dat door de oprukkende Sovjetdivisies werd gesponnen, en in het Middellandse-Zeegebied waren verscheidene Duitse eenheden gebonden in Italië en op de Balkan. Bovendien werd in de plannen voorzien dat een landingsoperatie in Zuid-Frankrijk — onder de codenaam *Anvil* — die gelijktijdig zou plaatsvinden, zou helpen beletten dat de Duitsers hun troepen in het te kiezen invasiegebied zouden gaan versterken. De *aantasting* van de Luftwaffe speelde deels in de „preliminary phase” onder het *Pointblank Plan*, deels in de „preparatory phase” als deel van het *Transportation Plan* waarin de air interdiction werd geregeld; daarenboven werd met het oog op de ononderbroken strijd om het lucht-overwicht de sterkte van de eigen luchtmachtverkrachten sprongsgewijs opgevoerd. Omstreeks februari 1944 waren dientengevolge de krachtsverhoudingen voldoende gunstig om met een onverpoosde aanval op de Luftwaffe zowel het beschikbare potentieel daarvan als de nieuwbouwen herstelfaciliteiten volledig uit te schakelen. Bijgevolg zag het ernaar uit dat de onmisbare luchtdkking én luchtsteun voor de invasie zouden kunnen worden verzekerd.

De *weersgesteldheid* ten slotte was een factor die onmogelijk lang van te voren zou kunnen worden bepaald, en die de voorkeur deed uitgaan naar een jaargetijde met als regel gunstig weer.

Voor wat de keuze van de *plaats* betreft hadden de planners vele mogelijkheden. De Duitse linies langs de westkust van Europa strekten zich uit van de noordpunt van Noorwegen tot en met de Golf van Biscaje. Hoewel een aantal sectoren vrij gemakkelijk kon worden geëlimineerd als mogelijke punten voor de hoofdaanval, was het niet ondenkbaar dat zij nuttig konden blijken als plaatsen voor nevenaantallen of afleidingsmanoeuvres. Wel was het duidelijk dat de hoofdaanval niet alleen een geschikte invasiekust zou moeten vinden maar zeker gunstige voortzettingsmogelijkheden

zou vergen voor de latere uitbraak uit het landingshoofd, zowel qua tactische als qua logistieke operaties. Ten aanzien van de plaatskeuze had overigens de Geallieerde opperbevelhebber wél de vrije hand; zijn opdracht gaf generlei vingerwijzing. Vermeldenswaard is daarbij wel dat deze opdracht uitmuntte door een uiterst korte formulering:

You will enter the continent of Europe and, in conjunction with the other Allied Nations, undertake operations aimed at the heart of Germany and the destruction of her armed forces.

Twee sectoren bleken het best geschikt te zijn. Op het eerste gezicht de Franse zone van het Pas de Calais, en daarnaast Normandië. De eerste, dichtstbij gelegen, garandeerde een korte snelle overtocht en een maximum aan luchtsteun, maar had duidelijk het nadeel van de sterkste Duitse verdediging. De voortzetting was minder gunstig en de logistiek zou op geringe havencapaciteit moeten rekenen. De tweede mogelijkheid lag weliswaar verderweg, maar was voorzien van een minder sterke verdediging en beschikte over twee grote havens. Een voortzetting uit Normandië zou op een door het terrein begunstigde verdediging moeten rekenen, maar dat zelfde aspect zou evenzeer de consolidatie van het landingshoofd vergemakkelijken. Op dát gebied viel dan ook de keuze: Normandië zou de plaats zijn waar de beslissende slag om de bevrijding van West-Europa zou worden uitgevochten.

De uitvoering

De zo moeilijk te voorspellen weersfactor had nog op het laatste ogenblik de Geallieerden parten gespeeld: 24 uur uitstel van de voor het ochtendgloren van 5 juni 1944 voorziene operatie, die ten dele reeds onderweg was naar de Franse kust. Mannen voor de eerste aanvalsgolven, in uiterste concentratie aan boord van de landingsvaartuigen, teruggedhaald om alsnog een volle dag en een nieuwe nacht in grote spanning te moeten wachten!

Aan de andere zijde van Het Kanaal de ontspannen verdedigers: „... de weersvoorspellingen bieden de tegenstander geen enkele kans, de Atlantikwall is sterk en vrij gerieflijk. Rommel is onderweg naar Duitsland om zijn vrouws verjaardag te vieren” ... op 6 juni. En zijn beste troepen — het Vijftiende Leger — waren samengetrokken achter het Pas de Calais, omdat de concentratie van landingsvaartuigen in Dover —

de operatie *Fortitude* — de Duitse staf zand in de ogen had gestrooid: tot lang na de landing in Normandië bleven de Duitsers in de waan dat het daar slechts om een afleidingsmanoeuvre ging.

In de nacht van 5 op 6 juni raakten de eerste Amerikaanse schoenzolen Franse bodem, toen honderdtwintig „pathfinders” van twee luchtlandingsdivisies onder bevel van Generaal Gavin landden in en om Sainte-Mère-Eglise, de plaats die haar mondiale bekendheid sindsdien dankt aan de parachutist die aan de plaatselijke toren was blijven hangen en zich dood hield te midden van de beneden hem in volle hevigheid woedende gevechten.

Dertienduizend man, vervoerd in bijna negenhonderd gigantische zweefvliegtuigen, kwamen de para's versterken. Dat er aanzienlijk meer vliegtuigen waren dan opgeleide piloten had geleid tot de noodoplossing: verscheidene tweede piloten hadden nog nooit een stuurknuppel in handen gehad; uitschakeling van de eerste piloot betekende dan vrijwel zeker een ramp. Maar desondanks slaagde de algemene opzet van de luchtlanding. Inmiddels naderde de grootste Armada van alle tijden de slapende kust: 5000 geallieerde schepen, waaronder 700 oorlogsbodems, op een frontbreedte van 30 kilometer. Toen om 05.30 uur de vloot was opgestoomd tot binnen 20 km van de

kust, openden de 355 mm kanons van de kruisers het vuur. Terwijl de Duitsers zich verbijsterd begonnen af te vragen wat er aan de hand zou kunnen zijn, namen steeds meer schepen deel aan het infernale concert ter dekking van de landingsvaartuigen die, volgepakt met de mannen van de eerste aanvalsgolf, zich een weg zochten door de branding en de talloze hindernissen die de verdedigers hadden geplaatst.

Wie zal niet de namen kennen van de stranden waar de verbeterde strijd werd uitgevochten tussen bevrijders en onderdrukkers: Utah Beach, Omaha Beach, Gold, Juno, Sword! Wie kent niet de naam van La Pointe du Hoc, waar de flankerende positie die beide Amerikaanse stranden beheerste, werd uitgeschakeld door het 2e Rangerbataljon, dat van 225 man slechts 90 inzetbaren overhield na de bestorming van de 30 meter hoge rots!

Wie dat alles niet kent, wie zich dat niet of onvoldoende herinnert, hij verwachtte niet dat hier in kort bestek het epos wordt verhaald dat tot in bijzonderheden verdient te worden gekend! Hij leze, wat daarover in overvloed werd gepubliceerd. En hij realiseer zich, dat wat op de 6e juni 1944 zo bloedig moest worden herwonnen, thans om dié offers behoort te worden gekoesterd én behoed als nimmer tevoren: *onze vrijheid*.

Literatuur

D. D. Eisenhower — *Crusade in Europe*. Heinemann Ltd., Londen (1948).
F. Ruge — *Rommel und die Invasion*. Köhler Verlag, Stuttgart (1959).
C. Ryan — *De langste dag*. Holkema & Warendorf, Amsterdam.

F. Morgan — *Overture to Overlord*. Holder & Stoughton Ltd., Londen (1950).
S. L. A. Marshall — *Night drop*. Little, Brown & Co, Boston (1962).
E. Belfield en H. Essame — *The Battle for Normandy*. Batsford Ltd., Londen (1965).



Vuursteuncoördinatie op brigadeniveau

Integratie van de luchtsteun

J. W. de Leeuw en H. Buenk

Majors der Infanterie

Close air support: air action against hostile targets which are in close proximity to friendly forces and which require integration of each air mission with the fire and movements of those forces



Ter wille van de eenheid van opvatting, duidelijkheid én volledigheid zij vermeld, dat de hierna gebezigde begrippen overeenstemmen met het Militaire Woordenboek Koninklijke Landmacht.

Onder „vuursteun” wordt daarbij verstaan: de steun die aan manoeuvre-eenheden wordt gegeven door wapens, die met indirecte richting vuren, dan wel door het uitvoeren van luchtaanvallen.

Ook op brigadeniveau beoogt de vuursteuncoördinatie het zodanig coördineren van de inzet van de vuursteuneenheden en -middelen, dat:

- de vuursteun en manoeuvre volledig op elkaar zijn afgestemd;
- de vuursteuneenheden op de meest doelmatige wijze worden gebruikt;
- de veiligheid van eigen personeel en materieel is verzekerd.

In het kader van de vuursteun zullen de tactische luchtstrijdkrachten de grondstrijdkrachten kunnen steunen met:

Air interdiction (interdictie) en/of *Close air support* (nabijluchtsteun).

Vooraf de inzet van de nabijluchtsteun vereist een nauwkeurige en volledige integratie in de vuur(steen)plannen. Het betrekken en vermelden van het aspect „luchtsteun” in het plan voor de vuursteun en de vuur(steen)plannen moet als vanzelfsprekend worden beschouwd.

Het gebruik van nabijluchtsteun en interdictie stelt de vuursteunplanning en -coördinatie echter voor aanzienlijke problemen: dit zijn immers de luchtaanvallen op doelen of terreindelen die zich zo dicht bij eigen troepen kunnen bevinden, dat deze steunverlening volledig moet worden geïntegreerd en gecoördineerd met de vuursteun, het vuur en de acties van die troepen.

Taak, samenstelling en werkwijze van het vuursteuncoördinatiecentrum (VSCC)

Algemeen

Gezien de doelstellingen die de vuursteuncoördinatie (VSC) beoogt is het noodzakelijk dat alle bij de vuursteuncoördinatie betrokken functionarissen gezamenlijk onder éénhoofdige leiding hun taak uitvoeren om zo tot een efficiënte én veilige inzet te komen van alle beschikbare vuursteuneenheden en -middelen.

Dit gezamenlijke optreden in één centrum als deel van een commandopost of gevechtstaf moet leiden tot een optimale informatie-uitwisseling en coördinatie op zowel tactisch als technisch gebied. Een en ander geschiedt vanzelfsprekend tijdens de voorbereidings- en uitvoeringsfase van de vuursteuncoördinatie.

Om de veiligheid van de „missions” van de tactische luchtstrijdkrachten te waarborgen is het noodzakelijk dat de commandant van de eventueel in het brigadevak optredende luchtdoelartillerie-eenheid bij de VSC wordt betrokken; mogelijk door middel van een vertegenwoordiger.

De „forward air controlling” van de genoemde missions ten behoeve van de nabijluchtsteun met onder andere helifacs noodzaakt ons tevens de liaisonofficier van de Groep Lichte Vliegtuigen in de VSC te betrekken.

Taak

Het doel van de vuursteuncoördinatie kan worden omschreven als het oplossen van de in de inleiding gesignaleerde problemen. Daarmee ligt tevens de taak van het VSCC vast. Het VSCC verricht zijn taak onder *stafverantwoordelijkheid* van het hoofd

van Sectie 3, die tevens de tactische vuursteuncoördinator is.

De technische vuursteuncoördinator is de artillerieliaisonofficier, en hij is tevens het hoofd van het VSCC. Onder zijn leiding verwerkt en coördineert men alle informatie, opdrachten, enz., komende van en/of bestemd voor de ter beschikking zijnde vuursteuneenheden/middelen; dit zijn de veldartillerie, de zware mortieren en de tactische luchtstrijdkrachten („attack missions”). Nogmaals zij onderstreept, dat de Groep Lichte Vliegtuigen (GPLV) en de luchtdoelartillerie ten nauwste bij deze coördinatie moeten worden betrokken. Gezien de doelinformatie, die men kan verkrijgen uit o.a. verkenningen, over grote diepte door de tactische luchtstrijdkrachten uitgevoerd, is een goede samenwerking met Sectie 2 gewenst; deze sectie initieert overigens de door haar noodzakelijk geachte tactische luchtverkenningsoopdrachten.

Samenstelling

De *artillerieliaisonofficier (Artlso)* is, uiteraard, een doorknede artillerist.

— Hij is hoofd van het VSCC en verantwoordelijk voor de technische vuursteuncoördinatie (brigadevuurplan).

— Hij vertegenwoordigt de commandant van de in het brigadevak optredende afdeling(en) veldartillerie, die het brigadegevecht steunt (steunen).

— Hij adviseert de brigadecommandant omtrent de mogelijkheden van inzet en de beperkingen in het gebruik van de ter beschikking staande veldartillerie.

— Hij zorgt ervoor, dat de artilleriecommandant doorlopend volledig op de hoogte is van de wensen, opdrachten en plannen van de brigadecommandant.

De *officier grond-luchtliaison*, bekend als „Ma-

jaar GLLS”, is veelal het plaatsvervangend hoofd van Sectie 3 en daartoe mede gespecialiseerd in de luchtsteunproblematiek.

— Hij adviseert de brigadecommandant omtrent de, tactische, inzet van de tactische luchtstrijdkrachten.

— Hij bereidt voor, coördineert en vraagt de ter beschikking zijnde of benodigde „attack” en „reccé” luchtsteun aan, overeenkomstig de gestelde prioriteitstelling.

— Hij verwerkt en distribueert alle informatie („Inflight-” en „Mission Reports”) voortkomende uit de inzet van de tactische luchtstrijdkrachten.

De *Air Liaison Officier (ALO)* is de luchtmachtvertegenwoordiger, veelal zelf vlieger en als regel, *helaas*, momenteel nog beperkt voor deze liaisonfunctie geschoold.

— Hij moet de brigadecommandant adviseren inzake de luchtmachtaspecten van de inzet van tactische luchtstrijdkrachten.

— Hij fungeert als schakel bij missions in het brigadevak, waarvan hij de leiding en begeleiding zo nodig aan één van de forward air controllers (facs) overdraagt; zelf moet hij ook als zodanig kunnen optreden.

— Hij beslist over de inzet van de beschikbare (heli)facs.

— Hij assisteert de majoor GLLS bij het „vertalen” van de luchtsteunaanvragen, die op brigadeniveau in de formele vorm worden gegoten.

De *liaisonofficier van de Groep Lichte Vliegtuigen (GPLV)* is de specialist voor de liaison met deze bijzondere luchtmachteenheid. Het is dan ook begrijpelijk, dat zijn taken een duidelijke parallel vertonen met die van de ALO. Dat beide functies, te eniger tijd, zullen worden gecombineerd is dan ook niet verwonderlijk.

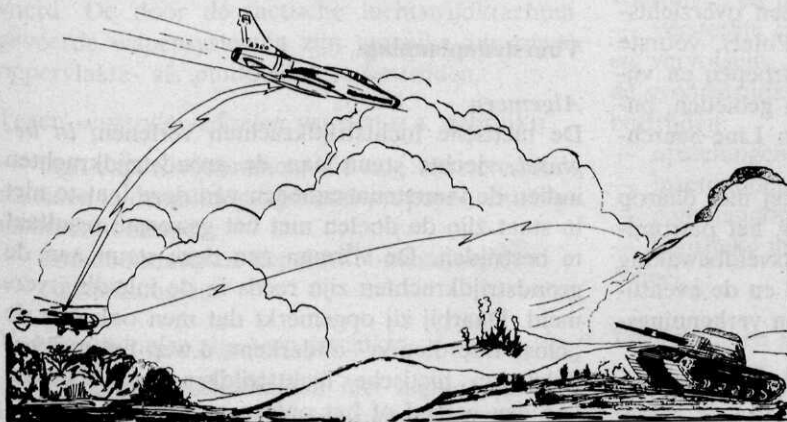

De „forward air controlling” van de genoemde missions ten behoeve van de nabijluchtsteun met onder andere helifacs

— Hij vertegenwoordigt de commandant van de GPLV en houdt deze op de hoogte van het optreden van de brigade, de wensen en plannen van de brigadecommandant.

— Hij adviseert de brigadecommandant inzake de inzet van de lichte vliegtuigen.

— Hij plant en coördineert de vluchten van de lichte vliegtuigen, die het brigadegevecht steunen.

— Hij adviseert de ALO omtrent de inzet van de helifacs.

De *liaisonofficier van de lichte luchtdoelartillerie (Iso ltlua)* vertegenwoordigt de commandant van de ltlua, die in het brigadevak optreedt.

— Hij houdt zijn commandant op de hoogte van het optreden van de brigade en, indien van toepassing, van de wensen en plannen van de brigadecommandant.

— Hij licht zijn commandant in over de geplande inzet van de tactische luchtstrijdkrachten en de inzet van de lichte vliegtuigen.

— Hij informeert de brigadecommandant inzake het optreden en de inzet van de ltlua en over de bewegingen van niet geïdentificeerde vliegtuigen.

Werkwijze

De praktijk van recente oefeningen heeft aangetoond dat er van een ideaal functionerend VSCC, als regel, nauwelijks sprake is. Toch zou er duidelijk meer lijn in kunnen worden gebracht; met name de coördinatie zou kunnen worden geoptimaliseerd door een betere en meer overzichtelijke registratie van de benodigde gegevens én door de activiteiten in beeld te brengen op overzichtskarten en -borden. Die registratie dient door alle leden van het VSCC te worden verzorgd en bewaakt.

— De *artlso* houdt een overzichtskartaat bij met o.a. (geplande) stellinggebieden, vuursectoren en de vuursteuncoördinatielijnen.

— De *Majoor GLLS* zorgt voor een overzichtskartaat met Contact Points, Initial Points, voorste lijn eigen troepen, toestand eigen troepen en vijand, door de FADAC af te sluiten gebieden, onder vermelding van de dtg, en een Line-Searchkartaat.

— De *Isoltvltgn* houdt een kaart bij met daarop aangegeven de (geplande) helistrips, het patrouilleplan in het kader van de gevechtsveldbewaking c.q. bewaking van het achtergebied en de eventueel geplande liaison-, commando- en verkenningsvluchten.

— De ALO houdt een door hem opgezet zg. „Mission Board” c.q. „Raid Plan” van de attack

en recce missions en een overzicht helifacs bij; dit laatste in samenwerking met de *Iso ltvltgn*.

— De *Isoltlua* houdt een kaart bij van de (geplande) stellinggebieden c.q. vuuropstellingen, vuursectoren en tijdstippen „gereed tot vuren”.

Kortom, het VSCC dient te voorzien in de behoefte aan een totaalbeeld van gegevens, die belangrijk zijn voor de vuursteun, in de ruimste zin van het woord.

Ook meteo-overzichten ten behoeve van de veldartillerie en de tactische luchtstrijdkrachten kunnen op een overzichtsbord worden verwerkt.

De voertuigen en de verbindingen

1 × M 577	— artlso	— FM 6660
1 × (c.q. 2 ×) ACT	— ALO (FAC)	— ARC 51 en FM 1330
1 × vau 1 ton	— Isoltvltgn	— FM 2130
1 × vau ¼ ton	— Isoltlua	— FM 1130
(1 × vau ¼ ton)	(— plvbrigr)	(— FM 1230)
		(indien ter beschikking)
<hr/>		
3 × ABA		

Het verbindingsschema van het VSCC is in afb. 1 weergegeven.

Verplaatsingen

a. In het 1e echelon: jp plvbrigr, ALO met ACT I.

b. In het 2e echelon: GLLS met ACT II, wmrartls. NB

— De *Isoltvltgn* en de *Isoltlua* verplaatsen afhankelijk van de situatie met het 1e dan wel met het 2e echelon.

— De M 577 van de *artlso* blijft bij de cp waar het gevecht wordt geleid.

— Indien de omstandigheden daartoe aanleiding geven kan ook de speciale stafsectie NBC in het VSCC zijn vertegenwoordigd.

c. Met de VCP: wanneer gewenst gaan met de VCP mee de M 577 *artlso* en de ACT I met ALO.

Vuursteunplanning

Algemeen

De tactische luchtstrijdkrachten verlenen, *in beginsel*, slechts steun aan de grondstrijdkrachten indien de vuursteuneenheden van deze laatste niet in staat zijn de doelen met het gewenste resultaat te bestrijden. De vormen van deze steun aan de grondstrijdkrachten zijn reeds in de inleiding vermeld. Daarbij zij opgemerkt dat men ook nog de „close interdiction” onderkent, d.w.z. het met behulp van tactische luchtstrijdkrachten afsluiten van een gebied of het ontzeggen van het gebruik

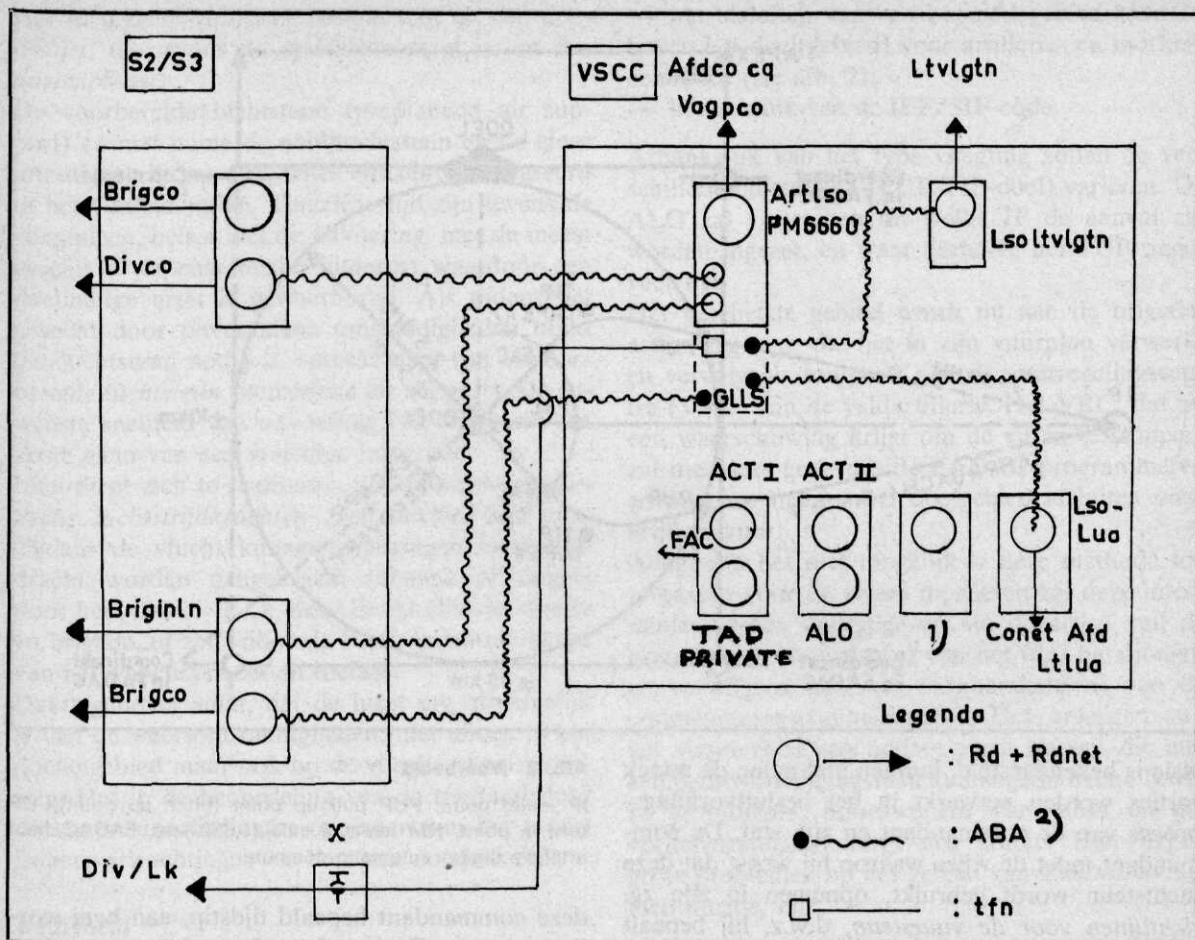

Afb. 1 Verbindingsschema van het VSCC

1) jp plvbrige t.b.v. verplaatsing van het VSCC en bij uitzenden van een VCP (neemt vagpconet/afdconet over)

2) Zolang ABA's nog niet „ln” zijn, FM-sets plvbrige en van ACT's gebruiken ALO op ifreynet

van een naderingsmogelijkheid door/aan de vijand, welk gebied zó dicht bij de voorste lijn eigen troepen ligt dat integratie en coördinatie met het vuur en de beweging van de eigen troepen noodzakelijk zijn. Deze soort interdictie zal veelal d.m.v. „armed reconnaissance”, „air-briefed” worden uitgevoerd. De door de tactische luchtmacht gevoerde wapensystemen zijn geschikt om zowel oppervlakte- als puntdoelen te bestrijden.

Tegen oppervlakedoelen worden o.a. gebruikt:

- high-explosivebommen, die nog zijn te onderscheiden in demolition-, general-purpose-, en fragmentationbommen;
- brandbommen en napalm (N-container);
- clusterbommen.

Voor puntdoelen zijn zeer geschikt:

- het 20 mm boordkanon met high-explosive/incendiary- en armour-piercing-incendiary munitie;

- antitankraketten;
- (geleide) raketten.

Als geschikte doelen zijn in de eerste plaats te beschouwen:

- concentraties en colonnes van (gepantserde) voertuigen en tanks;
- versterkte opstellingen;
- en vervolgens, indien de vuursteeneenheden van de grondstrijdkrachten deze niet effectief kunnen bestrijden:
- opstellingen van artillerie en mortieren;
- inzetmiddelen voor kernwapens;
- commandoposten en verbindingcentra;
- logistieke installaties en concentraties van personeel.

Toewijzing en verwerking

Indien de toewijzing (allocation) van de beschikbare „sorties” (attack en recce) tijdig door de di-

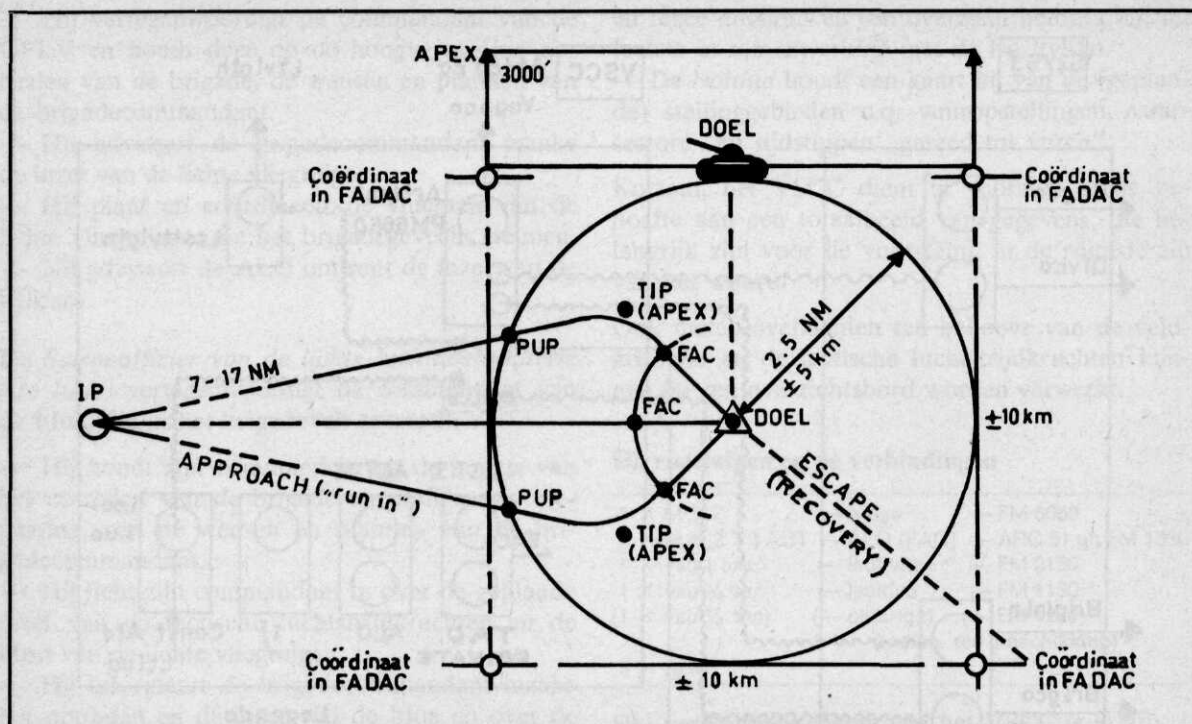

visie is bekendgesteld, kunnen met name de attack sorties worden verwerkt in het besluitvormingsproces van de commandant en zijn staf. De commandant moet de wijze waarop hij wenst dat deze luchtsteun wordt gebruikt, opnemen in zijn *richtlijnen voor de vuursteun*, d.w.z. hij bepaalt de gebieden (doelen) waartegen, en het tijdstip waarop, hij deze vuursteun van de tactische luchtstrijdkrachten gebruikt wenst te zien.

Indien géén luchtsteuntoewijzing heeft plaatsgevonden kan de commandant, op advies van het VSCC, aangeven welke luchtsteun hij denkt nodig te hebben.

Dat de brigadecommandant zelf zijn wensen voor de inzet van de tactische luchtstrijdkrachten dient te bepalen, vindt zijn oorzaak in de consequenties van het gebruik van luchtsteun.

De overige vuursteeneenheden en -middelen moeten dan hun vuren stoppen in een gebied met een straal van ongeveer 5 km rond het doel. Het gebied, dat dan moet worden afgesloten voor de vuren van de artillerie en de mortieren is, afhankelijk van de grootte van het doel, 10 × 10 km (zie afb. 2).

De technische-vuursteuncoördinator kan nu, met o.a. deze richtlijnen als basis, in samenwerking met de andere leden van het VSCC, zijn beoordeling van de toestand maken.

Deze beoordeling resulteert in een conclusie en deze zal in de vorm van een advies vóór een, door

Afb. 2 Voorbeeld

IP initial point, PUP pull up point (pitch up point), TIP turn in point, NM nautical mile (1,852 km), FADAC field artillery digital automatic computer

deze commandant bepaald tijdstip, aan hem worden gegeven. Daarop formuleert de commandant met de technische-vuursteuncoördinator *het plan voor de vuursteun*.

In dit plan kunnen voor de luchtsteun o.a. worden bepaald:

- het zwaartepunt, indien véél luchtsteun ter beschikking is;
- de doelen of gebieden, die door de tactische luchtstrijdkrachten moeten worden bestreden;
- tijdstippen of perioden, waarop of waarbinnen een en ander dient plaats te vinden.

Het VSCC, en met name de majoor GLLS, stelt vervolgens een TASK PRIORITY LIST op, die een opsomming is, in prioriteitsvolgorde, van de minimumbehoefte aan attack- en recce-missions om het gevecht te steunen. Deze lijst wordt naar de divisie gezonden. Het VSCC verwerkt vervolgens *het plan voor de vuursteun* tot het *vuursteunplan*, dat men (als bijlage) in het bevel vermeld vindt. Daarna worden de vuurplannen van de eigen en ondergeschikte eenheden gecoördineerd; in deze plannen wordt ook de gewenste doelmarkering met (gekleurde) rook voor de attack-missions verwerkt.

Het luchtsteun-vuurplan bestaat dan uit een *doelenlijst*, die tevens de opdrachtenstaat is, en een *doelenoleaat*.

De voorbereide luchtsteun (preplanned air support) en met name de nabijluchtsteun en de close interdictie zijn op deze wijze efficiënt geïntegreerd in het vuursteunplan. Terzelfdertijd zijn tevens de vliegtuigen, belast met de uitvoering, met de meest geschikte wapensystemen uitgerust waardoor een doelmatige inzet is gewaarborgd. Als tijdens het gevecht door onvoorziene omstandigheden blijkt dat luchtsteun nodig is, spreekt men van *onvoorbereide luchtsteun* (immediate air support). De gewenste snelheid van uitvoering kan dan soms ten koste gaan van een volledige integratie.

Men dient zich te realiseren, dat de *inzet van tactische luchtmacht* zeer flexibel kan zijn. Tijdens de vlucht kunnen wijzigingen in de opdracht worden aangebracht (change of target) door het ASOC - 1 Lk, door de ALO's van divisie en brigade, of zelfs door de FAC, indien de keuze van het wapensysteem dit toelaat.

Daartegenover staat, dat de inzet erg afhankelijk is van de weersomstandigheden, niet alleen in het doelengebied maar ook op de vliegbasis en onderweg. Het in de beoordeling van de toestand door de vuursteuncoördinator opnemen van het aspect „weersverwachtingen” is dan ook noodzakelijk.

Veiligheid

Zowel voor de grondstrijdkrachten als voor de luchtmacht dienen voor eigen personeel en materieel veiligheidsmaatregelen te worden genomen m.b.t. de nabijluchtsteun en de close interdictie.

Deze maatregelen kunnen voor de *grondstrijdkrachten* bestaan uit:

- de markering van de voorste lijn eigen troepen met gronddoeken en/of seinlappen;
- het markeren van het doel door (gekleurde) rook;
- de inzet van een „Forward Air Controller”, die de van toepassing zijnde informatie verstrekt aan de vliegers.

Voor de *tactische luchtmacht* door:

- de inzet van een Forward Air Controller die in een briefing de vliegers informeert over de vijandelijke luchtdoelartillerie, de samenstelling van het doel en het daaruit voortvloeiende luchtverdedigingsvermogen;
- het door middel van een bepaald codewoord en/of tijdstip opleggen van een vuurverbod (guns tight) aan de eigen luchtdoelartillerie-eenheden;

— het afsluiten van een bepaald gebied rond en boven het doel(gebied) voor artillerie- en mortiereenheden (zie afb. 2);

— het gebruik van de IFF/SIF-code.

Afhankelijk van het type vliegtuig zullen de verschillende afstanden (PUP-TIP-doel) variëren. De ALO zal vaststellen uit welke IP de aanval zal worden ingezet, en waar derhalve het PUP ongeveer ligt.

Het geschetste gebied wordt nu aan de brigade-artlso gegeven, die het in zijn vuurplan verwerkt en vervolgens doorgeeft aan de vuurregelingscentra (VRC) van de veldartillerie. Het VRC, dat nu een waarschuwing krijgt om de vuren te stoppen, zal met deze gegevens de FADAC programmeren en op deze manier het doelgebied afsluiten voor artillerievuur.

Aangezien het niet mogelijk is deze methode toe te passen voor de zware mortieren zal deze informatie worden doorgegeven via de artlso van de brigade naar de artlso(n) van het (de) bataljon(s), en vervolgens naar de commandant(en) van de ondersteuningscompagnie(en). Het opleggen van het vuurverbod aan andere eigen wapens die met een luchtverdedigingstaak kunnen zijn belast (zware mitrailleurs, boordwapens van tanks en gevechtsvoertuigen) vergt nog studie. Hier liggen grote problemen op het gebied van waarschuwing, identificatie, enz.

Zonder in fatalisme te willen vervallen mag de vraag wel worden gesteld of alle kosten en moeite, die aan het zoeken naar een oplossing van dit probleem worden besteed, wel kunnen opwegen tegen het effect; de eenvoudige regel *Alleen vuren, als het vliegtuig je aanvalt* zou hoogstwaarschijnlijk wel eens effectiever kunnen zijn.

Vuursteuncoördinatie tijdens het gevecht

a. *Voorbereide nabijluchtsteun en (close) interdictie (Preplanned Air Support)*

De toegewezen en vervolgens gecoördineerde steun wordt afgewerkt volgens een voor het gevecht (de manoeuvre) opgesteld vuurplan. Er is reeds gesteld dat, indien zich wijzigingen in de lokatie van doelen voordoen, tijdens de vlucht de opdracht kan worden aangepast („retasking” door ACOC of „air control” door ASOC).

b. *Onvoorbereide luchtsteun (Immediate Air Support)*

Indien tijdens het gevecht, door onvoorziene om-

standigheden, nabijluchtsteun en/of close interdictie nodig is kan dat worden aangevraagd met zg. „immediate requests”. Dat de factor tijd hierbij een belangrijke rol speelt is duidelijk: ongeveer 2½ tot 3 uur zijn nodig van de indiening van het verzoek tot het tijdstip van uitvoering. Deze tijd is nodig voor:

- de verwerking van het verzoek door de hogere niveaus;
- de opdrachtverstrekking aan de betrokken basis;
- de voorbereiding van de vliegers en de vliegtuigen;
- de heenvlucht.

Omdat de aangevraagde luchtsteun in dit geval ná een bepaald tijdstip geen nut meer zal hebben, vermeldt men als regel in dit soort aanvragen:

- het gewenste (meest geschikte) tijdstip waarop de luchtaanval dient te worden uitgevoerd, alsmede een tijdstip waarna deze luchtsteun geen nut meer heeft of er geen behoefte meer aan bestaat.

Het is het overwegen waard om, mede met het oog op de algehele coördinatie, gedurende de luchtsteunfase de Majoor GLLS als hoofd van het VSCC te laten optreden: alle of een groot deel van de andere vuursteuneenheden hebben dan immers hun vuren moeten stoppen.

c. Verbindingen

Luchtsteun moet momenteel worden aangevraagd binnen de brigade via de commandonetten, en van de brigade naar de divisie via de normale verbindingskanalen (zg. rechtstreekse lijn).

Deze toch al zwaar belaste netten/kanalen vertragen het aanvragen van luchtsteun in hoge mate. Vooral voor de Immediate Air Support is dat in feite ontoelaatbaar. Daarenboven moeten via deze verbindingen de Inflight Reporting en Mission Reporting plaatsvinden. Het behoeft geen verder betoog dat het zg. „Tactical Air Request Net” weer moest worden geformeerd; hetgeen overigens bij het verschijnen van dit artikel reeds is gerealiseerd. De commandoverbindingskanalen/netten blijven dan als alternatief bestaan.

Samenvatting

Regelmatig is de term *close interdictie* gebruikt en als reden hiervoor wordt aangevoerd dat, naar-

mate het niveau lager wordt, de doelopsporingsmiddelen ontbreken voor *air interdiction*. Dit onderdeel van het geheel van luchtsteun door de tactische luchtstrijdkrachten aan de grondstrijdkrachten zal in de regel zijn voorbehouden aan het legerkorps. De resultaten van de uitvoering zullen echter wel degelijk betekenis hebben voor het brigadegevecht.

Als *tussenvorm* van close air support en air interdiction is de close interdiction ingevoerd. Deze close interdiction zal veelal door middel van *armed reconnaissances* en *air briefed attacks* worden uitgevoerd.

De vuursteun, gegeven door de tactische luchtstrijdkrachten, is een aanvulling van de vuursteun die wordt gegeven door artillerie en zware mortieren; en kan voorzien in een extra behoefte.

Deze behoefte zal door het hoofd van het VSCC, als conclusie van zijn beoordeling van de toestand, in de vorm van een advies aan de commandanten worden gegeven. Indien de toewijzing voorziet in deze behoefte zal zij in het *plan voor de vuursteun* en de *vuur(steen)plannen* worden verwerkt.

Luchtsteun heeft de *voordelen* van:

- grote flexibiliteit en veelzijdigheid van wapensystemen;

maar de *nadelen* van:

- te nemen veiligheidsmaatregelen en afhankelijkheid van de weersomstandigheden; daarenboven zal een zekere mate van luchtoverwicht moeten worden verkregen;
- bij immediate requesting, de nodige tijd tussen aanvraag en uitvoering.

De brigadecommandant dient, afhankelijk van zijn beoordeling van de toestand en de adviezen van zijn vuursteuncoördinator, aan te geven:

- welk deel van de vuursteun wordt geleverd door de tactische luchtstrijdkrachten;
- de doelen/doelgebieden en de tijdstippen.

Het ware ten slotte aan te bevelen dat het facet luchtsteun, en met name de vuursteun die de tactische luchtstrijdkrachten aan de grondstrijdkrachten kunnen verlenen, op de opleidingsinstituten, zowel gedurende de elementaire opleiding alsook in de verdere vorming van de officieren, en tijdens oefeningen dié aandacht krijgt, waarop het recht heeft!



De ambitie achter het kernwapen

J. J. A. van Rooijen

Luitenant ter Zee 2e klas, O C

Steeds weer blijkt uit tal van discussies, dat veelal inzicht ontbreekt in de politieke conceptie als uitgangspunt voor de hedendaagse verschillende soorten nucleair bewapende krijgsmachten.

Met dit artikel wordt een poging ondernomen in het kort hierin duidelijkheid te brengen; stelt men zich helaas niet al te snel tevreden met oppervlakkige persartikelen?

De beide volgende paragrafen bevatten twee recente voorbeelden. Het zijn beide confrontaties tussen de huidige supermogendheden, en zij worden als zodanig naar voren gehaald zonder uitgebreid in te gaan op de feitelijke gebeurtenissen. Het leek mij verstandig, geen conclusie toe te voegen. In verband met de zwaarte van het onderwerp wordt zodoende getracht een pretentieuze tekst te vermijden en de lezer heeft ruimte om vrijelijk te interpreteren.

De Berlijnse crisis

De eerste confrontatie tussen de twee grote overwinnaars uit de Tweede Wereldoorlog moest uiteindelijk eindigen in een triomf voor de standvastige president Truman. Hij bezat immers de middelen die de kernbom hem bood en Stalin beschikte slechts over een conventionele bewapening.

De Verenigde Staten stonden, militair gezien, op een eenzaam hoogtepunt en waren onkwetsbaar voor welke chantage of dreiging dan ook. Zij waren de enigen die de nieuwe wapens in handen hadden, en uit hoofde hiervan zou uiteindelijk iedere klassieke confrontatie worden gedomineerd, hoewel dit begrip nog niet algemeen gangbaar was.

De Amerikaanse diplomatie uit die dagen liet dan ook niet na, voortdurend verklaringen af te leggen waarin de vrijheid van twee miljoen Westberlijners telkens weer werd gegarandeerd.

Het was absoluut noodzakelijk de Russische leiders te overtuigen van de Amerikaanse ernst en vastberadenheid. Men ging zelfs zover de beloften een plechtig karakter te geven, waardoor een vrijwillige terugtocht onmogelijk was zonder onher-

Het uur der waarheid is de crisis, niet de oorlog

RAYMOND ARON

stelbare schade aan te richten aan de Amerikaanse geloofwaardigheid en het prestige. Vitale Amerikaanse doelen zouden nog jarenlang onkwetsbaar blijven en van deze luxe was men zich zeer bewust.

Hoewel de Amerikaanse atoombom is ontwikkeld uit vrees voor de vorderingen op dit gebied in Nazi-Duitsland, en ofschoon de leidende politici pas na Hiroshima volledig begrepen welk wapen daarmee werd gehanteerd, maakte Truman niet minder gebruik van de hem geboden middelen; de realist Stalin besloot daarom zijn achterstand zo snel mogelijk in te halen ten einde zijn land in een met de Verenigde Staten vergelijkbare positie te brengen.

Stalin beseftte dat hij, ondanks een conventioneel overwicht, nooit zijn ambitie om als grote mogendheid in kwesties van wereldbelang te kunnen meespreken, zou kunnen realiseren. Het Engeland uit die dagen beseftte evenzeer de noodzaak van een nucleaire bewapening, wilde het zijn mondiale positie handhaven: ondanks Amerikaanse voorstellen tot „samenwerking” besloot het zelfstandig en onafhankelijk door middel van diverse proefnemingen in Australië (sic) een eigen bom te construeren.

De Cubacrisis

Zodra Chroestsjof beschikte over intercontinentale raketten om het Amerikaanse vasteland in het hart te kunnen treffen, verliet hij de aloude Russische strategie, kroop als het ware uit zijn huid, en begaf zich met zijn raketten naar Cuba. Tegenover zich vond hij president Kennedy, waarvan steeds meer waarnemers veronderstellen dat zijn staatsmanareool meer was te danken aan zijn tragische einde dan aan zijn drie voornaamste politieke wapenfeiten: de bewapeningswedloop, de oorlog in Vietnam en de Cubacrisis. Maakte hij niet bijzonder geraffineerd gebruik van de moderne massamedia om aan de in hem gestelde verwachtingen te beantwoorden?

Hebben na hem niet twee opeenvolgende presi-

denten getracht de rampzalige bewapeningswedloop, gestart in 1962 om de zogenaamde, door Eisenhowers nalatigheden ontstane, „missile gap” te nivelleren en in te dammen langs de weg van onderhandelingen, omdat uiteindelijk de kosten van nieuwe systemen te astronomische bedragen zouden gaan vergen? Waren er niet eveneens twee opeenvolgende presidenten nodig om een acceptabel einde te maken aan de door hem gestarte interventie in Vietnam? Zijn de gevolgen van de Cubacrisis niet lange tijd versluierd gebleven? Hoewel de wereld de adem inhield was openlijke agressie niet waarschijnlijk, daar beide staten waren gealarmeerd, zodat het verrassingselement ontbrak en beide voortdurend in staat waren elkaar zo nodig te treffen. Russische raketten, al al of niet op Cuba gestationeerd, veranderden niets aan deze situatie.

Lange tijd is de Cubacrisis verkeerd beoordeeld. De nucleaire zetten bleken immers indirecte manoeuvres te zijn om andere doeleinden in de periferie te realiseren, doch zij konden niet ertoe leiden de andere partij schaakmat te zetten. Wensten enerzijds de Verenigde Staten geen verdwijning van het Castro-regime? Bereikte Rusland anderzijds niet de handhaving van Castro en de terugtrekking van de middelbare-afstandraketten uit West-Europa in ruil voor het terugtrekken van zijn eigen pokerkaart?

Sedert de Cuba-affaire is in Europa de Amerikaanse nucleair-strategische inzet verminderd, en de Sovjet-Unie is tot een tweede supermogendheid geworden; een gelijkwaardige gesprekspartner om mondiale kwesties voortaan in een tête à tête te bespreken.

De twee supermogendheden kwamen overeen wederzijds hetzelfde respect voor elkaars territorium op te brengen en iedere rechtstreekse agressie te vermijden. Zij besloten gezamenlijk het nucleaire monopolie in eigen hand te houden en te voorkomen dat anderen hun dat recht zouden betwisten. Het was Chroestsjof uiteindelijk gelukt, met behulp van zijn offensieve nucleaire vergeldingscapaciteit, de Verenigde Staten te dwingen hem als gelijke te accepteren. Kennedy legde zich daarbij niet neer, doch trok de conclusie een stap verder te moeten gaan, ten einde te proberen zijn vroegere evenwicht te herkrijgen door een massaal bewapeningsprogramma op te zetten. De „pre-emptive” doctrine, behelzende het binnen een defensieve strategie als eerste toeslaan, direct na een imminente nucleaire dreiging, in combinatie met de „counter force”-strategie, die erop gericht is dat bij de eerste „pre-emptive” slag het

grootste deel van de vijandelijke nucleaire strijdmacht wordt vernietigd, eiste een massaal overwicht aan strategische wapens. Kennedy verwachtte ten onrechte dat Rusland noch zijn tempo in de wedloop zou kunnen volgen, noch de kosten daarvan zou kunnen dragen. Hij had beter moeten weten: de geschiedenis leert immers, dat iedere bewapeningswedloop vroeg of laat op een pariteit uitloopt, daar de ambitie van staten een zelfstandige woekering is die slechts door tegenkrachten kan worden geconsolideerd.

De conventionele oorlog

Het is een illusie te veronderstellen dat — ondanks aanzienlijke vorderingen in het internationale overleg — het sociale systeem, zoals dat gangbaar is tussen individuen in de Westerse wereld, ook van toepassing zou zijn op het verkeer tussen de staten onderling.

De grote internationale anarchie is door de eeuwen heen gekanaliseerd geweest, hetzij doordat de groten de kleinen hun wil oplegden, hetzij doordat anderszins via verdragen of oorlogen een voorlopig evenwicht ontstond.

Hoevele allianties heeft Europa niet gekend? Was het bijvoorbeeld geen hoeksteen van de Engelse buitenlandse politiek om daarmee voortdurend het machtsevenwicht op het continent te bewerkstelligen?

De rechten van de mens mogen thans internationaal duidelijk zijn omschreven, de staten moeten, om hun aard, historie, cultuur en ambitie te kunnen behoeden, zich nog steeds middelen verschaffen om zich in het internationale concert te kunnen handhaven. Noch de Volkenbond, noch de Verenigde Naties zijn bij machte geweest vreedzaam overleg tussen belligerente mogendheden af te dwingen.

De conventionele oorlog blijkt nog steeds een voortzetting te zijn van de diplomatie, doch met andere middelen. Bondgenootschappen en bijstandsverdragen, grote legers met veldheren, al of niet zoekend naar innovaties om ten eigen bate het conservatieve militaire denken te doorbreken, dat alles beoogde een absolute overwinning. Die betekende dan de ontwapening van de verslagen vijand, zoals dat is gebeurd in 1918 en in 1945 met Duitsland, en in 1945 met Japan. Daarna beschikte de overwinnaar vrijelijk over het lot van de overwonnene, die ophield politiek te bestaan, gedwongen als hij was de militaire bezetting te accepteren die meestal volgde.

In de conventionele oorlog stelde een staat zich tot doel ten minste deze vernedering, de fysieke

aanwezigheid van een andere mogendheid, te voorkomen. Uit hoofde daarvan creëerde hij zich het gehele of gedeeltelijke arsenaal van militaire middelen dat door de eeuwen heen de mens heeft kunnen bedreigen.

Ofschoon de bombardementen uit de Tweede Wereldoorlog de onveiligheid van de burgerbevolking onmiskenbaar aantoonde, werd het bestaan van de staten zelf niet rechtstreeks aangetast. Waren de offers die een staat moest brengen in het verre verleden anoniem, en speelde de krijg zich toen nog bij voorkeur af op een terrein waar geen van de tegenstanders al te veel schade ondervond, al eens verlegde het accent zich, vooral toen via huurlegers, loterijssystemen en remplaçanten, de algemene dienstplicht gemeengoed is geworden. De oorlogvoerende natie moest steeds méér eigen bloed en goed op het spel zetten. Nochtans, en ondanks de enorme offers, gebracht in de 19e en 20e eeuw, bleek het voor de staat nog altijd een aanvaardbaar risico te zijn, zijn belangen op deze „conventionele” manier na te streven zonder direct zijn bestaan zelf in de waagschaal te moeten stellen.

De nucleaire defensie

De analyse die de nucleaire schaakspeler op het wereldpodium maakt, voordat hij zijn zet doet, is, volgens Snyder in „Deterrence and defense”, te splitsen in vier onderdelen:

- de waarde van het doel;
- de kosten en gevolgen die de agressie meebrengt;
- de waarschijnlijkheid van een bepaalde hoeveelheid tegenstand;
- de waarschijnlijkheid het doel te bereiken.

Het is duidelijk dat de uitkomst van een beperkte actie onzekerder is naarmate de middelen en de morele weerstand aan de defensieve zijde groter zijn; de agressor wordt meer en meer gedwongen tot hetzij een directe en massieve aanval, hetzij een afzien van actie.

Het aantal overwegingen bij de kansberekeningen in het mogelijk nucleaire conflict is legio.

Zijn staten met territoriale defensiesystemen, die niet kunnen beschikken over kernwapens, geen gemakkelijke slachtoffers voor nucleaire chantage en politieke pressie?

Moeten staten met uitsluitend conventionele defensiesystemen niet noodgedwongen de bescherming zoeken van andere staten met nucleaire capaciteiten, in ruil voor een grote mate van politie-

ke afhankelijkheid, waarvoor handels- en bankkringen vervolgens op internationale conferenties veelal het gelag moeten betalen?

Kunnen staten, die zich willen onttrekken aan één van de invloedssferen en die een bepaalde mate van zelfstandigheid willen behouden, dat hopen te bereiken anders dan via het kernwapen?

Afgezien van de zeker niet onoverkomelijke technische problemen kunnen in onze tijd ook kleine staten, beschikkend over weinig middelen maar met een defensieve motivatie, zonder zich verdacht te gedragen zich toch verzekeren van ten minste tactische kernwapens, zodat een eventuele agressor met een wezenlijk andere „kosten/batenverhouding” wordt geconfronteerd. Is het niet zeer waarschijnlijk dat een conventioneel conflict eerder zal worden vermeden als daarin de inbreng van tactische kernwapens mogelijk moet worden geacht? Zal de over nucleaire capaciteiten beschikkende agressor zich niet zeer bewust zijn van zowel de hoge prijs als van het gevaar, dat het conflict zal kunnen escaleren tot buiten wat hij zelf als een redelijke controle beschouwt?

Ondanks het feit dat een tactisch kernwapen door de verdedigende partij ook op vijandelijk gebied kan worden ingezet, heeft dit wapen in principe geen vergeldingswaarde, hetgeen een groot verschil is met de strategische kernwapens. Het tactische kernwapen heeft een zuiver conventionele verdedigingstaak. Het „dissuasive” aspect, een nieuw gegeven in de betekenis van „ontraden”, „weehouden” of „ervan afbrengen”, komt pas aan bod met het strategische kernwapen dat dan op zijn beurt, paradoxaal, het zuiver defensieve aspect verliest. Het is zeer goed mogelijk een dergelijke defensiemethodiek te zien als een reële doelstelling voor een kleinere mogendheid.

De nucleaire aanvalsoorlog

De mogelijkheid voor een staat, een succesvolle nucleaire verrassingsaanval te ondernemen en tegelijkertijd zelf buiten schot te blijven, is in het begin van de jaren '60 door de Verenigde Staten onderzocht en gepoogd te realiseren nog ten tijde van president Kennedy en zijn „whiz kids”. De geografisch insulaire positie verschaftte de VS tijdens de jaren '50 een groot strategisch voordeel en de „containment”-politiek van Dulles bracht het Oostblok continu binnen het bereik van de Amerikaanse strategische wapens. Met de komst van de Russische lange-afstandsbommenwerpers en -raketten verdween echter langzamerhand de Amerikaanse onkwetsbaarheid. Aanvankelijk trachtten de Amerikanen door het opbouwen van

een zeer omvangrijk arsenaal aan intercontinentale raketten een zodanig overwicht te bewerkstelligen dat bij de eerste waarschuwing het volledige Russische potentieel zou kunnen worden geneutraliseerd. Deze „pre-emptive counter forces”-doctrine mondde in 1965, volgens schattingen van prof. S. Malman uit in 3500 strategische raketten voor de Amerikanen, gelijkstaande aan 19,5 miljard ton TNT, tegenover 580 strategische raketten voor de Russen met het equivalent van 9,25 miljard ton TNT.

De Amerikaanse inspanning resulteerde desondanks niet in een acceptabele neutralisatie van het Russische vermogen, en men ging beseffen dat een waarlijk „dissuasive” effect voor beide zijden een haalbare kaart zou kunnen zijn, alleen bereikbaar met onvindbare onderzeeboten, uitgerust met intercontinentale raketten.

De laatste stap om toch overwicht te verkrijgen werd gezocht in de antiraket-raketsystemen. Het zag ernaar uit dat het startsein zou worden gegeven voor de kostbaarste bewapeningswedloop ooit gehouden. Maar zelfs voor de huidige supermogendheden begonnen de kosten een dergelijke omvang aan te nemen dat op een recente SALT-conferentie wijselijk werd besloten de constructie van antiraket-raketsystemen te beperken. Aan weerszijden zullen de steden geen defensiegordels krijgen, en dus blijven beider bevolkingsconcentraties kwetsbaar. Niet kwetsbaar zijn evenwel de raket-systemen, die de mogelijkheid moeten openhouden dat de staat ze onafhankelijk en te allen tijde kan inzetten: de supermogendheden hebben ontdekt dat ze maar liever voor elkaar kwetsbaar moeten blijven. Juist door kwetsbaar te blijven, en door dat risico te accepteren, wordt het gevaar geëlimineerd. De steden zijn beter beschermd zonder defensie, omdat de steden van de tegenstander eveneens onbeschermd zijn.

De nucleaire vergelding

Met het verwerven van vergeldingscapaciteit wil een staat verder reiken dan zijn eigen grenzen. In plaats van met tactische kernwapens voornamelijk een barrière te vormen op het eigen territorium, wordt met de vergeldingsactie de agressor op diens terrein getroffen. Vormen de defensieve tactische kernwapens een kostbare drempel voor een agressor, het strijdtoneel blijft daarbij in wezen gelokaliseerd op het door hem bepaalde terrein. De situatie verandert echter aanzienlijk zodra de agressor rekening zal moeten houden met een nucleaire vergeldingsactie die op zijn eigen terrein onnoemelijke schade aanricht doordat de strijd

niet meer beperkt blijft tot vreemd of anoniem gebied. Kon bij een nucleaire tactische inzet dus nog worden gesproken van een kosten/batenverhouding (weliswaar vele malen ongunstiger dan bij een conventionele confrontatie), bij de nucleaire vergeldingsactie daarentegen komt het voortbestaan van de staat in het geding.

De nucleaire vergeldingsactie heeft geen rechtstreeks defensieve uitwerking, doch brengt een nieuw „dissuasive” element naar voren dat voorheen bij conventionele evaluaties onbekend was. Het is dit „dissuasive” karakter dat ambitieuze staten de mogelijkheid biedt van een grote speelruimte buiten de bestaande machtsblokken, welke essentie het is, een bescherming te verschaffen die de natie zelf niet kan of wil opbrengen en waarvoor derhalve met zekere concessies moet worden betaald. De nucleaire vergeldingsmiddelen moeten echter zowel onkwetsbaar en continu gebruiksgereed aanwezig zijn, alsmede de capaciteit bezitten een eventuele agressor, waar dan ook, te treffen. Deze drie voorwaarden zijn noodzakelijk om een „dissuasive” werking te verzekeren.

Een en ander neemt niet weg dat de staat, die zich aldus opstelt en zich deze middelen verschaft, kwetsbaar blijft voor dezelfde gevolgen als waarmee hij zijn agressor op afstand houdt. De leus „Vivre libre ou mourir” gaf destijds het enthousiasme en de bereidheid weer van de soldaten die de strijd voerden aan het front van Verdun. Het is de taak van de huidige politieke leiders, die over afschrikwekkende nucleaire wapens beschikken én geloofwaardig willen blijven, een zelfde ambitie voor de natie in haar geheel te vertalen en uit te dragen in de internationale politiek.

Ten einde deze alles-of-niets-situatie zo lang mogelijk te kunnen uitstellen, streven staten met nucleaire vergeldingscapaciteit naar de mogelijkheid om, na een aanvankelijk conventionele inzet, te kunnen escaleren met behulp van tactische kernwapens.

Zowel de zuivere defensiecapaciteit van het territorium als de kosten/batendrempel voor een agressor worden daarom vergroot. Over de mogelijke inzet van de tactische kernwapens zal minder twijfel bestaan, omdat daarbij de overlevingskans van de natie zelf nog niet ter sprake komt.

De Berlijnse crisis, met daarop volgend de Dullesperiode van de Koude Oorlog, leidde tot het propageren van een massale nucleaire inzet. Dat standpunt is door beide supermogendheden reeds lange tijd verlaten. De „flexible response”, in feite een consequentie van de Amerikaanse kwetsbaarheid, heeft de juiste ruimte geschapen om een onmiddellijke zelfmoordactie te voorkomen. Iedere

van de nucleair bewapende mogendheden bedreigt de andere met hetzelfde gevaar; ieder schrikt de ander af van het plegen van de daad waarvoor hij zelf ook terugdeinst. Aldus wordt de mogelijkheid van een nucleaire aanvalsoorlog tot een theoretisch minimum teruggebracht.

Moeten we deze „mutual assured destruction” — afgekort tot MAD — nu ook simpelweg „mad” noemen? Reduceren de supermogendheden zich niet tot het niveau van grote mogendheden doordat ze nu ook kwetsbaar blijven voor adequate vergeldingsacties van kleinere mogendheden, die over waarlijk „dissuasive” capaciteiten beschikken? De uitspraak van McNamara, indertijd minister van defensie onder Kennedy, krijgt nu nieuwe inhoud: hij verklaarde toen dat het overbodig is 100 kernbommen te maken als 2 kernbommen voldoende zijn om Moskou te vernietigen. Amerikaanse studies hebben aangetoond dat slechts 200 Polarisprojectielen — dat is een fractie van het volledige arsenaal — voldoende zijn om óf 50% van de Amerikaanse óf 50% van de Russische bevolking te vernietigen.

Het lijkt vrijwel zeker, dat de MAD-formule ook voor middelgrote ambitieuze staten de weg kan openen om zowel mee te spreken met, als zich te onttrekken aan de dominerende positie van de supermogendheden, en dat mede daardoor het opdelen van de wereld in machtsblokken zou kunnen worden voorkomen. Het kan immers nauwelijks toeval zijn dat alléén staten met kernwapens permanent lid zijn van de Veiligheidsraad der Verenigde Naties. (Werd de Japanse permanente toetreding tot de Veiligheidsraad niet dáárom door een veto getroffen?)

Zonder de schijn te willen wekken een en ander te zeer te willen vereenvoudigen, kan worden gesteld dat de wereldsamenleving tendeert te groeien naar steeds grotere sociale eenheden. Sinds de Griekse stadstaten al is de mens in een steeds wijder verband gaan leven, waardoor weliswaar de oorlog niet is uitgebannen, doch wel verplaatst van de kleinste sociale eenheid naar de veel meer omvattende moderne staat waarbinnen geschillen via vastgelegde regels vreedzaam worden opgelost. De oorlog is minder een individuele aangelegenheid geworden als wel een meer anonieme bezigheid, die steeds grotere verbanden meesleept waardoor tegelijkertijd een evenredig grote ontstekingsvertraging ontstaat.

Dwingen de kernwapens enerzijds de mens niet tot de creatie van grotere sociale eenheden en wordt anderzijds, door hun steeds grotere vermogen, de wederkerige zelfbeheersing niet zodanig dat onderlinge oorlogen zo goed als onmogelijk worden?

Dat die gedachtengang ook elders wordt beaamd blijkt uit de onderstaande weergave van een visie uit de Chinese top. Tsjoe-en-Lai verklaarde immers letterlijk aan de Franse publicist Alain Peyrefitte tijdens diens studiereis door China:

De Amerikanen pretendeerden 25 jaar geleden dat het, om de vrede te bewaren, nodig was dat alleen zij de bom bezaten moesten bezitten. Toen de Sovjets ook de bom bezaten wilden zij het monopolie met de Amerikanen delen. Het is echter duidelijk dat tegenwoordig de atoombom de enige schans is waarmee de Derde Wereldoorlog kan worden tegengehouden. Hoe meer landen de atoombom bezitten, des te verder verwijderd zich het oorlogsgevaar. De atoombom is de vrede.



Indische Oceaan: van mare clausum tot open optie

J. R. Evenhuis

journalist, Rome

Sinds de Engelsen het hebben opgegeven hun militaire presentie ten oosten van Suez voort te zetten — een presentie die de pendant ten westen van Suez, dus dichterbij huis, merkwaardigerwijs enkele decennia heeft overleefd — is de Indische Oceaan niet langer wat hij bijna twee eeuwen lang was: een door één mogendheid met opmerkelijk succes en verbazingwekkend geringe middelen gecontroleerd gebied, waar een maximum aan geografie gepaard ging met een minimum aan problemen.

De hier heersende pax moet wel op een optimale wijze tot stand zijn gebracht indien zij na 1945, toen over de zwakte van Engeland weinig illusies meer konden bestaan, nog zo lang kon voortduren; bijna als bewijs dat hier niet de wil van een sterkere maar eerder zijn verrijkend inzicht de doorslag had gegeven. De historie geeft betrekkelijk weinig voorbeelden van zoiets, tenzij men denkt aan enkele hoeken van het oude Romeinse rijk, Zuid-Frankrijk bijvoorbeeld, waar ook na de ondergang van dat rijk alles nog geruime tijd verder ging alsof de Pax Romana nog bestond.

Zo hebben de Engelsen in het gebied van de Indische Oceaan ook na 1945 nog een zeer wezenlijke functie kunnen vervullen [1]. Drie factoren hebben echter tegen het einde van de jaren '60 het beeld totaal veranderd: het verschijnen van de eerste Russische vlooteenheden in de Indische Oceaan (voorjaar 1968), de noodzaak voor Amerika om er vervolgens ook duidelijk acte de présence te geven en, ten slotte, de Engelse economische achteruitgang, die door de regering werd gebruikt als beslissend argument tegen het in stand houden van troepen beoosten Suez. De enige plaatsen waar deze zich nu nog bevinden, zijn Hongkong (9300 man), Broenei (op verzoek van de sultan) en Oman (uitgeleend aan de sultan).

Ongetwijfeld de meeste aandacht heeft het binnendringen van de Russen gekregen. Maar welke kansen liggen daar voor de Sovjets om, zoals som-

migen al hebben verondersteld, de rol van de Engelsen over te nemen?

In de eerste plaats heeft men hierbij te bedenken dat wat nadelig is voor het Westen niet zonder meer van voordeel voor de Russen behoeft te zijn. Het nationalisme dat nu aan alle kusten van de Indische Oceaan de hoofdrol speelt, betekende het einde van de suprematie van het Westen. Het is geenszins gezegd dat dit nationalisme bereid zal zijn nieuwe suprematieën toe te laten, zelfs niet in de dubbelzinnige verpakkingen waarmee de Russen dat artikel plegen aan te bieden.

Dit gezichtspunt, dat in het Westen vaak wordt vergeten omdat men zich daar het vestigen van suprematieën meestal voorstelt zoals men het eens zelf deed, komt zeer goed uit in een uiteenzetting van de Engelse Kolonel *Geoffrey Wheeler* over „The Indian Ocean area: Soviet aims and interests” [2]. Hij zegt onder meer het volgende.

By far the most important factor militating against the establishment by the Soviet Union of British-type control over the area is the now firmly ensconced ideology of nationalism. British military, political and economic control over the area was established before the European ideas of the nation, national government and national frontiers began to take root in Asia and Africa. But during the first half of this century these ideas spread like wildfire throughout the two continents, and it was nationalism which was eventually instrumental in bringing about the disintegration of the British, French and Dutch empires. Today, with the sole exception of Mozambique, all the countries in the Indian Ocean basin regard themselves as independent nation-states and as such resent any attempt at interference in their affairs, although they are ready to accept aid from any quarter. This is a situation which must limit the ability of any one power to obtain effective and exclusive control over them. The strength of nationalism would become diluted in the not unlikely event of a further proliferation of nationalist movements in such multinational states as India and Pakistan, whose solidarity would be thereby weakened. But the Soviet Union would then be faced with the dilemma of whether to support the central government against a separatist move-

ment (as in the case of Nigeria and Biafra) or vice versa.

In de tweede plaats is in het Westen de gedachte wijd verbreid dat, omdat de volken rondom de Indische Oceaan „achterlijk” zijn en dat ook na eeuwen westelijke presentie nog zijn, het politieke spel voor het Westen aldaar automatisch verloren is. De Sovjets hebben immers met dat achtergebleven zijn altijd in anti-westelijke zin propaganda gemaakt.

Dit mag zo zijn, maar die achterlijkheid scheidt nu voor de Sovjets op hun beurt geweldige problemen, juist in een tijd van propaganda. Het zal heel spoedig duidelijk worden dat ook zij daarvoor geen oplossing hebben. Dat is niet slechts een sterke rem op elk suprematiestreven, het remt evenzeer de pogingen om zoveel mogelijk volken in dat gebied samen te brengen in het een of andere anti-Chinese kamp. Het recente bezoek van Brezjnef aan een overigens met de Sovjets toch zo vriendschappelijk verbonden land als India wijst zelfs niet eens op een spoortje van een beginnend succes van zo'n streven.

Zo wekt veel de schijn dat de Sovjets — nu zij zo hard hun best doen in de Indische Oceaan het vacuüm te vullen dat de Engelsen daar hebben achtergelaten — de illusie hebben nog precies datgene te kunnen doen waartoe de Engelsen nu niet meer in staat zijn. Zij willen, met andere woorden, op hun wijze de 19e eeuw overdoen; maar de omstandigheden zijn intussen zo gewijzigd dat de macht ter zee lang niet meer dezelfde betekenis heeft als toen.

Zoals onlangs de bekende Engelse expert voor strategische studies, Alastair Buchan, over deze Russische maritieme aspiraties heeft gezegd:

I wonder whether her confidence in a surface navy is not based on a reading of rather old-fashioned Anglo-Saxon treatises on the influence of sea power on history: Mahan, Corbett or Richmond.

Dat neemt echter niet weg dat het Westen deze opmerkelijke infiltratie niet zomaar zonder meer mag laten gebeuren. In een subcommissie van het Amerikaanse Huis van afgevaardigden heeft een ambtenaar van het State Department in maart van dit jaar enkele cijfers genoemd: in 1968 was er sprake van niet meer dan 1000 zogenaamde ship days. In 1973 bedroegen de perioden waarin Russische schepen aan het opereren waren reeds veel meer dan 8000 ship days. Daar stonden in 1973, wat de Amerikaanse marine in de Indische Oceaan betreft, 2000 ship days tegenover.

In oktober 1973 splitsten de Verenigde Staten een

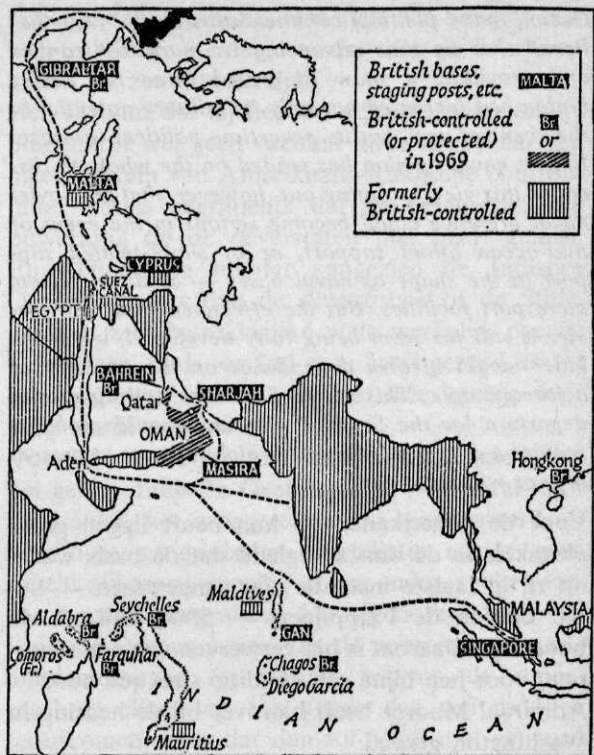

eenheid af van de Zevende Vloot in het Verre Oosten en zonden die naar de Indische Oceaan. Vrijwel onmiddellijk volgden Russische oorlogsschepen uit Wladiwostok het spoor van deze Amerikaanse task force die om het vliegdekschip Hancock is gegroepeerd.

Na deze wederzijdse versterkingen bevindt zich thans een tiental Russische bodems plus hulpvaartuigen in de Indische Oceaan. De Amerikaanse presentie ligt nog daaronder, maar in Washington zijn begin 1974 „hearings” begonnen met het doel de financiële basis voor een verdere uitbreiding te leggen. In dit verband heeft vooral de huur van faciliteiten op het Britse eilandje Diego Garcia, voor een periode van vijftig jaar, de aandacht getrokken.

Al naar hun politieke gezichtspunt, zien sommigen de Indische Oceaan al vol Russische schepen, anderen vol Amerikaanse schepen. De werkelijkheid is nog lang niet zover. Beide partijen worden in hun bewegingen nog zwaar gehandicapt doordat zij er (nog) niet over één enkele goede basis beschikken.

Wat de Sovjets betreft, heeft de eerder geciteerde Kolonel Wheeler [2] zeer terecht het volgende opgemerkt.

When in 1968 the Soviet Government extended the forward deployment of its naval forces to the Indian

Ocean, many political commentators in the West believed that by thus advancing its maritime frontier and providing a show of armed force the Soviet Union had increased not only its military potential in the event of war, but its peacetime political leverage. Expert naval opinion has tended on the whole to discount this view, pointing out, however, that the Soviet naval presence could become serious in the event of mid-ocean afloat support, or of shore-related support in the shape of naval bases — as distinct from mere port facilities. But the effectiveness of the former is still far from being fully developed, while the latter would involve dependence on the territory of a foreign state. This would be a new and distasteful departure for the Soviet Union and would probably require a degree of pressure which it is not at present able or willing to apply.

Voor de Amerikanen op hun beurt liggen grote obstakels in de omstandigheid dat de basis waarop zij in laatste instantie zijn aangewezen — Subic Bay in de Filippijnen — 5000 mijl uit de buurt ligt. Daarom is het verwerven van een steunpunt voor hen bijna een *conditio sine qua non*. Admiraal Moorer heeft hierover bij de hearing in Washington gezegd:

We want to make it a limited facility so that we will not have to rely on Subic Bay. This is highly important to our interests. Otherwise, we have no place in the Indian Ocean where our air and naval forces have access to refueling without making arrangements on a case-by-case basis.

De opwinding die hier en daar is ontstaan over de huur van Diego Garcia is zeker misplaatst indien men bedenkt dat de Sovjets reeds op drie plaatsen dergelijke vaste faciliteiten bezitten, nl. in Aden, Zuid-Jemen en Iran.

Het land dat in de Indische Oceaan de meeste faciliteiten heeft, is in feite ook thans nog het Verenigd Koninkrijk. In het bijzonder heeft het zeggenschap behouden over de British Indian Ocean Territory, in 1965 geformeerd en bestaande uit Aldabra, Farquhar en de Chacos-groep. (Diego Garcia is een der eilanden van deze groep.) Ook de Seychellen zijn nog Brits. Mauritius is in 1968 onafhankelijk geworden. Daar is echter nog steeds — in Curepipe — de voornaamste luisterpost van de Indische Oceaan gevestigd, waar Engelse technici de positie van elk afzonderlijk schip kunnen vaststellen. In de in 1965 eveneens onafhankelijk geworden Malediven hebben de Engelsen op overeenkomstige wijze een vliegveld op Gan onder hun zeggenschap gehouden. In die laatste imperiumresten zit een zekere logica, aangezien men niet tot in het oneindige de „nationalisten” kan blijven behagen. Veel dwang

hebben de Engelsen hier trouwens nooit uitgeoefend.

De Indische Oceaan is tienmaal zo groot als de Middellandse Zee. Toch was zij in de periode toen de Engelse vloot het in de Middellandse Zee voor het zeggen had, een nog duidelijker voorbeeld van een Brits *mare nostrum* dan zelfs die Middellandse Zee: de macht van Engeland was er nog vanzelfsprekender.

Zó vanzelfsprekend dat er niet eens zoveel schepen aan te pas hoefden te komen om die macht te demonstren. Hun lange heerschappij ter zee in de Indische Oceaan verkregen de Engelsen bijna kosteloos, afgezien van wat piratenverzet. Er bevond zich eigenlijk slechts zelden een levensgroot Brits oorlogsschip in de Indische Oceaan toen in de 19e eeuw die suprematie op haar hoogtepunt was.

*A small emergency naval force, the East India squadron — usually less than a dozen sloops and frigates with occasionally a ship-of-the-line — was insufficient to quell the ubiquitous pirates and slavers, but as a symbol it was potent enough to keep the Indian Ocean a *mare clausum* to major hostile forces.*

Aldus in 1964 de imperium-historicus Gerald S. Graham [3].

Deze minimale toepassing van vlootcapaciteit, niet te vergelijken met het vlagvertoon dat Engeland in die zelfde tijd in de Middellandse Zee moest ontplooiën om „geloofwaardig” te blijven, was niet alleen maar Victoriaanse zuinigheid. (Hoewel die factor wel een grote rol speelde, want Engeland als democratie heeft nooit met schepen kunnen smijten, ook niet in zijn beste tijd.

Bases, like overseas squadrons, were at the mercy of Treasury hatchetmen . . .

merkt Graham op.) Het geval wilde echter dat de zaak hier ook strategisch volkomen verantwoord was. De heerschappij ter zee in de Indische Oceaan was toentertijd namelijk een automatisch gevolg van de suprematie in de Atlantische Oceaan, die in de eerste plaats bij Groot-Brittannië berustte. De vloot die ten Westen van Kaap de Goede Hoop de lakens uitdeelde deed het ook aan de oostkant daarvan.

Dit was echter slechts een axioma zolang er aan gene zijde van die andere kant, in het Verre Oosten dus, niet een andere zeemogendheid opkwam; en in onze eeuw was dit, met de opkomst van Japan, dan eindelijk zover. Dat betekende

het einde van de Indische Oceaan als Brits mare nostrum.

De suprematie van het Verenigd Koninkrijk in de Indische Oceaan was onherstelbaar vernietigd toen in 1942 Singapore viel. Sindsdien worden de verhoudingen in de Indische Oceaan niet meer uitsluitend uit het Westen, maar tevens uit het Oosten bepaald, waarbij in dit geval de begrippen enigermate door elkaar lopen omdat voor de Verenigde Staten de Indische Oceaan waarschijnlijk meer een verlengstuk van de Stille dan van de Atlantische Oceaan zal worden, en binnenkort, na de heropening van het Suezkanaal, de meeste Russische schepen wel daarlangs uit het Westen zullen komen.

Dat nu is iets, wat Engeland steeds heeft getracht te verhinderen zolang het zeggenschap had over de Indische Oceaan. Zo was er in 1839 een zodanige situatie in de Middellandse Zee dat een Russische expansie in zuidelijke richting niet uitgesloten leek. Er was nog geen Suez-kanaal; er was echter wel de Rode Zee, en om te voorkomen dat deze ooit als maritieme uitvalsbasis in de richting van de Indische Oceaan zou kunnen worden gebruikt, bezetten de Engelsen Aden, de eerste basis die een Europese mogendheid verkreeg in een Arabisch land.

Opnieuw treft ons daarbij de minimale toepassing van macht, zo typisch voor de Engelse dominante periode in de Indische Oceaan.

The opposition was noisy but ineffective. British losses amounted, in killed and wounded, to about fifteen men . . .

stelt Graham laconiek vast.

Aden werd, zoals bekend, in 1967 aan de „nationalisten” teruggegeven. De knevelarij is er, in zogenaamd marxistisch-leninistische vorm, zonder verwijl weer ingevoerd. Er bestaan in de wereld niet veel regimes, zo onappetijtelijk en luguber als het bewind dat dit vroeger zo belangrijke aanlooppunt op de weg naar het Verre Oosten tot een kerkhof heeft gemaakt.

Bovendien zal het binnenkort, na de komende heropening van het Suez-kanaal, aan de Sovjets alle hand- en spandiensten leveren die in 1839, alleen al als hypothese voor de Engelsen de stimulators vormden om tot de bezetting van Aden over te gaan.

Eén ding moet men de Britten nageven: zij wisten inderdaad met minimale middelen een maximaal nuttig effect te bereiken. Als er ooit een „vredeszone” in de Indische Oceaan heeft bestaan — „nationalisten” praten daar nu weer over om de

Amerikanen en, in mindere mate, de Sowjets hier weg te houden — dan was dat toen zij de oppermacht ter zee uitoefenden.

Het vacuüm dat zij hebben achtergelaten, zal nu binnenkort wel geen vacuüm meer zijn, maar een nieuw terrein van Amerikaans-Russische confrontatie. Het is begrijpelijk dat dit perspectief zijn uitwerking op de oeverstaten niet heeft gemist. En wel des te minder aangezien de Indische Oceaan, anders dan de Atlantische of de Stille, maar in zeer betrekkelijke mate werkelijk oceaan is. Veeleer, zoals iemand eens heeft gezegd, is het een „gigantische baai” die aan drie kanten door land wordt omsloten.

Voor de conceptie van een „neutralisatie” van het gehele Indische-Oceaan gebied — vooral door Sri Lanka, het vroegere Ceylon, gepousseerd — kon deze geografische constellatie echter geen vrucht afwerpen doordat er een ander, veel zwaarder wegend geografisch feit tegenover stond: de Indische Oceaan is een van de voornaamste communicatiewegen ter wereld, waarop de supermachten elkaar op een goede dag wel móesten tegenkomen, al is dat dan tot 1968 niet gebeurd omdat de Russen tot dan toe met hun maritieme ambities nog niet zo ver waren gevorderd en diengevolge ook de Amerikanen zich konden permitteren de zaken min of meer op hun beloop te laten.

Zo kan het thans slechts als een voordeel worden gezien dat de liquidatie van de oude westelijke gebiedsdelen in dit deel van de wereld niet tot in de uiterste consequenties is voortgezet, en dat er althans nog een aantal eilanden is overgebleven die, bij gebrek aan overtuigende nationalistische pretendentes, een taak kunnen aanvaarden als „staging posts” in het kader van een westelijke mondiale logistiek. Dat zou het strategische nadeel, dat de Dardanellen en het Suez-kanaal in de toekomst ongetwijfeld zullen gaan betekenen — de Sovjets hebben daarmee de Indische Oceaan als het ware voor de deur — tot op zekere hoogte kunnen neutraliseren.

Nu de Engelsen niet meer in Aden zijn en de Sovjets er al wél vaste voet hebben verkregen, vormen de Britse „communicatie-eilanden” in feite de laatste barricade!

Literatuur

1. P. Darby — *British defense policy east of Suez 1947-1968*. Oxford University Press, Londen (1973).
2. G. Wheeler — *Asian Affairs* (1972)(10).
3. G. S. Graham — *The politics of naval supremacy*. Cambridge University Press, Cambridge (1965)61.

America's new volunteer army

Norman L. Dodd

Colonel UK Army, retired

On the 27th January 1973 the Secretary of Defence, Melvin Laird, announced that the United States would henceforth rely exclusively on volunteer soldiers, sailors, airmen and Marines. So, after 30 years, ended the draft five months before the deadline of the 1st July set by president Nixon in 1971.

It was as far back as October 1968 that the President said:

I say it's time we took a new look at the draft, at the question of permanent conscription in a free society. If we find we can reasonably meet our peacetime manpower needs by other means, then we should prepare for the day when the draft can be phased out of American life.

At that time a variety of student and other deferments had undermined confidence in the fairness of the draft system. From the age of nineteen to twenty six young men had to face the uncertainty of an unfair draft system which selected a few amongst the many liable for service. This made the planning of their lives very difficult. The chance of being drafted varied considerably from State to State and by the man's economic status. Many young men entered college to avoid the draft, those who could not afford to do this felt unfairly treated. Others joined the National Guard or Reserve and so became ineligible for conscription. The uncertainty was reduced in 1969 when the period of liability was set as one calendar year starting from the 19th birthday. Some of the unfairness was removed in 1970 when occupational and paternity deferments were cancelled. In September 1971 undergraduate deferments were eliminated and a uniform national system of call up instituted.

In 1970 the Commission on the All-Volunteer Force, set up in 1969 under the chairmanship of the Honourable Thomas S. Gates, former Secretary of Defence, reported:

We unanimously believe that the Nation's interest will be better served by an all-volunteer force, supported by a stand-by draft, than by a mixed force

of volunteers and conscripts; that steps should be taken promptly to move in this direction; and that the first indispensable step is to remove the present inequity in the pay of men serving their first term in the armed forces.

The Military Project Volunteer Committee appointed by Mr. Laird who helped this Commission agreed with most of the conclusions, but placed additional stress on the need to retain members of the career force and to preserve the strength of the National Guard and Reserve Components. They disagreed, however, in the timing of the ending of the draft, the Gates Commission wanted 30 June 1971. This, they considered, was impracticable, they recommended the 1st July 1973 as the target date. The president accepted their recommendation.

Even the 1973 target provided many difficulties. If the required 2,3 million active duty members of the four armed forces were to be found, the most radical changes would have to be made to ensure that the project was successful. And for the safety of the free world successful it would have to be.

The Army had, and still has, the largest problem. Service in the ground combat units is never as popular as in the Navy and Air Force and it is not as glamorous as in the US Marine Corps. This problem was quickly recognized by the Army Chief of Staff. With typical American drive many organizations, associations and retired 'soldiers' Generals' were enlisted in the search for new methods which would attract and retain the 20,000 recruits per month and the estimated 19,000 officers per year required to fill the establishment. The Human Resources Organization (HumRRO), who for twenty years have been serving Government and industry by developing practical programmes of training and education in many fields, were employed to help devise and evaluate a revised Basic Combat Training and Advanced Individual Programme for the infantry soldier, the Experimental Volunteer Army Train-

ing Programme (EVATP). They were also asked to evaluate the Army's own project VOLAR, which is the field experiment conducted at several Army posts to test new projects that would best contribute to strengthening Army professionalism and enhancing Army life.

Teams of senior officers and civilians were despatched to the UK to examine the methods used to recruit and train Britain's professional Army and senior officers were asked to comment on The Gates Commission Report. One of the latter, General Bruce C. Clarke, retd., America's recognized expert in man management and command, quickly pointed out that the Report did not adequately define 'combat troops' who, because of their closeness to the enemy and on the whole more arduous tasks, needed special consideration to attract recruits. He, and others, stressed that pay does not cover the field; morale and prestige are much more important they said, the report lacked a proper realization of this fact. General Clarke and the officers who visited Britain were impressed with the morale and cohesion of the regiments and battalions of the British Army inculcated over the years through a highly developed regimental spirit, intangible yet vital for efficiency.

General Clarke tells a story of wartime Britain when he was visiting a signal box in a heavily bombed railway yard. There the signaller was competently moving the levers back and forth as the trains sped past. He asked: 'What stops you from pulling the wrong lever and causing a pile up?' The signaller looked at him with surprise and said: 'But one doesn't do that!' 'This attitude', he writes, 'the British make use of in controlling their Army; for recruits are taught early on the things 'which one does or does not do in Blankshire Regiment'. These become the pattern of life and conduct for its members and are much more effective than published rules and regulations.'

This type of highly developed motivation would be needed if men and women are to be attracted and retained in the military services, and this includes the families who will accept the Army life as a 'camp follower' if they are proud of their man's profession.

After consideration of the various reports General W. C. Westmoreland, then the Army Chief of Staff, produced his Directive. In this he sets forth the objective, outlines the approach to its achievement and, most important, sets forth the attitudes

which all must bring to this worthy effort. The objective is simple:

To expedite the development of a capably led, highly competent fighting force which attracts motivated, qualified volunteers.

The measures designed to build such an Army are divided into two related but distinct categories; the first and most important is declared to be 'strengthening professionalism, to build positive incentives to serve'. This, the Chief of Staff is convinced, is the real attraction of soldiering and the source of motivation and pride which will sustain efficient soldiering. The second category includes measures to 'improve Army life, to reduce the sources of dissatisfaction'. This means trying to remove the irritants and aggravations which are deterrents to service and detract from the environment in which the military man and his family live.

The first steps on the road to professionalism are designed to get soldiers back to soldiering by releasing them to the largest possible extent from ancillary non-military duties. Cookhouse fatigues, barrack cleaning, grass cutting, vehicle maintenance, rubbish collection and unnecessary guard duties. Such duties detract from unit efficiency and seriously effect morale of the men employed. Military posts, where the experimental VOLAR scheme is in operation, were directed to switch their budgets, and were given extra funds to hire civilians for these duties and encouraged to buy modern labour saving equipments: mowers, leaf removers, hydraulic bucket lorries, etc. All non-military and administrative jobs were critically examined to see if they were essential, for many had grown up over the years and had become traditional chores, 'KP fatigues', etc.

The soldiers must be with their own officers and NCOs on military training; not washing floors. The training itself must be interesting, challenging and in the hands of the unit officers and NCOs. It was here that the HumRRO report was valuable, for much in post training had become routine, boring and non-essential to the men's requirements. Training in the field had become too stereotyped, headquarter controlled and carried out according to a 'check list' in order to complete the many training records and documents subject to inspection.

Working with the Operations and Training Branch at the large post at Fort Ord, HumRRC developed the seven EVATP principles:

- performance oriented instruction;
- learning in a functional context;
- self pacing in the learning process;
- an insistence on mastery;
- feedback to both student and instructor;
- strict quality control.

This teaching process is entirely performance oriented and is designed to let the man learn by handling equipments or carrying out military skills from the very beginning. The student then carries on at his own pace, the instructor ensuring that at the end he has reached the necessary standard. The emphasis is on each individual learning those specific skills and knowledges that he will actually need to perform his task under working conditions. Priority is given to essentials relegating fringe information to supplementary instruction periods. The objective of each instruction is specific and therefore each student has a goal to aim for. No instruction should be given in a vacuum, all skills should be taught in a way which shows their application to the main task.

Throughout the instruction the recruit or student and the instructor must exchange views on the efficiency of the methods used and try to improve them; tests are held periodically to be sure that the instruction is 'getting through', and a proficiency test is held at the completion of the training. If the man fails he is held back for further instruction in the appropriate skill.

These methods do not sound revolutionary but in a way, at least for recruit training, they are. The soldier is treated as an intelligent, sensible human being who is keen to learn because he has joined up voluntarily and not as a draftee or volunteer to avoid the draft. He is not 'bawled at' as a group, and is treated as an important individual during training, a far cry from the old US concept of 'the boot camp'.

To an outside observer of the US Army over a number of years the most significant change of emphasis is that in unit and field training. Although lip service was paid to the importance of the platoon, company and battalion commanders, due to the rapid turnover, their early promotion at least to captain and the heavy control from above, they were rarely allowed to make much mark on their training methods. The VOLAR concept alters this. 'If', says General Westmoreland, 'there is wisdom in the way the Army is structured, then the unit commander — the commander at company and battalion level — is in the best

position to judge which things, in fact, are those which demand attention.'

From 30 June 1971 the policy of specifying certain training subjects as mandatory was discontinued. Commanders are urged to issue mission type training instructions and to evaluate the efficiency of units by periodic exercises and tests and not by the number of hours of instruction which the unit or men have undergone.

The pointless boards which hung in most company commanders' offices showing on a check list that EM Bloggs had sat through a lecture on gas or compass or hygiene — not that he was qualified — could disappear! To assist the unit commanders, Maintenance Assistance and Instruction Teams have been organized to replace the somewhat feared Maintenance Management Inspection Teams. The new teams are there to help and not to render frightening Inspection Reports; their advice is only to the unit CO and no 'score' is sent to higher HQ. However the bigstick remains in that if the unit fails to follow reasonable advice offered, then the higher level commander can order an official inspection.

To assist the small unit commander by developing new approaches to training, the Chief of Staff has set up a Training Board at Fort Benning. This Board includes representatives from the Artillery and Air Defence Training Centres, active Army divisions, separate brigades, regiments and corps artillery and the Reserve components. Although only started in 1971, it has already produced many useful suggestions for the development of exciting, imaginative and useful unit training. The Army has also followed the British lead by promoting Adventure Training to help to develop resourceful and self-reliant men. Rock climbing, boating, survival and endurance feats are some of the activities authorized as official training.

The new training and leadership methods require efficient and competent officers and NCOs. A Leadership Board has been in operation at Fort Bragg since 1971 and has taken a lead in the modernization of instruction on leadership in officer and NCO schools. Leadership Teams are visiting all Army installations to disseminate ideas and help commanders, officers and NCOs.

An education programme for NCOs has been instituted to further their professional development throughout their careers and the Office of Personnel Operations is centralizing promotions for senior grades; an Efficiency Reporting System is being implemented. The NCO status in the US

Forces has suffered badly, due to the plethora of sergeants of all grades. Except in the Military Police there are no corporals in the US Army, the first promotion is virtually to sergeant. The new NCO therefore has no time to learn before he is classed as a sergeant. There is no WOs and Sergeants Mess; WOs use the Officers Club and are neither 'fish nor fowl or good red herring', having little social status, and the Sergeants only have the NCOs Club which includes even junior specialists who grade as NCOs. To raise the status of the senior NCOs is a severe problem.

Efforts are being made to stabilize the command appointments. Brigade and battalion tours are now eighteen months, and company command tours a minimum of twelve months. Still too short for a regular army but an improvement on the past when tours seemed to be but a few months. This stabilization is now being extended to NCO ranks, especially to 1st Sergeants. So far the US Army does not appear to have decided to rotate units as a whole, as does the British Army, or to enlist them on a regional or functional basis. Two important requirements for stability, efficiency and high morale.

New training methods and better professionalism may in the end improve recruiting and improve the re-enlistment rate; they will not bring in the many recruits needed immediately.

For this reason the Army is introducing many innovations to improve the conditions of a soldier's life, and making sure that these are known throughout the United States by a high pressure advertising campaign in the press, radio and TV. The Recruiting Organization has been revamped for it had become little more than a registration service. A drive to find high class NCOs was started and a series of five weeks Army Recruiter and Career Counsellor Courses are run at the School at Fort Harrison, Indiana. A total of 7000 recruiters are spread over the country; one hundred and five new recruiting stations were opened in 1971 and a further 533 in 1972; money has been provided to give these a more congenial atmosphere. Units have been urged to provide part-time recruiters from satisfied soldiers and to take part in local and community affairs particularly at schools and junior colleges. For, as General Clarke pointed out in an address to the students at Fort Harrison, it is mainly from these schools that the regular recruits must be drawn. Though the Army does not want the drop-outs and ne'r-do-wells neither do they want all university gra-

duates, somebody must fill the ranks with ordinary reasonably educated men and woman. These should come from amongst those who have had a college or school education but do not intend to go to University. These young people can be offered a worthwhile and well paid job with the promise of further education while serving to fit themselves for satisfactory work in civilian life also. The United States Services deprive themselves of many future NCOs and tradesmen by not following the British concept of Junior Leaders and Apprentices Regiments and Junior Battalions for youths who have not reached adult service. They therefore face a gap from when boy leaves school until he is old enough to enlist as an adult soldier. There do not appear to be any proposals to form such units, which are apparently thought of as 'un-American'.

It was recognized early in the programme that something immediate and special had to be offered to young men who are probably already in civilian employment to persuade them to sign on. It was here that money can talk; the 'first term' men had received no increase of pay between 1952 and 1964 and even after that it was minimal. Other pay rises had been across the board for all arms and services making no distinction between combat and other arms. On 14 November 1971 the rate for a first term man was jumped from \$ 149 a month to \$ 321 and this was followed by a cost of living allowance in 1972. The next move was to institute a system of 'focussed pay'; this is the use of a flexible arrangement whereby special pay augmentations and re-enlistment bonuses can be paid to soldiers serving in important though not particularly attractive fields, usually the combat arms such as the infantry, armour, etc. This extra pay recognizes the arduous life in these arms and compensates the soldiers for their discomfort and maybe danger.

The bonus for enlistment into the combat arms used in the test programma was \$ 1,500, about £ 600, and this seemed to be successful; before the bonus scheme about 3,000 a month joined these arms but after its introduction the figure went to 5,400. The bonus is tied to a four year enlistment, rather than two or three without it, and such engagements are more economical from the training and retention point of view.

Some concern has been expressed in the United States that the paying of high wages and bonuses will attract more blacks than whites and will result in an Army primarily composed of blacks. The

Gates Commission disagreed with this, saying that their research indicated that the composition of the armed forces will not be fundamentally changed by ending conscription. The facts apparently support this conclusion, for the current percentage of blacks (11 percent) is lower than their percentage of the military age population (13,5 percent). Amongst the volunteers the black proportion is close to 13 percent and the Army do not see this growing to an appreciable extent except in officer grades. There the current percentage of blacks is only 2,3 but, due to the increase in ROTC units in predominantly black colleges from 16 to 35 in the last two years, this should rise considerably in the future.

To encourage the feeling of independence and freedom of choice the recruit is now being offered a chance to select his location or unit of service; these ideas, though reasonably normal in the British Army, are innovations in the States and are proving attractive. They may be difficult to carry out in practice and it is envisaged that options will be limited by availability of vacancies. To attract young leaders Congress has been asked to authorize scholarships for ROTC candidates up to 10 percent of the total officer strength and to pay them subsistence allowance of \$ 100 a month. Enormous bounties are being offered freely. Up to \$ 17,000 a year are suggested as the bonus for a medical officer; a medical colonel will draw more than a four star general!

The proposals and experiments in improving army life follow the expected lines; better barracks with more trust in the good sense of the soldier. No lights out, signing out, minimum barrack inspections, alcohol allowed in barrack day rooms to bring the single man into line with his comrade in married quarters, cafeteria service with various kinds of 'restaurants' in barracks, and purchase of materials to allow soldiers to decorate their rooms as they wish. There is no doubt that some of the measures to improve the single men's barracks were very overdue, often due to lack of funds because of the Vietnamese War, but also because, to the outsider at least, priority always seemed to go to the married officers and soldiers. Many of the US barrack rooms and single officer's quarters which I have visited would not be acceptable to the British Army today.

The Chief of Staff in his Directive states that the Army's treatment of its people must be based upon a recognition that the great majority of them are responsible, and can be relied upon to perform well when they know their leaders have placed trust and confidence in them. For this

reason restrictions on travel and the issue of passes have been lifted; the soldier must be where he is required at the time ordered but otherwise may move around as he pleases: difficult in the field force, but possible in a depot.

The world wide deficiency of married quarters is 135,000 and even though preference was given to married personnel there is a 300 million dollar backlog on deferred maintenance on present quarters. In the fiscal year of 1973 it was intended to provide temporary quarters in 5,000 attractive, on barracks trailer, homes and from then on to acquire 5,000 more per year up to 30,000 units. There will be additional leasing of civilian housing up to 60,000. Further it is expected to institute a financially attractive home ownership scheme for all married personnel.

The plans for improving on post facilities are gigantic and cover all facets of life: the health centres, post exchanges, laundries, QM sales stores, clubs, hobby shops, sports all to be greatly improved and more 'customer oriented' by their opening hours and service. Free bus services to be provided from barracks and housing to all points of the post. 'The Army post', says the Directive, 'represents the soldier's special community, and its quality is a reflection on how the Army cares for its people'. Because of this 20 percent of the total budget for the VOLAR concept is allocated to improving Post services including medical care and education.

The 'attitude of mind' is constantly stressed in the various documents concerned with the Modern Volunteer Army proposals. This can be seen in action at Fort Carson in Colorado which was chosen to carry out tests on the new treatment of soldiers. It is the home of the 4th Infantry Division (Mechanized) and this formation has entered wholeheartedly into the spirit of the experiments. Strange new words to the British ear have been coined: 'customer satisfaction', 'think new', and 'the high care factor' can be heard around the Post. Serious efforts are being made to see what the soldier wants, to provide as much as possible and then to see if their well being, training, morale and discipline are in fact improved and the retention rate increased.

The methods of instruction have been aligned with the new concepts of participation throughout and the training has been greatly and successfully decentralized. In barracks an Enlisted Man's Council, headed by a specialist fourth class, meets with senior officers including the Commanding General and discusses in Post matters. There is a Racial Harmony Council and the General has a

special assistant who is an enlisted man. The Inspector General's office, traditionally staffed by officers to whom most soldiers did not feel able to approach directly, now has three enlisted assistants and they discuss all manners of problems with soldiers who drop in to see them. An 'all ranks coffee house', the Inscape, is doing business and officers and EM hold discussion sessions.

Barracks have been much improved, feeding arrangements include pizza parlours and 'short order' cafes where soldiers may eat their meals instead of in the mess halls. All single men's barracks are equipped with telephones and calls within the Post and local area are free. Sports facilities have been built and even sixty horses provided for the use by the soldiers in 'range riding'.

Does it work? So far it is too early for a conclusive answer but most officers taking part in the experiments believe it does, but with the important proviso that high standards of training and military behaviour must be demanded. It is feared by many that some of the innovations appear to be over-permissive and will lead to laxity. It may suit the American mentality of democracy and independence of mind, but the officers and NCOs will have to be of very high quality if their authority is not to be undermined by EM Councils, etc. However the decentralization of training must be a breath of fresh air to many young leaders. A similar decentralization is required in the US staff system which allows no initiative or authority to junior (Grade 1 & 2) staff officers to sign for their Commander. This is being examined at present. The Reserve components are not being neglected for it is realized that an all regular army must be backed up by efficient and ready reserve formations. Too often in the past the National Guard and the Reserve have had no specific mobilization task and therefore little real direction. They had also become a haven for young men who wished to avoid the draft and, as the draft was reduced so was the enlistment rate, until in 1972 they were 49,000 below the mandatory requirement of 972,000.

To improve the situation, reserve units and formations will be given clear mobilization tasks and their training and equipment oriented to these tasks. They will be more closely integrated with regular formations, and reservists, as in the UK, will train with the unit which they will join on mobilization. Modern equipment is promised which will bring them into line with the Regular Army. To attract recruits for the Selected Reserve of Specialists, enlistment bounties are now payable; these can be up to \$ 2,200 for special skills

or \$ 1,000 for non-specialists or for a six year enlistment. Attractive insurance and 'survivor benefits' are also authorized.

A National Committee for the Support of the Guard and Reserve has been appointed by the president and it is chaired by Mr. J. M. Roche, former chairman of General Motors. Its aim is to improve the public understanding of the Guard and Reserve role in the nation's security system, and to enlist the co-operation of those who employ present and prospective members of the Guard and Reserve. In this connection a strong delegation from the US Reserve Forces visited the UK and studied how the Territorial and Army Voluntary Reserve (TAVR) operated. They were particularly interested in the organization and role of the TA & AVR Associations who are, in some ways, supporters' organizations.

The new Army Chief of Staff, General Creighton W. Abrams, is an excellent choice to put these many innovations into practice. He is a magnificent leader who commands the respect of the whole Army. He has seen service in World War II, Korea and Vietnam and has gained the reputation of 'planning deliberately and executing violently, a true soldier's General'. However even he will have serious problems unless Congress votes the truly vast funds needed for training, the backlog of maintenance and the promised improvements to living conditions.

The cost of the 1973 programme alone is \$ 2.7 billion, and is expected to rise in future years. The Services appear to be convinced that the president and congress are so in agreement that conscription must not be reintroduced, that they will provide this amount. A proportion of it will be spent in Germany which must aggravate the US' already serious balance of payments problem and, in its turn, will increase the pressure for the return home of their troops in Europe.

But money alone will not solve the problem of numbers. The Army can do its best but enlistment is a personal matter. When a young man signs on to serve his country he must know that he will receive strong support from congressmen, senators, teachers, the press and TV, clergy, his family and his neighbours. This they will only give if the Army is seen to be a highly professional outfit doing a worthwhile job. The ending of the unpopular Vietnam War has provided the US Army with a real opportunity of making a new start in forming a tight knit Modern Volunteer Army. For our sake as well as their's, pray God they succeed!

Malta

onzinkbaar vliegkampschip in de Middellandse Zee

Chr. Schwencke

Majoor van de Koninklijke Luchtmacht

Malta, klein eiland (310 km²) in de zeeëngte tussen Noord-Afrika en Sicilië, heeft door de eeuwen heen een belangrijke rol gespeeld in de beheersing van de centrale Middellandse Zee. Feniciërs, Carthagers, Romeinen, Turken en sinds 1814 ook Britten hebben het eiland in bezit genomen en van daaruit vrijwel het gehele scheepsverkeer in de Middellandse Zee gecontroleerd. Malta heeft dan ook een belangrijke factor gevormd in het verloop van vele conflicten in dit gebied. Het is interessant na te gaan wat de militaire betekenis van Malta gedurende de Tweede Wereldoorlog is geweest, en welke waarde heden ten dage aan Malta als militair bastion kan worden toegekend.

Reeds rond 1935 werd in Italiaanse en Britse stafstudies gewezen op de belangrijkheid van Malta. In Italië meende men dat een toekomstig conflict tussen Italië enerzijds en Frankrijk en Groot-Brittannië anderzijds in Noord-Afrika zou worden beslist. Ter beveiliging van de Italiaanse verbindingen zou bij het uitbreken van een oorlog het eiland Malta onmiddellijk moeten worden genomen. De Britse strategie beoogde in geval van een gewapend conflict met de As-mogendheden Italië als zwakste partij het eerst uit te schakelen. Hierdoor zou de Britse heerschappij in het Middellandse-Zeegebied zijn verzekerd en zouden de grote Britse belangen in Egypte en het Midden-Oosten zijn veiliggesteld. Hoewel de Royal Navy reeds in 1935 haar bezorgdheid had uitgesproken over de luchtverdediging van haar vlootbases, met name op Malta (dat voor de luchtverdediging slechts over 24 stukken verouderd luchtdoelgeschut beschikte), duurde het tot juli 1939 voor onder de druk der omstandigheden een versterking van de luchtverdediging werd toegezegd. Bij het uitbreken van de oorlog met Italië in juni 1940 waren op Malta echter nog steeds geen jachtvliegtuigen beschikbaar.

Na het begin van de vijandelijkheden ontstond in het Middellandse-Zeegebied de volgende situatie. De Italiaanse luchtmacht kon van walbases in

Italië en Noord-Afrika een groot deel van de Middellandse Zee bestrijken en bezat het luchtoverwicht. De Britse Middellandse-Zeevloot werd door dit vijandelijk luchtoverwicht en door het gemis aan verkenningsvliegtuigen zeer beperkt in haar bewegingen. Als gevolg daarvan diende de gehele bevoorrading van de Britse strijdkrachten in Noord-Afrika via de zeeweg rond Kaap de Goede Hoop plaats te vinden. Aangezien de troepen van beide partijen volledig afhankelijk waren van de aanvoer uit het moederland, was Engeland door de veel langere aanvoerlijn duidelijk in het nadeel. Het lag voor de hand dat de Britten zouden trachten Malta te versterken en het eiland was daarom vanaf het begin van de oorlog een belangrijk doelwit voor de Italiaanse luchtmacht. De effectiviteit van de Italiaanse acties in 1940 was echter gering. Met behulp van op Malta gearriveerde versterkingen konden Britse vloot- en luchtmachteenheden dan ook met langzaam toenemend succes tegen de Italiaanse vloot en de aanvoerlijnen naar Noord-Afrika optreden.

Malta en de strijd in Noord-Afrika

De toenemende bedreiging van de Italiaanse aanvoerlijnen (afb. 1) vervulde in het bijzonder het Duitse opperbevel met groeiende zorg. Hoewel de As-mogendheden de strijd in het Middellandse-Zeegebied als een Italiaanse aangelegenheid beschouwden, werd toch op 10 december 1940 het Fliiegerkorps X naar het Middellandse-Zeegebied gedirigeerd. Om het gevoelige Italiaanse prestige te ontzien werd echter overeengekomen dat Duitsers en Italianen elk in aparte luchtgebieden zouden opereren. De Duitsers kregen de opdracht, van Sicilië uit de Britse vloot in de centrale en oostelijke Middellandse Zee en in de havens van Alexandrië aan te vallen. De nederlaag van de Italianen in het Libisch-Egyptische grensgebied rond de jaarwisseling maakte evenwel meer Duitse luchtsteun noodzakelijk. Het Duitse opperbevel stelde zich echter op het standpunt dat eerst na beëindiging van de acties in Rusland een verdere

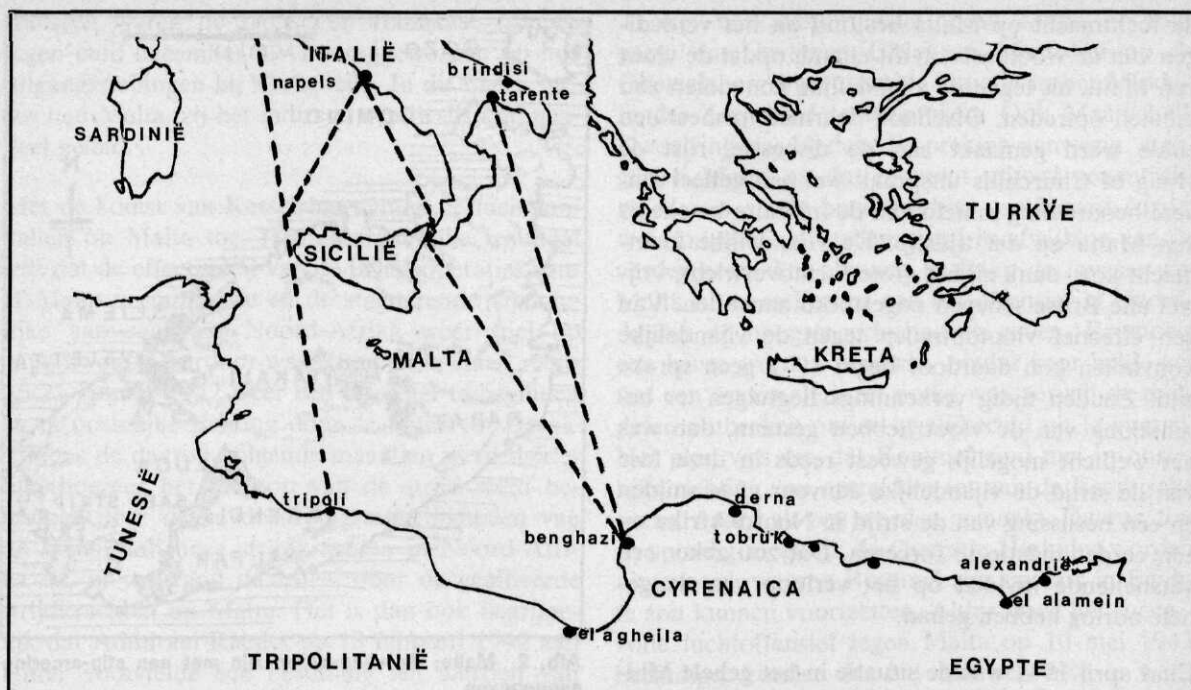

Afb. 1 Konvoiroutes naar Noord-Afrika in 1941 en 1942

versterking van de strijdmacht in het Middellandse-Zeegebied mogelijk zou zijn en dat tot die tijd een strategisch defensief zou moeten worden gevoerd.

Generaal Jeschonnek (Generalstabschef der Luftwaffe) wees in dit verband al in begin februari 1941 op het grote belang van Malta. Het gevolg was dat de oorspronkelijke opdracht van Fliegerkorps X werd gewijzigd: het uitschakelen van de Britse luchtstrijdkrachten op Malta werd de belangrijkste taak. In een brief aan Mussolini, eveneens van begin februari, schreef Hitler dat „de vloot- en luchtbasis Malta volkomen moet worden vernietigd”. De Duitse legerleiding kwam zelfs tot de opvatting dat alleen de verovering van Malta een blijvende oplossing zou bieden.

Hiermee was voor het eerst een Duits standpunt ten aanzien van Malta geformuleerd; dat dit al niet veel eerder was gebeurd, is terug te voeren op het feit dat Hitler weinig belangstelling had voor de oorlog in het Middellandse-Zeegebied.

De komst van de Duitse luchtmachteenheden was al snel merkbaar. In totaal beschikten de strijdmachten van de As-mogendheden begin 1941 over ongeveer 550 vliegtuigen in het centrale Middellandse-Zeegebied, gestationeerd op bases in Sicilië, Sardinië en Noord-Afrika. Daartegenover konden de Britten op Malta nog geen vijftig vliegtuigen stellen.

De aanvallen op Malta werden in januari en februari heviger en het gevolg was dat de vijandelijke aanvoer naar Noord-Afrika vrijwel geen hinder ondervond van Britse zee- of luchtstrijdkrachten van Malta. Op deze wijze werden personeel en materieel van Rommels „Afrika-korps” zonder verliezen van Italië overgebracht naar Noord-Afrika (Tripolis). Ook in de volgende maanden kon door het Duits/Italiaanse luchtoverwicht de bevoorrading van de As-strijdkrachten betrekkelijk ongestoord verlopen, waardoor Rommel in staat werd gesteld in de loop van april 1941 een krachtig offensief in te zetten en de Engelsen tot aan de Egyptische grens terug te drijven.

De aldus ontstane dreiging voor Egypte maakte het afsnijden van de vijandelijke aanvoerlijnen tot een zaak van beslissend belang voor de Britten. De verstoring van de vijandelijke aanvoer kreeg dan ook de hoogste prioriteit. Over de manier, waarop dit zou moeten gebeuren ontstond echter verschil van mening. Admiraal Cunningham, de bevelhebber van de Britse Middellandse-Zeevloot, meende dat de luchtmacht onvoldoende luchtsteun aan de vloot gaf, en hekelde het feit dat er op Malta onvoldoende vliegtuigen waren gestationeerd voor luchtverkenningen ten behoeve van de vloot. De twist liep zó hoog op, dat de Eerste Minister persoonlijk ingreep en Cunningham medio april 1941 liet weten dat de primaire taak van

de luchtmacht op Malta bestond uit het verdedigen van de vlootbasis op dit eiland, opdat de vloot van Malta uit tegen de vijandelijke konvoeien zou kunnen optreden. Ofschoon daarmee formeel een einde werd gemaakt aan de discussie, rijst de vraag of Churchills uitspraak wel een geheel zui- vere beoordeling inhield van de militaire betekenis van Malta op dat tijdstip. De vijandelijke lucht- macht kon, dank zij het grote luchtoverwicht, vrij- wel alle Britse schepen ongestoord aanvallen. Van een effectief vlootoptreden tegen de vijandelijke konvoeien kon daardoor begin 1941 geen sprake zijn. Zouden tijdig verkenningsvliegtuigen ter be- schikking van de vloot hebben gestaan, dan was het wellicht mogelijk geweest reeds in deze fase van de strijd de vijandelijke aanvoer af te snijden en een beslissing van de strijd in Noord-Afrika op een eerder tijdstip te forceren. Dat zou zeker een versnellende invloed op het verloop van de ge- hele oorlog hebben gehad.

Eind april 1941 was de situatie in het gehele Mid- dellandse-Zeegebied zeer gunstig voor de As- mogendheden. De gehele Balkan en Griekenland wa- ren bezet; Rommel was in Noord-Afrika tot aan de Egyptische grens doorgestoten. Alleen de Brit- se posities op Malta en Kreta vormden nog een bedreiging voor de strijdkrachten van de As. Daar de Duitse en Italiaanse luchtmachten niet sterk genoeg waren voor een aanval op beide eilanden tegelijk, en aangezien tot het begin van de operaties tegen Rusland niet voldoende tijd res- teerde om beide eilanden na elkaar te veroveren, moest een keuze worden gemaakt.

Generaal Jodl (Führungsstab), sprak zich uit voor een invasie van Malta. Hitler besliste echter nog voor eind april ten gunste van een invasie op Kre- ta, die dan ook op 20 mei plaatsvond. Hitler moet hierbij hebben overwogen dat een snelle door- braak in Noord-Afrika naar Kairo mogelijk moest zijn. Kreta zou dan voor de aanvoer naar Egypte aanmerkelijk gunstiger liggen dan Malta, dat in dat geval snel aan betekenis zou verliezen. Dit was een zeker niet onlogische gedachtengang, waar- door echter wel de Duits-Italiaanse plannen ten aanzien van Malta voor onbepaalde tijd op de achtergrond raakten.

De luchtaanvallen op Malta's haven Valetta en op de vliegvelden Luqa, Takali en Hal Far (afb. 2) bleven evenwel doorgaan. Vooral de haven werd ernstig beschadigd en het terugtrekken van een- heden van Fliiegerkorps X van Sicilië ten behoeve van de strijd in Rusland, in juni 1941, kwam voor Malta dan ook op een zeer gunstig tijdstip. De aanvallen op het eiland verminderden, versterkin-

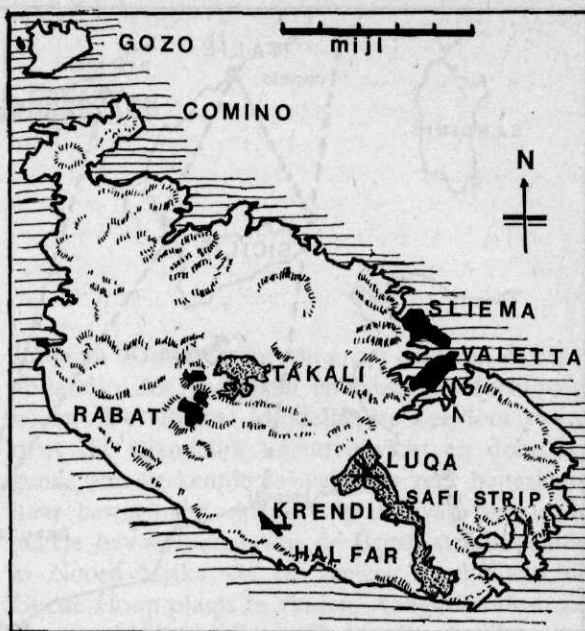

Afb. 2 Malta; de vliegvelden zijn met een stip-arcering aangegeven

gen werden aangevoerd en weldra konden de op Malta gestationeerde eenheden met toenemend re- sultaat tegen de vijandelijke aanvoerlijnen optre- den. De „strijd om de bevoorrading” kreeg een wending ten gunste van de Britten. Volgens Britse schattingen kon in de periode augustus-september 1941 bijna de helft van alle voorraden, die voor Noord-Afrika waren bestemd, tijdens het trans- port worden vernietigd. In november bereikte zelfs 80% van de vijandelijke aanvoer Noord- Afrika niet (zie ook afb. 3).

Het is duidelijk dat de Duitsers niet op zo'n snel herstel van de offensieve krachten van Malta had- den gerekend. De ontwikkelingen werden zelfs zo verontrustend geacht dat, na overleg tussen het Duitse en het Italiaanse opperbevel, in november 1941 werd besloten Kesselring als Oberbefehls- haber Süd naar Italië te zenden en tevens Fliieger- korps II naar Italië te dirigeren. Graaf Ciano, de Italiaanse minister van buitenlandse zaken, teken- de naar aanleiding van deze benoeming op 9 no- vember in zijn dagboek aan:

Gezien ons onvermogen de aanvoerlijnen naar Noord- Afrika te beveiligen hebben we geen recht te klagen wanneer Hitler ons Kesselring op ons dak stuurt.

Deze opmerking was tekenend voor de situatie. De laatste richtlijn van het Oberkommando, die Kesselring ontving, luidde dan ook:

Die ungünstige Nachschublage in Nord-Afrika soll durch die Niederkämpfung des Britischen See- und Luftstützpunktes Malta verbessert werden.

Intussen waren de Duitse en Italiaanse troepen tegen eind december 1941 teruggeworpen op hun uitgangsstellingen bij El Agheila. In dit Britse succes had Malta, zij het indirect, een beslissend aandeel gehad.

Met de komst van Kesselring namen de luchtaanvallen op Malta toe. Het onmiddellijke resultaat was dat de effectiviteit van de Britse operaties vanaf Malta verminderde en de stagnerende vijandelijke aanvoer naar Noord-Afrika weer snel op gang kwam. Daardoor was Rommel in staat, reeds op 21 januari 1942 weer een offensief te beginnen en in oostelijke richting door te stoten tot Derna. Tijdens de daarop volgende maanden werd duidelijk, hoezeer het verloop van de strijd werd beïnvloed door de bevoorradingsmogelijkheden van de Duits/Italiaanse strijdkrachten in Noord-Afrika en, in verband daarmee, door de geallieerde strijdkrachten op Malta. Het is dan ook begrijpelijk dat Admiraal Raeder op 13 februari 1942 aan Hitler voorstelde een beslissing ten aanzien van Malta te forceren. Zo zou de weg naar Egypte en het gehele Midden-Oosten open komen te liggen. Hitler weifelde echter, omdat tevoren, bij de landing op Kreta, zware verliezen waren geleden. De goede resultaten van de luchtaanvallen op Malta, de verbeterde situatie in Rusland en het herhaalde aandringen van Mussolini, Admiraal Raeder, Maarschalk Kesselring en de Führungsstab van de Wehrmacht deden Hitler toch, zij het met tegenzin, medio april 1942 besluiten tot de verovering van Malta. Duitse en Italiaanse troepen werden vrijgemaakt voor de invasie van het eiland, en voor het uitvoeren van deze actie — „Operatie Herkules” — werd een gezamenlijke Duits-Italiaanse staf ingesteld. Overigens werd ook nu de beperking gemaakt, dat de Luftwaffe te gelegener tijd eenheden zou moeten afstaan ten behoeve van de heropening van het offensief tegen Rusland.

Op 2 april begonnen, vooruitlopend op een mogelijke invasie, onder leiding van Kesselring massale luchtaanvallen op Malta. Deze hadden tot gevolg dat het eiland van die datum af vrijwel niet meer bruikbaar was als vloot- en luchtbasis, en in feite als geneutraliseerd kon worden beschouwd. Engelse onderzeeboten en oppervlakteschepen werden van Malta teruggetrokken en aan de vliegtuigen werden zware verliezen toegebracht. De Asmogendheden bezaten wederom het plaatselijk luchtoverwicht en beheersten opnieuw de centrale Middellandse Zee. Weer kon de bevoorrading van de Duitse en Italiaanse troepen in Noord-Afrika vrijwel ongehinderd plaatsvinden.

Terwijl het luchtoffensief tegen Malta in volle gang was, kwamen Hitler en Mussolini op de Obersalzberg bijeen om de situatie in het Middellandse-Zeegebied te bespreken. Ook Maarschalk Kesselring was bij deze bespreking aanwezig. Aangezien Malta op dat moment vrijwel geneutraliseerd was en de bevoorrading van Noord-Afrika weer ongestoord verliep, werd in afwijking van de eerder gemaakte plannen besloten de invasie van Malta uit te stellen en aan het offensief in Noord-Afrika de hoogste prioriteit te geven. Er moest een keuze worden gemaakt, omdat voor beide acties een maximale inzet nodig was, terwijl de middelen ontbraken om ze tegelijkertijd uit te voeren. Het plan was nu, dat Rommel eind mei in oostelijke richting zou optrekken tot aan de Egyptische grens, waar halt zou worden gemaakt. Daarna zou zo spoedig mogelijk de Operatie Herkules worden uitgevoerd, waarna Rommel zijn opmars in Egypte zou kunnen voortzetten. Aldus werd het succesvolle luchtoffensief tegen Malta op 10 mei 1942 beëindigd, zonder dat het met een invasie werd afgerond.

Intussen had Churchill begin april 1942 een beroep gedaan op president Roosevelt om vliegdekschepen ter beschikking te stellen voor het invliegen van vliegtuigversterkingen naar Malta. Ook Roosevelt meende dat het eiland de doorslaggevende factor was in de strijd in het Middellandse-Zeegebied. Hij stelde daarom zelfs méér dan de gevraagde hulp ter beschikking.

Ondanks zeer zware verliezen gelukte het, Malta zodanig te bevoorraden dat de uitputtingslag voorlopig kon worden volgehouden. Niettemin zond Churchill op 8 mei 1942 een bericht aan de Britse opperbevelhebber in Noord-Afrika, Generaal Auchinleck, waarin hij met het oog op de zeer ernstige situatie van Malta erop aandrong een offensief naar het westen te openen. Churchill voegde daaraan nog toe dat over aanwijzingen werd beschikt dat de vijand voorbereidingen trof om begin juni aan te vallen. Een geallieerde opmars naar het westen zou de vliegvelden in Cyrenaica weer in Brits bezit stellen, waarna van deze velden zou kunnen worden geopereerd tegen de vijandelijke aanvoerlijnen en ter ondersteuning van Malta.

Aangezien Generaal Auchinleck weifelde, volgde op 10 mei een tweede bericht van Churchill. Deze schreef daarin namens het oorlogskabinet en de chefs van staven o.m.:

Wij zijn tot het vaste besluit gekomen dat wij Malta niet zullen laten vallen zonder dat door uw leger een veldslag is geleverd om het te behouden. Als de vij-

and het eiland in zijn bezit krijgt zou hij daarmee een ongehinderde veilige brug naar Afrika hebben met alle gevolgen van dien. Daarmee zou hierdoor schade worden toegebracht aan een eventueel offensief tegen Italië.

Uit deze telegrammen bleek zonneklaar, dat de Britten onveranderd grote militaire betekenis aan Malta bleven toekennen en dat het behoud van dat eiland de hoogste prioriteit had.

Hoe was nu inmiddels de situatie bij de As-mogendheden? Op Sicilië stonden nog steeds Duitse en Italiaanse troepen gereed voor een invasie van Malta. De Duitse generale staf drong dan ook terecht erop aan dat de Operatie Herkules op korte termijn zou worden uitgevoerd. Op de Obersalzberg was namelijk besloten dat medio juni een aantal Duitse luchtmachteenheden van Sicilië naar Rusland zou worden gedirigeerd, en het verloop van de strijd in Rusland maakte het niet waarschijnlijk dat deze luchtmachtkrachten tijdig, vóór de invasie van Malta, zouden kunnen terugkeren. Generaal Student, die de voorbereidingen van Operatie Herkules leidde, trachtte Hitler op 21 mei in een persoonlijk gesprek te overreden. Hitler verklaarde nu echter onomwonden dat hij de invasie niet wilde, maar dat de op Sicilië gereed gehouden troepen niet mochten worden teruggetrokken om Mussolini niet voor het hoofd te stoten. Daarmee had Hitler, zij het slechts binnen een zeer beperkte Duitse kring, zijn definitieve standpunt ten aanzien van een invasie op Malta ondubbelzinnig kenbaar gemaakt. Door verdere terugtrekking van eenheden van Luftflotte II ten behoeve van de strijd in West-Europa en Rusland zette hij zijn standpunt kracht bij.

De feiten schenen Hitler in het gelijk te stellen. Duitse en Italiaanse zeestrijdkrachten konden de geallieerde bevoorradingskonvoien naar Malta in april, mei en juni zeer hoge verliezen toebrengen. Bovendien verliep Rommels opmars naar het oosten voorspoediger dan werd verwacht. Rommel kondigde dan ook, tijdens een bespreking met Kesselring en de Italiaanse bevelhebber Cavallero op 26 april 1942 te Sidi Barani, aan binnen 10 dagen in Kairo te kunnen zijn. Ondanks ernstige bezwaren van Kesselring — die, onkundig van Hitlers standpunt, erop wees dat aan de op de Obersalzberg gemaakte afspraken de hand moest worden gehouden en dat thans eerst door de inneming van Malta de gunstige situatie diende te worden geconsolideerd — stemde Cavallero ermee in dat Rommel zijn opmars richting Kairo zou voortzetten. Kesselring bleef wijzen op het belang van

Malta, tot Hitler hem opdroeg zijn oppositie te staken.

Rommel zette dus zijn opmars voort en Mussolini kwam naar Afrika om de intocht in Kairo te kunnen meemaken. Deze beslissing leek inderdaad de beste te zijn: Kairo was zeer nabij en indien Rommels doorstoot zou zijn gelukt, had de Duits/Italiaanse bevoorrading via Kreta en Alexandrië kunnen plaatsvinden, waardoor Malta op slag zijn betekenis voor de Duits/Italiaanse oorlogvoering in Noord-Afrika zou hebben verloren.

Aanvankelijk leek het er inderdaad op dat Rommel binnen 10 dagen in Kairo zou zijn, maar de geallieerde weerstand nam toe en eind juni kwam Rommels opmars nabij El Alamein tot stilstand. Om alsnog een beslissing te forceren werden de voor de landing op Malta bestemde Duitse en Italiaanse troepen van Sicilië naar Noord-Afrika overgebracht. Deze troepen arriveerden, als gevolg van het gebrek aan transportcapaciteit, zonder hun organieke voertuigen aan het front, zodat daarin moest worden voorzien uit het aan het front aanwezige voertuigenbestand. Het gevolg daarvan was, dat de beweeglijkheid van alle Duits/Italiaanse troepen verminderde, en er een grote behoefte aan voertuigen ontstond. Ook stelde de grotere personeelssterkte steeds hogere eisen aan de bevoorrading. Om deze bevoorrading te kunnen waarborgen was het bezit van Malta echter voorwaarde geworden. De troepen die oorspronkelijk voor de verovering van Malta waren bestemd, bevonden zich evenwel in Noord-Afrika en werden daar bedreigd met een nederlaag in El Alamein. Hiermee was de cirkel rond en was de invasie van Malta onmogelijk geworden. Het lot van de Duitse en Italiaanse troepen in Noord-Afrika was in feite bezegeld.

Het nog resterende luchtpotentieel van de As-mogendheden in het Middellandse-Zeegebied moest voornamelijk worden ingezet in Noord-Afrika. De aanvallen op Malta verminderden bijgevolg sterk in de loop van juni, juli en augustus 1942. De geallieerden slaagden erin het eiland voldoende te bevoorraden en tegen eind augustus was het eiland weer een offensief bolwerk van waaruit in steeds toenemende mate schade aan de vijand kon worden toegebracht. Nog één keer, in oktober 1942, begon Kesselring een luchtoffensief tegen Malta. De luchtafweer van het eiland was echter inmiddels zozeer versterkt, dat het offensief na drie dagen wegens de zeer zware verliezen moest worden gestaakt.

Hoewel dus de op Malta gestationeerde eenheden in het najaar van 1942 op steeds grotere schaal

konden bijdragen tot de geallieerde opmars in Noord-Afrika, moet worden opgemerkt dat, naarmate de geallieerden meer landbases op de Noordafrikaanse kust in hun bezit kregen, de militaire betekenis van Malta enigszins afnam. Malta verloor de unieke positie van geïsoleerd steunpunt in een door de vijand beheerste omgeving, die het in 1940, 1941 en de eerste helft van 1942 had gehad en was niet langer van vitaal belang voor de oorlogvoering.

Niettemin bleef het eiland ook in 1943 een belangrijke bijdrage leveren aan de geallieerde opmars. Eenheden van Malta werden zelfs op beperkte schaal ingezet om steun te geven aan de geallieerde troepen die in maart 1943 de landingen in Noordwest-Afrika uitvoerden. Op 13 mei 1943 eindigde voor Malta deze eerste fase van de oorlog met de capitulatie van alle As-strijdkrachten in Noord-Afrika.

Malta en het offensief tegen Italië

Door de verovering van Noord-Afrika hadden de geallieerden zich bewegingsvrijheid in vrijwel het gehele Middellandse-Zeegebied verschaft. De luchtmacht der As-mogendheden had aan sterkte ingeboet, en de Italiaanse vloot legde nog slechts zeer geringe activiteiten aan de dag. Medio 1943 was Malta van een belegerd eiland geworden tot een effectieve vooruitgeschoven basis voor offensieve operaties.

Jachtvliegtuigen van Malta escorteerden de van Noord-Afrika opererende geallieerde bommenwerpers bij hun aanvallen op Sicilië en het Italiaanse vasteland. Marine-eenheden van Malta leverden een belangrijke bijdrage tot de beheersing van het centrale deel van de Middellandse Zee. Ook voor de geallieerde invasie van Sicilië — „Operatie Husky” — waartoe reeds in januari 1943, tijdens de conferentie te Casablanca, was besloten, bleef Malta van betekenis. Van Malta uit kon immers de geallieerde invasievloot naar Sicilië ter zee en in de lucht effectief worden beschermd. Tijdens deze operatie, die op 10 juli 1943 begon, leverden eenheden van Malta inderdaad belangrijke steun aan de invasiestrijdkrachten. Naarmate de strijd zich — na de verovering van Sicilië en na de geallieerde landingen bij Salerno op 9 september — verder naar het noorden verplaatste, werd Malta echter minder direct bij de strijd betrokken. Hoewel het eiland een belangrijk marine- en luchtmachtsteunpunt bleef, werd de betekenis voor de oorlogvoering steeds geringer. Nog één keer zag Malta vijandelijke vloot-

heden, namelijk toen op 10 september 1943 de Italiaanse oorlogsvloot in de haven van Malta afmeerde. De volgende dag werd in Valetta de overgave van die vloot getekend.

Nabeschouwing

De grote invloed, die Malta gedurende de jaren 1941 tot en met 1943 heeft uitgeoefend op de gebeurtenissen in het Middellandse-Zeegebied (afb. 3), vloeide voort uit het feit dat Malta een geïsoleerd steunpunt was in een binnenzee, waarvan de kusten vrijwel geheel in vijandelijke handen waren. De As-mogendheden konden, vooral aanvankelijk, van walbases betrekkelijk ongestoord lucht- en zeeoperaties in de centrale Middellandse Zee uitvoeren en hun troepen in Noord-Afrika zonder grote verliezen bevoorraden. Alleen Malta lag hierbij, als een onzinkbaar vliegkampschip, midden in de aanvoerroutes en was daardoor in deze zeer specifieke situatie voor beide partijen van de allergrootste betekenis. Dit hield echter ook in dat de betekenis van Malta rechtstreeks samenhang met de mate waarin één of beide partijen in het bezit waren van bases in de kustgebieden van de Middellandse Zee. Toen de geallieerden in de loop van 1942 dan ook meer naar het westen doordrongen, en daardoor in het bezit kwamen van een groter aantal bases in het Noordafrikaanse kustgebied, nam de betekenis van Malta langzaam af. Wel bleef het eiland belangrijk, maar de beslissende betekenis voor de oorlogvoering die het eerder had gehad, ging verloren.

Op grond hiervan lijkt het verantwoord te concluderen dat aan Malta slechts doorslaggevende militaire betekenis kan worden toegekend in de hierboven genoemde zeer specifieke situatie. Daaruit zou ook, voor een deel, de Duitse houding ten aanzien van Malta kunnen worden verklaard. Hitler meende immers reeds medio 1942 door een snelle opmars naar Egypte en door de bezetting van Kreta een zodanige situatie te kunnen scheppen, dat Malta buitenspel zou worden geplaatst.

Deze beoordeling van de situatie leek op dat moment juist, uitgaande van de vooronderstelling dat een snelle doorstoot in Noord-Afrika naar Kairo zou kunnen worden gerealiseerd. In dat geval hadden immers de strijdkrachten van de As-mogendheden via Griekenland, Kreta, Alexandrië en Kairo snel en vrijwel ongehinderd kunnen worden bevoorrad. De evaluatie van de mogelijkheden tot een snelle doorstoot naar Egypte verschilde echter zowel bij Italianen als Duitsers nogal eens.

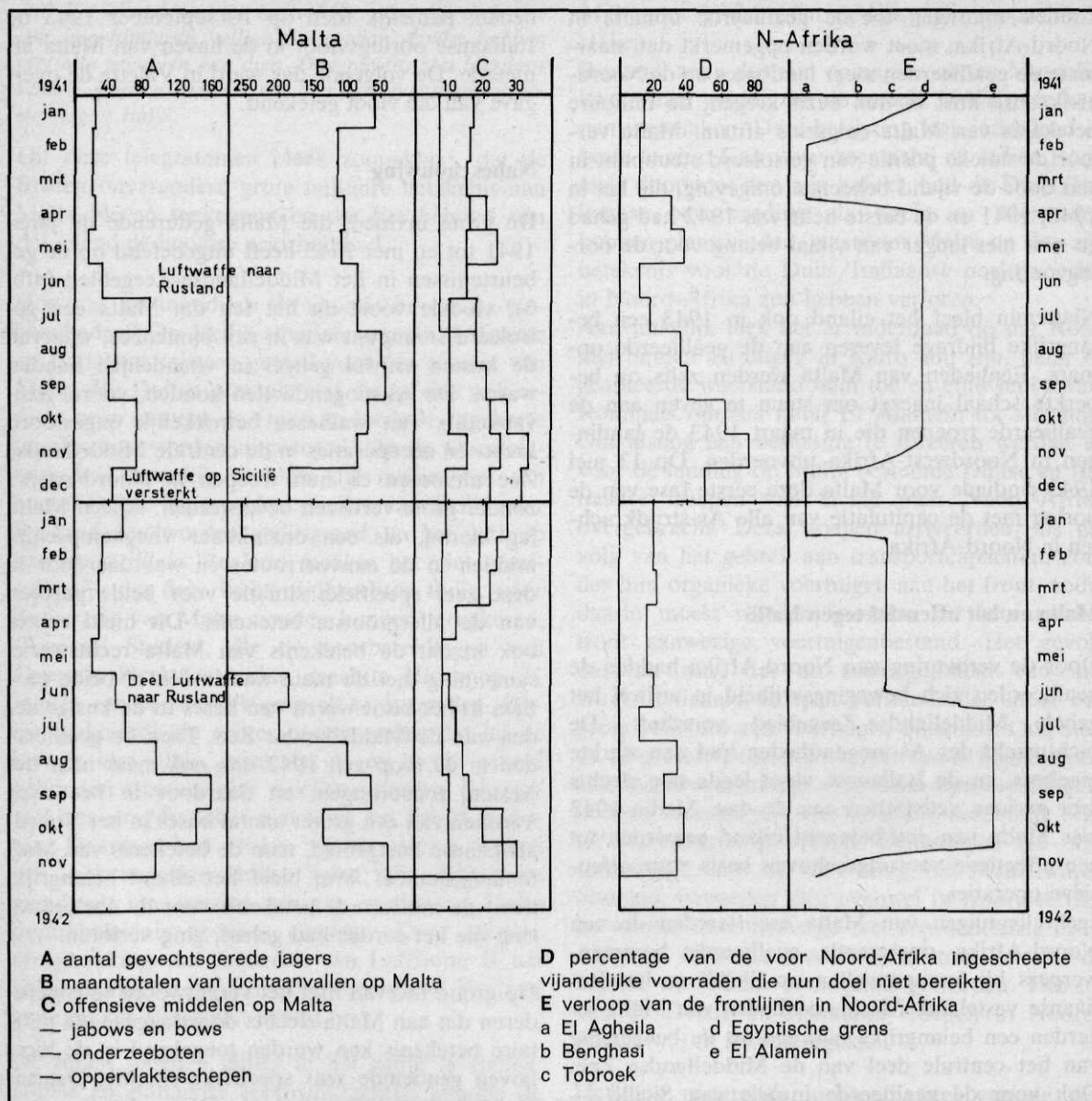

Afb. 3 Het effect van Malta op de strijd in Noord-Afrika; uit: Cunningham - A sailor's odyssey. Hutchinson (1951)

Zo ontstond ten aanzien van Malta een tweeslachtige houding waarbij, al naar gelang de omstandigheden, de ene keer de verovering van Malta een hoge prioriteit kreeg en in andere situaties een doorstoot naar Egypte van het grootste belang werd geacht. Toen ten slotte Rommels opmars bij El Alamein definitief werd gekeerd, was geen van beide acties gerealiseerd en resteerden onvoldoende reserves om de verovering van Malta alsnog te verwezenlijken.

Een snelle versterking van Malta in het voorjaar van 1941 zou de eindbeslissing in Noord-Afrika

mogelijk naar een eerder tijdstip hebben verschoven. De Britten hebben overigens hun standpunt omtrent de militaire betekenis van Malta in de jaren 1941 en 1942 ongewijzigd gehandhaafd. Telkens wanneer de vijandelijke aanvallen tegen Malta verflauwden, versterkten zij het eiland. Zodoende konden zij na Rommels nederlaag bij El Alamein vooral van Malta uit de vijandelijke aanvoer op den duur vrijwel volledig lam leggen.

Ook in onze tijd speelt Malta weer een belangrijke, zij het voornamelijk politieke rol. Sedert de verkiezing van Dom Mintoff als Eerste Minister in

juni 1971 is het voortbestaan van de marine- en luchtmachtbases van de NAVO op Malta in het geding geweest. Ik meen dat, hoewel het verlies van deze NAVO-bases — zeker gezien de situatie aan de zuidflank — zeer ernstig zou zijn, het toch de vraag is of een specifieke situatie, zoals die in 1941 en 1942 ten aanzien van Malta bestond, zich zou kunnen herhalen. Bovendien is de actieradius van onderzeeboten en vliegtuigen sinds de jaren '40 zodanig toegenomen, dat een basis als Malta voor de beheersing van het centrale Middellandse-

Zeegebied niet onontbeerlijk is. Daarenboven zal met de thans beschikbare wapens slechts een beperkte inspanning voldoende zijn om een basis als Malta te neutraliseren.

De conclusie lijkt daarom gerechtvaardigd dat vestiging van bijvoorbeeld een Sovjetbasis op Malta belangrijke politieke consequenties zou kunnen hebben, doch dat de militaire betekenis van Malta nu en in de toekomst zeker niet mag worden overschat.



MEDEDELING

Maandelijks wordt de Militaire Spectator toegezonden aan alle leden van de Koninklijke Vereniging ter beoefening van de Krijgswetenschap.

Ten einde de toezending aan thans nog actief dienende officieren van Land- en Luchtmacht, tevens lid van de Koninklijke Vereniging ter beoefening van de Krijgswetenschap, ook na hun dienstverlating zeker te stellen, wordt belanghebbenden verzocht de 2e Secretaris (p.a. Laan van Clingendael 121, Den Haag) in voorkomend geval ter zake in te lichten.

MENINGEN

VAN ANDEREN

Programmabudgettering bij Defensie in theorie en praktijk

In zijn bovenvermeld artikel (*Mil. Spect.* 143(1974)(1)35) heeft drs. C. Olthoff zijn visie gepubliceerd op de activiteiten van de Commissie Programmabudgettering met betrekking tot de besluitvormingsproblematiek binnen het ministerie van defensie.

In dat artikel is het een en ander vermeld over de noodzaak van een kosteninformatiesysteem (KIS) voor een zinvolle besluitvorming.

Ten behoeve van het besluitvormingsproces voor de defensiehuishouding is financiële informatie noodzakelijk. Deze omvat zowel kostengegevens voor alternatievencalculaties als gegevens omtrent uitgaven wanneer het gaat om de aanschaffing van produktiemiddelen. De koppeling van een KIS aan programma's en interne budgettering zou echter het vermoeden kunnen doen rijzen dat — voordat werd besloten tot de invoering van programmabudgettering als een techniek om het besluitvormingsproces gestalte te geven — de besluitvorming niet aan een aantal minimale eisen heeft voldaan.

Weliswaar is er geen databank aanwezig en kan niet alle relevante financiële informatie snel worden opgeleverd maar ook nu is het mogelijk uit de bestaande informatiesystemen financiële informatie te verzamelen. Wel zijn daarvoor veel handbewerkingen noodzakelijk en moeten soms grote toleranties worden geaccepteerd.

In de loop der jaren heeft elk krijgsmachtdeel de nodige kosteninformatie opgebouwd die langzamerhand op grond van de steeds hogere eisen die aan de bedrijfsvoering worden gesteld, van „cost accounting” naar „management accounting” wordt ontwikkeld.

Omdat het indienen van operationele

en andere plannen vooral een aanwezigheid van de afzonderlijke krijgsmachtdelen zelf is, lijkt het juist dat kosteninformatie per krijgsmachtdeel blijft opgebouwd, daarbij rekening houdend met de eisen van modern management zoals die mede door de Commissie Programmabudgettering worden geformuleerd. Dit wordt nog versterkt door het feit dat de kosteninformatie ten behoeve van de beheersing van de uitvoering gebonden is aan de respectieve krijgsmachtdelen, evenals de gegevens die nodig zijn om de diverse bestanden bij te houden.

Het ligt voor de hand dat aan de informatiebehoefte van diegenen buiten de krijgsmachtdelen die aan het besluitvormingsproces deelnemen, zoveel mogelijk wordt voldaan door middel van (gegenereerde) informatie uit de kosteninformatiesystemen van de drie krijgsmachtdelen en dat daarvoor geen afzonderlijk KIS in het leven wordt geroepen. Dit zou tot duplicering kunnen leiden. Dat de centrale leiding behoefte kan hebben aan andersoortige informatie dan de krijgsmachtdelen lijkt evident maar deze behoefte ligt niet zozeer op het terrein van de normale bedrijfsvoering. Het is de vraag of

daarvoor een afzonderlijk systeem op centraal niveau dient te worden ontwikkeld.

Tot slot nog een opmerking over de eisen die zowel programmabudgettering (beleidsactiviteiten) als interne budgettering (beheersingsactiviteiten) aan een kosteninformatiesysteem stellen. Op alle niveaus in de defensiehuishouding worden beslissingen genomen op grond van gegevens die worden ontleend aan interne en externe bronnen. Hoe hoger het niveau waarop besluitvorming plaatsvindt — hoe groter ook de reikwijdte ervan — des te meer externe informatie noodzakelijk zal blijken omdat interne informatie niet toereikend is voor alle vraagstukken. Veelal zijn het politieke en budgettaire factoren die voor de hoogste politieke en ambtelijke topleiding de meeste relevantie hebben. Informatie omtrent deze externe factoren is bezwaarlijk te systematiseren.

Informatie omtrent de normale bedrijfsvoering is wel in een systeem onder te brengen. Hiervan kan dan echter door alle niveaus van leiding gebruik worden gemaakt. De beperking in het gebruik van een systeem tot een bepaald niveau lijkt dan ook weinig zinvol. J. VOS, r.a., Kap MA

Gezagshandhaving door het middenkader

Ondanks het feit dat ik moet aannemen dat de rubriek „Meningen van anderen” normaliter bestemd is om een afwijkende mening weer te geven, wil ik nu trachten via deze rubriek mijn instemming te betuigen met bovengenoemd artikel van Lkol J. C. M. Knol (*Mil. Spect.* 143(1973)(4)177).

Niet alleen wil ik blijf geven van mijn instemming, doch ik wil ook trachten het nog eens te onderstrepen en vooral de hoop uit te spre-

ken, dat goede nota wordt genomen van dit artikel van Lkol Knol door diegenen, die kunnen meewerken aan het weer herstellen van het vertrouwen van o.m. dit middenkader.

Overigens is het niet alleen het middenkader dat problemen heeft. Vele anderen, zowel militairen als burgers, worden geconfronteerd met gevoelens van onbehagen en van onzekerheid omtrent het staatsapparaat dat onze vrijheid moet beschermen. Aangaande dit laatste plaats ik dan ook mijn enige vraagteken bij het artikel van Lkol Knol, en wel ten aanzien van hetgeen hij stelt in de laatste alinea van zijn inleiding. Voor mij

is het een grote vraag of de bataljons en afdelingen hun taak nog wel kunnen vervullen.

Mij aansluitende bij de door de schrijver gesignaleerde foutieve tolerantie, vervult de huidige situatie binnen de KL mij met ernstige bezorgdheid. Als ik bovendien daarnaast nog eens de punten lees, die uit het rapport van Lgen Meijnderts over de oefening Big Ferro naar voren komen inzake het onderhoud en de discipline, dan kan ik mij moeilijk achter de verzachtende clause stellen, dat een en ander nog wel aan de verwachtingen voldoet. Het hangt er maar van af hoe hoog men zijn verwachtingen stelt, waarbij ik het gevoel heb dat Lkol Knol nu een tolerantie toepast, die hij in zijn stuk veroordeelt.

Het is een onweerlegbaar feit — en vele anderen die met mij aan werkelijke gevechtshandelingen hebben deelgenomen zullen dat onderschrijven — dat het onderhoud door de gebruiker en zijn zorg voor het aan hem toevertrouwde materieel van essentieel belang zijn voor een goede taakvervulling. Indien Lkol Knol enkele simpele dingen signaleert, als achteloos weggeworpen dotten poetskatoen, sporen- en camouflagediscipline; indien hij zeer terecht wijst op het openhangende jasje, weergegeven in de Legerkoerier; als ik dat dan nog mag aanvullen met de slordige tenuen, het gemis aan zorg voor het uiterlijk voorkomen, het niet dragen van de binnenhelm waar dat wel is voorgeschreven, het niet meenemen van patroonmagazijnen van de wapens bij oefeningen, het veelvuldig voorkomen van een te laag olie- en koelvloeistofpeil — en zo zou ik nog lang kunnen doorgaan — dan kwalificeer ik dat alles als symptomen van een slechte (zelf)discipline, die in geval van oorlog onnodig mensenslevens zal kosten. Het komt er eigenlijk op neer dat de man over het algemeen slechts die orders uitvoert die hem aanstaan, of waarvan hij naar zijn mening het nut inziet, of waarin hij wel zin heeft.

Laat men nu niet praten over controle en ouderdom van het materieel. Het is allereerst de soldaat zelf, die geen gevoel meer heeft voor die schijnbaar nietige zaken en kleinigheden. Dat geldt uiteraard ook voor het jonge kader waarvan Lkol Knol zo bijzonder duidelijk de problemen signaleert. Als een rode draad loopt door zijn verhaal het gemis aan vak-kennis en — zo zou ik eraan willen toevoegen — de ervaring. Er is geen

tijd voor „overdoen”, stelt de auteur terecht.

Een ander punt, waarvan het mij spijt dat Lkol Knol daarop niet dieper ingaat, zijn de door hem genoemde molenstenen. De molensteen van de maatschappelijke invloeden komt in zijn betoog tot zijn recht, maar de molensteen van de (top)leiding ecarteert hij. Toch zit juist dáárin een grote aanleiding tot onbehagen, tot onzekerheid. Moge ik als zeer recent voorbeeld nemen de via Televizier-Magazine weergegeven demonstratie van de VVDM en de reactie van de staatssecretaris: wel ontvangen, niet ontvangen, daarna tóch weer wel; niet met de overgeplaatsten erbij, wél met de overgeplaatsten erbij, niet met de overgeplaatsten erbij. Nergens de reële eis dat eerst eens diende te worden voldaan aan de gegeven opdracht. Wél compromissen. De VVDM, door sommige politieke partijen gesteund en als vakbeweging gekwalificeerd, stelt zelfs *eisen!* Het verbaast mij dat volwassen politici deze vereniging als vakbond kwalificeren, zeker als ik dan de vertegenwoordigers ervan bezie. Geen enkele zich zelf respecterende vakbond bedient zich van leiders die niet zijn gevormd, die mentaal nog niet volwassen zijn. Hier wordt gesproken over een vakbond, gekenmerkt door een jaarlijkse volledige wisseling van leden en bestuur.

Ook al is de weergave door de pers misschien niet altijd even betrouwbaar, toch doet het vreemd aan enerzijds te lezen dat de minister van defensie geen voornemens heeft stakingsrecht aan de militairen toe te kennen, en anderzijds te vernemen dat hij toch wel begrip heeft voor de bepalingen van het Verdrag van Rome over de rechten van de mens, hoewel daarin een uitzonderingsbepaling is opgenomen voor veiligheidsorganen. Het resultaat blijft niet uit en de eerste „staking” hebben we al gehad.

Ik vraag mij dan ook af waar we aan toe zijn. Wat te doen met het vrijgeven van de haardracht, met daarbij de beperkende bepaling van het haarnetje waarvan iedereen wist dat deze bepaling onuitvoerbaar was. Wel worden lagere commandanten met de verantwoordelijkheid voor het hanteren daarvan opgescheept. Wat te doen met de opheffing van de groetplicht, terwijl in de begeleidende brief de staatssecretaris stelt dat hij wel *verwacht* dat men blijft groeten en dat *dán de militaire groet*

moet worden gebracht. Dat impliceert dat, wanneer een mindere „goede morgen” wenst, men hem terug moet roepen en moet opdragen voortaan de militaire groet te brengen. Het is zeker dat hij dan níét meer groet. Het brengen van de militaire groet brengt immers het risico mee te worden gecorrigeerd omtrent de wijze van brengen van de groet. Kortom, ik ben van mening dat veel onbehagen voortvloeit uit dat soort slecht overkomende, nauwelijks uitvoerbare en slecht begeleide bepalingen.

Om terug te keren tot mijn uitgangspunt, wil ik besluiten met nogmaals mijn adhesie te betuigen met het artikel van Lkol Knol. Het is naar mijn mening de eerste maal dat een poging is gewaagd, de oorzaken van het door velen gevoelde, meestal niet definieerbare, onbehagen eens op papier te zetten. Ik moge vooral wijzen op zijn aanbevelingen aan het slot van zijn artikel. Ik zou daarbij willen adviseren de VVDM weer te brengen op haar uitgangspunt, zijnde een „vereniging” van dienstplichtigen die is opgericht om de belangen van de dienstplichtigen te behartigen. Deze vereniging heeft veel bereikt, maar het rapport „De Dienstplichtigen Spreken” toont aan dat zulks niet heeft bijgedragen tot een betere motivatie. Deze moet, ten rechte, ook niet in de eerste plaats uit de krijgsmacht komen maar uit de maatschappij!

Met verwijzing naar het begeleiden-de woord van de hoofdredacteur (blz. 177), hoop ik dat de redactie van de Militaire Spectator eraan zal willen meewerken dat van het artikel van Lkol Knol goede nota wordt genomen door de daarvoor in aanmerking komende autoriteiten en politici.

J. J. HENDRIKS, Kol Inf

☆

In dit artikel van Luitenant-Kolonel der Infanterie J. C. M. Knol (*Mil. Spect.* 143(1974)(4)) wordt m.i. een onjuiste voorstelling van zaken gegeven, wanneer op de blz 178 en 179 wordt gesproken over resp. a. *Intrede bij 1 LK* en b. *Kennisoverdracht*. Bovendien ontgaat mij de logica om nu, anno 1974, voorbeelden aan te halen uit 1972.

Anders gezegd, het is dezelfde logica als nu wordt gesteld dat in 1977 veel zal zijn verbeterd v.w.b. de intrede bij 1 LK en de wijze van kennisoverdracht door het dienstplichtig kader. Wanneer in het artikel wordt gespro-

ken over het omzwaaien van de jonge KMA-luitenant van „meer student dan militair” naar „meer militair dan student”, wordt het zg. SMO-jaar, doorgebracht op de Wapenschool, niet in beschouwing genomen. Dit blijkt onder meer uit de vermelding dat detachering bij een paraat onderdeel van 1 LK slechts plaatsvindt gedurende 6 à 8 weken in de AMO-periode aan het einde van het tweede studiejaar.

Het onderstaande is bedoeld als aanvullend gegeven van recente datum; het betreft uiteraard de cadetten der Infanterie.

Gedurende het SMO-jaar 1973-1974 werd (en wordt) door de klas cadetten geoefend in de perioden, vermeld in tabel 1, met de daarachter vermelde onderdelen. (Niet vermeld zijn de bezoeken aan onderdelen van 1 LK ten einde te oriënteren op het gebied van ondersteunende en logistieke aspecten.)

Ik wil niet beweren dat door genoemde samenwerking en detachering met/bij eenheden van 1 LK, de door Lkol Knol gesignaleerde problemen niet meer bestaan of niet meer zullen voorkomen. Het vorenstaande geeft, meen ik, wel een ander beeld dan de genoemde 6 à 8 weken tijdens het tweede studiejaar.

Het is wellicht nuttig ook nog even de doelstelling van het SMO-jaar te vermelden; dat jaar is bedoeld om „de a.s. beroepsofficier een opleiding te geven waarin hem worden bijgebracht de vakkennis en de vakbekwaamheden, nodig voor het vervullen van de meest voorkomende luitenantfuncties en voor het waarne-

3 jan 1974	1 paraat painfpel YP-408
15 jan 1974	idem
21-23 jan 1974	2 parate painfpels
30-31 jan 1974	1 paraat painfpel YP-408 + 1 gp tlvn 106
4- 7 feb 1974	1 paraat painfpel AMX
12-13 feb 1974	1 paraat painfpel YP-408 + 1 pagngp
18-21 feb 1974	2 parate painfpels YP-408
9 apr 1974	idem
10 apr 1974	1 paraat painfpel YP-408 + gnprs
22 apr t/m 17 mei	detachering bij 13, 43 of 48 painfbat ten einde oefn in GE mee te maken, met als doel van de 1e week een inspeelperiode; in de 2e week gedeeltelijk in functie van pc met de organieke pc als mentor; en daarna de functie van pc volledig vervullen.
1- 4 jul 1974	2 parate painfpels YP-408

men van een enkele kapiteinsfunctie, in zijn wapen/dienstvak of dienst in oorlogs- en vrede-tijd”.

Voor wat betreft detacheringen van de jonge KMS-sergeanten tijdens hun wapentechnische opleiding op de Wapenschool zien we het volgende beeld.

1. Drie weken bij een schoolcompagnie. *Doel:* praktische ervaring opdoen in het geven van instructie aan recruten (EAO).

2. Zes weken bij een schoolcompagnie. *Doel:* tewerkstelling tijdens de tweede schoolperiode in een toekomstige functie van gpc/ps; tevens om te worden geconfronteerd met het gebruik van detaillijsten, tellingen, inspecties, in reparatie geven uitrustingsstukken, enz.

3. Twee weken bij een painfcie. *Doel:* laten deelnemen aan batgeleide cieoefn, waarbij zoveel mogelijk

aspecten van het painfoptreden worden beoefend, doch niet belast met een werkelijk commando.

NB. Het onder 1 en 3 genoemde geldt eveneens voor de categorie van ranglijst-korporaals, die in opleiding zijn voor sergeant der Infanterie.

De bewering dat de aspirant-reserve-officier gedurende zijn gehele opleiding (5½ maand) slechts één uur les krijgt in het „lesgeven” moet naar het land der fabeltjes worden verwezen.

De in tabel 2 vermelde gegevens, betreffende het vak „Instructiebekwaamheid”, zoals dit wordt onderwezen, zowel aan de aspirant-reserve-officier als aan de aspirant dienstplichtig onderofficier, spreken voor zich zelf. (Overige, nog door de leerlingen te geven lessen onderlinge instructie, in het kader van de Instructiebekwaamheid, zijn niet in beschouwing genomen.)

Helaas is het bij een opleidingstijd van 5½ maand (van burger tot reserve-officier c.q. dienstplichtig onderofficier) niet mogelijk om, zoals in het verleden wel plaatsvond, ook deze aspirant-kaderleden voor een aantal weken te detacheren bij 1 LK. Voor informatie over de opzet van de opleiding van genoemd dienstplichtig kader moge ik verwijzen naar het artikel „Heeft de uitvoering van het VORK-project kans van slagen...?”, door mij geschreven voor het blad „De Onderofficier” (1973) (4). W. VAN HAAFTEN, ELnt Inf

TABEL 2

Onderwerp	Lesuren
1. De vaardigheidsles GI2-1250-A	als studieopdracht
2. De vaardigheidsles GI2-1250-B, tvs het optreden als instr bij Geprogrammeerde Instructie	2
3. Het voorbereiden van een vaardigheidsles	1
4. Het geven van een vaardigheidsles	1
5. Het voorbereiden van een eenvoudige theorieles	1
6. Het geven van een eenvoudige theorieles	1
7. Het geven van een praktijkles	1
8. Het geven van een vaardigheidsles	1
9. Idem	1

ANTWOORD

OP MENINGEN VAN ANDEREN

Programmabudgettering bij Defensie in theorie en praktijk

Gaarne wil ik kort enkele kanttekeningen maken bij de reactie van Kap Vos op mijn artikel.

Interne budgettering (IB) kan worden gezien als een verzameling van methoden (wellicht uit te breiden tot een systeem) gericht op de beheersing van de bedrijfsvoering bij een bepaald krijgsmachtdeel.

Programmabudgettering (PB) is een systeem ter ondersteuning van de besluitvorming op het hoogste niveau, gericht op het met de beschikbare middelen optimaliseren van de gegeven hoofddoelstelling. Dit op basis van o.a. strategische, tactische, politieke en financieel-economische gegevens.

Men zou kunnen zeggen: *PB is macro* en *IB is micro*. Hiermee wordt slechts bedoeld het verschil aan te

geven en niet dat IB minder belangrijk is.

Aangezien IB dus op het krijgsmachtdeel is gericht, zal de hier opgeleverde informatie zijn afgestemd op de informatiebehoefte van dat krijgsmachtdeel. Specifiek naar soort, berekening, presentatie, doel, enz.

Het KIS, gericht op PB, vereist niet alleen een zekere nauwkeurigheid en snelheid van oplevering, maar vooral objectiviteit en vergelijkbaarheid. Eerst dan zal het mogelijk zijn op het hoogste niveau alternatieven adequaat te evalueren en prioriteiten objectief te stellen, daar waar ze ten behoeve van de realisatie van de hoofddoelstelling het meest relevant zijn.

Ten slotte zij opgemerkt dat, ten gevolge van PB, het defensieplanningsproces zich niet meer voornamelijk binnen de krijgsmachtdelen kan voltrekken, en dat het handhaven van de vaste financiële verdeelsleutel in dit verband ook niet langer rationeel is.

drs. C. OLTHOFF

Gezagshandhaving door het middenkader

Zowel Kolonel Hendriks als Eerste Luitenant Van Haaften dank ik voor hun reacties. Te ervaren, dat hetgeen ik had geschreven ook met kritische belangstelling was gelezen, verschaft mij vanzelfsprekend voldoening.

Wanneer ik op beide commentaren kort inga, doe ik dat omdat naar mijn gevoel Kolonel Hendriks wél, maar Eerste Luitenant Van Haaften niet of minder de strekking van mijn betoog heeft aangevoeld.

Vandaar de bijval van de één, zich logischerwijs verlengend in zijn zorg met betrekking tot functionele discipline, militaire stakingen enz. Ik beperk mij dan ook tot één verduide-

lijking: daar waar hij zijn „enige vraagteken” plaatst.

De uitspraak dat onze bataljons en afdelingen — NB: gegeven de huidige omstandigheden — hun taak kunnen vervullen, heb ik bewust in mijn inleiding opgenomen.

Primair omdat ik zou toegeven het geloof in mij zelf en in al mijn collegae-beroepsmilitairen te hebben verloren, wanneer ik het tegendeel beeerde. Voorts omdat ik nu eenmaal een optimist ben, al ben ik mij in de onderhavige situatie ervan bewust hoe gevaarlijk dat is. Ten slotte omdat mij een bemoediging als tegenwicht tegen de somberheid van wat nog volgde op zijn plaats leek.

Vandaar misschien de verwijten van de ander. Ik ben overigens Elnt Van Haaften zeer erkentelijk voor zijn corrigerende aanvullingen.

Het ging mij echter niet zozeer erom of een jong kaderlid één of negen uren „les geven” meekrijgt. Het ging mij zelfs in wezen niet erom, of hij in de praktijk ondanks die negen lessen zo vaak zo weinig ervan terecht brengt. In feite heb ik namelijk slechts willen aanduiden in welke wijde, maar tastbaar te maken perspectieven, de problematiek van de *gezagshandhaving door het middenkader* moet worden gezien.

Als u zich inleeft in dát wijdere verband, buiten OCI, buiten VORK-project of SMO-jaar, dan zult u ontdekken dat een voorbeeld uit eind 1972 of voorjaar 1973 in februari 1974 nog zeer wel opgeld kan doen. Dan zult u zich met mij en vele anderen afvragen, of wij een stijgende lijn te pakken hebben óf steeds lager op het beruchte hellende vlak belanden.

Tegen die wijdere achtergrond is het ook van minder belang:

- dat 19 dagen (zónder gezagsverantwoordelijkheid) wordt geoefend met parate pelotons;
- dat tijdens drie weken detachering die volle (?) gezagsverantwoordelijkheid slechts één week wordt gedragen;
- dat door de oriëntatiebezoeken bij 1 LK de horizon wordt verruimd.

Men begripe mij goed: ik sta open voor vernieuwingen zoals het VORK-project, ik geloof in ieders goede wil en beschuldig niemand, en natuurlijk realiseer ik mij bestaan en gevolgen van een cadetten-SMO-jaar. Ik hoop echter, dat Elnt Van Haaften zich realiseert, dat mijn betoog zijn basis vond in een „brainstorming” van jong, oud, beroeps en dienstplichtig! Dát heeft mij zelfs het meest te denken gegeven! Anders had het immers aan mijn eigen „ouderwetse” kortzichtigheid kunnen liggen.

J. C. M. KNOL, Lkol Inf

NIEUWE UITGAVE

America's army in crisis — A study in civil-military relations, door W. L. Hauser, 242 blz. Uitg.: The John Hopkins University Press, Baltimore/Londen, 1973. Prijs: f 32,—.

Door vele critici, waaronder ook voormalige vooraanstaande officieren, is gewezen op de problemen waarmee het Amerikaanse leger heeft te kampen ten gevolge van het opdringen van de technologie en het management, het kwaad van de oorlog in Vietnam en de demoraliserende effecten van de voorbereiding op de afschrikking in plaats van oorlog. William L. Hauser, Lieutenant-Colonel US Army, analyseert in zijn boek de crisis in het Amerikaanse leger zeer objectief. Het is zijn verdienste dat hij in zijn beschouwingen niet slechts de externe politieke en militaire oorzaken, maar vooral de interne sociale en politieke wortels van de crisis betreft. Hoewel het boek veel punten van kritiek bevat, is het geschreven vanuit een loyale en constructieve opstelling.

De schrijver gaat uit van de hypothese dat, wat wel de identiteitscrisis van het Amerikaanse leger wordt genoemd, niet is veroorzaakt maar wel verneld door de gebeurtenissen in Vietnam. Het gaat in wezen om een proces van aanpassing van de krijgsmacht aan een snel veranderende maatschappelijke omgeving. Na vergelijking van de ontwikkelingen in de strijdkrachten van West-Duitsland, Frankrijk en Engeland poneert de schrijver de stelling dat de aanpassing van het Amerikaanse leger een vertraagde versie is van een proces dat in andere Westerse, post-industriële landen reeds heeft plaatsgevonden, resp. nog aan de gang is.

Deze vertraging schrijft hij toe aan de expansie van de Amerikaanse militaire macht in de eerste helft van de jaren '60. In drie hoofdstukken wordt kort maar helder beschreven hoe in West-Duitsland na de Tweede Wereldoorlog doelbewust een demo-

cratisch leger werd opgebouwd op de puinhoop van een totalitaire staat; hoe in Frankrijk een autoritair leger onder de krachtige controle van een democratische staat werd gesteld, en hoe in Engeland een democratisch leger zich coöperatief wist aan te passen aan de veranderde internationale positie van de natie. Hoewel de schrijver erkent dat elk van deze drie beschreven aanpassingsprocessen specifieke kenmerken bezit, ziet hij als gemeenschappelijke probleemgebieden resp. de isolering van de krijgsmacht, de recrutering en de specialisering binnen het officiersberoep.

Hij wijst erop dat buitenlandse ervaringen hebben geleerd dat de spanningen tussen militaire leiders van het „hero-type” — die sterke nadruk leggen op de traditionele militaire normen en waarden — en het „manager-type” (de onderscheiding is van Janowitz) toenemen, naarmate de defensieleiding zich meer richt naar de wensen en opvattingen zoals die in de burgermaatschappij bestaan. De militairen van het „hero-type” gaan daarbij in een defensief isolement. Wanneer echter onvoldoende wordt tegemoetgekomen aan relevante opvattingen en wensen uit de burgermaatschappij, levert de recrutering van het kader ernstige problemen op. Recrutering en isolering zijn daarom wel de Scylla en Charybdis van het defensiebeleid genoemd. Daarbij komt nog, dat binnen het officierskorps een trend waarneembaar is in de richting van een steeds verder gaande specialisatie, waardoor de heterogeniteit van dit korps toeneemt. In de praktijk blijkt steeds duidelijker dat het leidinggevend kader van een moderne krijgsmacht moet bestaan uit een grote meerderheid van managers en technici en een kleine minderheid van troepenofficieren.

In het tweede deel van het boek voert schrijver een grote hoeveelheid gegevens aan om zijn hypothese te schragen. Hierbij gaat hij, tenminste impliciet, uit van de open-systeemtheorie, waarin aan een organisatie twee onderscheiden functies worden toegekend, namelijk verwezenlijking van het gestelde doel en aanpassing aan de omgeving, gericht op zelfhandhaving. De toepasbaarheid van deze theorie op de krijgsmacht werd overigens reeds door Huntington aangetoond.

De schrijver heeft deze gegevens geput uit ongeclassificeerd materiaal dat betrekking heeft op het jaar 1971, en ze per probleemgebied gerang-

schikt. Onder de titel „isolement” worden achtereenvolgens rassenproblemen, politieke meningsverschillen, het optreden van de „Concerned Officers Movement”, het disciplineprobleem in vredessituaties en in Vietnam, en het drugvraagstuk aan de orde gesteld. In het hoofdstuk over de recruiteringsproblematiek is informatie over een aantal wervingsprogramma's te vinden. Ten slotte wordt aandacht besteed aan oorlogsmisdaden in Vietnam, corruptie en het veelal te sterke carrièrebewustzijn in het Amerikaanse leger.

Dit materiaal werpt een onthullend licht op de spanningen die in het leger bestaan ten gevolge van de tegengestelde krachten in de richting van aanpassing en isolering. De schrijver komt niettemin tot de conclusie dat het leger — ondanks alle moeilijkheden — toch bezig is de basis te leggen voor de noodzakelijke hervormingen.

Ten einde tot een aantal beleidssuggesties te geraken gaat Hauser eerst na welke implicaties de geldende strategische doctrines hebben voor de taakstelling van het Amerikaanse leger. De eis van paraatheid is daarbij volgens hem niet verenigbaar met de trends in de Amerikaanse samenleving.

Als uitgangspunt in zijn denken hanteert schrijver twee veronderstellingen.

De eerste is een paradox: het leger kan zich niet isoleren van de maatschappij, zelfs als het zou willen, terwijl het anderzijds daartoe genoodzaakt is ten einde de autoritaire structuur te handhaven.

De tweede veronderstelling is dat de leden van een complexe organisatie voor hun motivatie afhankelijk zijn van een systeem van prikkels, dat wenselijk geachte gedragingen belooft.

Op het eerstgenoemde uitgangspunt sluit de suggestie aan om het leger organisatorisch in twee delen te splitsen, namelijk in een gevechtsdeel en een administratief/logistiek deel. Dit betekent niet dat er twee aparte commando's zouden moeten komen, wél dat van elke bestaande legereenheid wordt bepaald, tot welk deel zij behoort. Het criterium voor deze indeling is de vraag of de desbetreffende eenheid al dan niet op het gevechtsterrein moet functioneren. Deze indeling zou haar uitwerking moeten krijgen in verschillen in militaire stijl, werk- en leefklimaat. De schrijver onderkent zeer zeker de gevaren die aan een dergelijke split-

sing kleven, maar acht de voordelen duidelijk groter. De tweede beleids-suggestie betreft de invoering van een gedifferentieerd carrièrebeleid, waarin ruimte is voor de betrokkenen om zich, hetzij tot specialistenfuncties hetzij tot commandofuncties, te ontwikkelen. Aan de destructieve spanningen binnen de militaire professie dient, hoe dan ook, een einde te komen. Voorts doet de schrijver nog enkele andere suggesties, zoals het aanbrengen van een geringe differentiatie in het uniform per onderdeel of eenheid, het invoeren van het regimentssysteem bij het gevechtsleger, afschaffing van het Woman's Army Corps, toelating van vrouwen tot in principe elke functie in het ondersteunende leger, en het loslaten van de absolute norm dat elke soldaat in staat moet worden geacht aan het gevecht deel te nemen.

Hauser realiseert zich dat het pakket voorgestelde maatregelen niet integraal kan worden overgenomen door de defensieleiding, zo deze er al mee zou instemmen. Grote en complexe organisaties veranderen nu eenmaal niet zo snel en gemakkelijk. De schrijver pleit ervoor dat — alvorens wordt overgegaan tot geleidelijke veranderingen — een beleidsmodel wordt opgesteld. Zijn boek verdient het om als een eerste aanzet daartoe te worden beschouwd en is alleen reeds daarom alleszins lezenswaard.

drs. P. E. E. HENSSEN,
wet ambt DOOP/KLU

Naschrift

Wat voor bepaalde problemen van het ene volk een uitstekende oplossing kan zijn, blijkt voor die van het andere vaak in het geheel niet te voldoen of zelfs een averechtse uitwerking te hebben; de geschiedenis kent daarvan vele voorbeelden. Gewoonlijk worden daarom de resultaten van wetenschappelijke studies en onderzoeken eerst „vertaald”, alvorens elders op een soortgelijke problematiek te worden toegepast. Wie zich betrokken voelt bij het streven, de ook in onze krijgsmacht levende overeenkomstige problemen tot een verantwoorde oplossing te brengen, zoek die oplossing niet in dit belangwekkende boek. Hauser beoogde immers met zijn analyses van „America's army in crisis” zeer zeker niet, een panacee te produceren voor de kwalen van andere krijgsmachten: het rechtstreekse nut van zijn schriftuur vloeit veeleer voort uit de bevruchting van onze eigen zienswijze. HR

De wording van het professionele officierscorps, door G. Teitler, 309 blz. (diss.). Uitg.: Universitaire Pers Rotterdam, 1974.

Op donderdag 2 mei jl. promoveerde de schrijver op de hierboven genoemde sociologisch-historische analyse tot doctor in de sociale wetenschappen aan de Erasmus Universiteit te Rotterdam.

Met zijn studie beoogde hij aan te geven: waar, wanneer en onder welke omstandigheden het officierscorps professionele trekken is gaan vertonen, en waarom dit juist daar en toen gebeurde.

In zijn analyse komt de wording van de militaire organisatie aan de orde en ook wordt aandacht besteed aan de vraag naar de gevolgen van dit professionaliseringsproces voor de oorlogvoering.

Schrijver beperkt zich in zijn studie tot de landmacht en de marine, omdat de opkomst van de luchtmacht plaatsvond op een moment, dat de professionalisering van het leiderschap bij de overige krijgsmachtdeelen reeds was voltooid.

In het maatschappelijke proces van arbeidsverdeling en het ontstaan van steeds weer nieuwe specialismen blijft het onderscheid binnen de beroepen tussen „jobs” en „professions” bestaan. Door het meer en meer ingewikkeld worden van de maatschappij zien wij zelfs nieuwe professies ontstaan, in het bijzonder daar waar behoefte aan persoonlijke hulp bestaat. Het is dan ook niet alleen vanuit een militair standpunt interessant om het proces van de militaire professionalisering in een sociologisch-historische analyse te kunnen volgen. Het biedt interessante mogelijkheden voor vergelijking en op vele punten zijn parallellen te onderkennen met de ontwikkeling van andere professies.

Als kenmerkend voor de militaire professie worden door Teitler aangenomen:

1. een betere vaktechnische competentie dan niet-professionele militairen of burgers bezitten;
 2. het besef samen met zijn collega-professionals tot een aparte gemeenschap, het corps, te behoren;
 3. de opvatting dat men een maatschappelijk belangrijke dienst levert.
- In de historische analyse vormen deze kenmerken de toetsen waarmee de ontwikkeling van het professionaliseringsproces wordt gevolgd.

Bij de bestudering van de professionalisering van het militaire leiderschap ter zee beperkt schrijver zich om valide redenen tot de ontwikkelingen in de Republiek der Verenigde Nederlanden, Engeland en Frankrijk. In een bijzonder interessante beschouwing, waarin strategische, tactische, wapentechnische, organisatorische, politieke en sociologische aspecten met elkaar in verband worden gebracht, behandelt hij de ontwikkelingen in de 16e, 17e en 18e eeuw op maritiem gebied. Hij concludeert dat alleen in Engeland in deze periode een professioneel corps marine-officieren tot stand kwam.

In het laatste deel van het proefschrift komt ten slotte het militaire leiderschap te land aan de orde. In vergelijking met het gedeelte dat over het leiderschap ter zee handelt, wordt aan de professionalisering van het landmacht-officierscorps iets minder aandacht besteed. Dat lijkt gerechtvaardigd, gezien de relatief geringe aandacht die in de militaire sociologie tot op heden is besteed aan de zeemacht. Bij Teitlers analyse ligt het zwaartepunt op de negentiende eeuw en wel in het bijzonder bij het land waar het militaire professionaliseringsproces werd voltooid: Pruisen. Omdat door de schrijver ook aandacht wordt besteed aan de landen die vóór de negentiende eeuw een toonaangevende positie bekleedden op het gebied van de landstrijdkrachten, worden vele specifiek Nederlandse ontwikkelingen behandeld die ook dit deel bijzonder interessant maken.

Het proefschrift is zeer lezenswaard; het geeft een gedegen analyse van de ontwikkeling van de militaire professie en bevat met name voor de officieren van land- en zeemacht een schat van interessante gegevens. Kritiek lijkt mogelijk op het punt waar de auteur voor het zo logisch mogelijk opbouwen van zijn betoog wel eens blijkt te zijn vervallen in onnodige herhalingen.

Het komt mij voor dat een beknopte uitgave van dit boek, mogelijk verlichtigd met illustraties, en eventueel ook in het Engels of Duits vertaald, zeer goed op een vrij groot lezerspubliek zou kunnen rekenen. In de huidige en oorspronkelijke vorm kan het ongetwijfeld als een waardevolle bijdrage aan de militaire sociologie worden betiteld.

J. M. A. THOMAS, Maj Cav

Krijgsmacht en polarisatie

Het januari/februari-nummer van „Civis Mundi” is geheel gewijd aan het onderwerp „Polarisatie en structurele hervormingen”. Vele bekende auteurs leverden een bijdrage aan dit interessante nummer.

Dr. M. R. van Gils, oud-lector aan het KIM, wijdt een gedegen beschouwing aan het fenomeen „Krijgsmacht en polarisatie”.

De snelle veranderingen die zich in de relatie tussen de krijgsmacht en de samenleving voltrekken, zijn zeker niet uniek voor de krijgsmacht alleen. Op verschillende terreinen van het maatschappelijk gebeuren (politiek, religie, arbeidsverhoudingen) doen zich ontwikkelingen voor die identiek zijn aan die welke zich binnen de krijgsmacht voltrekken. Technologische, economische, sociale en politieke veranderingen hebben geleid tot een aantasting van de stabiliteit van ons maatschappelijk systeem. Traditionele machtsverhoudingen tussen de diverse maatschappelijke instituties zijn aan schoksgewijze veranderingen onderhevig. Juist in een stabiel systeem, met duidelijk te identificeren machtsposities, is het gedrag van de tegenspelers voorspelbaar en op basis van deze voorspelbaarheid konden veranderingen in het organisatorische gebeuren geleidelijk worden opgevangen.

Het wegvallen van de stabiliteit van ons maatschappelijk systeem leidt tot het zoeken naar nieuwe instrumenten om de eigen positie te kunnen handhaven. Dit zoeken is geen systematische activiteit, maar geschiedt veelal op een „trial and error”-basis. Het is een uitproberen van mogelijkheden en een aftasten van de kracht van de tegenspelers. Het is een proces dat gemakkelijk leidt tot een polarisering van standpunten en tot heftige confrontaties. Binnen de organisatie kan dit aanleiding geven tot interne machtsstrijd, alsmede onzekerheid en gevoelens

van frustratie. Er bestaat onenigheid over de koers die men zal kiezen, of het gevoel zijn greep op het totale gebeuren te verliezen. De opkomst van de VVDM en de vaak heftige confrontaties uit de krijgsmacht met deze belangenvereniging zijn een illustratie van dit proces. Ook het recente „generaalsconflict” kan hiervan niet los worden gezien.

Hoe diep dit veranderingsproces in de relatie krijgsmacht—samenleving binnen de krijgsmacht doorwerkt, blijkt wel uit artikelen in de militaire vakbladen, geschreven door zowel militaire als civiele deskundigen. Men spreekt vrijelijk over de „identiteitscrisis” waarin de krijgsmacht zich bevindt, over gevoelens van onzekerheid en frustratie bij vooral de professionele militair. Nogmaals, dit geldt niet alleen voor Nederland, maar voor alle post-industriële samenlevingen in de westerse wereld. Deze onzekerheid werkt door in een groot aantal punten. Gevoelens van zinloosheid ten aanzien van het werk dat men verricht; de doeleinden waarvoor men bereid is zich in te zetten missen veelal duidelijkheid; soms is er twijfel aan de betekenis van conventionele wapens in een tijdperk van nucleair overwicht bij de supermachten. Twijfel ook aan de bruikbaarheid van het beschikbare materieel, waarvan men het idee heeft dat het verouderd is en in tijden van conflict onbruikbaar, terwijl financiële middelen om hierin verandering te brengen niet worden beschikbaar gesteld. Een verminderd vertrouwen in zowel de militaire als de politieke top om op adequate wijze de belangen van de krijgsmacht te behartigen. Een gevoel hierbij „in de steek te worden gelaten”.

Daarbij komt dat de basis van de krijgsmacht, althans in Nederland, sterk politiseert en, met voorbijgaan van de hiërarchie, direct contact heeft met de politieke top. Voor een organisatie die per definitie zich niet politiek opstelt en binnen haar eigen organisatie politiserende ontwikkelingen nooit heeft willen toelaten, een onbevredigende situatie. De onzekerheid wordt nog vergroot door de veranderde technologische en strategische omstandigheden. Deze leiden onmiskenbaar tot de noodzaak de traditionele opvattingen over de militaire rol in de politiek opnieuw te definiëren en de organisatie alsmede de eigen professionele identiteit daaraan aan te passen. De onduidelijkheid in doeleinden waarmee de beroepsmilitair wordt geconfron-

teerd, dwingt hem te zoeken naar een nieuwe, acceptabele formulering van deze doeleinden.

De kernvraag waarvoor de krijgsmacht zich thans ziet gesteld, maar overigens ook de samenleving waarvoor zij een integrerend onderdeel uitmaakt, is de vraag naar het „hoe” van de aanpassing. Moet het antwoord worden gezocht in een streven tot isolering van de samenleving of juist in de tegenovergestelde richting: in een vermaatschappelijking van de krijgsmacht? Het zoeken naar het „hoe” van deze aanpassing is de Scylla en de Charibdis van het militaire beleid. Twee elementen van dit aanpassingsproces kunnen hier centraal worden gesteld, namelijk de overgang van een „mass army” naar een vrijwilligersleger en de ontwikkeling van de krijgsmacht tot een pluriforme organisatie.

Het probleem van de dienstplicht

In vrijwel alle westerse landen is een trend te onderkennen in de richting van een vrijwilligersleger. Het einde van het tijdperk van de dienstplicht is in sommige landen zelfs al bereikt en komt voor andere steeds meer in zicht. De snelheid van deze ontwikkeling hangt af van geostrategische overwegingen (bv. Duitsland), politiek klimaat en de geschatte mogelijkheden voldoende vrijwilligers aan te trekken. Zeker in militaire kringen staat men tamelijk positief tegenover deze ontwikkeling. De polarisatie tussen krijgsmacht en samenleving openbaart zich onder meer in de problemen die de dienstplicht meebrengt. De dienstplicht impliceert een continue confrontatie van een relatief gesloten systeem met veranderde waarden in de samenleving. Voor de buitenstaander lijkt het alsof de krijgsmacht de confrontatie met de VVDM zonder een eigen beleidsperspectief is aangegaan en zich dientengevolge beslissingen heeft laten opdringen die zij in feite onverteerbaar acht. Een meer fundamenteel probleem is de vereenzelviging van de dienstplicht met monotoon en onaantrekkelijk werk. Een andere factor die aan het probleem van de dienstplicht ten grondslag ligt, is het

Deze rubriek bevat uittreksels uit binnen- en buitenlandse publicaties. De verantwoordelijkheid van de redactie beperkt zich tot een juiste weergave van de inhoud van de artikelen.

wegvallen voor velen van de morele waarde van de dienstplicht. Het dienstplichtsysteem past niet in een waardensysteem dat individuele autonomie, persoonlijke ontplooiing en verantwoordelijkheid beklemtoont. De dienstplicht, ook als gevolg van de destructiviteit van nucleaire en andere wapens, wordt veeleer object van agressie en uiterlijk symptoom van een wereld vol geweld. De dienstplicht (en ook wel de onredelijke verdeling van de lasten ervan) wakkert vormen van neutralisme en pacifisme aan.

De vraag is of een vrijwilligersleger voldoende invloed op de arbeidsmarkt kan uitoefenen en tegelijkertijd een behoorlijke relatie met de samenleving weet op te bouwen. Gebleken is wel dat het mankrachtprobleem van een vrijwilligersleger niet kan worden opgelost op basis van uitsluitend economische maatregelen. De bereidheid een meerjarig contract te sluiten of een contract te verlengen wordt mede bepaald door pragmatische overwegingen die te maken hebben met punten als opleidingsmogelijkheden en de bruikbaarheid van deze opleiding in de civiele sector, de duur van het contract, de aard van de werkzaamheden, de frequentie van overplaatsingen, de promotiemogelijkheden, de regeling van de werk- en rusttijden, enz. De arbeidsmogelijkheden binnen de krijgsmacht worden door de werkzoekende beoordeeld op basis van een vergelijking met de mogelijkheden die de civiele sector biedt. Op een aantal punten steekt de krijgsmacht daarbij gunstig af (bv. opleidingsmogelijkheden), op andere (bv. overplaatsingen, werk- en rusttijden) neemt zij allesbehalve een concurrentiepositie in.

Naar grotere pluriformiteit binnen de krijgsmacht

Het merkwaardige fenomeen doet zich thans voor dat de krijgsmacht, die van oudsher geldt als een homogene en uniforme organisatie, steeds meer pluriforme trekken gaat vertonen. Twee trends tekenen zich daarbij af. Trends die als het ware polariserend ten opzichte van elkaar werken. De eerste trend is in de richting van een divergentie van maatschappelijke ontwikkelingen. Met divergentie wordt hier bedoeld het zich afwenden van de samenleving, het niet volgen van bepaalde maatschappelijke processen (bv. op het terrein van de democratisering). Het accent komt veeleer te liggen op het zoeken

naar de eigen identiteit. Deze divergerende trend zal zich het sterkst manifesteren bij de traditionele wapens en korpsen, bij de eenheden die een centrale rol spelen in het beheersen van het geweld, die het in de gevechtstheaters het zwaarste te verduren hebben. Bij deze eenheden gaat het om functies die meer vragen dan de nodige kennis van moderne managementtechnieken. Evenmin zijn het eenheden die als elk ander militair onderdeel „gerund” zouden kunnen worden. Integendeel, het specifieke gevechtselement, dat inherent is aan deze functies, vereist een extra dimensie die slechts op weinigen in onze samenleving aantrekkingskracht heeft en tot uitdrukking komt in een specifiek professioneel militair waarden- en normenpatroon.

De tweede trend zou men de convergerende kunnen noemen. Krijgsmacht en samenleving groeien ten gevolge van een zekere vermaatschappelijking van de krijgsmacht steeds meer naar elkaar toe. Vermaatschappelijking wil hier zeggen dat de krijgsmacht representatief is ten aanzien van de samenleving waarvan zij deel uitmaakt, dat zij voor wat betreft organisatievoering, leiderschap, participatie van de leider, enz. parallellen vertoont met civiele organisaties, dat de vereiste vaardigheden en kennis eveneens grotere gelijkenis gaan vertonen en dat zich geen al te grote ideologische verschillen voordoen. De trend van de vermaatschappelijking tekent zich het sterkste af bij de ondersteunende diensten uit de secundaire en de tertiaire sector van de krijgsmacht (de onderhoudsdiensten, transport, opleidingen, administraties, spoorwerk, enz.). De mogelijkheden voor vermaatschappelijking zijn bij deze sectoren van de krijgsmacht niet alleen het grootst, maar ook het meest noodzakelijk. Noodzakelijk om voldoende invloed op de arbeidsmarkt te kunnen uitoefenen. Personeel met een hoge mate van technische, economische of administratieve vaardigheid voelt zich tot de krijgsmacht aangetrokken door het civiele karakter van de functie en de mogelijkheden die deze organisatie voor de verdere ontwikkeling van de betrokkenen heeft te bieden. Het specifieke karakter van de krijgsmacht is daarbij zelden een doorslaggevende factor.

Er zijn redenen aan te voeren om deze segmentering van de krijgsmacht verder organisatorisch uit te werken. De vraag blijft evenwel of

met name de professionele militair bereid is het bestaan van een gesegmenteerde krijgsmacht te accepteren. Na een korte slotbeschouwing over de divergerende en de convergerende trend komt schrijver tot de volgende conclusie.

Uit het oogpunt van „civiel-militaire” verhoudingen lijkt het model van een gesegmenteerde krijgsmacht, waarin zowel traditionele als civiele elementen naast elkaar bestaan, voorlopig het meest aantrekkelijke perspectief.

„Krijgsmacht en polarisatie”, door dr. M. R. van Gils, in „Civis Mundi”, januari/februari 1974

A. C. DE JONGE, Lkol Gren

De vierde Israëliisch-Arabische oorlog

Doelstellingen en strijdkrachten

Conceptie

De Arabische conceptie bestond uit een beperkte militaire actie met het doel bezet gebied te hernemen („Tien centimeters oost van het Suezkanaal zijn al voldoende”) ten einde de Israëli's te tonen dat de Arabische strijdkrachten waren vooruitgegaan en een factor vormden waarmee rekening diende te worden gehouden. Op deze wijze zouden de Israëli's ertoe kunnen worden gebracht politieke concessies te doen.

Plan

Eind 1972 werd generaal Ismail opperbevelhebber van de Arabische strijdkrachten en de sedert 1970 begonnen planning werd versneld. In de zomer van 1973 werd D-dag vastgesteld op 6 oktober, in verband met de gunstige stroomsnelheid in het Suezkanaal en de volle maan. De keuze van uur U voor de gezamenlijke aanval leverde een probleem op: de Egyptenaren wilden aan het einde van de dag aanvallen, doch de Syriërs, in verband met de stand van de zon, vroeg op de dag. Het compromis (1400 uur) was ongunstig voor Syrië omdat nu moest worden aangevallen tegen de zon in. Het plan voorzag weliswaar in een aanval met een beperkt doel, doch in de tijd moest de aanval zo lang mogelijk worden gerekt omdat de Israëli's geen langdurige oorlog konden voeren.

Een eventueel door de VN snel opgelegd „staakt het vuren” zou in het voordeel van de Arabieren werken:

de Israëli's zouden niet in staat zijn (zoals in 1967) de Arabische strijdkrachten in de flank aan te grijpen. Uitgangspunt van het plan vormde een voorzichtig optreden met een gesloten front onder het vermijden van riskante bewegingen, ten einde de Israëli's niet in de kaart te spelen.

Israëlische strijdkrachten

De Israëli's beschikten over 34 à 36 brigades, waarvan de helft pantserbrigades. De groepering was als volgt:

- noordelijk front 12 brigades;
- zuidelijk front 12 brigades;
- tegenover Jordanië 2 brigades;
- reserve 10 brigades.

Arabische strijdkrachten

— Syrië: 5 divisies, waarvan twee pantserdivisies, en enige brigades;

— Egypte: 5 infanterie-, 3 pantser- en 3 gemechaniseerde divisies alsmede 6 brigades.

Luchtstrijdkrachten

Tegenover 300 à 400 Israëlische vliegtuigen stonden 200 Syrische en 300 Egyptische toestellen. De kwantitatieve Arabische meerderheid werd gecompenseerd door de kwalitatieve Israëlische meerderheid.

De Arabische luchtstrijdkrachten waren in de diepte opgesteld en goed beschermd door luchtverdedigingswapens.

De slag om de Golanhoogte

Plan

De Golanhoogte bestaat uit vulkanische bodem, bezaaid met rotsen. De Israëli's hadden de bestandslijn met een door 40 à 50 steunpunten gedekte antitankhindernis versterkt. In de diepte werden de naderingsmogelijkheden door steunpunten gedekt. Het front was 70 km breed en 20 à 30 km diep en werd bezet door 5 brigades. Als versterking waren 7 brigades beschikbaar.

Syrië zette op dit front een 1e echelon in van 3 versterkte infanteriedivisies, gevolgd door een 2e echelon van twee tankdivisies. De infanteriedivisies hadden opdracht met infanterie de tankhindernissen te doorbreken, waarna met de in het 1e echelon ingedeelde pantserbrigades 4 km brede doorgangen moesten worden gemaakt. De aanval werd voorafgegaan door een 55 minuten durende voorbereidende beschieting met 300 vuurmonden per divisie. De aanval werd gesteund door drie helikopteroperaties, waarvan er slechts één lukte.

Uitvoering

Na de voorbereidende beschieting restte nog 2½ uur daglicht. De noordelijke divisie slaagde erin de tankhindernissen te doorbreken doch werd na 6 km tot staan gebracht onder verlies van bijna alle tanks. De centrale divisie en de zuidelijke divisie drongen onder zware verliezen een twintigtal kilometers door. Op 7 oktober werd een tankdivisie uit het 2e echelon ingezet die op 8 en 9 oktober 80% van haar tanks verloor. Op 10 oktober waren bijna alle tanks van de ingezette divisies uitgeschakeld. Aan reserves waren nog beschikbaar: een tankdivisie uit het 2e echelon, alsmede het 2e echelon van de noordelijke infanteriedivisie. Hoewel in het centrum en in het zuiden 20 à 30 km terrein was gewonnen (ten koste van 600 à 700 tanks) besloot de Syrische commandant terug te vallen op de versterkte uitgangspunten. Op 12 oktober vielen de Israëli's de noordelijke divisie aan en forceerden een gat van 30 km breed en 10 à 20 km diep in de Syrische verdediging. De Syrische reserve voerde een tegenaanval uit die met zware verliezen vastliep. Met inmiddels aangekomen nieuwe eenheden (twee Irakese tankdivisies en een tankbrigade uit Jordanië) werd op 16 oktober een vergeefse tegenaanval uitgevoerd.

Het plan om na hergroepering op 20 oktober opnieuw een tegenaanval uit te voeren werd niet meer gerealiseerd omdat de voorbereidingen niet voor 22 oktober („Staakt het vuren”) gereed waren.

Suezkanaal

Op 6 oktober stak de Egyptische infanterie, na een voorbereidende beschieting van 53 minuten uit 2000 vuurmonden, het kanaal over en beklopmet ladders de door de Israëli's opgeworpen zandwallen. De infanterie moest de 2e lijn van de Bar-Levlinie bereiken vóór de in reserve gehouden Israëlische tanks ter plaatse zouden zijn. Deze opzet slaagde.

Intussen begonnen de Egyptenaren bruggen te bouwen over het kanaal, waarvoor 6 uur was uitgetrokken (in het zuiden duurde de bouw 36 uur). Op U+6 begonnen de eerste tanks het kanaal over te trekken, nadat met behulp van brandslangen gaten in de zandwallen waren gespoten. Nadat de infanterie met tanks was versterkt namen de 1e-echelonsdivisies hun doelen in de 3e lijn van

de Bar-Levlinie op ca. 10 km ten oosten van het kanaal.

Het aanvalsechelon omvatte het Tweede (noord) en Derde (zuid) Egyptische leger. Het Tweede Leger trad op met drie infanteriedivisies in het 1e echelon, het Derde Leger met twee infanteriedivisies; beide legers hadden een 2e echelon van een tank- en een gemechaniseerde divisie. De Israëli's hadden de Bar-Levlinie bezet met drie brigades. Op 8 oktober waren de Egyptenaren in het bezit van vier afzonderlijke bruggehoofden. Op 9 oktober reageerden de Israëli's met een tegenaanval van twee brigades, waarbij een brigade in 3 minuten 85 tanks verloor.

Omdat de situatie aan het Syrische front slechter werd besloot de Egyptische commandant op 14 oktober tot een „rokade langs het kanaal”. Om dit te kunnen doen werd het 2e echelon van de legers naar de oostelijke oever van het kanaal overgebracht zonder uit de diepte nieuwe reserves op de westelijke oever aan te trekken. De „rokade” werd door Israëlisch antitankvuur verhindert. Profiterende van een gat tussen het Tweede en Derde Leger lanceerden de Israëli's een tegenoffensief; zij zagen kans op 17 oktober een brigade op de westelijke kanaaloever te krijgen. Door krachtige aanvallen werd het Tweede Leger gedwongen 10 km kanaaloever prijs te geven, waarna de Israëli's kans zagen meer eenheden over het kanaal te zetten. Op 22 oktober bevonden zich 3 à 4 Israëlische brigades in de lege ruimte op de westelijke kanaaloever. Generaal Sharon negeerde het „Staakt het vuren” en slaagde erin op 24 oktober de weg Suez-Cairo af te sluiten.

De strijd eindigde weliswaar in een tactische overwinning maar deze overwinning kan het strategische échec niet verbloemen: de legende van de onoverwinnelijke „Tساهل” heeft afgedaan.

De eerste lessen

Gebruik van tanks

De zware tankverliezen (50% door antitankwapens, 30% door tankvuur en 20% door luchtaanvallen en mijnen) tonen aan dat tanks, behalve in zwak verdedigde open ruimten, niet meer alleen „op kop” kunnen gaan. De infanterie zal veelal voorop moeten gaan, waarbij steun van artillerie onontbeerlijk is. In die fase zullen de tanks zich voornamelijk moeten beperken tot vuursteun. Het gaat er-

om eerst de vijandelijke antitankwapens uit te schakelen.

Opvallend is dat geen van de partijen gebruik heeft gemaakt van rook, een middel bij uitstek om eigen tanks aan vijandelijke waarneming te onttrekken.

Invloed SA-raketten

De dichte luchtverdediging met SA-raketten stelde de Syriërs weliswaar in staat hun grondstrijdkrachten effectief te beschermen tegen vijandelijke luchtaanvallen maar maakte daardoor tevens het optreden van de eigen luchtmacht onmogelijk. Duidelijk is dat het belang van elektronische oorlogvoering is toegenomen: neutraliseren van radar en doelzoekende projectielen.

Tactiek

De indruk bestaat dat het belang van de infanterie is toegenomen ten koste van de tanks. Dit lijkt te gelden voor het offensieve gebruik van tanks door de Israël's: de flankerende tankaanval vormde de grootste dreiging; dit geldt niet meer voor frontale aanvallen op goed verdedigde posities. Ook bestaat de indruk dat bij de Arabische aanvallen sprake was van versnippering van de beschikbare middelen (Golan) in tegenstelling tot de concentratie van middelen bij de Israël's.

Gebruik van helikopters

Aan beide zijden werd gebruik gemaakt van heli-mobiele infanterie, waarbij de actie op de berg Hermon de succesvolste was. Helaas ontbreken voldoende bijzonderheden om dit optreden te analyseren.

Luchtoorlog

De luchtoorlog had een geheel ander karakter dan in 1967, toen de Arabische luchtmacht in één slag op de grond buiten gevecht werd gesteld. Aan Arabische zijde werd de luchtoorlog gekenmerkt door een zekere terughoudendheid, terwijl de Israël's hun luchtmacht, als voorheen, offensief gebruikten. Door de sterke Arabische luchtverdediging leden de Israël's zeer zware verliezen. De luchstrijdkrachten hebben in deze oorlog geen beslissende rol kunnen spelen.

Strategische conceptie

Het Arabische plan is een schoolvoorbeeld van de beperkte oorlog: een militair gebaar met een politiek doel. Ondanks Israëliësch ingrijpen is het plan in grote lijn gelukt. Tegenover elkaar stonden een op be-

wegingsoorlog voorbereide Israëliësche strijdkrachten waarbij de verdediging voornamelijk was gebaseerd op bluf (een minimum aan middelen en een maximum aan „onoverwinnelijkheidslegende”) en een voornamelijk defensief ingestelde Arabische strijdkrachten.

Door hun onbedrevenheid in een snelle, beweeglijke oorlog werden de Arabieren gedwongen de hulp in te roepen van een „Staakt het vuren”. De Arabieren zijn verslagen op frontbreedten die overeenkomen met Europese verhoudingen, reden om deze oorlog zeer zorgvuldig te analyseren en er de voor Europese omstandigheden van toepassing zijnde lering uit te trekken.

„La quatrième guerre Israélo-Arabe”, door A. Beaufre, in „Forces armées françaises”, januari/februari 1974

P. A. FERNIG, Lkol Inf

Tankkerkhof Golan

Tocht over het slagveld

Schrijver, tankofficier bij de Bundeswehr, bezocht in november 1973 de Golanhoogte en sprak met een groot aantal Israëliëse officieren.

Van de aangetroffen, buiten gevecht gestelde pantservoertuigen was het gros geraakt door APDS-T-granaten, een deel door HEAT-granaten, en slechts enkele licht gepantserde voertuigen (BRT) waren geraakt door HEP/HESH-granaten. De uitwerking van deze laatste projectielen was verbazingwekkend: de gehele zijwand van het voertuig was opengerukt en het voertuig was geheel uitgebrand. Talloze BRT-60PS waren uiterlijk onbeschadigd; slechts de banden waren aan flarden. Opvallend was het grote aantal scherfhandgranaten dat in de tanks werd meegevoerd. Veel aandacht werd besteed aan de nbc-bescherming: beschermende uitrusting lag overal voor het grijpen. In de personeelsvoertuigen werden steeds antitankraketten, handgranaten en geweermunitie aangetroffen. Opvallend was ook het naar verhouding geringe aantal wrakken van personeelsvoertuigen.

Uit verklaringen van Israëliëse officieren bleek dat de Syrische aanval hoofdzakelijk met tanks werd uitgevoerd. Het terrein (met rotsen bedekt, open en licht golvend) is buiten de wegen nagenoeg ondoorschrijdbaar voor wielvoertuigen.

Nabij de voormalige bestandslijn

werden veel T62-tanks aangetroffen. De binnenzijde van de toren ziet er zeer modern uit. In verband met de toegepaste verbeterde technieken (stabilisatie van de vuurmond, laadinrichting) is de ruimte kleiner dan bij de T55. De waarnemings- en richtmiddelen zijn modern en weinig storinggevoelig. De tank is uitgerust met nachtzichtapparaat.

De persoonlijke uitrusting van de bemanning is naar Europese maatstaven bijzonder primitief. Bij de huidige bestandslijn werd een aantal uitgeschakelde Israëliëse tanks aangetroffen. Nagenoeg alle tanks waren getroffen door antitankraketten.

Uitrusting, opleiding en gevechtsvoering

De aanvaller schijnt 2500 à 2600 tanks te hebben ingezet waarvan de Israël's ongeveer 50% hebben uitgeschakeld. Geen gegevens werden verkregen over het aantal door de Israël's ingezette tanks en over de geleden verliezen.

De Syrische infanterie, in 1967 nog uitgerust met vrachtauto's, maakte gebruik van Russische gepantserde personeelsvoertuigen. De Israëliëse infanterie gebruikte behalve de halftrack in toenemende mate de M113. Voor wat betreft de artillerie werden aan Syrische zijde de bekende vuurmonden 122, 130 en 152 mm gebruikt; de Israël's gebruikten een 155 mm vuurmond op Sherman-onderstel, de Amerikaanse M107 en een 160 mm mortier op onderstel. De Israëliëse artillerie had een duidelijk overwicht, o.m. door de betere opleiding van het personeel en door een grotere beweeglijkheid.

Op het gebied van de gevechtsvoering toonden de Syriërs een duidelijke vooruitgang:

- coördinatiefouten kwamen niet voor;
- de verzorging (met name herbevoorrading) werkte goed;
- plannen werden zorgvuldig voorbereid;
- de groepering van de middelen was evenwichtig;
- de leiding door de officieren was beweeglijk en moedig; bij de onderofficieren was dit minder.

Verrassend was vooral de gevechtsbereidheid van de Syriërs: zonder acht te slaan op de verliezen werd de aanval voortgezet; afgesneden eenheden bleven doorvechten en de bediening van tot staan gebrachte tanks vocht tot het uiterste. Deze veranderde gevechtsbereidheid is het

gevolg van de gewijzigde verhouding tussen de officieren en hun onderhebbers. Was vroeger de Arabische officier een „halfgod”, nu leeft hij samen met zijn ondergeschikten en deelt lief en leed met hen. In het gevecht leidden de officieren hun eenheden door het persoonlijk voorbeeld. Verder speelde ook de motivatie een grote rol: een heilige oorlog om Arabisch gebied te hernemen.

Israëlische gevechtsleiding

Bataljonscommandanten leidden het gevecht in de voorste lijn. De divisiecommandant bevond zich bij de brigade in het zwaartepunt; de plaatsvervangende commandant bevond zich bij de andere voorbrigade. De divisiecommandopost werd door de chef van de staf geleid. Uit opmerkingen van Israëlische officieren is gebleken dat de Syrische commandanten dezelfde conceptie toepasten.

De zwakke Israëlische grensdetachementen (minder dan 100 tanks?) slaagden erin door een verdragend gevecht in 24 uur slechts 20 km gebied prijs te geven, waarna ijlings aangevoerde reserves de Syrische aanval konden stoppen. Behalve de superioriteit van de Israëlische soldaat speelden een zekere besluiteelooosheid en het gebrek aan beweeglijk denken aan Syrische zijde een rol.

Het tankgevecht

Een analyse van de waarnemingen en de gevoerde gesprekken toont aan dat de Israëlische tankeenheden hun dominerende rol in het Nabije Oosten kunnen blijven vervullen. De Israëlische tankverliezen zijn voor 70% veroorzaakt door antitankraketten; de Syrische verliezen voor 80% door het tankduel en voor 20% door artillerievuur of luchtaanvallen. In het open terrein werd het vuur geopend op afstanden tussen 2000 en 3000 m. Gebleken is dat het 115 mm kanon van de T62 de mindere is van het BK 105 mm kanon, zowel voor wat betreft de dracht als de trefzekerheid.

Beide Israëlische divisiecommandanten verklaarden dat de Israëlische tanks het vuur 500 tot 1000 m eerder openden. Als reden werd de windgevoeligheid van het met vleugels gestabiliseerde 115 mm projectiel aangevoerd. Opvallend is dat aan beide zijden zonder afstandsmeter werd geschoten. De Israëlische vuurleiding is gebaseerd op de Britse methodiek. Tegen tanks werd voornamelijk gebruik gemaakt van APDS-

T-granaten, tegen licht gepantserde voertuigen hoofdzakelijk van HEP/HESH-munitie.

Op het gebied van de tactiek is thans aan Israëlische zijde een herbezinning gaande. Het oude devies „Tanks voorop, infanterie volgt, de artillerie beschermt de flanken” wordt vervangen door „Grondige voorbereidende beschieting, door tanks en infanterie gezamenlijk uitgevoerde aanval waarbij de infanterie de hoofdtaak heeft de vijandelijke antitankraketten uit te schakelen”.

Van de Israëlische tanks heeft de Centurion het beste voldaan. Deze tank, uitgerust met een BK 105 mm kanon en voorzien van een Israëlische motor (vermogen 17 pk/t) paart goede pantsering aan voldoende beweeglijkheid. In het Golangebied, waar het terrein snelle bewegingen onmogelijk maakt, is dit een groot voordeel. In verband met het terrein (o.m. grote schootsvelden voor antitankwapens) neemt de roep om een goed gepantserde tank met een zwaar kanon toe (Chieftain).

Hoewel beide partijen over nachtzichtapparatuur beschikten bleven de gevechten bij duisternis uitzondering. Een van de redenen hiervoor was de slechte begaanbaarheid van het terrein buiten de wegen.

Pantserbestrijding

Op het gebied van de pantserbestrijding was de Jom-Kippoeroorlog een rakettenoorlog. Behalve de RPG-7 werd voor het eerst de draagbare versie van de Sagger gebruikt. De raketten van de eerste generatie worden m.b.v. draad geleid; die van de tweede generatie hebben infraroodgeleiding. De nauwkeurigheid schijnt nog twijfelachtig te zijn. De inzet van de Sagger op BTR-40-P kwam weinig voor: slechts bij flankerende lingen in de verdediging. Het miniaanvallen of uit voorbereide opstelmumbereik van de raket bedraagt 250 m. Vuuropening geschiedde meestal tussen 2000 en 2500 m. Geheel nieuw was de massale inzet van antitankraketten in het zwaartepunt van de aanval:

— bij de overgang over het Suezkanaal was iedere tweede man uitgerust met een RPG-7 of Sagger; de op de gevormde bruggehoofden ingezette Israëlische tegenaanvallen liepen alle vast;

— het doorbreken van de antitankmijnenvelden op de Golanhoogte geschiedde volgens hetzelfde beginsel; na het openen van doorgangen vielen sterke tankeenheden aan;

— bij de Syrische tegenaanvallen werd het eerste echelon meestal gevormd door 50 tot 100 RPG-Sagger-schutters.

Bij deze massale inzet bleek de trefzekerheid veelal een ondergeschikte rol te spelen.

De Israëlische maakten, behalve van de TLV 106, een toenemend gebruik van de Tow. De resultaten van de Tow waren zeer goed. Inzet van antitankhelikopters (zo actueel in Europa) kwam niet voor: enerzijds omdat de schootsvelden op de grond groot genoeg zijn en anderzijds door de sterke luchtverdediging.

Logistiek

Bevoorrading

Door de korte omloopafstanden leverde de herbevoorrading klasse I, III en V geen problemen op. Vervanging van verloren gegaan materieel was vooral een zaak van snelle overslag van het uit Amerika ontvangen materieel. Door vordering van het grootste deel van de civiele transportcapaciteit kon aan de transportbehoefte worden voldaan. Kritische voorraden werden met luchttransport in voorste lijn afgeleverd. Een probleem vormde het in gebruik nemen van tot dusver onbekend materieel (M60-tank, M109-houwitser en Tow) als vervanging van het verloren gegane eigen materieel.

Herstel

In verband met de geringe reserves aan materieel speelde herstel een bijzondere rol. De herstelrichtingen/eenheden traden dicht achter de voorste lijn op. De onderhoudsgroep van een tankbataljon bevond zich 2 tot 5 km achter de voorste eskadrons. Door af te zien van de echelonnering van de herstelwerkzaamheden en van de preventief-onderhoudsbeurten lukte het uitgevallen materieel binnen 24 uur tot 48 uur naar de voorste eenheden terug te voeren.

Geneeskundige afvoer en verpleging

Door het gebrek aan personeelsreserves hechten de Israëlische grote waarde aan de geneeskundige afvoer. Afvoer vindt zo snel mogelijk per helikopter plaats en slechts als dit niet mogelijk is worden ziekenauto's ingezet. Om zoveel mogelijk mannen te sparen zijn de geneeskundige afvoer en de verpleging hoofdzakelijk in handen van vrouwen.

„Panzerfriedhof Golan”, door H. A. Kiesewetter, in „Wehrkunde”, februari 1974 P. A. FERNIG, Lkol Inf