



# militaire spectator

WAARIN OPGENOMEN  
DE OFFICIËLE  
MEDEDELINGEN VAN  
DE KONINKLIJKE  
LANDMACHT EN DE  
KONINKLIJKE  
LUCHTMACHT



Harskamp . . .  
niet meer weg te  
denken uit de  
taakvoorbereiding  
van de krijgsmacht

(zie biz. 439)



# militaire spectator

## MAANDBLAD

waarin opgenomen de officiële mededelingen van de Koninklijke landmacht en de Koninklijke luchtmacht

## UITGAVE:

Koninklijke Vereniging ter beoefening van de Krijgswetenschap

## HOOFDREDACTEUR:

W. Walthuis  
brigade-generaal der infanterie b.d.

## ADJ.-HOOFDREDACTEUR:

H. A. Baaij  
commodore van de Koninklijke luchtmacht

## REDACTEUREN:

P. Huysman  
majoor der infanterie

ir. G. M. van der Laan  
kolonel van de technische staf

W. C. Louwerse  
luitenant-kolonel van de Koninklijke luchtmacht

drs. J. W. M. Schulten  
luitenant-kolonel van de verbindingsdienst

## CORRESPONDENTIE:

Grote Marktstraat 40, 2511 BJ  
Den Haag. Tel. (070) 72 13 68

## ABONNEMENTEN:

f 25,—, buitenland f 30,— per jaar, losse nummers f 2,50

## ADVERTENTIES:

Postbus 139, 2170 AC Sassenheim. Tel. (02522) 1 06 46  
Contractprijzen op aanvraag

**NADRUK VERBODEN**

436 Officiële mededelingen van de Koninklijke landmacht en de Koninklijke luchtmacht

439 Tachtig jaar Infanterie Schietkamp een museum waard

441 Problemen bij organisatieonderzoek in de Koninklijke landmacht, door drs. N. F. J. Diks en drs. P. E. M. A. Haane, majoor der cavalerie en vm organisatieadviseur DEB/KL

449 Het Verdrag betreffende de politieke rechten van de vrouw, door J. H. Brombacher, majoor Milva

452 De wederopbouw van de Koninklijke landmacht na de Tweede Wereldoorlog, door drs. J. W. M. Schulten, luitenant-kolonel van de verbindingsdienst

461 De Koninklijke Militaire School, door A. A. J. C. Schouwenaars, kapitein vsd van de infanterie, off. toeg. Sectie OPL/OND KMS

465 Het Opleidingscentrum voor Officieren voor Speciale Diensten, door W. Kamminga, luitenant-kolonel der infanterie, commandant OCOSD

469 De Hogere Onderofficiersschool, door A. A. Hage-naars, luitenant-kolonel der infanterie, commandant HOOS

474 De achterwaartse doorschijding, door J. van der Spek, luitenant-kolonel der infanterie

478 Meningen van anderen: De militaire dreiging en de conceptie van het tactische gevechtsvliegtuig

479 Antwoord op meningen van anderen: De militaire dreiging en de conceptie van het tactische gevechtsvliegtuig

480 Vakpers: Kan West-Europa met conventionele middelen worden verdedigd? — Een leger van burgersoldaten

483 Boeken



# OFFICIELE MEDEDELINGEN

KONINKLIJKE LANDMACHT - KONINKLIJKE LUCHTMACHT



## Uit de landmacht- en luchtmachtorders

**LaO 63058 (51.15/68).** Regeling verlof, bewegingsvrijheid en vervoer voor rijksrekening voor militairen, die hun dienst verrichten in de Duitse Bondsrepubliek (W-Dld) en behoren tot de aldaar permanent gelegeerde brig of de onder bevel van de commandant van die brig gestelde eenheden (herdruk, mei 1979).

**LaO 65011 (23.1/50) / LuO 65520 (23.1/47).** Traditiecommissie krijgsmacht (herdruk mei 1979).

**LaO 79009 (51.14/37).** Toekenning ouderdom in rang aan vrouwelijke militairen die in het kader van de integratie worden overgeplaatst naar een ander wapen of dienstvak.

**LaO 79010 (55.71/1s) / LuO 79509 (55.71/1s).** Wijziging inkwartieringstarieven.

**LaO 79011 (78/457).** Brevet hogere accountantsvorming.

**LaO 79012 (78/458).** Brevet hogere economische vorming.

**LaO 79013 (78/459).** Brevet hogere gedragswetenschappelijke vorming.

**LaO 79014 (21/49) / LuO 79510 (21/46).** Besluit georganiseerd overleg militairen c.a.

**LaO 79015 (78/444a) / LuO 79511 (78/158a).** Interimregeling examens Koninklijke militaire academie 1979.

**LuO 65542 (78/98).** Voortgezette vorming officieren (Luchtmacht Stafschool).

**LaO 79016 (55.1/9ah) / LuO 79512 (55.1/9ae).** Wijziging boekwerk Regelingen inkomsten militairen KL en KLu (36e wijziging).

**LaO 79017 (51.16/30) / LuO 79513 (51.16/31).** Beperking faciliteiten m.b.t. het verstrekken en nuttigen van alcoholhoudende dranken.

**LaO 79018 (51.12/58).** Beëdiging en Processen-verbaal wegens beëdiging.



**Lumed 511-79 52/17) / Lamed 011-79 (52/17).** Stichting maatschappelijke begeleiding militairen (SMBM).

**Lamed 012-79 (23.1/88).** Instelling commissie van advies voor de benoeming tot cadet bij onderscheidene wapens en dienstvakken van de KL.

**Lamed 014-79 (55.3/200) / Lumed 513-79 (55.3/198).** Deelneming aan schermwedstrijden KOS op 27, 28 en 29 september 1979.

**Lamed 015-79 (85/27) / Lumed 514-79 (85/25).** Verstrekking van voorbedrukt adresmateriaal.

**Lamed 020-78 (21.2/27) / Lumed 516-78.** Privacyregelingen (herdruk, juli 1979).

**Lamed 018-79 (51.13/47).** Overplaatsing van officieren naar het wapen der Koninklijke marechaussee.

**Lacirc 002-79 op VS 1-1100 (15.1).** Maatregelen ter verhoging van de verkeersveiligheid tijdens gemotoriseerde verplaatsingen in colonneverband.

De aandacht wordt erop gevestigd, dat officieren, die maandelijks van Rijksweg de „Militaire Spectator” ontvangen, bij wijziging van hun adres, dit dienen bekend te maken aan de administratie van de eenheid waarbij zij in onderhoud zijn.

## Mededelingen van het Commando Verbindingen Koninklijke landmacht

**VS 11-25 (Radiotelefonietelexprocedures, 1e druk.)** Dit voorschrift behandelt de procedures voor het verzenden van berichten over radiotelefonietelexverbindingen bij de Koninklijke landmacht. Het is bestemd voor de bedienaars van radiotelefonietelexapparatuur. (Hiermee vervalt VR 11-25, 2e druk.)

**VS 11-12 (Grondslagen verbindingen, 1e druk, 2e wijziging).** De wijziging behelst de aanvulling met een hoofdstuk betreffende het „Automatisch telegrafiesysteem” (ATS) en een bijlage inzake de „Elektromagnetische puls” (EMP).

## Mededelingen van het Commando Opleidingen Koninklijke landmacht

**7e opgave van wijzigingen op VS 9-514 (Pistoolmitrailleur 9 mm UZI, M 61).** Dit nieuwe deel V is de noodzakelijke aanvulling i.v.m. de invoering van de YPR765 en vormt de 7e opgave van wijzigingen op dit voorschrift.

## KONINKLIJKE VERENIGING TER BEOEFENING VAN DE KRIJGSWETENSCHAP

De Koninklijke Vereniging ter Beoefening van de Krijgswetenschap is bijna 115 jaar geleden opgericht door een aantal beroeps-officieren van de marine en de landmacht met als doel „onderlinge oefening in de krijgswetenschap en meer bepaald algemene verspreiding van heldere begrippen omtrent krijgszaken”.

Het doel van de Vereniging is thans in grote lijnen nog steeds hetzelfde, namelijk door middel van inleidingen en daaropvolgende discussies de kennis van krijgswetenschappelijke onderwerpen te verdiepen en, via publikatie in het verenigingsorgaan „Mars in Cathedra”, te verspreiden.

Het programma voor het seizoen 1979-1980 — inmiddels gestart met een bijeenkomst op 17 september jl. — luidt verder (voorlopig) als volgt:

**19 nov 1979** — „De bewapende helikopter, een tankjager?"; inleiding te verzorgen door de Groep Lichte Vliegtuigen.

**14 jan 1980** — „De toekomst van de tank"; inleiding te verzorgen door het Opleidingscentrum Cavalerie.

**17 mrt 1980** — „Civiele verdediging en oorlogsbereidheid"; inleiding te verzorgen door de Akademie für Zivilverteidigung (BRD).

**12 mei 1980** — „De invloed van de veranderende energiesituatie op de maritieme mogelijkheden"; inleiding te verzorgen door de Marine Stafschool.

De Vereniging heeft nog veel meer plannen, maar daarvoor dient over ruimere financiële middelen te kunnen worden beschikt. Met andere woorden: de Vereniging heeft meer leden nodig.

### WORDT LID

Elk lid ontvangt per kwartaal het verenigingsorgaan *Mars in Cathedra*, waarin opgenomen de teksten van de gehouden inleidingen met een samenvatting van de discussies, artikelen over krijgswetenschappelijke onderwerpen en nieuws uit de Vereniging.

Leden die geen actief dienend officier van Land- of Luchtmacht zijn ontvangen bovendien het maandblad *Militaire Spectator*, Nederlands oudste tijdschrift, met de nieuwste actuele informatie over algemeen-militaire, militair-politieke, landmacht- en luchtmachtaangelegenheden.

De contributie bedraagt met ingang van 1 januari 1980 f 30 per jaar. (Leden, woonachtig buiten Nederland, betalen f 40 per jaar.)

Aanmelding als lid kan geschieden met behulp van het omme staande formulier.



# Tachtig jaar Infanterie Schietkamp een museum waard

**MS** In de Koninklijke landmacht zal men zich moeilijk een ander instituut kunnen indenken dat een even grote bekendheid geniet als het vermaarde Infanterie Schietkamp Harskamp, het complex van oefenfaciliteiten waarmee elk lid van dat krijgsmachtdeel in de loop van zijn militaire bestaan wel op de een of andere wijze in aanraking zal moeten komen. In de schiethei liggen de onzichtbare voetstappen van verschillende generaties, de bodem van de onderscheidene terreinen werd besproeid met de zweetdruppels van vele lichten, al was er dan — getuige het vochtgehalte van de begroeiing — in driekwart van de tijd geen enkele behoefte aan extra water omdat dauw, mist, regen en sneeuw toch al plachten te zorgen voor een overmaat aan nattigheid die flagrant in strijd was met hetgeen de aardrijkskundeboekjes op de „droge” Veluwe hadden beloofd.

In de loop der jaren is zo het ISK Harskamp geworden tot een begrip. Ouderen herinneren zich ongetwijfeld zeer goed hoe de schietseries in de Harskamp werden voorafgegaan door de treinreis naar Ede of Stroe, waarna de troep over een smalle, met verraderlijk grind bestrooide, weg naar het kamp marcheerde; hoe daar werd gebivakkeerd in grote tenten waaruit men in de prille vroegte — na op een onchristelijk vroeg tijdstip met de geblazen reveille te zijn gewekt — op mars diende te gaan naar de terreinen „H” en „I” die men moest bereiken dwars over het oefenterrein waar niet mocht worden geschoten zolang niet alle verplaatsingen waren voltooid; de problemen van de — schaarse — vrije tijd in een kamp dat vrijwel niets te bieden had, naast een gehucht dat in het geheel niéts bood. De jongeren bereiken de Harskamp als regel op een heel wat comfortabeler manier, hun verplaatsingen naar de verschillende banen kosten minder blaren en minder zweet, en hun avonden laten zich stellig gemakkelijker vullen. Maar in sommige opzichten verandert er toch maar weinig: hoevele schijven worden er niet nog steeds opzettelijk gemist omdat het immers veel interessanter is op een struik te schieten waar je

aanstonds langs zult komen zodat je precies kunt zien wat je hebt geraakt, terwijl toch de schijven met tal van treffers van vele verschillende schutters zijn doorzeefd!

Dat befaamde ISK Harskamp vierde enkele dagen geleden, en wel op 20 september, zijn verjaardag: het werd tachtig jaar geleden in het leven geroepen. Nu is het niet gebruikelijk aan de viering van een tachtigjarig jubileum veel aandacht te besteden. Gewoonlijk leent een vijfenzeventigste of honderdste verjaardag zich beter voor een „aangeklede” herdenking. Toch is er in dít geval wel degelijk aanleiding voor een speciale vermelding, al is het uiteraard in een maandblad — welks kopij immers uiterlijk een maand voor de datum van het verschijnen al rond behoort te zijn — niet mogelijk verslag te doen van hetgeen zich op 20 september jl. heeft voorgedaan. Die speciale vermelding betreft de *Historische Verzameling Infanterie Schietkamp Harskamp*, die ter gelegenheid van deze herdenking voor de eerste maal aan het grote publiek werd gepresenteerd en die ook verder voor belangstellenden is opengesteld.

De collectie, die uiteraard nog niet op volledigheid kan bogen, werd in relatief kort tijdsbestek — ongeveer anderhalf jaar — bijeengebracht door een kleine groep enthousiaste werkers onder leiding van de huidige commandant van het ISK, kolonel C. Volkers die zich, hoe zou het ook anders kunnen, verzekerd wist van de steun van de „peetvader” van alle traditieprojecten, de voorzitter van de Traditiecommissie van de krijgsmacht, kolonel J. P. van Diepenbrugge. Op 9 augustus jl. werd de officiële opening van de expositie verricht door de plv chef landmachtstaf, genmaj J. G. Roos, en bij die gelegenheid werd welverdiende lof toegezwaaid aan het enthousiaste team dat gestalte had weten te geven aan het initiatief tot het bijeenbrengen van deze verzameling die thans eigendom is van de daartoe in het leven geroepen Stichting Historische Verzameling Infanterie Schietkamp Harskamp.

De Stichting heeft zich ten doel gesteld alle soor-

ten vuurwapens, granaten en munitie die in verleden en heden in het schietkamp werden en worden gebruikt, in de verzameling onder te brengen. Bovendien betreft zij ook de geschiedenis van het dorp Harskamp, zo nauw verweven met het wel en wee van het militaire complex, in haar werkingssfeer. Op deze wijze is zij tot dusverre erin geslaagd een belangrijk stuk van de infanterietraditie te plaatsen in het juiste decor en zo te brengen onder het oog van de ongetwijfeld talrijke geïnteresseerden.

De expositie, ondergebracht in een van de gebouwen van het ISK, is opgesteld in drie groepen historische gegevens: de periode van 1895 tot 1914, die van 1914 tot circa 1945, en die van 1945 tot heden. Zowel de oudgedienden als de jongere garde zullen er aanknopingspunten kunnen vinden waaraan hun eigen ervaringen raken. En de verwachting is gewettigd dat de Stichting ook in de toekomst ervoor zal zorgen dat alle relevante zaken aan de collectie worden toegevoegd.

Het is eigenlijk jammer dat de mogelijkheden van het ISK niet ten volle kunnen worden benut. Immers, de centrale functie van het schietkamp in de Koninklijke landmacht doet jaar in, jaar uit een schier ononderbroken stroom van potentiële bezoekers van de expositie naar het kamp stromen. Bovendien is de ligging dermate gunstig, in een toeristisch zeer aantrekkelijk gebied, dat het allerminst ondenkbaar is dat toevallige passanten zouden willen binnenwippen om nostalgische herinneringen op te halen en hun kinderen en kleinkinderen ter plaatse te vertellen hoe het er vroeger toeling. Maar, helaas, het blijkt dat de beperkingen van het ISK de realisatie van de aanwezige mogelijkheden in de weg staan: voor een doorlopende openstelling is geen personeel beschikbaar en dientengevolge is bezoek niet mogelijk dan na voorafgaande aanvraag. Daarbij zal dan zelfs bundeling van verschillende aanvragen tot een groepsbezoek moeten worden toegepast. Het laat zich denken dat derhalve van de mogelijkheid tot be-

zichtiging van het tentoongestelde hoofdzakelijk zal worden gebruik gemaakt door onderdelen die in het ISK verblijven en die tijdig tevoren hun bezoek aan de expositie hebben geregeld. Zoals reeds gezegd: dat is jammer, want ook de toevallig passerende recreant zou „zijn” verzameling eigenlijk niet mogen missen.

Het spreekt vanzelf dat de Stichting — uit particulier initiatief voortgekomen en dus ook uit eigen zak bekostigd — zeer gebaat zou zijn met steun in tastbare vorm. In de eerste plaats gaan daarbij natuurlijk de gedachten uit naar voorwerpen, foto's en andersoortige historische objecten die mogelijk aan de verzameling zouden kunnen worden afgestaan. In de tweede plaats wordt de aandacht gevestigd op de mogelijkheid lid te worden van de Stichting; de contributie daarvoor bedraagt — tot en met 1980 — f 12,50, daarna f 10,— per jaar als minimum. Een opwekking daartoe wordt bij dezen gaarne tot de lezers van de Militaire Spectator gericht: het in ere houden van de militaire tradities behoort niet te worden overgelaten aan enkelingen die behalve hun enthousiasme ook nog de financiën inbrengen!

Het adres luidt: *Secretaris Stichting Historische Verzameling Infanterie Schietkamp Harskamp, Otterloseweg 1, 6732 BR Harskamp*, en het giro-nummer is 3 22 03 37.



Onze gelukwensen gaan naar het op 20 september tachtig jaar geworden ISK Harskamp; vanzelfsprekend past daarbij de wens „... en nog vele jaren ...!” Het is bij deze gelegenheid wel goed, te bedenken dat niet alleen de Koninklijke landmacht — en mitsdien de hele krijgsmacht — profijt trekt van dat instituut, doch dat ook de natuurliefhebbers zich gelukkig mogen prijzen dat de militairen ervoor hebben gezorgd dat in de tachtig jaren van zijn bestaan dit natuurgebied is behouden gebleven. En ook dát is wel een gelukwens waard, én een dankbetuiging!





# Problemen bij organisatieonderzoek in de Koninklijke landmacht

drs. N. F. J. Diks en drs. P. E. M. A. Haane

majoor der cavalerie en voormalig organisatieadviseur DEB/KL

*Weest niet bevreesd, langzaam vooruit te komen, maar wél te blijven stilstaan...*

In het editoriaal van het COKL-nummer werd reeds aangekondigd dat op een aantal onderwerpen nader zou worden teruggekomen. Het nevenstaande artikel kan gevoeglijk in die categorie worden ondergebracht: het werpt een geheel ander licht op „De pilot-study OCC” die in het voorgaande nummer werd beschreven (Mil. Spect. 148(1979)(9)402). De lezer bedenke evenwel dat het hiernaast gestelde géén reactie is op bovengenoemd artikel, doch een onafhankelijk daarvan totstandgekomen ontboezeming die goeddeels haar oorsprong vond in het onbehagen van beide auteurs over de naar hun mening minder juiste, op de uitvoering in plaats van op het beleid gerichte, aanpak van de pilot-study. Dat iemand zou proberen een probleem op te lossen door simpelweg het bestaan daarvan te ontkennen, lijkt misschien onwaarschijnlijk. Toch komt het nogal eens voor dat het negeren of versimpelen van het probleem wordt voorgesteld als ware dat de oplossing. Het zal duidelijk zijn dat alsdan slechts kan worden gesproken van pseudo-oplossingen. De sterke vereenvoudiging van problemen, onontkoombaar leidende tot pseudo-oplossingen, is een euvel waaraan vele organisaties mank gaan; ook — zoals de schrijvers hebben geconstateerd — de KL. Een beheersmatig instrumenteel denk- en handelingskader, met als voorwaarde dat voor alle problemen eenvoudige oplossingen moeten worden gevonden, leidt bij complexe problemen echter niet tot oplossingen maar veel eerder tot grotere problemen. Daärenboven houdt het streven complexe problemen te vereenvoudigen tot enkelvoudige, beheersbare en voor een ieder herkenbare componenten het gevaar in dat het eigenlijke probleem niet wordt gelokaliseerd en aangepakt op het niveau waar het moet worden opgelost. Anders gezegd: beleidsvraagstukken vragen beleidsoplossingen, géén pseudo-oplossingen!

Onlangs verscheen het tweede interimrapport van de werkgroep „Pilot-study”, waarin aanzetten worden gegeven tot oplossingen van de organisatorische problemen binnen het COKL-ressort. Deze werkgroep heeft een onderzoek gehouden op het Opleidingscentrum Cavalerie (OCC) en heeft de naam „Pilot-study” gekregen omdat de resultaten van het onderzoek bij het OCC richting moeten geven aan de reorganisatie van de andere opleidingscentra binnen de COKL-sector. Verantwoordelijke instantie voor dit onderzoek is de staf van het COKL. In de werkgroep hebben voorts zitting vertegenwoordigers van CLas, DPKL, DMKL, DEBKL en het OCC.

Aanleiding tot dit onderzoek is geweest de toenemende onvrede van de commandanten der opleidingscentra met de POL-structuur<sup>1</sup> en de afnemende bestuurbaarheid van het COKL-ressort. Door dat tweeledige probleem ontstond de behoefte aan een onderzoek met tweeledige doelstelling:

- het vinden van wegen ter verbetering van de bedrijfsvoering in de opleidingscentra in het algemeen en het OCC in het bijzonder, teneinde de doelmatigheid van de taakuitvoering te bevorderen;
- het vaststellen van de mogelijkheid, de bestuurbaarheid van het COKL als geheel te verbeteren door harmonisatie van het ressort in de zin van het streven naar eenvormigheid van de respectieve opleidingscentra, met als vertrekpunt daarbij de POL-structuur.

De lezer, die het rapport aandachtig bestudeert, zal het niet moeilijk vallen te ontdekken dat de aanbevelingen van het rapport slechts betrekking hebben op de beheerfacetten van de organisatie,

<sup>1</sup> De POL-structuur is een functionele structuur die inhoudt dat de organisatie is gebouwd op drie functionele zuilen: de personele (P), de opleidings- (O) en de logistieke (L).





gevingsfactoren aan de hogere staven worden gesignaleerd. Zoals de pijlen in het schema aangeven, zou de aanpak van de problematiek niet succesvol maar gelijktijdig plaatsvinden. Ter verduidelijking van het schema zullen de punten ervan, in het kort, nader worden toegelicht.

a. *De POL-structuur (ideaaltype)*

Een beschouwing van de kenmerken van een functionele organisatie, gegrond op literatuuronderzoek, een onderzoek naar de operationele slagvaardigheid, de grote afhankelijkheid tussen de functiegebieden onderling, de daaruit voortvloeiende coördinatiebehoefte, de vervaging van de doelstellingen, en verder de voorwaarden waaraan dient te worden voldaan indien men tot functionalisatie wil overgaan, zou moeten leiden tot een oordeel over de bruikbaarheid van een functionele organisatie voor een OC.

b. *De feitelijke situatie (informatielijnen)*

Getracht zou worden de informatielijnen in kaart te brengen en te analyseren en vervolgens na te gaan welke invloed dit systeem heeft op de vigerende processen van planning, coördinatie en terugkoppeling binnen het opleidingscentrum. De veronderstelling daarbij is dat inzicht in het proces is vereist om ten slotte te komen tot een kritische beschouwing van de inhoud en de te volgen weg van de informatiestromen.

c. *Sociaal beleid*

Uit het vooronderzoek bleek dat een verstoring van de processen van planning, coördinatie en terugkoppeling niet los kon worden gezien van de sociale problematiek ter plaatse. Te denken valt hier aan personeelsbeleid, personeelsvulling, kwaliteit van het personeel, motivatie, ziekteverzuim, professionaliseringsgraad, enz. De werkgroep achtte een grondige analyse van deze sociale problematiek dan ook noodzakelijk. Deze gedachtengang past geheel in het kader van de integrale en procesmatige onderzoeks-aanpak. In de huidige organisatie- en onderzoekstheorieën<sup>4</sup> wordt behalve voor de technische aspecten tevens grote aandacht opgeëist voor het sociale en het werk- en leefklimaat. Deze sociale variabele blijkt een grote rol te spelen in organisaties. Deze accentuering van zaken betreffende het personeel vinden wij ook

<sup>4</sup> Zie: F. Haselhoff — *Ondernemingsstrategie, een dilemma*. Samsom, Alphen aan de Rijn (1977); C. Perrow — *Organizational analysis: a sociological view*. Tavistock, Londen (1970).

terug in de Defensienota 1974 „Om de veiligheid van het bestaan”<sup>5</sup> en de rapporten van de Stumik.<sup>6</sup>

d. *Verstorende omgevingsvariabelen*

Het vooronderzoek heeft aangetoond dat een aantal omgevingsfactoren verregaande verstorende invloed uitoefende op de zich binnen het opleidingscentrum afspelende processen. Derhalve was de werkgroep van mening dat diende te worden geanalyseerd welke factoren dat waren en in welke mate de interne processen door deze externe factoren werden beïnvloed. Voorbeelden zijn het vigerende personeelsbeleid, verouderde onderhoudsnormen, prognose leerlingenaantal, enz. Dat zou expliciet in het rapport worden vermeld. De werkgroep was zich daarbij ervan bewust dat zij zich hier begaf op het terrein van het beleid, doch achtte deze stap noodzakelijk vanwege een juiste analyse van de problematiek en het vinden van mogelijke oplossingen daarvoor.

**Feitelijk onderzoek: het nader invullen van „witte vlekken”**

De vooronderzoekfase had zoveel representatief feitenmateriaal opgeleverd dat door middel van het feitelijke onderzoek nog slechts enkele „witte vlekken” behoeften te worden ingevuld om een evenwichtig beeld te krijgen van het opleidingscentrum in zijn omgeving. Invulling daarvan zou het mogelijk maken een rapport op te stellen met gefundeerde uitspraken over:

- de POL-structuur als gewenste basisstructuur voor alle opleidingscentra;
- het gewenste technische systeem van planning, coördinatie en terugkoppeling;
- de dominante sociale problematiek;
- de verstorende omgevingsvariabelen.

Het inzicht in de voornoemde problemen zou volgens de methode van de organisatieontwikkeling worden verkregen, d.w.z. dat geen kant-en-klaaroplossingen zouden worden gepresenteerd, doch dat grote nadruk zou worden gelegd op teamvorming en de processen van communicatie en samenwerking, met als doel de vergroting van het

<sup>5</sup> Defensienota „Om de veiligheid van het bestaan” (1974).

<sup>6</sup> De volledige eindrapportage van Stumik bestaat uit het algemeen eindrapport „Krijgsmacht in verandering” en de deelrapporten: a. leiding geven, b. krijgsmacht en maatschappij, c. loopbaanbeleid, en d. burgerpersoneel.

probleemoplossende vermogen van de betrokken organisaties.<sup>7</sup>

### Een pseudo-oplossing als uitkomst van het feitelijke onderzoek

Het feitelijke onderzoek had een voortzetting moeten zijn van het vooronderzoek en zou de in het werkschema genoemde onderwerpen moeten bevatten. Verder zouden geen kant-en-klaaroplossingen worden gepresenteerd in de vorm van organisatiestructuurplaatjes. Een zeer gedetailleerde vorm van een organisatiestructuurplaatje is de huidige OTAS.

Oplossingen voor de aanwezige problemen zouden tot stand komen door samen met het opleidingscentrum een permanent veranderingsproces aan te gaan. Hier zou worden getracht veranderingen min of meer gelijktijdig te bewerkstelligen in het technische en sociale vlak alsmede in de omgeving. Pas dan zouden oplossingen fundamenteel kunnen zijn.

In het licht van het voorgaande is het des te opvallender dat in het tweede interimrapport een organisatiestructuur, de zg. *principeschets*, centraal staat in de presentatie. Te meer, omdat daarmee een wezenlijk andere benadering is gevolgd dan met de beoogde aanpak is bedoeld. De gepresenteerde *principeschets* (zie afb. 2) is de projectie van de contouren van de hoofdlijnen van de nieuwe organisatie. Het is de aanzet tot de zojuist genoemde en afgewezen kant-en-klaaroplossing.

Bestudering van het rapport laat verder zien dat het opgezette werkschema is losgelaten. Zo komt de theorie van de functionele organisatie onvoldoende aan de orde, waardoor geen degelijk oordeel over dit soort organisatie kan worden gegeven. De sociale problematiek is in het geheel niet meer aangeroerd en de taakomgeving van de organisatie is als „kieselsteenproblematiek” afgedaan.

Door deze gang van zaken is het onmogelijk geworden nog tot adequate oplossingen te komen, daar essentiële elementen niet in de beschouwing zijn betrokken. Een pseudo-oplossing is het resultaat.

Rest ons nu de volgende vragen te beantwoorden.

— Hoe komt het dat in het rapport wordt gekozen voor een pseudo-oplossing?

<sup>7</sup> J. K. Fordyce en R. Weil — *Handboek voor organisatieontwikkeling*. Samsom, Alphen aan den Rijn (1975) 25 e.v.

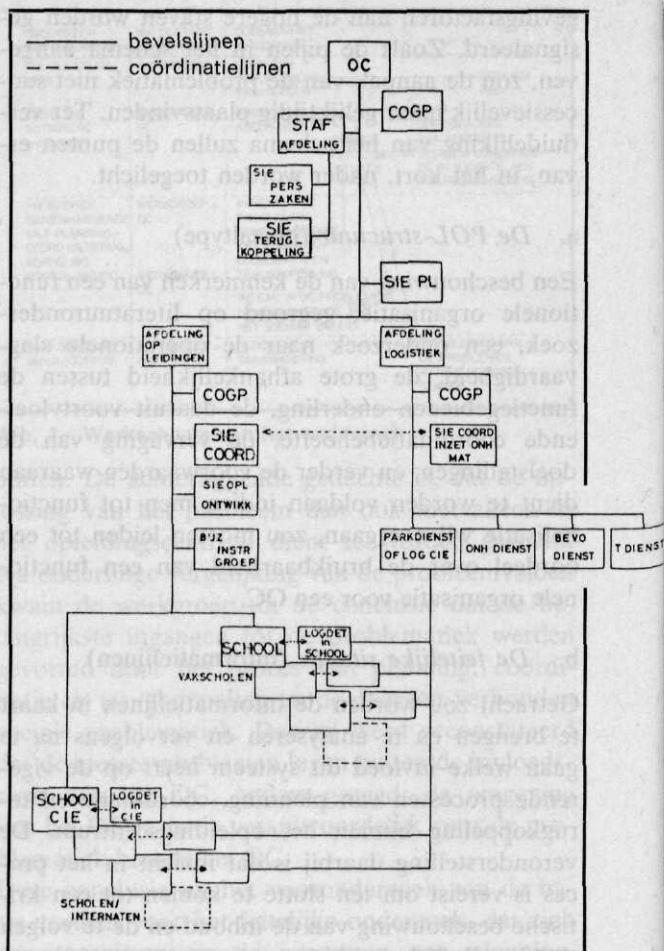

Afb. 2 Principeschets

— Hoe komt het dat het oorspronkelijke werkschema is verlaten en de oplossingen louter in het beheersinstrumentele vlak zijn gezocht?

De poging deze vragen te beantwoorden is voor de schrijvers aanleiding geweest tot het schrijven van dit artikel.

### Mogelijke oorzaken van de gesignaleerde problemen

De oorzaak van de koerswijziging is onzes inziens te herleiden tot het *instrumentele handelings- en denkkader van de professionele militair*, stammende uit de tijd van Prins Maurits. Dit kader wordt bestendigd door het militair-professionele socialisatieproces en de daaruit voortvloeiende *loyaliteit*. Het proces begint op de opleidingsinstituten zoals KMA, KMS e.d., en zet zich voort in het instituut Koninklijke landmacht. De genoemde loyaliteit leidt in een aantal gevallen tot paradoxale rolconflicten, die ook wel bekend staan



onder de naam „dubbele binding”. Op de gecuriveerde begrippen gaan wij nu nader in.

#### *Het instrumentele handelings- en denkkader*

Na de Romeinen was Prins Maurits de eerste die zijn troepen zodanig opleidde dat deze in staat waren op bevel een aantal gestandaardiseerde handelingen uit te voeren. Kenmerkend voor zijn troepenaanvoering was dat hij, door de voorspelbaarheid, overzichtelijkheid en beheersbaarheid van de manoeuvres, het gevecht volledig in de hand had.

Door de gevechtsexercities werd de handelingsvrijheid van de soldaat zoveel mogelijk beperkt en hij werd gedwongen zich op het slagveld te gedragen volgens van te voren geleerde minutieuze voorschriften en handelingen, waarvan hij niet mocht afwijken. De situationele onzekerheid, de invloed van andere factoren — zoals de werking van sociale variabelen die ook destijds ongetwijfeld reeds aanwezig waren — werd opgelost door daaraan geen enkele betekenis toe te kennen en de soldaat te dwingen deze volledig te negeren.

Deze oplossing keurt het nemen van initiatieven en het improviseren door individuen of kleine groepjes af en reduceert de soldaten tot radertjes in een machine. In deze machineachtige instrumentele constructie zijn ook de sociale relaties in vaste patronen gestructureerd en het effect is dat het gedrag voorspelbaar, overzichtelijk en dus beheersbaar wordt gemaakt.

#### *Professionalisering*

Het behoeft geen betoog dat sinds Maurits' tijd in de wijze en aard van oorlogvoering veel is veranderd. Het instrumentele denken, destijds ongetwijfeld van zeer groot nut, is nog steeds bij de beroepsmilitair aanwezig en vormt een belangrijk element in de militaire opleiding. Het ontwikkelen van deze handel- en denkwijze betekent voor de individuele positiebekleders een toenemende gerichtheid op specifieke militaire kennis en vakexercities en/of een toenemende gerichtheid op de waarden en normen van het beroep.<sup>8</sup> Dit heet professionalisering. Volgens Carr-Saunders is een professie een beroep, gebaseerd op specialistische studie en opleiding („Fachwissen”), met als doel

<sup>8</sup> H. Daheim — *Der Beruf in der modernen Gesellschaft*, in: H. de Jager en A. L. Mok — *Grondbeginselen der sociologie*. Stenfert Kroese, Leiden (1971)267.

<sup>9</sup> A. M. Carr-Saunders — *Professions, their organization and place in society*. Oxford (1928)5.

deze kennis tegen een bepaald loon of honorarium aan te bieden.<sup>9</sup>

Een professie is dus een speciale beroepsuitkristallisering, voortvloeiende uit de speciale eisen die dit beroep stelt.<sup>10</sup> Eisen van de militaire professie zijn: technische competentie, korpsbesef verankerd in traditie en erecodes en voorwaardelijke dienstverlening aan de wet, een instantie.<sup>11</sup> Het leren en eigen maken van deze beroeps- of professie-eisen begint in de opleidingsinstituten en zet zich na de opleidingsperiode in de praktijk voort in het intercollegiaal functioneren door middel van sociale controlemechanismen.

In het opstel van Van Doorn, *Het officierskorps: fusie van organisatie en professie*<sup>12</sup> wordt onder professionalisering verstaan het bewust werken aan het creëren van een korps dat een wijdvertakte en ingewikkelde organisatie moet beheren en beheersen en dat daarom moet worden geleerd te denken en te handelen in de geest van de belangen van het geheel. Het korps is de belichaming van de eenstemmigheid (ten minste op gedragsniveau, schrs) die in de top van een instituut als het leger moet zijn gewaarborgd.

De verankering van de eenheid van de organisatie in een korps betekent, in concreto, een instrumentele en normatieve ordening. Met instrumenteel wordt bedoeld het beschikken over dezelfde gestandaardiseerde feitelijke kennis en vaardigheid en de technische bekwaamheid inzake de functie. Dit te zamen moet garanderen dat men de voorkomende situaties op overeenkomstige wijze interpreteert. Normatief is het totaal van filosofie en code, houding en stijl waardoor men elkaar als collega's kan herkennen en waardoor bij individueel optreden, ook in benarde omstandigheden, de eenheid en vastheid van handelen worden gewaarborgd. Door deze professionalisering wordt een grote onderlinge loyaliteit gekweekt, die veelal de gehele verdere diensttijd blijft bestaan, met name tussen klas-, jaar- en wapengenoten.

Hoe belangrijk de standaardisatie en normering ook is voor de professionalisering van een beroep, in dit geval het militaire, zij is niet zonder gevaar. Door de vereenvoudiging van de problemen en door het routinekarakter van het werk vermindert zij de kans dat op de toegenomen complexiteit en

<sup>10</sup> J. A. A. van Doorn — *Organisatie en maatschappij*. Stenfert Kroese, Leiden (1971)162.

<sup>11</sup> G. Teitler — *De wording van het professionele officierskorps*. Universitaire Pers, Rotterdam (1974)8 e.v.

<sup>12</sup> J. A. A. van Doorn — *Organisatie en maatschappij*. Stenfert Kroese, Leiden (1971)171 e.v.

veranderingen van de omgeving slagvaardig wordt gereageerd. Zij houdt het gevaar in dat de ontvankelijkheid van de professional vermindert, hetgeen hem minder alert maakt voor signalen, prikkels en waarschuwingen uit de omgeving.

Gedragsbeheersing laat zich uitstekend combineren met standaardisering, doch afsluiting van de omgeving is daarvan het gevolg. Te denken valt hier aan de wijze waarop de vrije haardracht en de afschaffing van de groetplicht werden afgedwongen.

Nu kent elke professie de spanning tussen een „open” en „gesloten” instelling, tussen beroepsidentiteit, loyaliteit, standaardisering, normering en het openstaan voor nieuwe ideeën, creativiteit, flexibiliteit en originaliteit. Zo ook in de militaire organisatie, waar nog sterk de tendens bestaat zich af te schermen van zijn omgeving, zeker waar het ontwikkelingen betreft die niet aansluiten bij het gangbare, gestandaardiseerde, instrumentele denken. Officieren moeten immers onderling wisselbaar zijn, zodat men zekerheid heeft omtrent het te verwachten gedragspatroon. Impulsen, intern of extern, die deze zekerheid verstoren, worden met grote argwaan bekeken; voorbeelden van dit gedrag zijn de reacties van de leiding op „De gespreksgroep Harderwijk” in 1970 en op het rapport „Bedreigde gevechtskracht” van de VOKL uit 1977.

### De loyaliteit en de „dubbele binding”

Loyaliteit ontstaat dus in een systeem waarin de sociale integratie zeer sterk is en de onderlinge sociale verwevenheid zo dominant dat trouw aan de professie een permanente vereiste is. Kortom, loyaliteit is het aangeleerde denk- en handelingspatroon te allen tijde manifesteren, presenteren en rechtvaardigen omdat het zo hoort. Deze norm vormt samen met de hiërarchieke betrekking en de sociale controle een kader, waarbuiten de beroepsmilitair alleen kan optreden als hij „zijn nek uitsteekt”.

Wanneer nu in een dergelijke situatie een paradoxale opdracht wordt gegeven is er sprake van een „dubbele binding”. De dubbele binding manifesteert zich op het moment dat de rolverwachtingen, waaraan een persoon moet voldoen, paradoxaal zijn. Kenmerkend van een paradox is dat een keuze onmogelijk is en een zichzelf bestendige proces in beweging wordt gezet. Een eenvoudig voorbeeld is het bord met het opschrift „Kijk hier niet naar” (zie afb. 3). Dit bord scheidt een echte paradox, omdat de mededeling op zich-



Afb. 3

zelf terugslaat: het gebod om het te negeren kan men pas opvolgen, als men het eerst heeft opgemerkt. Maar juist dat opmerken zou al een overtreding van het gebod inhouden. Deze aanwijzing kan dus alleen worden opgevolgd door haar te overtreden, en wordt overtreden als men haar opvolgt.

Een voorbeeld uit de historie. Twee eeuwen geleden voerde keizerin Maria Theresia een naar haar genoemde ridderorde in. Dit was de hoogste militaire onderscheiding die in Oostenrijk te behalen was en die bleef voortbestaan tot aan het einde van de Eerste Wereldoorlog. Deze militaire onderscheiding was uitsluitend bestemd voor officieren die — verfrissende absurditeit — de officiële bevelen naast zich neerlegden en door eigen initiatief een verloren lijkende slag wisten om te zetten in een overwinning. Werd de slag echter toch verloren, dan werd de betrokken commandant wegens insubordinatie voor de krijgsraad gedaagd.<sup>13</sup>

Het zal de lezer duidelijk zijn dat de commandant die strikt volgens de bevelen handelt nimmer met zijn superieuren in conflict zal komen, ook al verliest hij de slag. Hij handelde immers volgens het

<sup>13</sup> P. Watzlawick — *Is „werkelijk” waar? Spraakverwarring, zinsbegoocheling en onvoorstelbare werkelijkheid.* Van Loghum Slaterus, Deventer (1976)33.



gestelde verwachtingspatroon. De commandant echter, die door overtreding van de geldende verwachtingspatronen tracht een verloren lijkende veldslag alsnog ten goede te keren, loopt wél het risico voor de krijgsraad te worden gedaagd. Deze commandant raakt in een dubbele binding, omdat door de uitslag van de strijd wordt bepaald of hij, met ignorering van het hoogste gezag, de situatie op het slagveld juist heeft beoordeeld en of hij, afhankelijk van deze uitslag, een decoratie ontvangt of voor de krijgsraad wordt gedaagd. Het wezen van de „dubbele binding” is de kans op bestraffing omdat men, de situatie op de juiste wijze schattende, toch — afhankelijk van de uitkomst — kan worden beschuldigd van een onjuiste handelwijze.

Paradoxen en „dubbele bindingen” treft men ook tegenwoordig nog aan. Zo brengt de acceptatie van de opdracht tot het houden van een integraal organisatieonderzoek, met vooraf gestelde richtlijnen — en hier schuilt de paradox — de ontvangers ervan in een spanningsveld tussen loyaliteit aan de eisen van de opdrachtgever en loyaliteit aan de eisen die een organisatieonderzoek aan de deelnemers stelt, namelijk een zo groot mogelijke objectiviteit, creativiteit en flexibiliteit.

Kiezen is nu niet meer mogelijk. Door namelijk loyaal te zijn aan de eisen van de opdrachtgever (de gegeven richtlijnen) kan niet meer aan de eisen van een organisatieonderzoek (objectiviteit, creativiteit en flexibiliteit) worden voldaan. En door te voldoen aan de eisen van het organisatieonderzoek negeert men de eisen van de opdrachtgever. Het voorgaande is een schoolvoorbeeld van een „dubbele binding”. Paradoxale opdrachten en de daaruit voortvloeiende „dubbele binding” gekoppeld aan een professioneel ontwikkeld instrumenteel handelings- en denkkader, waarvan de drang naar vereenvoudigde gestandaardiseerde, herkenbare oplossingen het opvallendste kenmerk vormt, zal altijd leiden tot een pseudo-oplossing zoals in dit geval de eerder genoemde principeschets (afb. 2.)

Het gevaar van de voornoemde instrumentele denkwijze is tweeledig. Enerzijds wordt een complex en structureel probleem door het te ontdoen van zijn complexe en structurele elementen tot een herkenbaar routineprobleem gereduceerd; daarna is nog slechts een pseudo-oplossing mogelijk. Anderzijds gaat een simpele, voor een ieder herkenbare, pseudo-oplossing als een principeschets een eigen leven leiden, waarbij niet-inge-wijden dan veelal in de mening verkeren dat het

gebodene de oplossing bevat van het gehele probleem. Een nog groter probleem ontstaat wanneer het instrumentele denkpatroon tot norm wordt verheven. Het duidelijkste is dat waarneembaar in de organisatorische driedeling beleid—beheer—uitvoering. Het instrumentele denkpatroon past heel goed bij de elementen beheer en uitvoering, doch is uiterst nadelig bij het voeren van beleid. Beleid vereist namelijk een creatief en flexibel denkkader. Onder creatief wordt dan verstaan het vermogen, de informatie of ervaringen die in uiteenlopende denkgebieden zijn vergaard te ordenen of te combineren tot samenhangen die voorheen onbekend waren. Onbekend in zoverre dat er tot dan toe nog geen instrumenten zijn ontwikkeld om die onbekendheid te beheersen.<sup>14</sup>

Dit creatieve denken past nog niet in het huidige militaire denkpatroon, met als gevolg dat problemen veelal worden vertaald in termen van uitvoering en dat beleidsaspecten nauwelijks of niet aan de orde komen.

Zo zijn wij van mening dat de verantwoordelijke functionarissen van de werkgroep, verkerende in het spanningsveld van de loyaliteit aan de opdrachtgever en de loyaliteit aan het onderzoek, zich primair hebben beziggehouden met de uitvoering en de beleidsaspecten terzijde hebben gesteld, zich niet bewust van het feit dat zij door de opdracht zelf in een situatie van een „dubbele binding” werden geplaatst.

## Conclusie

Behalve het militaire denken en behalve opdrachten waardoor functionarissen worden geplaatst in een situatie van „dubbele binding” zijn het verder nog de loyaliteit aan de professie, de sociale controle en de sancties zoals de (persoons)beoordeling, die de voorwaarden scheppen voor de vicieuze cirkel die leidt tot pseudo-oplossingen, waarvan de principeschets er een is.

De voor de uitvoering verantwoordelijke functionarissen mag echter niets worden verweten. Zij hebben loyaal getracht de opdracht uit te voeren conform het denk- en handelingskader van de militaire professie, zich daarbij niet bewust dat deze opdracht hen in een „dubbele binding”-situatie zou plaatsen. Zij hebben geheel gehandeld overeenkomstig het instrumenteel georiënteerde verwachtingspatroon. De eisen van de professie, de loyaliteit en de situatie van de „dubbele binding” noopten hen tot het standaardiseren en versimpe-

<sup>14</sup> H. J. Kurtz — *Gids personeelsbeleid* (1977)(5)137.

len van de complexe organisatieproblemen tot „hapklare brokken”, geschoond van alle aspecten die niet tastbaar en concreet te beheersen zijn.

Eén ding hebben zij zich echter niet gerealiseerd en wel dat zij bij een dergelijk onderzoek dienden op te treden als beleidsfunctionarissen; en voor

beleid gelden nu eenmaal andere maatstaven dan voor de uitvoering. Het zoeken naar oplossingen louter in het instrumentele vlak leidt tot een noodzakelijke ontkenning van het andere, creatieve en flexibele, denkkader. En het is op de consequenties van deze ontkenning dat de schrijvers hebben willen wijzen.



Maandelijks wordt de Militaire Spectator toegezonden aan alle leden van de Koninklijke Vereniging van de Krijgswetenschap.

Ten einde de toezending aan thans nog actief dienende officieren van Land- en Luchtmacht, tevens van de Koninklijke Vereniging ter beoefening van de Krijgswetenschap, ook na hun dienstverlating zeker te stellen, wordt belanghebbenden verzocht de ledenadministratie van de Koninklijke Vereniging (Karel Doormanlaan 274, 2283 BB Rijswijk) in voorkomend geval ter zake in te lichten.



# Het Verdrag betreffende de politieke rechten van de vrouw

Sinds in de Tweede Wereldoorlog de mensenrechten op gruwelijke wijze werden vertrapt, heeft het bepaald niet ontbroken aan plechtige verklaringen, overeenkomsten, handvesten en resoluties waarin de rechten van de mens werden vastgelegd met het oogmerk die ook voor komende tijden te waarborgen. Tal van nationale en internationale instanties houden zich bezig met het verwezenlijken van de luidkeels beleden gelijke rechten voor iedereen, „zonder onderscheid van ras, geloof, geslacht, taal of godsdienst”, zoals reeds in 1945 werd beloofd in het Handvest der Verenigde Naties.

In 1946 werd door de VN de Commissie voor de positie van de vrouw ingesteld omdat in de hele wereld nog onverminderd werd gediscrimineerd naar geslacht. Twee jaar later onderstreepte de Universele verklaring van de rechten van de mens nogmaals de gelijkheid van mannen en vrouwen in rechten en vrijheden, maar bijna 20 jaren nadien, in 1967, moesten de VN een bijzondere verklaring doen uitgaan waarin werd aangedrongen op het beëindigen van discriminatie van de vrouw. Toen ook dat niet bleek te helpen riep de Algemene Vergadering van de VN het jaar 1975 uit tot het Internationale Jaar van de Vrouw, maar dat zette al even weinig zoden aan de dijk.

Nu zou Nederland geneigd kunnen zijn zich erop te beroemen dat ten onzent de vrouw niet meer is achtergesteld en dat de rolverdeling tussen de seksen reeds volledig is gelijkgetrokken. Immers, het in 1953 gesloten verdrag waaraan in het hiernaast geplaatste artikel wordt gerefereerd, werd door Nederland niét voorzien van enig voorbehoud: voor mannen en vrouwen geldt derhalve een volkomen gelijkgerechtigdheid voor het bekleden van willekeurig welke overheidsbetrekking; zelfs voor de krijgsmachtfuncties werden geen uitzonderingen voorbehouden. Toen destijds de consequenties van deze emancipatiedemarrage — achteraf — werden beseft, was de kogel al door de kerk. Sindsdien kan niemand meer beletten dat de vrouw ook in de krijgsmacht haar recht doet gelden op het bezetten van elke functie die zij zich maar zou kunnen wensen: het slinks aanpassen van psychische en fysieke eisen om zulks te verhinderen zou uiteraard je reinste discriminatie zijn. De vraag is nu, of de aldus geïntegreerde vrouwelijke collega's ook onverdeeld enthousiast zijn over hun gelijkgeschakelde positie, en meer in het bijzonder over de wijze waarop dat alles zijn beslag heeft gekregen. Mannelijke militairen die, beducht voor het odium van een discriminerende attitude, maar al te gretig zijn vooruitgeijld op wat een reële evolutie had mogen zijn, vinden in deze korte kenschets van hun Milva-collega ongetwijfeld aanleiding zich nog eens te herbezinnen op de integratie van de vrouw in de krijgsmacht!

J. H. Brombacher

majoor Milva

„Jullie moesten toch zo nodig . . . ?”

Als het onderwerp „Integratie van de vrouw in de krijgsmacht” ter sprake komt, wordt door mannelijke militairen nogal eens de hierboven geciteerde opmerking gemaakt. Dat is evenwel een ten onrechte geuit verwijt, zoals uit het volgende moge blijken.

Artikel 3 van het in 1953 gesloten, in 1968 door Nederland mede ondertekende en in 1971 in een Rijkswet opgenomen Verdrag luidt:

*Vrouwen zijn gerechtigd op gelijke voet met mannen een overheidsambt te bekleden en alle ingevolge de nationale wetgeving ingestelde overheidsbetrekkingen te vervullen, en wel zonder onderscheid.*

## Beslissingen óver, maar zónder . . .

Van belang is dat tussen het sluiten van het verdrag en de medeondertekening ongeveer vijftien(!) jaren verliepen, in welke tijdsspanne een grondig afwegen van alle pro's en contra's zeer wel mogelijk moet zijn geweest. Opgemerkt moet dan worden dat door *Nederland geen enkel voorbehoud* werd gemaakt, zelfs niet voor de strijdkrachten of voor bepaalde functies daarin.

De vrouw, die op dat moment toch reeds gedurende vierentwintig jaar actief was in de krijgsmacht, werd nochtans niét naar haar mening gevraagd.

In 1971 werd de Rijkswet, houdende de goedkeuring van het Verdrag, in het Staatsblad opgenomen.

Toch was de vrouw in de strijdkrachten op geen enkele wijze betrokken geweest bij, noch gekend in, het overleg dat aan de totstandkoming van die goedkeuringswet voorafging.

In 1972 begonnen vervolgens de vergaderingen waarin mede door vertegenwoordigsters van de drie Nederlandse militaire vrouwenkorpsen moest worden uitgemaakt hóé nu uitvoering zou moeten worden gegeven aan hetgeen inmiddels reeds kracht van wet had.

Uit verslagen van de desbetreffende besprekingen



Blijft de vrouw in de kou staan?

kan ten duidelijkste worden opgemaakt dat van vrouwelijke zijde allerm minst werd ingestemd met het interpreteren van „is gerechtigd” als „is verplicht”. Dat behoeft geen nader betoog: immers, welke minderheid zou het op prijs stellen onder te gaan in de massa?!

In 1974 beklemtoonde de Defensienota „Om de veiligheid van het bestaan” de *gelijkwaardigheid* van man en vrouw, en legde de nadruk op de functionele geschiktheid van beiden.

En in 1975 boog een commissie zich over de verschillende wetten en besluiten die betrekking hebben op de vrouw in de krijgsmacht. De opzet daarvan was, de voor de vrouw geldende bijzondere regelingen te doen vervallen en te bepalen dat in de toekomst de voor de man gestelde bepalingen evenzeer voor haar van kracht zouden zijn.

Maar... in deze commissie waren de vrouwen niét vertegenwoordigd.

### Graag willen, of niet anders kúnnen?

In 1975 werd een werkgroep ingesteld met de opdracht

*... volledig uitgewerkte voorstellen in te dienen met betrekking tot (...) voorzieningen, welke noodzakelijk zijn met het oog op de voorgenomen opheffing van de onderafdeling algemene dienst en van de onderafdeling geneeskundige dienst van de militaire vrouwenafdeling, zulks in het kader van de algehele integratie van de vrouwelijke militair in de krijgsmacht.*

In déze werkgroep was de vrouw, ten langen leste, goed vertegenwoordigd.

Voor de beoordeling van de totaliteit is, op grond

van vorenstaande feiten, derhalve het volgende relevant.

### Gegeven

#### 1. DE WET

„Gerechtigheid” werd uitgelegd als „verplicht”.

#### 2. HET VOORSTEL VAN DE COMMISSIE

„Integreer de vrouw in die zin dat zij haar rechten verliest en de voor de man geldende voorwaarden moet aanvaarden”.

#### 3. DE OPDRACHT

„Hef de Militaire vrouwenafdeling op”.

### Vraag

Wát moest nu de vrouw „zo nodig”? In feite dient hier immers te worden gelezen „Wat kón de vrouw alleen maar?”.

### Antwoord

De vrouw moest/kon een zo goed mogelijke regeling bepleiten voor de overgang van het op dat moment aanwezige bestand naar de verschillende

### Militaire vrouw en vrouwelijke militair







Brandblus oefening

wapens en dienstvakken, voor zover dat bestand niet door of voor de opheffing van de Milva de militaire dienst zal hebben verlaten.

#### Waar twee ruilen ...

Bij de uitvoering van de wet voor de gelijkgerechtigdheid van de vrouw werd uitgegaan van de gedachte dat wat goed is voor een man óók goed moet zijn voor een vrouw. Bijgevolg kreeg de vrouw een aantal rechten in de schoot geworpen:

- de vrouw heeft „het recht” gekregen op een eerste verbintenis van ten minste vier jaar;
- de vrouw heeft „het recht” gekregen de opleiding te volgen aan de opleidingsinstituten die tot dusverre uitsluitend voor mannen toegankelijk waren;
- de vrouw heeft „het recht” gekregen dezelfde carrière te maken als de man;
- de vrouw heeft „het recht” gekregen een functie te vervullen bij alle wapens en dienstvakken.

Daartegenover staat evenwel dat de vrouw een aantal haar toekomstige rechten terzelfder tijd werd ontnomen:

- de vrouw verloor het *recht* tot het sluiten van een eerste verbintenis van twee jaar (= aanloopperiode);
- de vrouw verloor het *recht* te worden opgeleid voor het vervullen van een administratieve functie;

— de vrouw verloor het *recht* haar contract te verbreken bij huwelijk;

— de vrouw verloor de *mogelijkheid* in de toekomst haar belangen te doen behartigen door een vrouwelijke commandant.

#### Jammerlijke vergissing

De vrouw loopt nu het risico — wellicht ten gevolge van politieke overwegingen en ondanks de vele goede bedoelingen — met de wet in de hand uit de krijgsmacht te verdwijnen.

Moest de *vrouw* inderdaad zo nodig, óf vond de *man* het nodig?

Er lijken gerechtvaardigde twijfels te mogen rijzen aan wat mogelijk de basis heeft gevormd van het streven naar de integratie van de vrouw in de krijgsmacht: wellicht ware de *gelijkwaardigheid* van man en vrouw beter tot uiting gekomen indien de mogelijkheden van de man en de rechten van de vrouw voor beiden hadden gediend als basis van de integratie.

Wie zich verdiept in de gevolgde procedure en zich bezint op het uiteindelijke resultaat van alle inspanningen, voelt zich bekropen door de vrees dat ook in de twintigste eeuw jammerlijke vergissingen het gevolg kunnen zijn van het in de wind slaan van wijze vermaningen, zoals Plato eens neerschreef in *The Republic*:

*But if you merely expect them to do the same things as men, they are likely to end up as inferior men. Is it not better to recognize the difference rather than pretend it does not exist?*



# De wederopbouw van de Koninklijke landmacht na de Tweede Wereldoorlog

drs. J. W. M. Schulten

luitenant-kolonel van de verbindingdienst

Tijdens de bijeenkomst van de Noordatlantische Raad, die in september 1950 te New York werd gehouden, werd besloten dat op een zo kort mogelijke termijn een geïntegreerde strijdmacht onder centraal opperbevel zou worden gevormd.<sup>1</sup> De Nederlandse bijdrage zou, met betrekking tot de Koninklijke landmacht, uit vijf divisies bestaan. De wenselijkheid en de grootte van deze NAVO-bijdrage zijn sindsdien onderwerp van discussie. Beperk ik mij tot hen die de wenselijkheid of, sterker gezegd, de noodzaak van een NAVO-bijdrage bepleiten dan valt op dat over de grootte en de samenstelling van de bijdrage die de Koninklijke landmacht daartoe dient te leveren, de meningen verdeeld zijn. Zo kwam de commissie Van Rijckevorsel, in 1972, ten aanzien van deze problematiek niet tot een unaniem eindoordeel.<sup>2</sup> De NAVO-bijdrage die heden door de Koninklijke landmacht wordt geleverd, bestaat in grote trekken uit een legerkorps, bestaande uit twee gemechaniseerde (parate) divisies, een mobilisabele divisie, een mobilisabele infanteriebrigade en een aantal legerkorpstroepen. Deze NAVO-bijdrage is mijns inziens een afgeleide van de vijf divisies van het Legerplan-1950. Het doel van deze beschouwing is in te gaan op enkele factoren die hebben bijgedragen tot de totstandkoming van dit Legerplan-1950, om zodoende een bijdrage te leveren tot de discussie die heden ten dage nog wordt gevoerd over doelstelling en taak van de Koninklijke landmacht in het kader van onze NAVO-bijdrage.

Na de Nederlandse capitulatie in mei 1940 hield de Koninklijke landmacht vrijwel op te bestaan. Slechts enkelen wisten naar Engeland uit te wijken. Met achterlating van wapens en uitrusting arriveerden 63 officieren en 1220 onderofficieren, korporaals en manschappen in Engeland. Zij zouden daar de kern gaan vormen waaruit later de Koninklijke Brigade Prinses Irene, Nr 2 Troop Inter

Allied Commando Nr 10 en Nr 322 (Dutch) Squadron zouden worden gevormd.

De numerieke sterkte van deze eenheden bleef gedurende de gehele oorlog beperkt zodat men kan stellen dat, toen in mei 1945 met de wederopbouw van de Koninklijke landmacht metterdaad een begin werd gemaakt, men geheel opnieuw moest beginnen. Een wederopbouw, die sterk werd beïnvloed door de ontwikkelingen in het voormalige Nederlands-Indië. Ook de slechte economische positie van Nederland en de enorme chaos die door de verwoestingen van de oorlog overal heerste, belemmerden deze wederopbouw. Een brochure van de Voorlichtingsdienst van de Generale Staf uit 1946 zegt daarover: *Het is geen kinderkwerk om een leger op te bouwen in een land, dat zo kaal geplukt en uitgezogen is, dat ieder geweer en iedere schop uit het buitenland moet komen.*<sup>3</sup> Over de ontwikkelingen in Nederlands-Indië werd opgemerkt: *Aan rustiger legeropbouw zijn wij nog steeds niet toe. De gebeurtenissen in Indië dwingen ons helaas nog steeds tot het op korte termijn gereed maken van troepen voor het Verre Oosten.*<sup>4</sup> Het waren echter niet alleen deze problemen waarmee zij, die met de wederopbouw van de Koninklijke landmacht waren belast, te maken kregen. Het kabinet Schermerhorn-Drees, dat op 24 juni 1945 een bijna failliete boedel van Gerbrandy en de zijnen overnam, had het schone opschrift *Herstel en Vernieuwing* in zijn vaandel geschreven.<sup>5</sup> Het betrof hier geen loze kreet, niet alleen maar een politieke slogan om kiezers te winnen, het was de verwoording van de gevoelens die in het Nederlandse volk leefden. Er moest uiteraard veel oorlogsschade worden hersteld. Een terugkeer naar de situatie van vóór 1940 werd echter niet gewenst. In Engeland had overigens ook Koningin Wilhelmina herhaaldelijk doen blijken dat ook zij weinig heil zag in een volledig herstel van de vooroorlogse

<sup>1</sup> NATO Final communiqués 1949-1970. Brussel (zj)51.

<sup>2</sup> Zie hiervoor: *De toekomst van de Nederlandse defensie*. Den Haag (1972).

<sup>3</sup> *De Koninklijke landmacht in wederopbouw* (zp, zj)2.

<sup>4</sup> Zie <sup>3</sup>, blz. 3.

<sup>5</sup> Zie hiervoor: F. J. F. M. Duijnste en J. Bosmans — *Het kabinet Schermerhorn-Drees*. Assen (1977).



situatie. Het is tegen deze achtergrond dat ik de wederopbouw van de Koninklijke landmacht in beschouwing wil nemen. Een antwoord zal moeten worden gegeven op de vraag of de herboren krijgsmacht werkelijk een feniks was, óf dat uit de as van de Tweede Wereldoorlog toch weer de gevederde vriend van 1940 te voorschijn kwam.

Indien men vraagt waarom Nederland in 1950 een sterke krijgsmacht nodig had, kreeg en krijgt men zeer vaak het volgende soort antwoord.

Na de Tweede Wereldoorlog hebben de westelijke geallieerden in snel tempo hun troepen gedemobiliseerd. Het *bring the boys home* was geen loze kreet. In groten getale verlieten de Amerikanen Europa en keerden naar huis terug. De Russen deden dat echter niet. Zij hielden hun troepen op volle sterkte. Hun agressieve bedoelingen werden bevestigd door de ontwikkelingen in Hongarije, Tsjecho-Slowakije, Roemenië, Oost-Duitsland, enz. Als tegenmaatregel werd de NAVO opgericht. De dreigende vloedgolf uit het Oosten moest worden gekeerd. Het Legerplan-1950 en de daarmee ontwikkelde plannen waren het Nederlandse antwoord op de Russische dreiging.<sup>6</sup>

Kort samengevat: de slechte Oost-Westverhouding — de schuld daarvan lag overduidelijk bij de Russen — was de oorzaak ervan dat Nederland een sterke krijgsmacht op de been moest brengen. De grote invloed die de Russische dreiging, of het als dreiging geïnterpreteerde optreden van de Russen, op onze legervorming heeft gehad wil ik geenszins ontkennen. De grote aandacht die deze dreiging heeft gekregen is echter oorzaak dat andere factoren — factoren die niets hadden te maken met de Oost-Westverhoudingen — die hebben bijgedragen tot de vorming van een sterke krijgsmacht, over het hoofd werden en worden gezien.

Men kan zich ook de vraag stellen of Nederland in 1950 een krijgsmacht van dezelfde omvang zou hebben gehad, of dat men plannen voor een sterke krijgsmacht zou hebben gemaakt, indien er geen Russische dreiging was geweest. Met het stellen van deze vraag begeef ik mij op zeer glad ijs. Op deze vraag, zo hij al zou mogen worden gesteld, kan geen ontkennend of bevestigend antwoord worden gegeven. Het juiste antwoord is eigenlijk ook niet zo belangrijk. De vraagstelling kan echter worden gebruikt als hulpmiddel om enig inzicht te krijgen in de problematiek van de legervorming in de jaren 1945-1950. Met betrekking tot deze problematiek wil ik de volgende onderwerpen behandelen:

<sup>6</sup> Een goed overzicht van de gewijzigde opvattingen over de Koude oorlog geeft: J. Nobel — *De opkomst van de Koude oorlog*. Utrecht (1977).

— de ontwikkelingen in de Koninklijke landmacht sinds de meidagen van 1940 tot 1950;

— het officierscorps, met het accent op de beroepsofficieren, gedurende de periode 1945-1950;

— de ontwikkeling van de diverse plannen die hebben geleid tot het Legerplan-1950;

— de invloed van het parlement op de totstandkoming en realisering van deze plannen.

### De feitelijke ontwikkelingen

Na de ondertekening van de capitulatievoorwaarden op 15 mei 1940 door generaal H. Winkelman gold de gehele Nederlandse krijgsmacht als krijgsgevangen. In een zeer snel tempo werden op last van de Duitse bezetter de legeronderdelen opgeheven en het dienstplichtige en het reservepersoneel werden gedemobiliseerd. De algehele demobilisatie moest vóór september 1940 zijn voltooid.

Was het dienstplichtige en reservepersoneel zonder meer uit krijgsgevangenschap naar huis gestuurd, het beroepspersoneel werd een verklaring voorgelegd die de beroepsofficieren op erewoord hadden af te leggen en de onderofficieren, korporaals en soldaten zonder meer hadden te ondertekenen. Zij allen moesten beloven tegen Duitsland geen vijandelijke acties te ondernemen. Na een verwarde discussie over het al dan niet geoorloofd zijn van het tekenen van de erewoordverklaring werd deze door het overgrote deel van de beroepsofficieren op 14 juli 1940 ondertekend.<sup>7</sup> Behalve de krijgsmacht werd ook het departement van defensie opgeheven. De afhandeling van de lopende zaken werd opgedragen aan het Afwikkelingsbureau van het departement van defensie, later Commissariaat voor de belangen van de voormalige Nederlandse weermacht genoemd. Als hoofd van dit bureau werd de toen en later omstreden kapitein B. R. P. F. Hasselman benoemd. Veel officieren vonden een tijdelijk onderkomen in eerst de Opbouwdienst en daarna de Nederlandse Arbeidsdienst. Aangezien men de erewoordverklaring had ondertekend, konden de beroepsofficieren niet direct deelnemen aan het actieve verzet. De Ordedienst werd de organisatie waar de officieren zich voorbereidden op hun naoorlogse taak. Op 15 mei 1942 werden de beroepsofficieren, die zich voor een administratieve

<sup>7</sup> De erewoordkwestie is tijdens de parlementaire enquête naar het regeringsbeleid gedurende de Tweede Wereldoorlog uitvoerig ter sprake gebracht. Een onderzoek naar de rol van het erewoord tijdens de krijgsgevangenschap en de zuivering na de oorlog heeft nog niet plaatsgevonden.

controle op verschillende plaatsen in Nederland hadden moeten melden, gevangengenomen en in krijgsgevangenschap afgevoerd.<sup>8</sup> Het merendeel van hen keerde eerst na 5 mei 1945 in Nederland terug.

Zoals reeds werd aangegeven, waren slechts weinigen naar Engeland uitgeweken. De Koninklijke Brigade Prinses Irene, die in Engeland werd geformeerd, was het grootste landmachtonderdeel gedurende de Tweede Wereldoorlog. In juni 1944 was de sterkte ca. 1300 man.<sup>9</sup> Zonder de verdiensten van deze eenheid te kleineren kan men stellen dat de Koninklijke landmacht gedurende de oorlog had opgehouden te bestaan. Met de regering was ook minister van defensie A. Dijkhoorn naar Londen uitgeweken. Met behulp van enkele ambtenaren en officieren werden de werkzaamheden van het departement van defensie voortgezet.

Vrij snel begon men zich bezig te houden met het vraagstuk van de wederopbouw van de KL na de oorlog en de herovering of pacificatie van Nederlands-Indië. Wij treffen hier o.m. aan kapitein mr. H. J. Kruls, majoor G. J. Sas, kolonel D. van Voorst-Evekink, majoor P. L. G. Doorman en kolonel van de mariniers M. R. de Bruyne. Tijdens de Londense periode vonden er diverse reorganisaties van het departement plaats.<sup>10</sup> De onderlinge ruzies waren niet van de lucht. Het maken van plannen voor de toekomstige krijgsmacht vond plaats binnen de kleine groep generale-stafofficieren, bestaande uit Sas, Kruls, Doorman, Van Voorst-Evekink. Zij beschouwden zich zelf als de enige terzake kundigen. Men kan zich niet aan de indruk onttrekken dat het wenkende perspectief, hoge functies te kunnen vervullen in de weer op te richten Koninklijke landmacht, hun optreden in hoge mate heeft beïnvloed. Met succes wisten zij de infiltratie van een KNIL-generaal te voorkomen. Zeer hoog liep de spanning op toen kolonel de Bruyne hoge ogen scheen te gooien om de toekomstige Chef van de Generale Staf te gaan worden. Gelukkig voor hen, wisten Kruls en de zijnen dat te verhinderen.

Zoals ik reeds heb aangegeven, werd het departement van defensie vele malen gereorganiseerd. Uiteindelijk waren de volgende afdelingen van groot belang voor de krijgsmacht:

<sup>8</sup> L. de Jong — *Het Koninkrijk der Nederlanden in de Tweede Wereldoorlog*, dl 5. Den Haag (1975)970 e.v.

<sup>9</sup> J. F. R. van Vogelpoel — *De Koninklijke landmacht na de Tweede Wereldoorlog*, dl 1. Den Haag (1959)3.

<sup>10</sup> Op 28 juli 1941 werd de naam ministerie van defensie gewijzigd in ministerie van oorlog.

het bureau Militair Gezag (MG) o.l.v. mr. H. J. Kruls;

het bureau Organisatie Generale Staf (OGS) o.l.v. G. J. Sas;

het bureau Militaire voorbereiding terugkeer (MVT) o.l.v. M. R. de Bruyne.

Het bureau OGS was belast met het maken van plannen voor de wederopbouw van de Koninklijke landmacht. Het bureau MVT zou later de staf van de opperbevelhebber worden.<sup>11</sup>

Een door de Ministeriële commissie oorlogvoering eind 1942 in het leven geroepen Stafcommissie gaf in haar rapport de taken van de landstrijdkrachten als volgt aan: het heroveren van Nederland; het verdedigen van en gezagshandhaving in Nederland; het heroveren van Nederlands-Indië; het verdedigen en het gezag handhaven in Nederlands-Indië. Voor de verdediging van en de gezagshandhaving in Nederland dacht men 24 bataljons nodig te hebben. De verovering van Nederlands-Indië schatte men met een expeditie-macht van 4 à 5 divisies te kunnen realiseren. Voor de gezagshandhaving in de Oost meende men met 10 bataljons te kunnen volstaan.<sup>12</sup> Na de landing van de Geallieerden in Normandië op 6 juni 1944 stelde de Nederlandse regering op 19 juni 1944 de instructie vast voor de Bevelhebber Nederlandse Strijdkrachten. Op 3 september 1944 benoemde de Koningin Prins Bernhard tot Bevelhebber der Nederlandse Strijdkrachten. De Binnenlandse Strijdkrachten, die voortkwamen uit de Raad van Verzet, de Knokploegen en de Ordedienst, werden op 5 september 1944 opgericht en onder bevel gesteld van Prins Bernhard. Ten behoeve van de bevelvoering over en de organisatie van de reeds bestaande en nog op te richten geregelde onderdelen van de Koninklijke landmacht richtte de Bevelhebber der Nederlandse Strijdkrachten de afdeling Koninklijke Landmacht op als deel van zijn staf. Deze afdeling zou tevens de gehele leiding hebben bij de wederopbouw van de nieuwe Nederlandse krijgsmacht. De afdeling Binnenlandse Strijdkrachten was voorbestemd te verdwijnen zo gauw de Binnenlandse Strijdkrachten zouden worden opgeheven. De stagnatie van de bevrijding van Nederland veroorzaakte ten aanzien van de plannen betreffende de legervorming een grote verwarring.

<sup>11</sup> Het bureau Organisatie generale staf werd op 1 juni 1944 omgevormd tot het bureau Expeditionaire macht. Het bureau Militaire voorbereiding terugkeer werd op 31 augustus 1944 opgeheven. Kolonel M. R. de Bruyne werd commandant van de Mariniersbrigade.

<sup>12</sup> Zie <sup>9</sup>.



Bij de Duitse capitulatie op 5 mei 1945 was de situatie als volgt. Aanwezig waren de Koninklijke Brigade Prinses Irene; de in het Zuiden geformeerde vrijwilligersbataljons; ten noorden van de grote rivieren de BS (niet geoefend en niet berekend voor een militaire taak); enkele zwakke, in Engeland gevormde luchtmachtstrijdkrachten. Op 8 augustus 1945 werden de Binnenlandse Strijdkrachten opgeheven. Door de capitulatie van Japan kwam van de reeds gemaakte plannen weinig terecht. Nadat Prins Bernhard op 13 september 1945 eervol was ontheven van zijn functie als Bevelhebber der Nederlandse Strijdkrachten werd op 1 november 1945 een reorganisatie uitgevoerd. De Chef van de Generale Staf, rechtstreeks onder de minister van oorlog, kreeg de hoogste bevelsbevoegdheid in de Koninklijke landmacht. Op deze post werd generaal-majoor mr. H. J. Kruls benoemd.

De periode 1946—1950 kenmerkte zich in Nederland door het opleiden van eenheden ten behoeve van de uitzending naar Indonesië en het verder ontwikkelen van plannen voor de definitieve samenstelling van de Koninklijke landmacht. Er werden een vredes- en een oorlogsorganisatie ontwikkeld.<sup>13</sup> Nadat in 1949 de soevereiniteitsoverdracht van Nederlands-Indië had plaatsgevonden en de troepen naar Nederland waren teruggekeerd, konden zij ogenblikkelijk hun plaats in de vredes- en oorlogsorganisatie innemen. Met de realisatie van het Legerplan-1950 kon een aanvang worden gemaakt. Het Legerplan-1950 hield de overgang in van het Engelse naar het Amerikaanse systeem. Luitenant-generaal mr. H. J. Kruls gaf als voordelen van het Amerikaanse systeem onder meer aan dat:

— de Amerikaanse organisatie een grotere effectiviteit had en daardoor een grotere gevechtskracht bij minder mankracht;

— materieel, dat in de toekomst zou worden verkregen, hoofdzakelijk Amerikaans was.<sup>14</sup>

### Het officierscorps

Na de Duitse capitulatie werd, zoals reeds opgemerkt, vooral met het oog op de ontwikkelingen in het Verre Oosten, snel een aanvang gemaakt met de wederopbouw van de Koninklijke land-

<sup>13</sup> De verschillende vredes- en oorlogsorganisaties zijn te vinden in het archief van de Sectie krijgsgeschiedenis landmachtstaf.

<sup>14</sup> Het motief, dat een vermindering aan mankracht werd gecompenseerd door een vergroting aan vuurkracht, is een verschijnsel dat bij alle legerbezuinigingen steeds weer terugkeert.

macht. Uitgangspunt daarbij was níét het herstel van het leger van 1940, maar de opbouw van een geheel nieuwe krijgsmacht. Van groot belang werd de totale vernieuwing van het officierscorps geacht. De debâcle van 1940 werd, terecht of niet, voor een groot deel toegeschreven aan het falen van dat corps.

Koningin Wilhelmina had zich reeds voor mei 1940 verontrust getoond over de operationele inzet van het leger.<sup>15</sup> Bij haar idealistische opvattingen over de vernieuwing van de maatschappij, die zij gedurende de oorlog ontwikkelde, was een vernieuwing van het leger inbegrepen. Prins Bernhard deelde in sterke mate deze opvattingen. In gesprekken met Engelandvaarders gaf hij als zijn mening te kennen dat het officierscorps, dat na de oorlog weer zou worden gevormd, zou bestaan uit hen die gedurende de strijd tegen de bezetter hadden blijk gegeven over goede leiders eigenschappen te bezitten. In dat nieuwe leger zou ook plaats zijn voor de jongere beroepsofficieren die in krijgsgevangenschap waren geweest en die zich voldoende konden aanpassen aan de door de moderne tijd gestelde eisen.

Toen de beroepsofficieren uit krijgsgevangenschap terugkeerden, troffen zij bij hun terugkeer een leger aan dat in volle opbouw was. Vele voormalige verzetstrijdes waren, zonder een specifieke opleiding te hebben genoten, tot officier benoemd. De enkele beroepsofficieren die in 1940 naar Engeland waren uitgeweken, hadden vaak een geweldige carrière gemaakt en deelden de lakens uit. Over de spanningen die tussen deze groeperingen ontstonden schreef luitenant-generaal M. R. H. Calmeyer in 1948 in de *Militaire Spectator*:

*De bouwers, die met hun goede wil uit alles iets moesten maken, stonden wat onwennig tegenover elkaar. Eensdeels de uit krijgsgevangenschap terugkerende officieren en onderofficieren, de vertegenwoordigers van het oude leger, anderdeels de uit Engeland en de Binnenlandse Strijdkrachten komenden, die zich de grondleggers van het nieuwe leger voelden.*<sup>16</sup>

Ik wil thans op deze *onwennigheid* nader ingaan. De officieren, die uit Engeland kwamen waren van mening dat zij de enigen waren die op de hoogte waren van de moderne oorlogvoering. Terwijl hun collega's in krijgsgevangenschap Rode-

<sup>15</sup> Zie hiervoor: L. de Jong — *Het Koninkrijk der Nederlanden in de Tweede Wereldoorlog*, dl 2. Den Haag (1969).

<sup>16</sup> Illustratief voor de strijd tussen het „oude” en het „nieuwe” leger is de brochure van W. K. H. Feuilletau de Bruijn — *Het oude en het nieuwe leger*. Den Haag (1946).

Kruispakketten verorberden, hadden zij oorlogservaringen opgedaan. Na een grondige herscholing zouden misschien de jongere officieren die uit krijgsgevangenschap waren gekomen nog geschikt kunnen worden gemaakt voor het nieuwe leger; de ouderen, en dat waren natuurlijk vaak tevens de hogeren, waren reeds te verkalkt om zich nog aan te passen aan de geest van de tijd. Minister-president W. Schermerhorn had het tijdens zijn radiorede op 27 juni 1945 al zo fraai gezegd:

*De uit de krijgsgevangenschap terugkerende officieren zullen na een nauwkeurige selectie opleiding ontvangen in de moderne krijgskunde en in de moderne wapentechniek en aan de hand van de resultaten van die opleiding opnieuw worden geselecteerd.*<sup>17</sup>

Dit *welkom thuis* werd door de terugkerenden niet in dank afgenomen. Zij waren echter niet de enigen die ontevreden waren. Vooral zij die in het verzet actief waren geweest, kregen na 1945 de ene teleurstelling na de andere te verduren. Van een werkelijke vernieuwing van de maatschappij kwam niets terecht. De verzetsmensen, die gedurende de oorlog vele gevaren hadden getrotseerd en die vele kameraden in de strijd tegen de bezetter hadden zien sneuvelen, voelden zich op het tweede plan geplaatst. Zo ging het ook ten aanzien van de krijgsmacht. Na de opheffing van de Binnenlandse Strijdkrachten konden zij onder meer tot de Koninklijke landmacht overgaan. Bij hen had gedurende de oorlog de mening postgevat dat zij de nieuwe officieren van de naoorlogse krijgsmacht zouden worden. Zij hadden immers blijk gegeven echte leiderscapaciteiten te bezitten. Het bezit van een middelbare-schooldiploma zou geen voorwaarde meer zijn om officier te worden. Van dat alles kwam weinig terecht: *Heel erg jammer, werd ons vermoeden bewaarheid met de oprichting van ons leger* schreven oud-verzetsstrijders in de Pen-Gun van 7 november 1945.

De ontwikkelingen in Nederlands-Indië eisten echter een snelle opbouw van de krijgsmacht. Daarvoor was de medewerking van de uit krijgsgevangenschap teruggekeerde officieren onontbeerlijk. Voordat dezen echter hun oude posities innamen, moesten zij van alle blaam worden gezuiverd. Tijdens de oorlog had de regering in Londen een algemene zuivering voorbereid. Zij die zich gedurende de oorlog onvaderlandslievend hadden gedragen of zij waarvan gezien hun mentaliteit een krachtadige inzet voor het herstel van Ne-

derland niet kon worden verwacht, konden voor goed of tijdelijk uit hun functies worden geweerd. De zuivering van het overheidspersoneel, die geregeld was in het zg. Zuiveringsbesluit 1944, zou worden uitgevoerd onder verantwoordelijkheid van de minister van binnenlandse zaken. Dat laatste nu riep binnen officierskringen een enorme weerstand op: hoe konden burgers het gedrag van officieren beoordelen? De officieren waren van mening dat zij zich zelf dienden te zuiveren. Vooral luitenant-generaal J. J. G. Baron van Voorst tot Voorst spelde daarbij een grote rol. Het lag niet in de bedoeling van de officieren bepaalde mogelijke misstanden onder tafel te werken. Integendeel, er heerste oprechte verontwaardiging over hen die gemene zaak met de vijand hadden gemaakt. Groot bezwaar had men echter ertegen dat buitenstaanders, d.w.z. burgers, zich met de interne aangelegenheden van het officierscorps zouden bemoeien.

Nadat de minister van binnenlandse zaken nog vergeefs had getracht de zuivering van het officierscorps onder controle te krijgen, berustte hij en liet de zaken op hun beloop. De grote chaos die bij de algemene zuivering heerste, was er vermoedelijk debet aan dat hij zo snel capituleerde. Daarmee werd echter tevens de kans het officierscorps van buiten af te beïnvloeden onmogelijk gemaakt. Anders dan wat in de burgermaatschappij gebeurde, verliep de zuivering van de krijgsmacht niet chaotisch. In tegenstelling tot de zuivering van de ambtenaren, waar men alleen na een aanklacht voor een zuiveringscommissie moest verschijnen, moesten alle officieren, reserve- en beroeps-, zich voor een commissie verantwoorden. Werd een zuiveringsmaatregel opgelegd, bv. ontslag, dan kreeg men inzage in de stukken. Daardoor werd een grote mate van objectiviteit verkregen. Dat wil echter niet zeggen dat er geen fouten zijn gemaakt of dat er geen bezwaren tegen deze zuivering zijn aan te voeren.

Deze zuivering vond als volgt plaats. Er waren twee commissies gevormd, de commissie Verantwoording krijgsvangenen officieren (CVKO) en de commissie Beoordeling officieren bezet gebied (CBOBG). Deze beide commissies werden in hun werkzaamheden bijgestaan door een aantal subcommissies.

Voorzitter van de CVKO was de voormalige commandant Veldleger, luitenant-generaal J. J. G. van Voorst tot Voorst. Voor deze commissie verschenen alle officieren die in krijgsgevangenschap waren geweest, zodat voor deze commissie vrijwel alle beroepsofficieren verschenen. Grote aandacht

<sup>17</sup> W. Schermerhorn — *Minister-president van herrijzend Nederland*. Naarden (1977)132.



besteedde de commissie aan de wijze waarop men zich aan het gegeven erewoord had gehouden en het gedrag tijdens de krijgsgevangenschap. De commissie ging zeer rechtlijnig en zonder aanzien des persoons te werk. Grote waarde werd eraan gehecht of men zich gedurende de oorlog had gedragen conform de gedragscode van de officier van vóór 1940.

Voorzitter van de CBOBG was reserve-generaal-majoor H. Koot. Voor deze commissie verschenen de officieren die zich tijdens de oorlog in bezet gebied hadden bevonden. Dat waren voornamelijk de reserveofficieren. Als belangrijkste beoordelingscriterium voor het al dan niet handhaven als officier nam de commissie het *gehad hebben van verzetsgeest tegen de vijand en de dienende geest jegens eigen land en volk*.<sup>18</sup>

In het algemeen kan men zeggen dat de CVOK meer het *herstel* en de CBOBG meer de *vernieuwing* van het officierscorps vertegenwoordigde. De CBOBG ging aanvankelijk nogal fors te keer; zó hevig dat het gevaar groot was dat er te weinig officieren beschikbaar zouden komen voor de taken in Nederlands-Indië. In de Legeraad werd dat gesignaleerd en men besloot druk op Koot uit te oefenen om het wat kalmer aan te doen.<sup>19</sup> Indien de minister van defensie door de commissies werd geadviseerd een maatregel te nemen, vroeg hij advies aan de Militaire commissie van advies. De voorzitter daarvan was luitenant-generaal W. Roëll. Vervolgens nam de minister een beslissing. Week hij af van het door de *Commissie Roëll* uitgebrachte advies dan, en alleen dán, stond voor de betrokken officier de mogelijkheid van beroep open bij de Raad van State, afdeling geschillen van bestuur.<sup>20</sup>

Doordat de zuivering grondig verliep, d.w.z. dat vrijwel alle in opspraak geraakte officieren uit de krijgsmacht werden verwijderd, kon het officierscorps zijn oude posities weer zonder moeite innemen: evenals dat het geval was in de rest van de Nederlandse samenleving had ook hier het *herstel* gewonnen van de *vernieuwing*.

### Plannen en ontwikkelingen gedurende de periode 1945-1950

In de Defensienota van 1974 *Om de veiligheid van het bestaan* geven de minister en staatssecretarissen van defensie te kennen dat zij van mening

<sup>18</sup> Algemene richtlijnen voor de subcommissie bij de beoordeling van officieren. Commissie beoordeling officieren bezet gebied.

<sup>19</sup> In hoeverre dit resultaat heeft gehad kon door mij niet worden achterhaald.

zijn dat Nederland in het verleden op defensiegebied te veel hooi op de vork heeft genomen.<sup>21</sup> Teneinde een beter inzicht in deze agrarische activiteit te verkrijgen wil ik thans enkele plannen bespreken die ten aanzien van de wederopbouw van de Koninklijke landmacht zijn ontwikkeld. Een van de eerste plannen dateert van 22 januari 1942. Het was van de hand van de toenmalige majoor P. L. G. Doorman en bestemd voor de minister van defensie. Kruls betuigde als medeondertekenaar zijn grote instemming met dit plan. Een verdere uitwerking werd vervolgens op 30 maart 1942 door luitenant-kolonel G. J. Sas, via generaal Van de Vijver, naar de minister gestuurd. Ook nu weer grote adhesie van Kruls.<sup>22</sup>

Op 8 augustus 1945 produceerde de Chef van de Generale Staf, generaal-majoor A. Dijkhoorn — die na de val van het kabinet De Geer niet meer als minister was teruggekeerd en nu zijn uniform weer had aangetrokken — een nieuw plan. Op dit plan werd kritiek, naar zijn zeggen *fundamentele* kritiek, uitgeoefend door Calmeyer. Deze, die Chef Militair Kabinet van de minister was, stelde de minister van zijn visie op de hoogte omdat *du choc des opinions jaillit la vérité*. Plannen en beschouwingen over de legervorming werden verder in diverse boeken, brochures en tijdschriften ontwikkeld.<sup>23</sup> Vergelijkt men al deze plannen en beschouwingen dan blijkt dat daarbij steeds wordt uitgegaan van het leger van 1940.

Centraal staat steeds de schuldvraag voor de *débâcle* van 1940. Het nieuwe leger moest dusdanig sterk en georganiseerd zijn dat een herhaling van de meidagen niet zou plaatsvinden. De gedachte sterkte van het nieuwe leger varieerde van 14 tot 8 divisies. In diverse ontwerpen werden pantserdivisies en parachutisteneenheden genoemd. Als voornaamste oorzaken voor de nederlaag in 1940 zag men:

- a. de neutraliteitspolitiek;
- b. de onvoldoende uitrusting en geoefendheid van het leger.

De neutraliteitspolitiek had laten zien dat een klein land in zijn eentje het niet kan bolwerken. In de toekomst zou de Nederlandse krijgsmacht alleen optreden in bondgenootschappelijk verband in het kader van de Verenigde Naties. De toe-

<sup>21</sup> *Om de veiligheid van het bestaan*.

<sup>22</sup> Archief Sectie krijgsgeschiedenis landmachtstaf, 251/4.

<sup>23</sup> Zie hiervoor: Candide — *De wederopbouw van de Koninklijke landmacht*. zp (1944); P. L. G. Doorman — *Het leger*, in: A. A. van Rhijn — *Nieuw Nederland*. New York (1944); Centurio — *Nederland en het oorlogsvraagstuk* (zp, zij).

komstige bondgenoten zouden ongetwijfeld Engeland en Amerika worden. De noodzaak voor een sterk leger werd door niemand in twijfel getrokken. Men ging ervan uit dat een land dat geen leger had onherroepelijk zijn onafhankelijkheid verloor want er lag altijd een vijand op de loer. Alleen door een sterke bewapening kon de vrede gehandhaafd blijven. Zo schreef Doorman al in 1942:

*Duitsland tot dusverre de krachtigste in Europa, zal als macht ophouden te bestaan. Doch in stede daarvan zullen andere machten, in het bijzonder in Oost-Europa, de rol daarvan overnemen.*<sup>24</sup>

Reeds lang voor er sprake is van de Koude oorlog komt men deze opvatting bij tal van militairen tegen. Alle schrijvers gaan in op de vraag hoe het kwam dat de Nederlandse krijgsmacht in 1940 zo slecht uitgerust en bewapend was. Allen weten dezelfde schuldige aan te wijzen: het Nederlandse volk. Dat had te weinig belangstelling voor zijn krijgsmacht gehad, te weinig geld eraan besteed; mei 1940 was als het ware de straf voor de zonde. Zij waren daarin overigens niet origineel: reeds in 1939 had generaal-majoor Alting von Geusau in zijn boek *De strategische positie van Nederland*, toen hij de slechte toestand van de krijgsmacht aan de kaak stelde, gezegd: *De enige schuldige is het Nederlandse volk.*<sup>25</sup> Uitgaande van de neutraliteitspolitiek rekende de generaal voor dat men toch wel een leger van 300.000 man moet hebben om deze politiek militair te ondersteunen.

Later rekenden andere generaals met hetzelfde gemak uit dat men voor het voeren van een bondgenootschappelijke oorlog 300.000 man nodig heeft. Vermoedelijk meende men vóór en ná de Tweede Wereldoorlog dat 300.000 man voor Nederland de maximaal haalbare kaart was. Aangezien men militair-technisch een zelfde soort oorlog voor ogen had, kon men zo — onafhankelijk van de gevoerde buitenlandse politiek — tot hetzelfde resultaat komen. Tevreden constateerde men dat na 1945 de band tussen volk en krijgsmacht uitstekend was.<sup>26</sup> Dit zou betekenen dat er voldoende geld voor de krijgsmacht beschikbaar zou worden gesteld. Door de Indische kwestie en de slechte economische positie van Nederland moest het bij het maken van plannen blijven.

Bij alle plannen bleef het leger van 1940 model staan. Indien men het leger maar sterker maakte

dan in 1940 betekende dit dat een toekomstige oorlog zou worden gewonnen. Het leger zelf zou bestaan uit een veldleger en een territoriaal leger. Er werden vredes- en oorlogsorganisaties uitgewerkt. Deze werden regelmatig gewijzigd maar bleven in beginsel hetzelfde. Toen men na de soevereiniteitsoverdracht van Nederlands-Indië in 1950 met de werkelijke opbouw ging beginnen, lagen de blauwdrukken voor de nieuwe krijgsmacht al klaar.

De Koninklijke landmacht zag er in de naoorlogse jaren erg Engels uit. Uniformen, bewapening en wijze van optreden waren Engels. Men was *on parade*, liep *in the double*, schreef op zijn brieven *on active service; passing out parade en spit and polish* waren bekende begrippen. De officiersmess en de servicedress zijn thans nog overblijfselen uit die tijd. Engeland was toentertijd zeer populair. De Koningin en de regering waren in 1940 gastvrij, althans dat dacht men, in Engeland ontvangen. Van Engeland uit was de strijd tegen Duitsland voortgezet, had de landing in Normandië plaatsgevonden. Nederland was bevrijd door Engelse en Canadese troepen.<sup>27</sup> Officieren werden in Engeland opgeleid. Grote bewondering had men voor de Engelse teamspirit. De uitspraken, dat het Nederlandse leger een getrouwe kopie zou worden van het Engelse waren niet van de lucht. Kruls was erg pro-Engels, Van Voorst-Evekink bepleitte een organisatie naar Anglo-Amerikaans voorbeeld.<sup>28</sup> Er werd een Canadese divisie gekocht, althans het materieel. De Engelse organisatie werd overgenomen.

Hoewel Kruls en de zijnen zeer Engels georiënteerd waren, kwamen zij al gauw in conflict met de Engelse militaire missie die Nederland behulpzaam zou zijn bij de wederopbouw van het leger naar Engels model. Men vond de Engelsen betweterig en bemoeizuchtig. De moeilijkheden met de Engelsen waren echter meer van structurele dan van personele aard. Het Engelse leger had altijd een louter politieke taak in de koloniën gehad. Het was totaal anders dan de andere Europese legers. Calmeyer signaleerde dit o.a. in de Legerraad. Hier merkte hij tevens op dat de Amerikaanse organisatie veel meer in overeenstemming was met de Nederlandse dan de Engelse. Aanvankelijk was men ook in politieke kringen

<sup>24</sup> Archief Sectie krijgsgeschiedenis landmachtstaf, 251/4.

<sup>25</sup> Jhr. J. Th. Alting von Geusau — *De strategische positie van Nederland* (zp. zij)77.

<sup>26</sup> In de *Militaire Spectator* en de *Pen-Gun* keren opmerkingen daarover steeds weer terug.

<sup>27</sup> De Poolse troepen, die o.a. Breda hebben bevrijd, behoorden tot het 21e Engelse legerkorps.

<sup>28</sup> Onder de Schuilnaam Candide schreef Van Voorst Evekink in 1944 een brochure, *De wederopbouw van de Koninklijke landmacht*, waarin hij een plan ontwikkelde voor de toekomstige Koninklijke landmacht (zie <sup>23</sup>).



meer geporteerd voor de Amerikaanse organisatie. Politieke en praktische problemen verhinderden dat Nederland na 1945 direct overging op de Amerikaanse organisatie. De Indische kwestie bleef een belangrijke hinderpaal voor nauwe samenwerking met de Verenigde Staten. Wat Nederland het herstel van orde en rust noemde, was in de ogen van de Amerikanen kolonialisme. De overeenkomst tussen het Amerikaanse leger en het Nederlandse vond overigens zijn oorsprong in het begin van de 19e eeuw. Het Nederlandse leger van 1940 was sterk beïnvloed door het Duitse en het Franse militaire denken. Franse en Duitse voorschriften vormden de basis van de Nederlandse voorschriften. Clausewitz en Jomini waren óók voor Nederland de militaire aartsvaders. Aangezien de Fransen in het begin van de 19e eeuw grote invloed hebben uitgeoefend op het Amerikaanse militaire denken is het niet zo verwonderlijk dat het Nederlandse systeem beter bij het Amerikaanse paste dan bij het Engelse. Niet onvermeld mag blijven dat door de Engelse politiek ten aanzien van Nederlands-Indië vooral in militaire kringen een groeiend anti-Engelse stemming ontstond. De overgang naar de Amerikaanse organisatie in 1950 verliep dan ook vrij vlot indien men de oefening „Crescendo” als een schoonheidsfoutje wil zien.

Tot slot nog enkele opmerkingen over de periode 1945—1950. De kernwapenproblematiek speelde in militaire kringen nog nauwelijks een rol. Regelmatig werd er gesproken over een samenvoeging van de Koninklijke landmacht en het Koninklijk Nederlands-Indisch Leger (KNIL). Ook het KNIL baseerde zich op Franse en Duitse voorschriften. Lag echter voor de Koninklijke landmacht de hoofdtaak in het verzekeren van de uitwendige veiligheid, het KNIL had tot doel: *handhaving van orde en rust op de eilanden* om de belangen van het buitenland (kapitaal) veilig te stellen, zoals het leerboek voor cadetten van het KNIL uit 1932 aangeeft.<sup>29</sup> Overziet men de periode 1945—1950 in haar totaliteit dan valt het ontbreken van een toekomstvisie op. Duidelijk domineert de opvatting *l'histoire se répète*. Men keek alleen naar het verloop van de jongste oorlog en probeerde de militair-technische fouten die toen waren gemaakt te voorkomen. Behalve de Indië-kwestie speelde de begroting in de periode 1945—'50 een grote rol. Slechts door geldgebrek moest men zich beperken tot vijf divisies. De opvat-

<sup>29</sup> N. L. W. van Straten — *Leerboek der tactiek voor de cadetten van het leger in Nederlandsch-Indië*. Breda (1932).

tingen over de gewenste sterkte van de krijgsmacht wijzigden zich niet. De grote pijnstillers voor de achteruitgang in het aantal divisies was de gedachte dat door de technologische ontwikkelingen de mobiliteit en de vuurkracht per man groter waren geworden. Hoewel op het eerste gezicht het leger kleiner werd, kon men zo toch zijn oorspronkelijke opvattingen behouden.

### Het parlement

Het parlement hield zich aanvankelijk weinig met de krijgsmacht bezig. Er waren te veel andere problemen die de aandacht van de volksvertegenwoordigers opeisten. Ook in de Eerste en Tweede Kamer heerste de opvatting dat de neutraliteitspolitiek had afgedaan. Het lidmaatschap van de Verenigde Naties en de consequenties daarvan bepaalden het buitenlandse beleid. Van enige, door de Sovjet-Unie veroorzaakte, politieke spanning was nog geen sprake. De uitspraak van de minister van buitenlandse zaken, dat Rusland niet in het minst een agressieve politiek voerde, werd zonder meer aangenomen.<sup>30</sup> Zelfs in november 1946 gaf de minister van defensie in onverholpen bewoordingen blijk van zijn bewondering voor de Oosterburen door in de Tweede Kamer te stellen: *Ten einde ook te kunnen profiteren van de ervaringen onzer oostelijke bondgenoten, wordt thans het nodige verricht om te geraken tot de benoeming van militaire attachés in Moskou en Praag.*

Het doel van de krijgsmacht zou volgens de minister tweeledig zijn: met een *operatief orgaan* zouden de Verenigde Naties worden geholpen de wereldvrede te handhaven, terwijl nationaal gezien voor de krijgsmacht een duidelijke taak was weggelegd bij de handhaving van de binnenlandse rust en orde. De defensieproblematiek werd vrijwel alleen ter sprake gebracht tijdens de behandeling van de begrotingsvoorstellen, voorstellen tot wijziging van de Wet Dienstplichtzaken en indiening en beantwoording van vragen kamerleden. De problemen waarmee men zich bezighield, lagen voornamelijk in het financiële en sociale vlak. Zo werd vrij veel aandacht besteed aan kwesties als kostwinnersvergoeding, vrijstelling van de dienstplicht en wangedrag van enkele van onze landsverdedigers in Nederlands-Indië. Ook in kazernes gebezigde zedeloze taal alsmede onzedelijke prenten aan de muren van de soldatenkamers verontrusten in hoge mate sommige parlementariërs. Echte bekommernis om de samenstelling en de toekomstige

<sup>30</sup> A. van Staden — *Een trouwe bondgenoot*. Baarn (1974)17.

taken van de krijgsmacht bleek vooralsnog niet duidelijk aanwezig. Mijns inziens vond daardoor aanvankelijk de wederopbouw van de Koninklijke landmacht plaats zonder directe parlementaire controle.

Uit de krijgsmacht werd weinig gedaan om de politici te informeren over de toekomstige plannen: men hield deze pottekijkers liever buiten de deur. Het *geheim* classificeren van allerlei gegevens was een uitstekende gelegenheid dit geruisloos te doen.

Naarmate het jaar 1946 verstreek toonde het parlement zich echter meer en meer verontrust. Vooral de tendens het leger tot een getrouwe kopie van het Engelse te maken lokte kritiek uit. Ook dat de krijgsmacht meende zelf over deze vraag te kunnen beslissen, werd door het parlement als een grensoverschrijding beschouwd. Terecht meende men in de Tweede Kamer dat, door de krijgsmacht op Anglo-Amerikaanse leest te schoeien, Nederland automatisch binnen de Engels-Amerikaanse machtssfeer zou worden getrokken. Tijdens de behandeling van de Wet Dienstplichtzaken op 10 oktober 1946 haalde B. J. Stokvis fel uit. Het geachte kamerlid zei toen onder meer:

*Meent de Regering werkelijk, dat wij zullen aannemen, dat op dit ogenblik, 1 jaar en 5 maanden na de begroting, het nog niet mogelijk is ons in een wetsontwerp een duidelijk gedifferentieerd plan van legerorganisatie voor te leggen?*

Hoewel andere kamerleden wat minder fel van leer trokken was ook bij hen een duidelijke irritatie op te merken over het uitblijven van toekomstplannen voor de legervorming. In december 1947 moest K. Vorrink bekennen dat men zich te veel met details bezighield en dat men aan de hoofdvragen niet toekwam. Hij betwijfelde de wenselijkheid van een groot leger maar was onvoldoende thuis

in de militaire zaken om een harde uitspraak te doen. Uit de *Handelingen* blijkt duidelijk dat het parlement zich terdege bewust was van zijn verantwoordelijkheid ten opzichte van de krijgsmacht, maar dat men op de feitelijke ontwikkelingen weinig invloed had. Enerzijds was dit mijns inziens een gevolg van onvoldoende deskundigheid, anderzijds was men bang zich te bemoeien met zaken die duidelijk binnen het verantwoordelijkheidsgebied van de krijgsmacht vielen. De scheidslijn tussen politieke en militaire aangelegenheden was toen nog niet zo scherp. Er mag niet aan worden voorbijgegaan dat, toen de Indische kwestie ten einde kwam de Koude oorlog uitbrak. Daardoor kreeg het streven om de Koninklijke landmacht weer op te bouwen volgens het model van 1940 de noodzakelijke politieke steun. De laatste kans om de wederopbouw van de Koninklijke landmacht uit het parlement metterdaad te beïnvloeden, was daarmee verkeken.

### Samenvatting en conclusie

Evenals de Nederlandse samenleving werd na 1945 ook het leger niet vernieuwd. Men probeerde een leger op te bouwen conform het leger van 1940, maar zonder de tekortkomingen daarvan. Door de Indische kwestie en de krappe staatskas kon dat echter niet worden gerealiseerd. De Koude oorlog kwam juist op tijd om na afloop van de Indische kwestie te zorgen voor voldoende brood op de plank voor ons kadermilitieleger.

Zoals de nederlaag van 1871 de Fransen een trauma bezorgde en de nederlagen van 1918 en 1945 de Duitsers, zo hield Nederland zijn eigen trauma over aan de nederlaag van 1940. Evenals dat in Frankrijk en in Duitsland het geval was geweest, beïnvloedde dit trauma in hoge mate onze legervorming gedurende de periode 1945-1950.





# De Koninklijke Militaire School



**A. A. J. C. Schouwenaars**

kapitein vsd van de infanterie, off. toeg. Sectie OPL/OND KMS

De naoorlogse opleiding tot beroepsonderofficier startte met enkele incidentele cursussen bij het toen nog te Bloemendaal gevestigde Korps Commandotroepen en bij de Infanterieschool te Harderwijk, waar uit Indonesië teruggekeerde oorlogsvrijwilligers werden opgeleid tot beroepsonderofficier.

Op 1 september 1949 werd in de Willem de Zwijgerkazerne te Wezep het Vrijwilligers Opleidingscentrum (VOC) opgericht; ook daar ging het om Indonesiëgangers. De belangstelling was zo groot dat uitbreiding noodzakelijk was; VOC 2 werd opgericht te Ede.

Na beëindiging van de Nederlandse militaire activiteiten in Indonesië verminderde geleidelijk de toeloop naar VOC 1 en 2. Dat was de aanleiding tot de oprichting van één onderofficiersopleiding, namelijk de Onderofficiersschool (OOS) te Wezep, op 1 september 1951. In maart 1952 verhuisde de OOS naar de Van Hornekazerne in Weert.

Op 1 september 1961 werd aan de OOS het predikaat „Koninklijk” verleend; de OOS werd de Koninklijke Militaire School (KMS).

## Doelstelling KMS

De KMS geeft de Algemene Militaire Opleiding voor beroepsonderofficier van de KL.

Deze Algemene Militaire Opleiding beoogt het ontwikkelen van eigenschappen en het bijbrengen van inzichten, kennis en bekwaamheden die de *algemene* grondslagen vormen voor het goed kunnen en willen functioneren als onderofficier in de KL, zowel in vredes- als oorlogstijd, gedurende de eerste jaren volgende op de KMS-opleiding. Tevens geeft de KMS een aanvullende opleiding tot het niveau van mavo-III om leerlingen, die niet over voldoende vooropleiding beschikken, te brengen op het vereiste beginniveau van de Algemene Militaire Opleiding.

## Organisatie van de Koninklijke Militaire School

In het hierbij afgedrukte schema is de organisatie van de KMS weergegeven.

Organisatie van de Koninklijke Militaire School

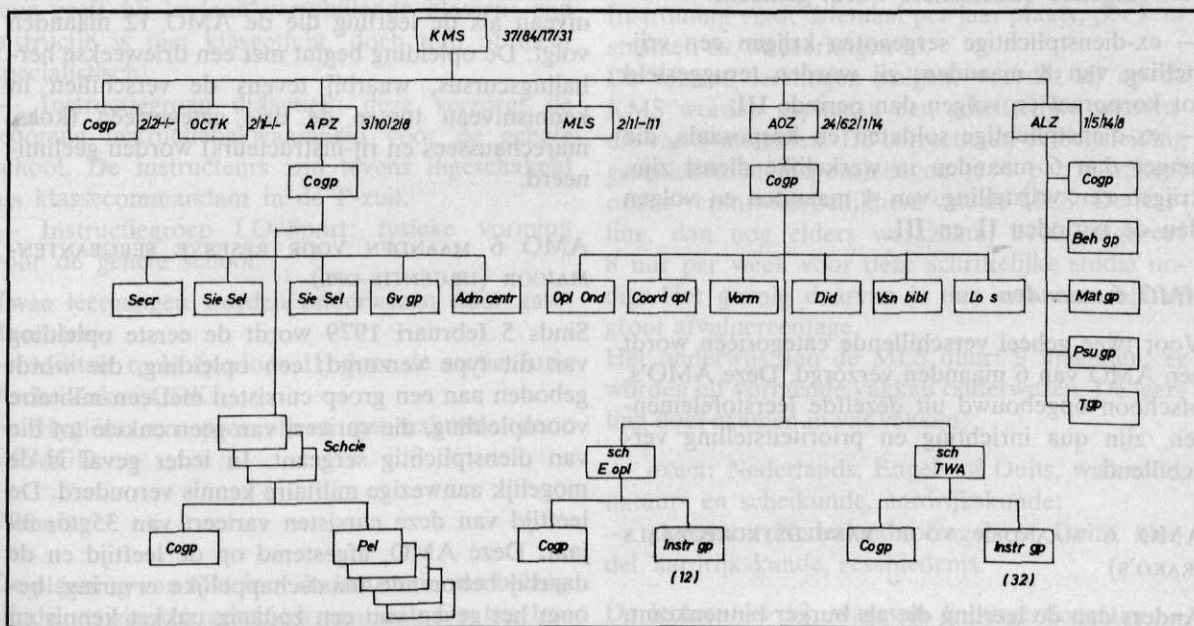

## Algemene Militaire Opleiding (AMO)

De duur van de AMO hangt af van de categorie leerlingen en ligt tussen 6 en 12 maanden.

De AMO richt zicht op de opleiding tot beroeps-sergeant en sinds 5 februari 1979 ook tot sergeant-majoor (horizontale instroming).

Tabel 1 geeft een overzicht van de leergangen.

### AMO 12 maanden

Deze AMO is verdeeld in drie perioden van vier maanden.

PERIODE I (soldaat) richt zich in hoofdzaak op de elementaire kennis, doch gezien de duur wordt het pakket uitgebreid met bedrijfsvorming en instructiebekwaamheid.

PERIODE II (soldaat I); de nadruk ligt op leiding geven/leiderschapsvorming, troepenaanvoerings-procedure en instructiebekwaamheid (onderlinge instructie); optreden als commandant.

PERIODE III (korporaal) wordt gekenmerkt door het optreden als instructeur (tijdens een detachering van twee weken), het volgen van de gevechtscursus bij het KCT, schietserie ISK en ten slotte het afleggen van het examen.

### Gedeeltelijke vrijstelling AMO 12 maanden

Gedeeltelijke vrijstelling wordt verleend aan leerlingen die reeds in werkelijke dienst zijn. De duur van de vrijstelling is 4 of 8 maanden, afhankelijk van duur werkelijke dienst en vooropleiding.

Het volgende onderscheid wordt gemaakt:

— ex-dienstplichtige sergeanten krijgen een vrijstelling van 8 maanden; zij worden teruggesteld tot korporaal en volgen dan periode III.

— ex-dienstplichtige soldaten en korporaals, die langer dan 6 maanden in werkelijke dienst zijn, krijgen een vrijstelling van 4 maanden en volgen dan de perioden II en III.

### AMO 6 maanden

Voor twee geheel verschillende categorieën wordt een AMO van 6 maanden verzorgd. Deze AMO's, ofschoon opgebouwd uit dezelfde leerstofelementen, zijn qua inrichting en prioriteitstelling verschillend.

### AMO 6 MAANDEN VOOR RANGLIJSTKORPORAALS (RAKO'S)

Anders dan de leerling die als burger binnenkomt,

TABEL 1  
Leergangen (AMO 12 maanden)

Nr	Leergang	Totale	
		Aantal lessen	duur lesperiodes
1	Bedrijfsvorming	28	59
2	Leiding geven/leiderschapsvorming	19	34
3	Instructiebekwaamheid	24	207
4	Fysieke vorming		230
5	Exercitie	28	46
6	Organisatie	8	9
7	Militair recht	21	29
8	Algemene reglementen	19	23
9	Gezondheidszorg (incl. cursus HPG)	3	27
10	Zelfhulp en kameradenhulp	8	14
11	NBC-verdediging	18	34
12	Verbindingen	10	23
13	Kennis NAVO/WP-strijdkrachten	11	18
14	Bevoorrading/onderhoud	7	10
15	Velddienst	36	301
16	Kaartlezen	20	53
17A	Mijnen en springmiddelen	7	17
17B	Handgranaten	8	14
18A	Fal	17	51
18B	Pistool	11	23
18C	UZI	12	28
18D	MAG	13	39
18E	Mitr .50	9	24
18F	Law	7	13
19	Gemotoriseerde verplaatsingen	3	4
20	Veiligheid/contra-inlichtingen	3	5

heeft de RAKO zowel een militaire opleiding gevolgd als ervaring opgedaan. Het hem geboden opleidingspakket brengt hem, in aansluiting op bestaande kennis en ervaring, op hetzelfde eindniveau als de leerling die de AMO 12 maanden volgt. De opleiding begint met een drieweekse herhalingscursus, waarbij tevens de verschillen in kennisniveau tussen de drie categorieën (koks, marechaussees en rij-instructeurs) worden geëlimineerd.

### AMO 6 MAANDEN VOOR RESERVE SERGEANTEN-MAJOOR (URGENTIE-OPL)

Sinds 5 februari 1979 wordt de eerste opleiding van dit type verzorgd; een opleiding, die wordt geboden aan een groep cursisten met een militaire vooropleiding, die varieert van geen enkele tot die van dienstplichtig sergeant. In ieder geval is de mogelijk aanwezige militaire kennis verouderd. De leeftijd van deze cursisten varieert van 35 tot 39 jaar. Deze AMO, afgestemd op de leeftijd en de daarbij behorende maatschappelijke ervaring, beoogt het geven van een zodanig pakket kennis en



vaardigheden dat de cursist na afloop in staat is de ACHOO aan de HOOS te kunnen volgen en, na het volgen van de functieopleiding (tot sma, smmb, smvpl, smapoass), volwaardig te functioneren als militair in functies bij 1LK en daarbuiten.

### Instroming

De instroming voor elk van de verschillende categorieën leerlingen vindt driemaal per jaar plaats (zie tabel 2).

### Uitvoering POL-structuur

#### Instructie

De instructie wordt gegeven door vier instructiegroepen.

— School elementaire opleiding; deze verzorgt periode I van de AMO 12 maanden. Elke klas heeft een vaste instructeur. De pelotons bestaan uit 3, soms 4 klassen van 15 tot 20 leerlingen.

— School tactiek, wapens en algemeen (TWA); deze verzorgt periode II en III van de AMO 12 maanden, de AMO 6 maanden en de urgentieopleiding. Met uitzondering van de urgentieopleiding zijn er geen vaste klasse-instructeurs; de pelotonscommandant is de vaste begeleider (de sterkte van de pelotons varieert van 45 tot 57 leerlingen). De klassecommandant vervult in de P-zuil de functie van begeleider en voert taken uit in het kader van de huishoudelijke dienst; in de O-zuil vervult hij de functie van instructeur. Als instructeur geeft hij les aan verschillende klassen; zijn instructie is niet klasgericht, doch min of meer specialistisch.

— Instructiegroep didactiek; deze verzorgt de leergang instructiebekwaamheid voor de gehele school. De instructeurs zijn tevens ingeschakeld als klassecommandant in de P-zuil.

— Instructiegroep LO/Sport; fysieke vorming voor de gehele school.

Twee leergangen worden onderwezen door gastdocenten:

— Militair recht (periode II) door de sectie Juridische Zaken COKL;

— Hygiëne en preventieve geneeskunde door OCMGD.

### Planning

De planning van alle voor de instructie van belang zijnde activiteiten geschiedt centraal. Op het les-

TABEL 2

	jan	feb	mrt	mei	jun	jul	sep	nov
AMO 12 mnd	180			180			240	
AMO 6 mnd			30			30		30
Urgentieopl		26			30			30

programma (weekrooster) staan alle lessen, leslokalen en instructeurs per klas vermeld.

### Oefenorganisaties

Teneinde de leerlingen ervaring te laten opdoen in het leiding geven vervullen zij bij toerbeurt een aantal functies: pelotonsoudste, pelotonssergeant en klasseoudste. Gedurende periode I heeft de leerling zijn vaste instructeur tot voorbeeld gehad. Voorts treedt de leerling, onder mentorschap van instructeurs, op als wachtcommandant, sergeant van de dag, nadat hij in de eerste periode ook al als wachthebbende en als soldaat van de dag heeft gefungeerd. Bovendien vervult de leerling, ook onder mentorschap van instructeurs, allerlei functies in het kader van de baanorganisatie bij schietoefeningen.

### Majoor Ligthartschool

De MLS leidt op tot het niveau van mavo-III. Verschillende categorieën leerlingen volgen dit onderwijs: de ranglijstkorporaal en de marechaussee der eerste klasse. Bovendien zal dit jaar de opleiding worden opengesteld voor enkele categorieën technisch specialist, die de kans wordt geboden een opleiding tot onderofficier te volgen. Instroming vindt driemaal per jaar plaats; per keer stromen ca. 30 leerlingen in.

De nieuwe leerlingen volgen, voordat zij op de KMS worden geplaatst, een schriftelijke voorstudie van 6 maanden. De correctie en de begeleiding geschieden in responsiedagen (1 × per 6 weken) onder verantwoordelijkheid van de MLS. De leerling, dan nog elders werkzaam, heeft ongeveer 8 uur per week voor deze schriftelijke studie nodig. Het gevolg daarvan is dan ook een relatief groot afvalpercentage.

Het onderwijs aan de MLS duurt 9 maanden; er worden elf vormende vakken onderwezen. De leerling doet examen in vijf vakken:

— exact: Nederlands, Engels of Duits, wiskunde, natuur- en scheikunde, aardrijkskunde;

— algemeen: Nederlands, Engels of Duits, handel, aardrijkskunde, geschiedenis.

De leraren — 12, waarvan 6 burgerdocenten —

worden ook ingezet bij de AMO; zij geven onder-richt in staatsinrichting en Nederlands.

### **Aanbevelingen ter verbetering van de opleiding**

#### *Sterkte lichtingsploegen*

In plaats van de wisselende huidige sterkte, 180 - 180 - 240, zou het wenselijk zijn te komen tot ploegen van gelijke sterkte, teneinde het verschil in opleidingsniveau binnen een lichtingsploeg zoveel mogelijk beperkt te houden. Dit verschil ontstaat door planningsproblemen bij het opzetten van het oefenplan.

#### *Instructeurs*

De bij de KMS geplaatste instructeur dient tijdig een goede cursus te hebben gevolgd. Het OCO zou daarin kunnen voorzien. De leerling krijgt onderricht in didactiek; het minste is, dat dan zijn instructeur in elk geval ook volgens de didactische principes heeft leren denken en werken. Bovendien dient de instructeur voor de persoonsbeoordelingen een observatietechniek te kunnen hanteren.

#### *Opleiding*

De opleiding van de beroepsonderofficier bestaat uit twee delen, een algemene militaire opleiding van 12 maanden en een wapentechnische opleiding van 15 maanden. Die opleiding omvat derhalve, simplificerend gesteld, een periode waarin behalve de algemene militaire vakkennis de persoonsvormende facetten primair zijn, en een periode waarin de vaktechnische aspecten de boven-toon voeren.

Tijdens de algemene militaire opleiding dienen de persoonsvormende aspecten nog beter, nog bewuster in met name de praktijklessen te worden verwerkt. Het is verheugend te constateren, dat C-COKL maatregelen zal nemen om bovengenoemde periodes beter op elkaar te laten aansluiten.

#### *Begeleiding*

Hier is slechts één vraag belangrijk: Bij welke sterkte wordt goede begeleiding minder goed? De toedeling van begeleiders bedroeg enkele jaren geleden nog 1:8; thans wordt formeel gehanteerd de norm 1:15, maar in de praktijk komt 1:20 voor. Het is onvermijdelijk, dat het proces van leiderschapsvorming door deze ongunstige ratio nadelig wordt beïnvloed. Gezien de relatief korte duur van de tewerkstelling van de instructeur op de

KMS is er ook weinig tijd om ervaring op te doen. Betere opleiding voor de begeleidersfunctie, een kleinere klassensterkte en een minimale plaatsingsduur van 3 jaar zouden een duidelijke verbetering betekenen.

#### *Internaat*

Aangezien de opleiding zich in hoofdzaak beperkt tot de tijdspanne tussen 08.00 en 17.00 uur wordt de internaatsituatie op dit moment (nog) niet benut. Mogelijkheden zijn: zelfwerkzaamheid, algemene ontwikkeling, organiseren van activiteiten (sport, cultuur). In dit kader past een grotere vrijheid terzake van het samenstellen van de dagin-deling.

#### *Fysieke vorming*

De opbouw van de fysieke conditie vormt geen enkel probleem. Er wordt echter te weinig aandacht besteed aan 's mans mentaliteit, zijn creativiteit en organisatievermogen, zijn deelneming aan sportverenigingen, enz. De krappe beschikbare tijd en het schaarse instructeurspotentieel zijn volledig nodig voor het overbruggen van de kloof tussen de initiële conditie en de gevraagde eindconditie.

#### *Bedrijfsvorming*

De leerling wordt eigenlijk niet in de gelegenheid gesteld iets van het leger te zien. Voor velen komt de confrontatie met „het echte leger” als een grote schok na het zeer beschermde leven in het internaat met beroepsmilitairen onder elkaar. Bovendien vindt de wapen- of dienstvakkeuze veelal plaats op weinig rationele gronden: het wapen of dienstvak dat de beste „verkoper” inzet, de fraaiste dia's vertoont of de indrukwekkendste uitrustingsstukken exposeert, heeft als regel de meeste wervingskracht... de kater komt later wel.

#### *MLS*

Veel leerlingen vallen tijdens de schriftelijke voorstudie al af. Misschien zou daarin verbetering kunnen worden gebracht met een betere voorlichting over het onderwijs aan de MLS. Vaak schijnen de leerlingen een zekere drempelvrees te hebben doordat zij menen dat de opleiding te moeilijk is. Op dat punt is daarom betere, tijdige voorlichting noodzakelijk. Voorts verdient het aanbeveling de schriftelijk-onderwijsvorm te laten vervallen; dat zou mogelijk zijn indien de MLS-opleiding tot een jaar zou worden verlengd.



# Het Opleidingscentrum voor Officieren voor Speciale Diensten



**W. Kamminga**

luitenant-kolonel der infanterie, commandant OCOSD

Het Opleidingscentrum Officieren Speciale Diensten (OCOSD) is ontstaan uit de noodzaak te komen tot een betere opleiding en vorming voor de categorie officier voor speciale diensten, omdat door de opbouw van het officierscorps in de Koninklijke landmacht immers deze categorie van beroepsofficieren in toenemende mate een belangrijke rol kreeg toebedeeld op het compagniesniveau, zowel voor wat betreft de opleiding en vorming van dienstplichtig personeel voor zijn oorlogstaak als met betrekking tot de zorg voor een nauwgezet onderhoud van het dure en steeds gecompliceerder wordende oorlogsmaterieel.

In 1971 onderschreef de toenmalige Bevelhebber der landstrijdkrachten deze noodzaak en deed een werkgroep instellen die de problematiek van een mogelijke herziening van de opleiding en vorming van de officier voor speciale diensten in studie diende te nemen.

Nadat deze werkgroep haar adviezen had uitgebracht en er was gekozen voor een tweejarig-opleidingsmodel, werd op 24 augustus 1973 door de Commandant Commando Opleiding Koninklijke landmacht de projectgroep IOVSD (Initiële Opleiding Officieren voor speciale diensten) geïnstalleerd. Deze projectgroep was belast met de feitelijke realisatie van de oprichting van het OCOSD.

Ten slotte kon in de Trip van Zoutlandtkazerne te Breda op 2 oktober 1974 het OCOSD officieel worden geopend door ZKH de Prins der Nederlanden, in zijn toenmalige functie van Inspecteur-Generaal der Krijgsmacht.

Sedertdien hebben tweehonderd zestien beroepsofficieren via het OCOSD hun entree gemaakt in de Koninklijke landmacht.

Sinds augustus 1976 is het OCOSD gevestigd in de Seeligkazerne te Breda. In deze kazerne zijn voorzieningen geschapen om de leerlingen in een behoorlijk internaatsverband te kunnen laten verblijven.

De opleidingscapaciteit is 85 aspirant-officieren

in internaatsverband en 40 beroepsonderofficieren voor de studie algemene ontwikkeling.

Het studiejaar 1978/1979 bestaat uit 87 aspirant-officieren en 27 beroepsonderofficieren voor de studie algemene ontwikkeling; 58 leerlingen-vaandrig volgden het SMO-jaar.

Jaarlijks zijn circa tien aspirant-officieren van de Surinaamse Krijgsmacht in opleiding aan het OCOSD.

Bovendien is het OCOSD belast met de urgentieopleiding voor de officieren horizontale instroming 1979 en het voert werkzaamheden uit in het kader van de Brede Basisopleiding Officieren (BBO).

## Vooropleidingseisen

De gegadigde voor de officiersopleiding dient in het bezit te zijn van:

- hetzij een eindexamen havo,
- hetzij een eindexamen van een inrichting voor hoger beroepsonderwijs.

Wie niet in het bezit is van één van deze beide diploma's, maar op grond van de door hem behaalde studieresultaten naar het oordeel van de minister een opleiding heeft genoten die qua kennis en ontwikkeling ten minste gelijkwaardig is aan die van hen die wel in het bezit zijn van een zodanig diploma, kan nochtans in aanmerking komen als gegadigde voor de officiersopleiding indien is voldaan aan de eisen aangaande vakken of studierichting, die voor het betrokken dienstvak zijn bepaald.

Voor de onderstaande dienstvakken voor officier van speciale diensten bestaan ten aanzien van de examenvakken en studierichting speciale eisen als aangegeven.

Aan- en Afvoertroepen: economie.

Artillerie: wiskunde.

Verbindingsdienst (via schakelcursus KMA): Engels.

Verbindingsdienst: hts met elektrotechniek zwakstroom of elektrotechniek.

Genie: weg- en waterbouwkunde of bouwkunde (met voorkeur en belangstelling voor utiliteitsbouw) of werktuigbouwkunde.

Technische dienst: werktuigbouwkunde of elektrotechniek of mechanische technologie of auto-techniek (HATS).

Functiegebied LO en sport: Akte mo-P.

### Selectieprocedure

De aanmelding voor de opleiding aan het OCOSD sluit jaarlijks op 1 april.

Kandidaten, die voldoen aan de gestelde eisen en nog niet eerder zijn onderworpen aan een psychologisch onderzoek aan het Selectiecentrum Koninklijke landmacht (SCKL), ontvangen een oproep voor zodanig onderzoek. Op grond van het uitgebrachte selectieadvies en/of de uitgebrachte beoordelingen en het eventuele studieadvies van het SCKL worden de kandidaten uitgenodigd voor een persoonlijk onderhoud met de Commissie van Advies. Deze commissie heeft tot taak de minister van defensie (i.c. de DPKL) te adviseren omtrent de geschiktheid voor de opleiding en benoeming tot officier voor speciale diensten.

Op grond van het daaromtrent uitgebrachte advies van het SCKL, de medische keuring, het vakkenpakket of de studierichting, de militaire vooropleiding, de voorkeur van de kandidaat en de personeelsplanning van DPKL wordt door de commissie de geschiktheid van de kandidaat voor een of meer dienstvakken bepaald. Vervolgens brengt de Commissie van Advies inzake de geschiktheid van de gegadigden een advies uit aan de DPKL.

De belangstelling voor het volgen van een opleiding aan het OCOSD is groot. Voor het studiejaar 1978/1979 hebben zich 1303 kandidaten opgegeven, hiervan werden er 72 aangenomen; 35 van deze 72 kandidaten waren reeds in werkelijke dienst.

### Doelstelling van de opleiding

De opleiding is een vorm van hoger bedrijfsgericht beroepsopleiding en zij is gericht op:

- het ontplooiën van de persoonlijkheid tot een harmonische eenheid van toewijding aan zijn beroep, van beheersing van zichzelf en van gezag over aan zijn leiding toevertrouwen, overeenkomstig de door hem/haar aanvaarde geestelijke en zedelijke normen;
- het bijbrengen van vakkennis en de (vak)be-kwaamheden, nodig voor het vervullen van de

meest voorkomende luitenantfuncties in zijn eigen dienstvak in oorlogs- en in vreedstijd;

c. het leggen van een basis van uitgebreidere militaire kennis, alsmede het verbreden en verdiepen van de algemene kennis ter bevordering van inzicht, belangstelling en eruditie met het doel de aanstaande officier in staat te stellen de specifieke taken waarvoor hij wordt geplaatst met al hun problemen zelfstandig en op verantwoorde wijze te kunnen uitvoeren;

d. het ontwikkelen van lichamelijke geoefendheid en uithoudingsvermogen.

### Opleidingsduur

De initiële opleiding officieren voor speciale diensten duurt twee jaar, waarvan een jaar in inter-naatsverband in Breda en een jaar specialistische militaire opleiding (SMO) op het opleidingscentrum van het wapen of dienstvak waarvoor de des-betreffende aspirant-officier is bestemd.

Uitzonderingen op deze regel vormen de volgende categorieën.

a. De aspirant-officieren in het bezit van eind-diploma havo, bestemd voor het wapen der ver-bindingsdienst. Zij gaan na hun eerste jaar voor een schakeljaar naar de KMA en volgen in hun derde jaar de SMO.

b. De onderofficieren, die zijn aangewezen voor de opleiding algemene ontwikkeling voor benoe-ming tot officier voor speciale diensten land-macht.\* Zij volgen gedurende drie jaar het avond-onderwijs ten behoeve van het behalen van het einddiploma havo aan het Baronie-van-Bredacol-lege te Breda, en doen in diezelfde periode over-dag de leerstof van het eerste studiejaar, verdeeld over deze drie jaar; daarna volgen zij, in hun vier-de studiejaar, de SMO.

c. De aspirant-officieren in het bezit van een eind-diploma hts, die zijn bestemd voor de functies van technisch opzichter of opzichter fortificatiën. De-zen volgen geen SMO, maar ontvangen een func-tieopleiding van vier maanden aan de respectieve wapen/dienstvakopleidingscentra.

### Organisatie van de opleiding (zie de afb.)

De opleiding bestaat uit drie deelopleidingen:

- een algemene militaire opleiding (AMO);
- een voortgezette algemene opleiding (VAO);

\* Bij Ministeriële Kennisgeving van 7 augustus 1978 (Lamed 78/405a) is ter kennis gebracht, dat voorshands geen aanmelding voor deelneming aan bedoelde oplei-ding kan plaatsvinden.



A	SEP	S
	OKT	
M	NOV	M
	DEC	
O	JAN	O
	FEB	
V	MRT	O
	APR	
A	MEI	O
	JUNI	
O	JULI	O
	AUG	

eind-oefening  
 nbc-schoon  
 EXAMEN  
 KCT  
 Rij- en Onh.  
 Opleiding  
 School -  
 vakantie

Organisatie OCOSD-opleiding

c. een specialistische militaire opleiding (SMO).

#### Algemene Militaire Opleiding (AMO)

De AMO vangt aan onmiddellijk na indiensttreding in einde augustus en duurt tot maart. Het zwaartepunt van de AMO ligt in de maanden september en oktober; daarna is er een samenloop met de VAO.

Bij deze opleiding ligt de nadruk op het aankweken van eigenschappen en het aanleren van kennis en vaardigheden, nodig voor de individuele handhaving van de militair te velde en het leiden van kleine groepen. Voorts wordt grote aandacht besteed aan leiderschapsvorming, instructiebekwaamheid, bedrijfsvorming alsmede de schietvaardigheid en de dienst op de schietbaan. In deze periode worden bovendien bijgebracht de kennis en vaardigheden, nodig voor de uitvoering van onderhoud en inspecties en wordt een positieve instelling ten aanzien van het doelmatige gebruik en het onderhoud van materieel aangekweekt.

De AMO wordt besloten met een eindoefening, waarin de leerling zijn individuele vaardigheden moet demonstreren en zijn vermogen tot het leiden van een kleine groep moet tonen.

#### OVERZICHT AMO-VAKKEN

- |                                 |                           |
|---------------------------------|---------------------------|
| — organisatie                   | — instructiebekwaamheid   |
| — krijgstucht                   | — onderhoud en inspecties |
| — militaire vormen en gebruiken | — exercitie               |
| — inwendige dienst/wachtdienst  | — velddienst              |

- |                             |                            |
|-----------------------------|----------------------------|
| — dienstcorrespondentie     | — marsen                   |
| — bedrijfsvorming           | — veldversterkingen        |
| — gezondheidszorg           | — kaart en kompas          |
| — zelfhulp en kameradenhulp | — mijnen en springmiddelen |
| — leiderschapsvorming       | — handgranaten             |
| — troepenaanvoering         | — verbindingen             |
| — nbc-verdediging           | — dienst op de schietbaan  |
| — gevechtinlichtingen       | — tenuen en bepakking psu  |
| — schietvaardigheid         |                            |

#### Voortgezette Algemene Opleiding (VAO)

De VAO is opgebouwd uit een deel theorie en een deel praktijk. Het theoretische gedeelte vangt aan in begin november en eindigt met een examen in de maand mei. De opleiding in deze periode is gericht op een verhoging van het tot dusverre bereikte militaire kennisniveau en op het verbreden en verdiepen van algemene kennis die bijdraagt tot het aankweken van een bepaalde eruditie.

In deze periode krijgt de leerling een grote hoeveelheid leerstof te verwerken. Doordat echter tot maart een samenloop met de AMO bestaat, is er sprake van een geleidelijke overgang van AMO naar VAO. Een extra bate is de detachering van de leerlingen bij een pantserinfanteriebrigade voor een periode van een week aan het begin van de VAO. Die komt hun voorstellingsvermogen ten goede en geeft hen enig inzicht in de organisatie, het materieel en het optreden van de eenheden behorende tot een pantserinfanteriebrigade. Ten slotte volgen de leerlingen in deze periode ook nog een cursus aan de NBC-schoon.

#### OVERZICHT VAO-VAKKEN

- |                                   |                          |
|-----------------------------------|--------------------------|
| — legervorming en personeelszaken | — staatsrecht            |
| — inlichtingendienst              | — democratie             |
| — tactiek                         | — communisme             |
| — logistiek                       | — Nederlands             |
| — militair recht                  | — instructiebekwaamheid  |
| — organisatie                     | — lichamelijke opvoeding |
| — stafdienst                      |                          |
| — strategie                       |                          |

Tijdens het theoretische gedeelte van de VAO wordt ruime aandacht besteed aan het opbouwen van een goede fysieke conditie en goede fysieke vaardigheid van de leerlingen, nodig voor een succesvol volgen van de gevechtscursus aan het KCT. Deze cursus wordt gegeven aan het begin van de praktische VAO op het einde van de maand mei en duurt drie weken.

Tot het praktische gedeelte van de VAO behoort

tevens een rij- en onderhoudsopleiding van vijf weken aan het PIROC of de RTS, die direct na de gevechtscursus plaatsvindt. Na deze rij- en onderhoudsopleiding volgt een vakantieperiode van drie weken.

Het praktische gedeelte van de VAO eindigt ultimo augustus.

### *Specialistische Militaire Opleiding (SMO)*

De SMO is gericht op het verwerven van de noodzakelijke specialistische kennis voor de vervulling van de meest voorkomende luitenantfuncties binnen het eigen wapen of dienstvak. De SMO vangt eind augustus aan en duurt circa elf maanden. Deze opleiding is identiek aan de SMO van de cadetten KMA en wordt dan ook door de leerlingen OCOSD samen met de cadetten gevolgd aan de diverse wapen/dienstvakopleidingscentra. De leerlingen van het dienstvak der militaire administratie volgen een aparte SMO aan het OCMA, omdat de cadetten van de militaire administratie een volledige opleiding aan de KMA volgen.

Ten slotte vindt begin juli op het OCOSD de diploma-uitreiking plaats en per 1 augustus stromen de nieuw benoemde (tijdelijk) tweede luitnants de organisatie binnen.

### **Bevorderingsgang**

De bevorderingsgang van de leerling in het eerste studiejaar is als volgt:

*korporaal*: met ingang van de aanvang van de VAO;

*sergeant*: met ingang van de datum waarop hij is geslaagd voor het examen VAO;

*vaandrig titulair*: per 1 augustus na de datum van slagen voor het examen VAO.

De leerlingen ex-beroepsonderofficier worden per 1 augustus na de datum van slagen voor het examen VAO bevorderd tot tijdelijk vaandrig.

De leerlingen in het bezit van het einddiploma hts of van de Akte mo-P worden per 1 augustus na de datum van slagen voor het examen VAO bevorderd tot tijdelijk eerste luitenant.

In het tweede studiejaar is de bevorderingsgang als volgt: tijdelijk tweede luitenant per 1 augustus na de datum van slagen voor het examen SMO. De leerlingen ex-beroepsonderofficieren worden per 1 augustus na de datum van slagen voor het examen SMO bevorderd tot tweede luitenant.

De leerlingen in het bezit van het einddiploma hts of van de Akte mo-P worden, indien zij een functieopleiding volgen, per 1 januari na de datum van slagen voor de functieopleiding bevorderd tot eerste luitenant, óf, indien zij een SMO volgen, per 1 augustus na de datum van slagen voor het examen SMO bevorderd tot eerste luitenant; in beide gevallen met toekenning van een ouderdom in rang gerekend van de datum van tijdelijke benoeming.

De leerlingen, die een schakelcursus aan de KMA volgen, worden per 1 augustus na de datum van slagen voor deze schakelcursus bevorderd tot tijdelijk tweede luitenant.

### **Nabeschouwing**

Het zal de lezer duidelijk zijn geworden dat een leerling van het OCOSD het vooral in zijn eerste studiejaar zeer zwaar heeft. In feite is hij of zij gedurende het eerste studiejaar bijna voortdurend in de looppas en tijdens de VAO dient er gemiddeld twee uur per avond te worden gestudeerd anders wordt het examen beslist niet gehaald.

De huidige opleiding laat *te* weinig tijd over voor ontspanning en groepsvorming. Er is weinig of geen tijd voor verenigingsleven.

Hoewel de leerlingen over het algemeen genomen zeer gemotiveerd zijn en op bewonderenswaardige wijze een leerlingenvereniging met een eigen bestuur in stand houden en dit bestuur een enorme inzet aan de dag legt, kan men zich afvragen of hier sprake is van een juist beeld van de beroepswerkelijkheid.

Het OCOSD moet zich kunnen ontwikkelen tot een aan de eisen van deze tijd aangepaste opleiding, waarin meer tijd kan worden besteed aan het ontwikkelen van sociale vaardigheden en het volgen van maatschappelijke ontwikkelingen.

Bovendien is het van belang dat het onderwijs in het huidige vakkenpakket verder wordt ontwikkeld en op een modernere leest wordt geschoeid. De bestaande vaste personele bezetting is echter te summier om deze opleidingstaak voldoende te kunnen uitvoeren.

Het devies van het OCOSD luidt *Suscipere et finire*, hetgeen zoveel wil zeggen als: „ondernemen en voltooiën”. Naar mijn mening geldt deze spreuk ook voor de organisatie die dit opleidingsinstituut in het leven heeft geroepen en ik spreek de wens uit dat die organisatie het OCOSD op korte termijn zal „voltooiën”.



# De Hogere Onderofficiersschool



## A. A. Hagenaars

luitenant-kolonel der infanterie, commandant HOOS

De Hogere Onderofficiersschool is opgericht in juni 1976 en is de jongste loot aan de COKL-stam. Het is daarom zeker nuttig in dit nummer van de Militaire Spectator, nog deels gewijd aan het tien jaar bestaande Commando Opleidingen, nader in te gaan op dit gedeelte van de hogere onderofficiersvorming (HOOV) dat plaatsvindt op de HOOS, teneinde daaraan meer inzicht en bekendheid te geven. Daartoe zullen de volgende aspecten van de hogere onderofficiersopleiding worden behandeld.

- Achtergronden van de wijziging van de hogere onderofficiersvorming.
- Gewijzigde opzet van de hogere onderofficiersvorming.
- Rechtspositionele aspecten.
- Ervaringen.

### Achtergronden

Tot voor 1977 bestond de opleiding tot sergeant-majoor/opperwachtmeester uit een per wapen resp. dienstvak georganiseerde cursus, waarin zowel de wapen/dienstvaktechnische aspecten als een aantal algemeen vormende onderwerpen werden behandeld.

Deze cursussen waren per wapen/dienstvak verschillend in tijdsduur en zwaarte, terwijl de algemeen vormende onderwerpen in vergelijking tot de huidige opzet tamelijk stiefmoederlijk werden bedeed.

Nieuwe gedachten omtrent loopbaan- en carrièrebeleid en een zinvolle invulling van een gewenste „éducation permanente” noopten tot een grondige wijziging van de opzet van de hogere onderofficiersvorming. Dit te meer omdat:

- de initiële opleidingen voor de beroepsofficieren ook fundamenteel waren gewijzigd (KMA in 1962, OCOVD in 1974);
- de carrièreopleidingen voor de beroepsofficieren werden verbeterd (stafdienst, VMV, A- en B-cursussen, HMV);

— de algemene ontwikkeling van de dienstplichtigen steeds hoger werd en wordt.

De belangenverenigingen — in het algemeen zeer goed participierend in bovengenoemde ontwikkelingen — hebben meermalen erop aangedrongen ook de opleiding tot sm/ow een meer niveauverhogend karakter te geven, aangezien in de toekomst zowel de officieren als de dienstplichtigen steeds hogere eisen zouden gaan stellen aan het niveau van de hogere onderofficiers.

### Gewijzigde opzet van de hogere onderofficiersvorming

Het bovenstaande heeft ertoe geleid dat, na de nodige stafstudies, de Legerraad in principe instemde met de realisatie van een algemene cursus voor hogere onderofficiers.

De hogere onderofficiersvorming (HOOV) zou daarmee gaan bestaan uit twee delen en wel:

- een *algemeen deel* (de algemene cursus hogere onderofficiers, ACHOO) dat voor alle categorieën centraal wordt gehouden en algemeen (militair) vormend van aard is;
- een *wapen/dienstvaktechnische opleiding* (WTO), die op de opleidingscentra van de diverse wapens/dienstvakken plaatsvindt en die meer is gericht op de binnen het wapen/dienstvak te vervullen functies.

In het kader van dit artikel is niet relevant hoe de diverse WTO'n zijn opgezet, omdat zulks is gebaseerd op ontwikkelingen binnen de diverse wapens/dienstvakken. Wij beperken ons derhalve tot de opzet van het gedeelte van de hogere onderofficiersvorming (HOOV) dat plaatsvindt op de HOOS (ACHOO).

De ACHOO duurt 12 weken en heeft als doelstelling:

- het verschaffen van kennis en inzicht ten aanzien van voor alle hogere onderofficiersfuncties

gemeenschappelijk van belang zijnde militaire onderwerpen;

— het verbreden en verdiepen van de algemene vorming van de toekomstige hogere onderofficier.

Voorts werd door het instellen van de ACHOO de mogelijkheid geschapen tot het hanteren van gelijke bevorderingscriteria voor de a.s. hogere

onderofficieren, ongeacht tot welk wapen/dienstvak zij behoren.

Deze algemene doelstelling van de ACHOO is verder uitgewerkt in zg. „cursusdoelen”, die aan-  
geven:

— het aantal vakken en de indeling van de vak-

TABEL 1

VAK	INHOUD	UREN
<b>A. Hoofdvakken</b>		
1. Maatschappijleer	— Communicatie- en groepsprocessen — Inrichting Nederlandse Staat — Vergader/discussietechniek	76
2. Theorie leiding geven	— Beleidsconcept leiding geven, toegespitst op het niveau van de hogere onderofficier	23
3. Instructiebekwaamheid	— Beleidsconcept opleiding — Didactische analyse — Begeleiding instructeur	24
4. Militair recht	— Plaats van het recht — Militair straf- en tuchtrecht — Volkenrecht — Rechtspositie	30
<b>B. Bijvakken</b>		
1. Tactiek	— Grondbeginselen/kenmerken van het gevecht — Verplaatsingen, legering en beveiliging — Aanvallend, verdedigend, verdragend gevecht op brigadeniveau	29
2. Personeel	— Algemeen personeelsbeleid — Operationele personeelszaken	23
3. Logistiek	— Grondbeginselen/factoren van invloed — Operationele logistiek	17
4. Stafdienst	— Tekens en afkortingen — Werkwijze van een staf	24
5. Algemene reglementen	— RIDKL — Ceremonieel — Dienstcorrespondentie — Taak CSM	25
<b>C. Beoordelingsvakken</b>		
1. Contra-inlichtingen en veiligheid	— CID — Personeel/materieel veiligheid — Taak veiligheidsonderofficier	9
2. Verbindingen	— Radiotelefonieprocedure — Bediening KL 3600-serie	18
3. Kaartlezen	— Theorie — Gemotoriseerd kaartlezen bij dag en bij nacht	14
<b>D. Oriënterende vakken</b>		
1. Organisatie	— Topstructuur — 1LK, NAVO, Nationale sector — OTAS	5
2. Fysieke vorming	— Training voor MLV en GMZ	30
3. Bezoek krijgsmacht-delen	— OCKMar — Een vliegbasis — Mariniers — Mobiele Colonnes	16
4. Verkeersveiligheid	— Oorzaken en tegenmaatregelen	4
<b>E. Overige uren</b>		
1. Evaluatie	— Wekelijkse evaluatie met cursisten	11
2. Zelfstudie	— Ter beschikking voor cursisten	41
3. Examens		24



ken in hoofd-, bij-, beoordelings- en oriënterende vakken;

- de te behandelen onderwerpen per vak;
- het globale niveau van kennis, inzicht en vaardigheid per onderwerp.

Door een nauwgezette evaluatie, zowel van deze cursusdoelen als van verdere ontwikkelingen binnen de KL, worden deze cursusdoelen telkenjare herzien.

Conform de bedoelingen van het „Beleidsconcept voor het ontwikkelen van individuele opleidingen”, zijn de cursusdoelen vertaald in *genormeerde cursusdoelen*; deze zijn weer verder uitgewerkt in de *zg. leerdoelen*. De genormeerde cursusdoelen geven meer gedetailleerd aan welk niveau aan kennis, inzicht en vaardigheid van een cursist op de HOOS wordt geëist. De leerdoelen geven aan welke leerstof per lesperiode, resp. studieopdracht aan de orde komt.

Om enigszins een totaalindruk te geven van de opleiding, is in tabel 1 een overzicht opgenomen van de vakken, een globale inhoud van deze vakken en de daaraan te besteden lesuren.

### Rechtspositionele aspecten

Het zou te ver voeren de gehele rechtspositie met betrekking tot de HOOV te omschrijven. Dat is opgenomen in LaO nr 77003 — Voorschrift hogere onderofficiersvorming KL, LaO 56240 — Beoordelingsvoorschrift kader landmacht, en LaO 76016 — Examenregeling beroepspersoneel, onderofficiers- en korporaalsopleidingen.

De belangrijkste bepalingen zijn hieronder kort samengevat.

— Om te kunnen worden bevorderd moet de a.s. hogere onderofficier slagen voor de ACHOO en voldoen aan de WTO.

— Men wordt in principe pas dan tot de WTO toegelaten, als men is geslaagd voor de ACHOO.

— Twee jaar voorafgaande aan de bevordering tot sm/ow kan men voor de eerste maal de ACHOO volgen.

— Als men de eerste keer niet slaagt voor de ACHOO, krijgt men een tweede kans zonder dat dit gevolgen heeft voor de promotie. Zakt men ook de tweede maal, dan kan men voor de derde maal de ACHOO volgen. Dat heeft wel tot gevolg dat men bij slagen een jaar later wordt bevorderd. Zakt men voor de derde keer, dan vindt geen bevordering plaats.

— Een jaar voorafgaande aan de bevordering tot sm/ow kan men, indien geslaagd voor de

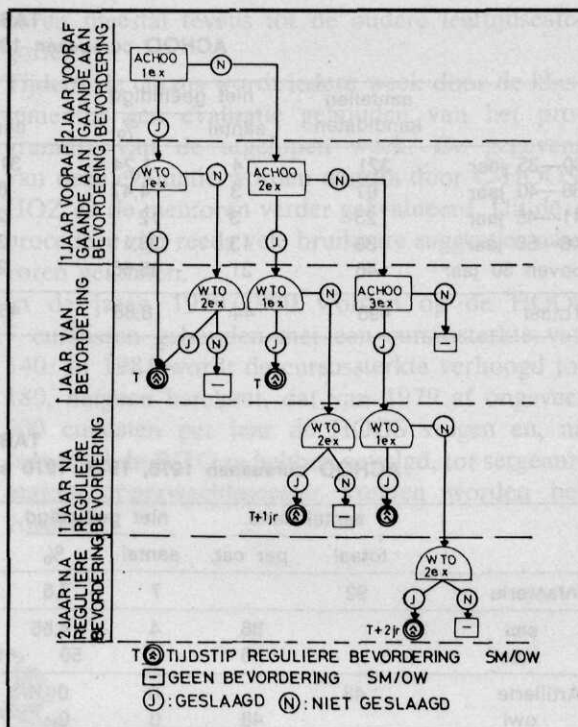

Opleidingsschema HOOV

ACHOO, voor de eerste keer de WTO volgen.

— Mocht men de eerste keer niet slagen voor de WTO, dan heeft men daarna nog een kans.

— In het hierbij afgedrukte schema is de relatie tussen het aantal beurten voor ACHOO en WTO en de tijdstippen van bevordering nader weergegeven.

### Ervaringen

De cursus wordt door de cursisten vrij algemeen als zwaar ervaren. Mogelijke oorzaken kunnen de volgende zijn.

— Veel van de behandelde stof is volkomen nieuw, in het bijzonder de vormende vakken.

— De meeste cursisten hebben weinig recente studie-ervaring.

— In de opzet van de studie is ervan uitgegaan dat enkele uren avondstudie acceptabel zijn, en bovendien maken studieopdrachten een geïntegreerd deel uit van het programma.

Het is echter niet zo, dat het als zwaar beschouwen van de ACHOO een gevolg is van het halen van slechte cijfers: het totale gemiddelde van alle cursisten over de cursussen tot en met 1979-I ligt hoger dan 70 punten.

Uit tabel 2 (totaal overzicht resultaten cursussen 1976 t/m 1979-I, gesplitst naar leeftijd) blijkt een

**TABEL 2**  
**ACHOO cursussen 1976, 1977, 1978 en 1979-I**

	aantallen kandidaten	niet geëindigd		geslaagd		gezakt		ontheven	
		aantal	%	aantal	%	aantal	%	aantal	%
30—35 jaar	321	4	1,24	317	98,75	2	0,62	2	0,62
36—40 jaar	67	3	4,47	64	95,52	1	1,49	2	2,98
41—45 jaar	25	3	12	22	88	1	4	2	8
46—50 jaar	36	13	36,11	23	63,88	8	22,22	5	13,88
boven 50 jaar	46	21	45,65	25	54,34	12	26,08	9	19,56
Totaal	495	44	8,88	451	91,11	24	4,84	20	4,04

**TABEL 3**  
**ACHOO cursussen 1976, 1977, 1978 en 1979 - I; overzicht per wapen/dienstvak**

	aantal kand.		niet geëindigd		geslaagd		gezakt		ontheven	
	totaal	per cat.	aantal	%	aantal	%	aantal	%	aantal	%
Infanterie	92		7	7,6	85	92,39	3	3,26	4	4,34
smi		86	4	4,65	82	95,34	3	3,48	1	1,16
muz		6	3	50	3	50	0	0	3	50
Artillerie	48		0	0	48	100	0	0	0	0
owi		48	0	0	48	100	0	0	0	0
Cavalerie	41		3	7,31	38	92,68	3	7,31	0	0
owi		41	3	7,31	38	92,68	3	7,31	0	0
Verbindingsdienst	47		1	2,12	46	97,87	0	0	1	2,12
smi		32	1	3,12	31	96,87	0	0	1	3,12
elmnt		15	0	0	15	100	0	0	0	0
Technische Dienst	79		3	3,79	76	96,2	2	2,53	1	1,26
smi		18	1	5,55	17	94,44	0	0	1	5,55
amnt		21	0	0	21	100	0	0	0	0
tkmnt		8	0	0	8	100	0	0	0	0
bewmnt		18	2	11,11	16	88,88	2	11,11	0	0
metbew		3	0	0	3	100	0	0	0	0
instrmkr		5	0	0	5	100	0	0	0	0
muntech		3	0	0	3	100	0	0	0	0
Genie	40		0	0	40	100	0	0	0	0
smi		29	0	0	29	100	0	0	0	0
duiker		2	0	0	2	100	0	0	0	0
schipper		2	0	0	2	100	0	0	0	0
bouwmachmnt		4	0	0	4	100	0	0	0	0
elmnt		2	0	0	2	100	0	0	0	0
Aan/Afvoertroepen	69		15	21,73	54	78,26	12	17,39	3	4,34
smi		20	0	0	20	100	0	0	0	0
mt		49	15	30,61	34	69,38	12	24,48	3	6,12
Intendance	48		14	29,16	34	70,83	4	8,33	10	20,83
smi		22	1	4,54	21	94,45	0	0	1	4,54
kok		26	13	50	13	50	4	15,38	9	34,61
Geneesk. troepen	27		1	3,7	26	96,29	0	0	1	3,7
smi		23	1	4,34	22	95,65	0	0	1	4,34
apoth		2	0	0	2	100	0	0	0	0
verpl		1	0	0	1	100	0	0	0	0
instrmkr		1	0	0	1	100	0	0	0	0
Mil. administratie	1	1	0	0	1	100	0	0	0	0
Milva	3	3	0	0	3	100	0	0	0	0
Totaal	495	495	44	8,88	451	91,11	24	4,84	20	4,04



duidelijke relatie tussen de leeftijdscategorie en het aantal geslaagden/gezakten. Dat wordt mede veroorzaakt doordat de oudere cursisten in het algemeen tevens een minder adequate vooropleiding hebben genoten en bovendien in lange tijd niet hebben gestudeerd.

In het algemeen kan worden gesteld dat de jongere, aan de KMS opgeleide, cursist voor de cursus slaagt met een cursusgemiddelde tussen de 80 en 93 punten.

Uit tabel 3 (totaal overzicht resultaten cursussen 1976 t/m 1979-I, gesplitst naar wapens/dienstvakken) blijkt, dat degenen die niet (de eerste maal) slagen, voornamelijk moeten worden gezocht in de categorieën sgtI-kok en MT. Zij be-

horen meestal tevens tot de oudere leeftijdscategorie.

Tijdens de cursus wordt iedere week door de klassemester een evaluatie gehouden van het programma van de afgelopen week. De gegevens van deze evaluatie worden daarna door C-HOOS, HOZ en de mentoren verder geëvalueerd. Uit deze procedure zijn reeds vele bruikbare suggesties naar voren gekomen.

In de jaren 1979/1980 worden op de HOOS 7 cursussen gehouden met een cursussterkte van 140. In 1981 wordt de cursussterkte verhoogd tot 180, hetgeen betekent, dat van 1979 af ongeveer 500 cursisten per jaar de HOOS volgen en, na succesvol de WTO te hebben gevolgd, tot sergeant-majoor/opperwachtmeester kunnen worden bevorderd.

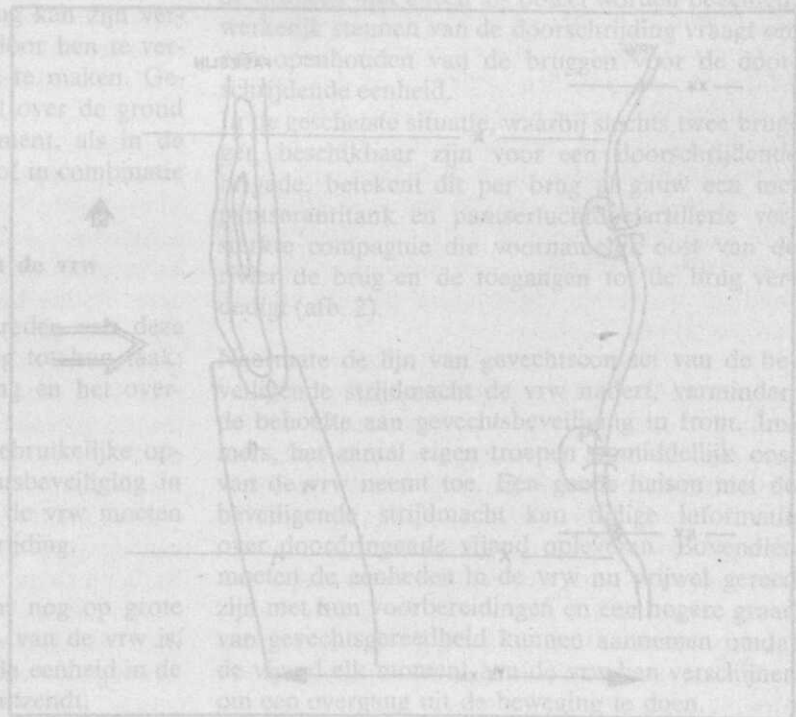

# De achterwaartse doorschrijding

J. van der Spek

luitenant-kolonel der infanterie

Het overdragen van het gevechtscontact is een lastige en kwetsbare activiteit. Bij een achterwaartse doorschrijding is het dit wel in het bijzonder, omdat bij de gevechtshandelingen rond deze actie het initiatief in algemene zin in handen van de vijand ligt.

Indien de doorschrijding dan ook nog — zoals dikwijls voorkomt — nabij een natuurlijke hindernis plaatsheeft, spitst de kwetsbaarheid zich toe op enkele ook voor de vijand gemakkelijk herkenbare doorschrijdingspunten.

In de loop der jaren zijn doorschrijdingstechnieken ontwikkeld en ingeburgerd, die zo in de smaak zijn gevallen dat de achterwaartse doorschrijding zich een vaste plaats in de oefeningen heeft oververd.

De aandacht dreigt zich daarbij te beperken tot de organisatorische aspecten en veelal ook nog slechts tot die van de doorschrijdende eenheid. Daarin schuilt een gevaar: ongewild kan een op-

vatting worden opgebouwd dat de doorschrijding alleen maar een regelingstechniek is in plaats van een gevechtshandeling met zowel tactische als organisatorische kanten.

Heel tekenend wordt de doorschrijding een „gevechtshandeling in een overgangsfase” genoemd. In een beschouwing over de doorschrijding moet dus wel het verband tussen de voorafgaande en de daaropvolgende fase worden betrokken.

Doel van dit artikel is de aandacht weer te vestigen op de tactische aspecten van de achterwaartse doorschrijding en wel in relatie met de in tijd eromheen liggende gevechten.

## Situatieschets

Een brigade voert het verdragend gevecht als deel van een beveiligende strijdmacht en moet ten slotte delen van een divisie achterwaarts doorschrijven in de vrw, die wordt gevormd door een

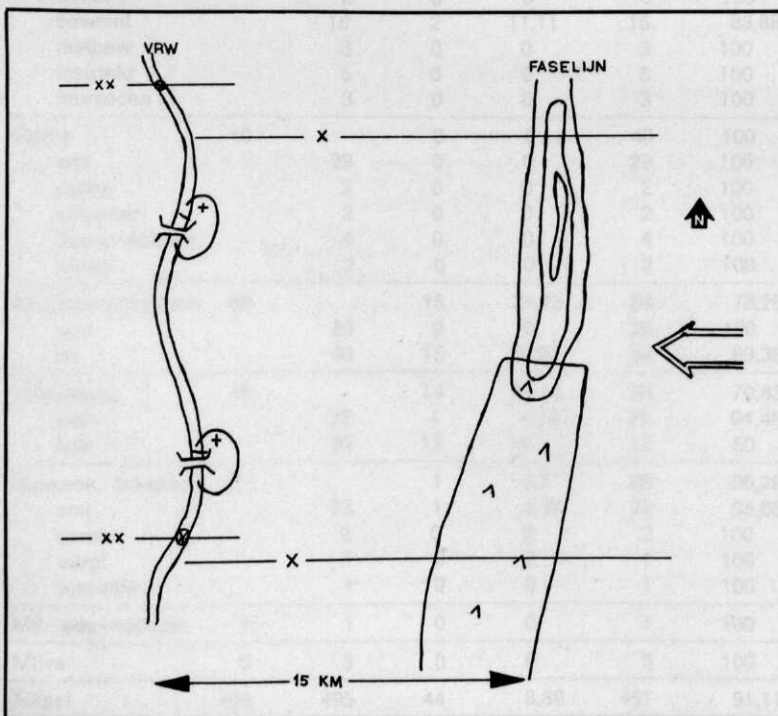

Afb. 1 Situatieschets beveiligende strijdmacht



Zodra de vervoersvoorzieningen van de artillerie in de vrw zijn, worden de afdelingen artillerie en de beveiligende strijdmacht door de verdediging om te nog even van moge zijn. Hetzelfde geldt voor het convergeren vervoersvoorzieningen.

Zodra de feitelijke doorschrijding stagneert door vijandelijke acties, zal de vijandelijke indering van de brug af te snijden en tijd en ruimte

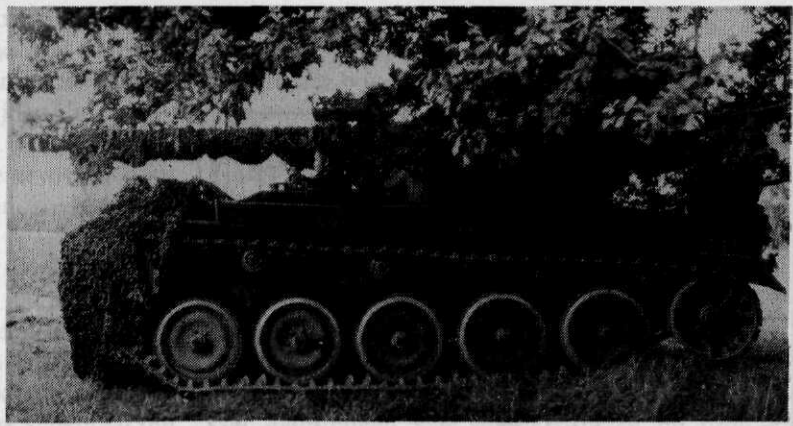

Afb. 2 ... de brug openhouden ...

middelgrote waterhindernis. Twee bruggen zijn beschikbaar om de rivier te overschrijden (afb. 1).

### Het vijandelijke optreden

De vijand valt in het brigadevak aan met één complete en het gros van een tweede divisie. Aanvalsdoelen liggen aan de westzijde van de rivier. De vijandelijke G2 zal zeker tot de conclusie zijn gekomen dat „zijn vijand” de rivier zal uitbuiten voor een in tijd beperkte verdediging in het verdragend gevecht of als vrw. Voorts, dat bij deze hindernis vrijwel zeker een doorschrijding zal plaatsvinden. Voor het slagen van de vijandelijke aanval is het van belang dat de vijand snel, zo mogelijk bij verrassing, overgangen of mogelijke overgangsplaatsen over de rivier bezet. Een aanvullende of alternatieve doelstelling kan zijn vervoersvoorzieningen af te snijden door hen te verhinderen van de bruggen gebruik te maken. Gevechtsacties daartoe kunnen zowel over de grond in de vorm van een voortdetachement, als in de vorm van een luchtmobiele actie, of in combinatie van beide worden uitgevoerd.

### Het optreden van de eenheden in de vrw

Het is noodzakelijk eerst het optreden van deze eenheden te bezien met betrekking tot hun taak: „het steunen van de doorschrijding en het overnemen van het gevechtscontact”.

Ik wil hiermee aantonen dat de gebruikelijke opvattingen ten aanzien van gevechtsbeveiliging in front en veiligheidsbezettingen in de vrw moeten worden aangepast aan de doorschrijding.

Zolang de beveiligende strijdmacht nog op grote afstand — meer dan ca. 15 km — van de vrw is, is het om drie redenen nodig dat de eenheid in de vrw gevechtsbeveiliging in front uitzendt.

1. Er zijn slechts weinig eenheden van de beveiligende strijdmacht in het gebied onmiddellijk oost van de vrw.
2. De eenheden in de vrw zijn druk bezig met het voorbereiden van de verdediging en zijn dus in een relatief lage graad van waakzaamheid en gevechtsgereedheid.
3. Er is reeds een reële dreiging van vijandelijke voortdetachementen.

Dezelfde redenen, met bovendien de dreiging van luchtmobiele acties, dwingen tot het plaatsen van veiligheidsbezettingen op de „uitgestelde” bruggen in de vrw.

De opdracht aan de daarvoor aangewezen eenheid moet ruimer worden gesteld. In het kader van de algemene taak „steun de doorschrijding” moeten de bruggen niet alleen als object worden beveiligd; werkelijk steunen van de doorschrijding vraagt om een openhouden van de bruggen voor de doorschrijdende eenheid.

In de geschetste situatie, waarbij slechts twee bruggen beschikbaar zijn voor een doorschrijdende brigade, betekent dit per brug al gauw een met pantserantitank en pantserlucht doelartillerie versterkte compagnie die voornamelijk oost van de rivier de brug en de toegangen tot de brug verdedigt (afb. 2).

Naarmate de lijn van gevechtscontact van de beveiligende strijdmacht de vrw nadert, vermindert de behoefte aan gevechtsbeveiliging in front. Immers, het aantal eigen troepen onmiddellijk oost van de vrw neemt toe. Een goede liaison met de beveiligende strijdmacht kan tijdige informatie over doordringende vijand opleveren. Bovendien moeten de eenheden in de vrw nu vrijwel gereed zijn met hun voorbereidingen en een hogere graad van gevechtsgereedheid kunnen aannemen omdat de vijand elk moment aan de vrw kan verschijnen om een overgang uit de beweging te doen.

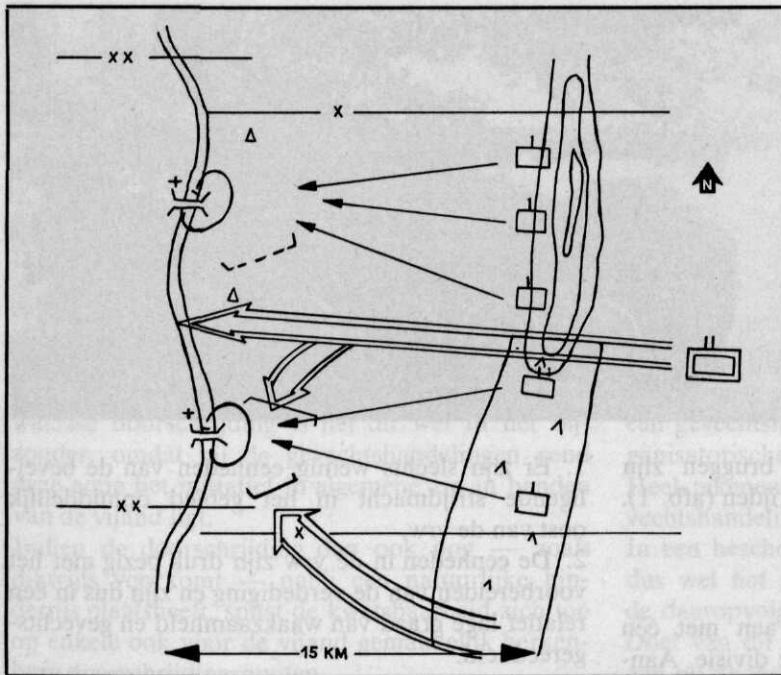

Afb. 3 Situatieschets doorschrijding

Het verdient mijns inziens dan ook aanbeveling in deze fase de gevechtsbeveiliging in front terug te nemen, wellicht met achterlating van een enkele „stay behind“-patrouille.

Een belangrijke reden is voorts dat daarmee wordt voorkomen dat de, in verhouding tot de beveiligende strijdmacht, zwakke elementen van de gevechtsbeveiliging in front met een waterhindernis in de rug het gevechtscontact moeten overnemen. Gezien terrein, vijand en eigen sterkte moeten zij dit contact vervolgens zo snel mogelijk weer overdragen aan de eenheden in de vrw en daarbij een flankmars naar de bruggen maken. Alleen een volledig amfibische eenheid maakt hier, bij geschikte overgangplaatsen, nog enige kans.

Een bijkomend voordeel van het vermijden van deze extra doorschrijding is dat de problematiek betreffende het stellen van de brugvernieling eenvoudiger wordt: er zijn twee in plaats van drie partijen bij betrokken.

Terugkerende naar de veiligheidsbezetting, of beter de brugverdediging, valt te constateren dat het belang daarvan in de laatste fase van het gevecht van de beveiligende strijdmacht toeneemt. Een versterking zal in deze fase wellicht nodig zijn om het openhouden van de brug te waarborgen.

Hier vindt ten slotte de feitelijke overneming van het gevechtscontact plaats van de laatste terugkerende eenheden van de beveiligende strijdmacht. Zodra dat echter is gebeurd, kan het stellen van de vernielingen worden gedelegeerd aan de desbetref-

fende ondercommandant in de vrw. Het zijn dan immers alleen diens troepen, die nog oost van de rivier zitten.

#### Het optreden van de beveiligende strijdmacht

Het vertragend optreden van de beveiligende strijdmacht verandert in de laatste 10 tot 15 kilometer voor de vrw. Het vertragen ten bate van de eenheden in de vrw verandert in een optreden om de eigen troepen zo compleet mogelijk over de waterhindernis te voeren.

Het tijdplan zal voor deze fase dan ook maar een korte tijdsduur uittrekken. Dikwijls zal de hier te behalen tijdwinst als reservetijd worden gepland. In de laatste lijn die zich voor een in de breedte gecoördineerd optreden leent, vindt een maximale herbevoorrading plaats. Gebruik makende van deze in tijd beperkte verdediging doorschrijden alle verzorgingselementen, met uitzondering van geneeskundige afvoer en bergingsvoertuigen de vrw. Ook de commandoposten worden uitgedund tot een gevechtsstaf. Een deel van de artillerie zal eveneens reeds doorschrijden.

Alle commandanten moeten nu bewust het risico van het uitdunnen aanvaarden om een groter risico van afgesneden worden te voorkomen.

Na het loslaten van bovengenoemde faselijn zullen de eenheden moeten convergeren naar de bruggen. Daarbij ontstaan open flanken, die moeten worden beveiligd, en doorgangen naar de vrw die gevechtscontact aldaar waarschijnlijk maken (afb. 3).



Zodra de vertragende eenheden binnen het bereik van de artillerie in de vrw zijn, moeten de resterende afdelingen artillerie en de mortieren van de beveiligende strijdmacht doorschrijden, hoe groot de verleiding om ze nog even aan te houden ook moge zijn. Hetzelfde geldt voor reserves en door het convergeren vrijkomende manoeuvre-eenheden.

Zodra de feitelijke doorschrijding nabij een brug stagneert door vijandelijke acties aldaar moeten de eenheden die over de brug moeten terugkeren een gebiedsverdediging organiseren. Doel daarvan is de vijandelijke naderingsmogelijkheden naar de brug af te sluiten en tijd en ruimte te scheppen om de doorschrijdingsroute weer vrij te maken. Dikwijls zal dat een gecoördineerd optreden moeten zijn van de veiligheidsbezetting en delen van de doorschrijdende eenheid.

Een zelfde gebiedsverdediging kan door de hogere commandant worden bevolen als elders de brug is uitgevallen. De eenheid die daarover moest terugkeren zal zich dikwijls vechtend een weg moeten banen naar de nog beschikbare brug. Op de valreep worden delen van de beveiligende strijdmacht nog geconfronteerd met de uitbraak uit een omsingeling en het contact maken met eigen troepen.

### **Doorschrijding in een gebied zonder natuurlijke hindernis**

Indien de doorschrijding niet bij een waterhindernis plaatsvindt, ontstaat een geheel afwijkende situatie. Voor de vijand is het vermoedelijke vijandelijke optreden niet zo gemakkelijk van de kaart af te lezen. De eenheid in de vrw is wellicht van plan door een sterke gevechtsbeveiliging in front de vijand te misleiden omtrent de ligging van de vrw. Ten slotte wordt de doorschrijding voor de beveiligende strijdmacht minder kwetsbaar omdat over een breed front kan worden doorgeschreden.

Een conflictsituatie ligt voor de hand: de verdediger zal door kunstmatige hindernissen zijn vrw willen versterken en zal geneigd zijn het aantal doorschrijdingsroutes rigoureuus te beperken. Een oplossing met een redelijk aantal (tijdelijke) doorgangen in hindernissen moet echter kunnen worden gevonden. Het belang van de verdediger is hier immers ook in het geding: een vertraging tot vlak bij de vrw levert meer vijandelijke verliezen op en een beter inzicht in het vijandelijke optreden. Ook een kortere doorschrijdingsduur is in het voordeel van de te doorschrijden eenheid.

### **Technische regelingen bij de doorschrijding**

Nu in het bovenstaande het accent is gelegd op het zwaartepunt, namelijk het tactisch optreden rond de achterwaartse doorschrijding, is er nog plaats voor een enkele opmerking over meer technische details.

Het is een taak van de te doorschrijden eenheid in haar gebied een zo vlot mogelijke verkeersdoorstroming te verzorgen. De beveiligende strijdmacht moet terug terwijl de vijand — de doorschrijding onderkende — alles op alles zal zetten om dat te belemmeren.

Het aanbrengen van verkeerssluizen bij brug en doorlaatpost moet dan ook haast als het bevoorstellen van de vijand worden opgevat. Het tegendeel is nodig: stel alle rijstroken open, zet dozers gereed om door luchtaanvallen of artilleriebeschietingen onklaar geraakte voertuigen aan de kant te schuiven.

Ook het instellen van doorlaatposten, vóór de lijn van doorschrijding zoals de voorschriften zeggen, of erachter, zoals meestal gebeurt, geeft nodeloos oponthoud.

Laat de commandanten zelf over hun commandonet melden als hun eenheid doorgeschreden heeft. Ook hier moet enig risico worden genomen, namelijk dat enkele voertuigen te laat komen en de brug vernield vinden.

Wie zal trouwens bij het doorlaatpostsysteem weten of de ontbrekende voertuigen nog komen, over een andere brug zijn gepasseerd, dan wel zijn vernietigd of afgesneden?

### **Conclusies**

1. Bij het beoefenen van de achterwaartse doorschrijding moet aan het tactische kader waarin de actie plaatsvindt meer aandacht worden besteed dan aan het uitvoeren van technische regelingen ter wille van deze regelingen.
2. Bij deze doorschrijding moeten alle regelingen worden vermeden die de verkeersdoorstroming belemmeren.
3. Bij een verdediging achter een waterhindernis dient de gevechtsbeveiliging in front bij de aanvang van de doorschrijding te worden teruggenomen achter de hindernis.
4. De verdediging van uitgestelde vernielingen in de vrw verdient grote aandacht. De nadruk moet liggen op het openhouden van de brug.

VAN  
ANDEREN

## De militaire dreiging en de conceptie van het tactische gevechtsvliegtuig

In zijn artikel (*Mil Spect.* 148(1979) (6)249) schrijft majoor Droste van de militaire dreiging uit naar de conceptie van het tactische gevechtsvliegtuig toe en komt dan tot de conclusie dat het „multi-role“-type vliegtuig, de F-16, zeker voor een klein land het meest geschikte vliegtuigtype is. Bij de factoren waarop majoor Droste zijn conclusie heeft gebaseerd, wil ik nog een factor voegen, die naar mijn mening te weinig wordt belicht doch die een zeer belangrijke rol behoort te spelen bij het kiezen van het meest geschikte vliegtuigtype.

De NAVO-strategie is gebaseerd op *flexible response* en *deterrence*. Een wapensysteem behoort dus te voldoen aan deze basiseisen. Welnu, evenmin als van een parate landmacht eenheid in de kazerne in Nederland gaat van een luchtverdedigingsjager geen „afschrikking“ uit. Wel echter van een aanvalsvliegtuig met een behoorlijke capaciteit (bereik en bewapening). Evenmin kan een luchtverdedigingsjager contribueren aan het begrip *flexible response*, dat immers beoogt op een door de vijand gecreëerde situatie het passende antwoord te geven. Wel echter kan een tactisch gevechtsvliegtuig zulks. Het bezit immers het vermogen snel te reageren, zich snel te verplaatsen en geconcentreerd te opereren met een variabele (aangepaste) bewapening (of geen: waarschuwing of psychologisch). Een tactische jager is derhalve veel meer een politiek wapen en kan veel beter contribueren aan de NAVO-politiek dan een luchtverdedigingsjager. Het gebruik van het tactische luchtwapen als politiek in-

strument door Israël moge het vorenstaande illustreren en onderstrepen.

Ten aanzien van de door majoor Droste beschreven taken van een tactische jager heb ik de volgende opmerkingen.

a. Terecht wijst majoor Droste op de aanwezigheid van een veelheid van luchtverdedigingsmiddelen (SA-4, SA-6, SA-7, SA-9, ZSU-23/4, enz.) in de voorste lijn (zelfs tussen de tankcolonnes) bij de potentiële tegenstander. Dat maakt de inzet van tactische jagers tegen tanks dan ook tot een onverantwoorde zaak. De verliezen (*attrition*) zouden niet opwegen tegen de te behalen resultaten en zouden de verloren gegane, dure, zeldzame jagerbommenwerpers niet meer beschikbaar doen zijn voor haalbaar missies van gelijke of hogere importantie. Zouden op lange termijn munitietypen beschikbaar komen voor het gelijktijdig vernietigen van meer pantservoertuigen in een groot gebied, dan ware het ook dan beter voor het transport daarvan een ander systeem te kiezen dan de jagerbommenwerper.

b. Dat „overeenkomstig de Jom-Kippoeroorlog moderne gevechtsvliegtuigen ingezet zullen worden tegen tanks“ is voor mij geen vanzelfsprekendheid. De geografische omstandigheden zijn immers volledig anders! De mogelijkheden, d.m.v. een goed interdictieprogramma aan de effectieve slagkracht van een vijandelijke tankmacht afbreuk te doen, zijn in West-Europa beter en ruimer aanwezig dan in de Sinaï en de neutralisering van interdictiedoelen voor korte of lange tijd is voor tactische jagers beter uitvoerbaar en meer kosteneffectief dan het aanvallen van tanks.

c. Te stellen dat het bij een verrassingsaanval reëel is dat de Isk beschikbare vliegtuigen moeten inzetten voor het stoppen van tanks

vind ik de zaak op zijn kop zetten. Hier zou dus de luchtmacht zich willens en wetens laten decimeren voor een twijfelachtig resultaat en met de zekerheid in een later stadium het potentieel te missen voor haar andere taken (counter-air, interdictie, enz.). Bovendien: zulks nu al te stellen zou betekenen dat de landmacht geen conceptie zou hebben die voorziet in een verrassingsaanval. Indien dat zo is, wordt het hoog tijd dat er een conceptie komt! Maar de luchtmacht krachten een grondoorlog te laten voeren met later kans op grondsteun gaat te ver!

d. Te veronderstellen dat een verrassingsaanval aanvangt met een massale aanval op de NAVO-luchtmachtinstallaties is voor mij niet zo reëel. Aan zulke operaties zou een enorme communicatieactiviteit moeten voorafgaan die dus zou worden onderkend door de Communication-Intelligence-organen van de NAVO, waardoor het verrassingsmoment weg is. Los daarvan zal ook een targeting officer van de WP-Isk selectief moeten te werk gaan met de inzet van zijn beschikbare potentieel, ook al is dat meer dan van de NAVO. Ook hij zal derhalve slechts doelen kiezen die een absolute dreiging inhouden.

Daarmee vallen typische lvd-bases en bases met tactische vliegtuigen met een gering bereik resp. geringe slagkracht reeds „uit de boot“. Gezien zijn superieure macht op de grond en zijn grote lvd-potentieel aan het front ter bescherming van zijn gsk, acht ik het eerder reëel te veronderstellen dat een verrassingsaanval aanvangt met alleen grondtroepen, waarbij ik gebruik van raketten (Frog) waarschijnlijk acht.

e. Terecht stelt majoor Droste dat „kleine“ luchtmachten een specifiek luchtsteuntype-vliegtuig moeten afwijken. In aanvulling op de door hem aangedragen argumenten moge ik naar voren brengen dat het mijns



inziens uit den boze is dat in de avondbriefings van de gecombineerde hoofdkwartieren (zoals 2ATAF/Northag) de landmachtvertegenwoordiger als standaardprocedure aan de luchtmacht vraagt hoeveel sorties de luchtmacht de landmacht voor de volgende dag kan aanbieden. Deze vraagstelling wordt gedaan ongeacht de tactische situatie van de gsk (aanval, verdediging, terugtocht). Blijkbaar is deze procedure nog uit de Tweede Wereldoorlog blijven hangen, doch toen werd gevlogen met goedkope en grote aantallen vliegtuigen, zodat zelfs een cab-ranksysteem kon worden gepermitteerd, en waren voor de andere luchtmachttaken bommenwerpers beschikbaar. Met de huidige, dure, gering in aantal zijnde vliegtuigen is het een niet meer te permitteren luxe een vliegtuig reeds voor luchtsteun te bestemmen (dus aan de grond te houden) zonder dat zich een situatie heeft voorgedaan die de landmacht niet met haar éigen wapens heeft kunnen klaren en die haar noodzaakt luchtsteun te vragen. De tijd dat de luchtmacht als vliegende artillerie kan worden ge/misbruikt is voorbij. Bovendien wordt m.i. wel eens eraan voorbijgegaan dat de vuurkracht van de gsk aan het front sedert de Tweede Wereldoorlog relatief meer is toegenomen dan de vuurkracht van de tactische jager (Thunderbolt, Typhoon, Mustang versus bv. NF-5); dat speelt vooral wanneer de jager op grote afstand van zijn basis moet opereren. Uiteraard geldt het vorenstaande niet voor een landmachtverzoek om luchtverkenningssorties.

f. Dat de moderne jagerbommenwerper in het huidige vijandelijke „air defense environment” moet zijn uitgerust met EOY-apparatuur en een „air defense environment” moet zijn een dwingende noodzaak voor het succesvol kunnen uitvoeren van zijn missie tegen een vijandelijk *offensief* doel. „Air defense suppression” ver-

heffen tot een doel op zichzelf is m.i. echter een „waste of effort”. De vijandelijke lvd vormt immers alleen dan een bedreiging wanneer zij in de weg staat bij de uitvoering van een offensieve missie en bovendien zijn de meeste lvd-middelen verplaatsbaar of mobiel. Als lvd-objecten komen als doelen-op-zichzelf m.i. alleen in aanmerking de (statische) leidinggevende organen van het vijandelijke lvd-systeem op de diverse niveaus (sector, district). „Air defense suppression” ware dus slechts te verrichten in „support” van een offensieve missie.

Met het naar voren brengen van mijn twijfel omtrent het zinvolle van de inzet van de moderne tactische jager in een CAS-missie anders dan in bijzondere gevallen (bv. indien landmachtwapens ontoereikend), heb ik geenszins willen betogen dat de luchtmacht niet in steun van de landmacht zou moeten vliegen. De luchtmacht kan voor de landmacht vrijheid van manoeuvreren bevechten door de vijandelijke offensieve luchtmacht te neutraliseren („keep the enemy from the army's back”). Verder kan de luchtmacht trachten te voorkomen dat een vijand een vuist kan maken, zodat hij slechts vingers kan uitsteken die gemakkelijker door de grondstrijdkrachten zijn te bestrijden dan een vuist. Dit vereist het aanvallen van bv. — kritisch geselecteerde — verkeersknooppunten (weg en rail), bruggen (vaste en tijdelijke) en commando-organen. Ofschoon deze doelen eveneens worden verdedigd, bieden de vluchtplanning en de ruimte voor manoeuvreren een grotere kans op succes en overleving dan het direct binnenvliegen van de vijandelijke lvd bij een CAS-missie. Om met een verwijzing naar een spreekwoord te besluiten: een CAS-missie levert de landmacht waarschijnlijk een lege dop, en een counter-air- en interdictie-missie ten minste een half ei; en dat laatste is toch altijd beter.

A. J. H. MUDDÉ, kol KLu b.d.

## A NTWOORD

OP MENINGEN  
VAN ANDEREN

### De militaire dreiging en de conceptie van het tactische gevechtsvliegtuig

Onder dankzegging aan kol b.d. A. J. H. Mudde voor zijn commentaar, maak ik gaarne van de gelegenheid gebruik op enkele van de opmerkingen nader in te gaan.

Dat, zoals kol Mudde stelt, van een luchtverdedigingsvliegtuig geen „afschrikking” zou uitgaan, lijkt mij in strijd met de feiten. Juist de defensieve strategie van de NAVO brengt ons in de positie dat wij in eerste instantie slechts kunnen reageren om vervolgens adequaat te kunnen ageren. Luchtverdediging met vliegtuigen is een wezenlijk onderdeel van de initiële reactie. Aangezien de tegenstander hiermee rekening moet houden, gaat van het luchtverdedigingsvliegtuig „afschrikking” uit. Zowel luchtverdediging als offensieve luchtactie hebben dan ook beide hun plaats in de strategie van de „flexibility in response”. Tevens is hiermee nogmaals de essentie van het tactische gevechtsvliegtuig onderstreept, dat immers geschikt is om beide taken adequaat uit te voeren.

Overeenkomstig het gestelde in mijn artikel dat „de inzet van gevechtsvliegtuigen tegen tanks” vaak weerstand oproept, twijfelt ook kol Mudde aan het nut van een dergelijke inzet. De argumentatie om een dergelijke inzet maar bij voorbaat af te wijzen met het doel de kostbare vliegtuigen voor een zinvoller inzet te reserveren, houdt echter geen rekening met het door mij gehanteerde scenario van de verrassingsaanval. Juist de veronderstelling van de afwezigheid van voldoende organieke gsk-middelen op bedreigde plaatsen (zoals ook door commentator vermeld) zou de lsk kunnen dwingen tot het uitvoeren van

de luchtsteuntaak, teneinde te voorkomen dat het vijandelijke offensief zoveel momentum verkrijgt dat de inzet van Isk-middelen voor efficiëntere taakuitvoeringen al niet meer relevant zou zijn. Dat sluit geenszins het gelijktijdig uitvoeren van counter-air- en/of interdictiemissies uit. Echter inzake het laatste dient men zich te realiseren dat zelfs een „goed” interdictieprogramma (zeer kort achter de voorste lijn: „Battlefield Air Interdiction”) met enige vertraging de effecten aan het front laat voelen. De vraag, of een dergelijke vertraging bij een op snelle doorbraken gerichte tegenstander acceptabel is, kan niet in absolute zin worden beantwoord, zeker niet indien de tegenstander beperkte (geografische) doeleinden zou nastreven. Dat betekent mijns inziens dat (tactische) luchtstrijdkrachten niet eraan kunnen ontkomen rekening te moeten houden met het (eventueel op grote schaal) uitvoeren van luchtsteunopdrachten.

De twijfel die commentator heeft aangaande de geldigheid van mijn veronderstelling van „een massale aanval op NAVO-luchtmachtinstallaties” als onderdeel van de verrassingsaanval, is o.a. erop gebaseerd dat een dergelijke operatie niet onopgemerkt kan blijven en derhalve het verrassingseffect zou missen. Dat is stellig waar indien de waarschuwingssignalen volledig correct zouden worden geïnterpreteerd en direct tot de nodige alarmeringsmaatregelen zouden leiden. Helaas toont de geschiedenis tot in het zeer recente verleden aan dat een dergelijk feilloos optreden tot de uitzonderingen behoort. Dit geldt des te meer omdat een tegenstander tot het uiterste zal gaan om zijn werkelijke intentie te verdoezelen. Bovendien is het inherent aan de karakteristieken van de luchtstrijdkrachten dat de oorlogstaak op uiterst korte termijn tot uitvoering kan worden gebracht. Evenzeer maakt de verschuiving van het laatste decennium bij het Warschau-Pact, ten gunste van het offensieve gevechtsvliegtuig met steeds groter vliegbereik en wapendraagvermogen, het onverantwoord het gebruik van dit potentieel bij een verrassingsaanval uit te sluiten. Mede gelet op eerdere constatering dat juist bij een dergelijke aanval de NAVO-Isk in belangrijke mate de mobilisatie zouden moeten dekken moet de grootscheepse inzet van het vijandelijke Isk-potentieel tegen NAVO-luchtmachtinstallaties als zeer

waarschijnlijk worden bestempeld. In dat verband onderstreept de invoering van het AWACS nog eens in het bijzonder de ernst van de dreiging van een „onverwachte” massale lucht-aanval. Ook hier geldt de kracht van het tactische gevechtsvliegtuig, dat het mogelijk maakt de tegenstander in de luchtverdedigingsrol „op te wachten” om kort daarna weer offensief op te treden.

Kol Mudde stelt dat „de vuurkracht van de gsk aan het front sedert de Tweede Wereldoorlog relatief meer is toegenomen dan de vuurkracht van de tactische jager”. Zonder op het gsk-aspect te willen ingaan, heeft deze constatering mogelijk enige geldigheid voor het door commentator geciteerde voorbeeld „Thunderbolt versus bv. NF-5”. Het is echter een wezenlijke onderschatting van de vuurkracht van gevechtsvliegtuigen als F-4, Tornado, A-10, F-16, enz., die stuk voor stuk meer wapenlasten kunnen meevoeren dan een zware bommenwerper uit de Tweede Wereldoorlog. Tevens kunnen zij deze lasten over respectabele afstanden vervoeren, hetgeen met „mid-air refuelling” nog extra kan worden geaccentueerd.

Ten slotte: „air defense suppression”. Het is zeker te vroeg om een uitspraak te doen inzake het al dan niet verheffen van deze huidige ondersteuningstaak tot een zelfstandige Isk-taak. Wel zij gesteld, dat iedere offensieve Isk-missie met deze formidabele hindernis te maken zal hebben voordat van een succesvolle missie-uitvoering sprake kan zijn.

B. A. C. DROSTE, maj KLu



## VAKPERS

### Kan West-Europa met conventionele middelen worden verdedigd?

Velen menen dat het niet mogelijk is West-Europa met uitsluitend conventionele middelen te verdedigen. Dat heeft o.a. geleid tot het aanvaarden van de strategie van het aangepaste antwoord. Het simpele feit echter, dat de Sovjet-Unie in 1981 in staat zal zijn de Minuteman-missiles in hun silo's uit te schakelen zonder het leven van de s'adsbevolking in de VS in gevaar te brengen, heeft dit beeld grondig gewijzigd. Slechts indien de VS ná een dergelijke aanval zouden overgaan tot vergeldingsacties, zouden de Russen Amerikaanse steden aanvallen.

De auteur concludeert dat Europa na 1980 niet langer kan rekenen op de bescherming met Amerikaanse strategische kernwapens. Geen enkele president van de VS zal het risico durven nemen dat de eigen bevolking wordt vernietigd, alleen om West-Europa te redden. Europa zal zich derhalve zelf moeten verdedigen, en wel met conventionele wapens teneinde een aanval met conventionele wapens te kunnen afslaan.

Dit lezende, rijzen evenwel twee vragen:

- zal de strijd werkelijk conventioneel worden gevoerd?
- ligt de Sovjet-Unie in de conventionele bewapeningswedloop niet te ver voor, met andere woorden: kan Europa de achterstand inlopen?

Op de eerste vraag moet het antwoord luiden dat aan NAVO-zijde de tactische nucleaire wapens slechts kunnen worden ingezet met toestemming van de president der VS. Deze zal echter nimmer kunnen en willen riskeren dat de strijd escaleert tot een strategische kernwapenoorlog.



Op de VS behoeven wij in Europa dus niet te rekenen. De Europeanen zullen hun vrijheid zelf, en alleen, moeten verdedigen, indien zij niet onder de heerschappij van de Russen willen leven. Het zou echter mogelijk zijn dat de Russen als eersten gebruik maken van nucleaire middelen, en wat dan?

De auteur meent dat oorlog in het verleden altijd synoniem is geweest met het aanrichten van vernielingen. Het doel van een komende oorlog zal evenwel — althans aan Sovjet-russische zijde — zijn West-Europa zo mogelijk onbeschadigd in handen te krijgen. De SU wenst immers de wereldhegemonie te verwerven en daartoe dient zij de beschikking te krijgen over de Westeuropese produktiecapaciteit. De Russen zal derhalve alles eraan zijn gelegen de schade aan personen en goederen zoveel mogelijk te beperken. Dit betekent dat zij zeker nimmer als eersten zullen overgaan tot de inzet van kernwapens. Integendeel, zij zullen ernaar streven zonder wapengeweld de macht in West-Europa te verkrijgen. Alleen als dat niet lukt, mag worden verwacht dat aan Sovjet-russische zijde wordt besloten tot het voeren van een beperkte, volgens strakke richtlijnen gevoerde, conventionele oorlog.

De auteur verwijst vervolgens naar de studie van de Belgische generaal Close, die van oordeel is dat de Russen in 48 uur aan de Rijn kunnen staan indien de NAVO geen tijdige waarschuwing ontvangt. Als Close gelijk heeft, is er iets fout met de verdediging van West-Europa. Vooral de noodzakelijk geachte inzet van kernwapens staat gelijk met een politieke massamoord op ongewapende burgers, die immers niet uit de gevechtzone worden geëvacueerd. „For West-Europeans, defense only makes sense if it does not destroy but protects the lives and freedom of the people”. De verdediging moet derhalve zo worden georganiseerd, dat zij onafhankelijk is van een waarschuwingstermijn. De bescherming behoort continu te zijn en dient

**Deze rubriek bevat uittreksels uit binnen- en buitenlandse publicaties. De verantwoordelijkheid van de redactie beperkt zich tot een juiste weergave van de inhoud van de artikelen.**

geheel vooraan bij het IJzeren Gordijn te beginnen. Bij een goede voorbereiding moet dat mogelijk zijn. Men zal daartoe de met de verdediging belaste strijdkrachten moeten uitrusten met voldoende vuurkracht om een aanvaller onmiddellijk aan te grijpen. Reserve-eenheden moeten zo worden gelegerd dat zij zeer snel naar voren kunnen worden gezonden om de verdediging voldoende dicht en hecht te maken. Pogingen door te breken, zullen dus (te) hoge verliezen bij de aanvaller veroorzaken. Wat nodig is, is gebiedsverdediging („area defense”) die kan worden vergeleken met een spons: hoe harder men knijpt, hoe meer water eruit komt. Met andere woorden: hoe feller de aanval, hoe kleiner het te verdedigen gebied, maar hoe krachtiger de afweer zal zijn. Het is de vuurkracht die telt, en dat betekent niet noodzakelijkerwijs de modernste of duurste wapens, maar wapens met een hoog vuurvermogen, in grote aantallen, betrouwbaar en eenvoudig te bedienen. Om de verdedigers de vrije hand te geven zal het aangevallen gebied moeten worden geëvacueerd. Bij een goede voorbereiding is dat — naar de mening van de auteur — in zeer korte tijd uitvoerbaar.

De schrijver gaat vervolgens in op het „tank versus tank”-probleem. Hij is van oordeel dat men tanks niet met tanks, maar met antitankwapens moet bestrijden. In dat verband verwijst hij naar de ervaringen van de Duitse troepen in de Tweede Wereldoorlog en naar de lessen van de Jom-Kippoeroorlog. Hij verwijst naar artikelen van genm Kissel en lgen Schnez. Ook de Russen, zo meent hij, twijfelen aan de superieure gevechtswaarde van de tank vis-à-vis moderne antitankwapens. Vervolgens geeft hij een gedetailleerde technische uiteenzetting omtrent de „combat effectiveness” van de tank en het antitankmissiele.

Hij concludeert daaruit — en daarmee wordt het antwoord op de tweede vraag gegeven — dat het mogelijk is grote tankformaties met succes te bestrijden met uitsluitend conventionele wapens. Deze wapens zijn reeds in productie. Wat nog moet worden ontwikkeld, maar waarvoor al suggesties zijn gedaan, is een wapendrager die het mogelijk maakt het antitankwapen uit een verdedigde positie („om een hoekje”) af te voeren.

De troepen van de Bundeswehr zijn te gering in aantal om langs de gehele grens de verdediging te kunnen voeren. Zij moeten daarom worden aangevuld met een regionale militia.

Deze militia zou moeten worden georganiseerd volgens Zwitsers model; zij zou de uitrusting en wapens thuis moeten hebben, zodat zij binnen zes uur kan worden ingezet. De luchtverdediging zou door middel van vaste installaties moeten geschieden, die bemand zijn met beroepspersoneel. De militia zou zichzelf tegen laagvliegende vliegtuigen kunnen verdedigen met wapens van het type Blowpipe. Eigen terugkerende vliegtuigen zouden dan ook hoog moeten overvliegen, omdat bij deze zelfverdediging geen onderscheid wordt gemaakt tussen vriend en vijand.

Auteur vergelijkt ten slotte nog enkele kosten en trekt daaruit de conclusie dat een verdediging van West-Europa, op de door hem beschreven wijze georganiseerd, aanzienlijk goedkoper is dan de huidige defensie. Bovendien zou zij zelfs tot enige besparing in mankracht kunnen leiden, ook indien de SU niet instemt met wederzijdse troepenvermindering. En — last but not least — deze zuiver conventionele verdediging zal ook doelmatig zijn.

„Can Western Europe be defended by conventional means?”, door N. Hannig (Ikol Luftwaffe b.d.), in „International Defense Digest”, januari 1979

M. W. A. WEERS, kol KLu b.d.

## Een leger van burgersoldaten

Aan de basis van de Zwitserse militaire traditie ligt, voor een buitenlander moeilijk zichtbaar, een fundamenteel principe: de totale fusie tussen burger en soldaat. Vanwege dat principe wordt het Zwitserse leger wel het gewapende volk genoemd.

### De verplichting tot dienen

Het Zwitserse militie-systeem heeft een lange geschiedenis, waarin de krijgsmacht zich op geheel andere wijze heeft ontwikkeld dan in andere landen. Dienstplicht op zich zelf is een gegeven dat wij in vele landen vinden; de rigoureuze toepassing er-

van en het geringe afkeuringspercentage wijzen op bijzondere kenmerken, die wij in andere landen niet aantreffen. Zwitsers die om de een of andere reden uitstel krijgen, moeten een dienstplichtbelasting betalen. Komen zij later alsnog hun verplichtingen na, dan krijgen zij hun belasting weer terug. Door beide factoren zijn de Zwitsers in staat na mobilisatie te beschikken over een krijgsmacht van meer dan 600.000 man; meer dan 10% van de bevolking is dan onder de wapenen. Slechts een land als Israël evenaart dat percentage.

### Het dienstplichtsysteem

Het is niet eenvoudig een juiste beschrijving te geven van het door de Zwitsers gehanteerde systeem. Enige verduidelijking kan worden verkregen door op enkele bijzondere kenmerken van het systeem te wijzen: de afwezigheid van staven, kader en beroepsmilitairen en de aanwezigheid van een bijzonder opleidingssysteem. In het artikel worden ook enkele uitzonderingen op het derde kenmerk van afwezigheid gegeven, zoals het „Überwachungsgeschwader“, een permanente eenheid, bestaande uit vijf squadrons met ieder dertig vliegers (zie ook het artikel in *De Vliegende Hollander* (1979)(3)).

### Het instructiesysteem

Het Korps Instructeurs bestaat uit dienstplichtig personeel, aangevuld

TABEL 1

Leeftijd van de recruit	Opleidingsactiviteit	Duur in dagen
20	recrutenschool	118
21—32	acht herhalingscursussen bij een eenheid van de „Elite“ (de divisies), ieder met een duur van 20 dagen	160
33—42	drie aanvullende cursussen bij een eenheid van de „Landwehr“ (de gevechtsbrigades), ieder met een duur van 13 dagen	39
43—50	één cursus bij een eenheid van de „Landsturm“ (de territoriale beveiligingseenheden), met een duur van 13 dagen	13
Totaal		330

met enkele beroepsmilitairen. De 620 officieren en 890 onderofficieren zijn voornamelijk tewerkgesteld bij de recruitenscholen, de instituten die de eerste militaire opleiding verzorgen. Een recruitenschool heeft drie tot vijf compagnieën, waar instructeurs ter verkrijging van een bepaalde rang een functie uitoefenen waarvoor die rang is vereist; zij komen als het ware „hun strepen verdienen“. Al het uitvoerende kader is dienstplichtig. De richting, waarin de instructie gaat, wordt bepaald door een beroepsofficier die, bijgestaan door één tot drie beroepsonderofficieren, de begeleiding van de instructeurs voor zijn rekening neemt voor een of twee compagnieën. In tabel 1 is te zien dat iedere militair een elementaire opleiding krijgt van vier maanden. Aan het einde van die periode wordt hij bij zijn organieke eenheid ingedeeld, waar hij zijn verdere dienst-

plicht vervult, behoudens enkele herhalings- en aanvullende cursussen (zie eveneens tabel 1). Door hen die daarvoor de geschiktheid bezitten worden vervolgoepleidingen gevolgd conform het in tabel 2 weergegeven schema.

Samenvattend wordt gesteld dat het Zwitserse systeem wordt gekenmerkt door veel zwaardere militaire verplichtingen dan men algemeen veronderstelt. Een voorbeeld: een dienstplichtig kolonel van de infanterie, in het bezit van het stafbrevet, heeft — op het moment dat hij het commando over een regiment op zich neemt, hetgeen gewoonlijk rond het 45e levensjaar zal zijn — vier jaar en vier maanden van zijn leven aan zijn land gegeven. Op scholen en cursussen bracht hij 899 dagen door, en gedurende 684 dagen diende hij aan het hoofd van zijn troepen of bij een staf. Gepensioneerd wordt hij, als alle dienstplichtige officieren, op zijn 55e. Beroepsofficieren gaan drie jaar later met pensioen, en generaals verrichten gewoonlijk twee tot vier jaar langer actieve dienst dan de lager gegradueerde officieren.

### De organisatie van de krijgsmacht

De mobilisatie van de Zwitserse krijgsmacht mag 48 uur duren. De opkomstoperatie is reeds in vredes-tijd nauwgezet voorbereid. Als de mobilisatie is voltooid, bestaat de krijgsmacht effectief uit meer dan 600.000 man. De organisatie omvat dan o.m.:

- de Generale Staf;
- landmachtenheden met verschillende taken: infanterie-, genie-, verbindings- en geneeskundige regimenten;
- drie legerkorpsen van drie divisies voor grensverdediging;
- een legerkorps voor de verdediging van de alpine zone;

TABEL 2

Instituut waar de opleiding wordt gevolgd	Aantal dagen dat de cursus duurt				
	onderoffn	Int	kap	maj	kol
Onderofficiersschool	27	27	27	27	27
Als onderofficier dienen bij een recruitenschool	118	118	118	118	118
Officiersschool	—	118	118	118	118
Als luitenant dienen bij een recruitenschool	—	118	118	118	118
Stafschoon	—	—	27	27	27
Schietschool	—	—	20	20	20
Als compagniescommandant dienen bij een recruitenschool	—	—	118	118	118
Stafschoon	—	—	—	118	118
Schietschool	—	—	—	6	6
Als bataljonscommandant dienen bij een recruitenschool	—	—	—	21	21
Stafschoon	—	—	—	—	27
Schietschool	—	—	—	—	13
Totaal aantal dagen opleiding	145	381	546	600	640



— een luchtverdedigingskorps, met een brigade luchtvaarttroepen, een infrastructuurbrigade en een luchtverdedigingsbrigade;

— territoriale zones, die een meer logistiek dan operationeel belang hebben, waarin samenwerking van de eenheden met de civiele verdedigingsorganisaties plaatsvindt.

De dienstplichtigen zijn als volgt over de eenheden verdeeld (zie hiervoor ook tabel 1):

- bij de divisies: de mannen van de Elite (20-32 jaar);
- bij de gevechtsbrigades: de mannen van de Landwehr (33-42 jaar);
- bij de territoriale zones: de mannen van de Landsturm (43-50 jaar).

Vrouwen kunnen op vrijwillige basis deel uitmaken van de „Service complémentaire féminine”. Zij vervullen dan bijvoorbeeld functies bij staven en geneeskundige eenheden.

#### De operatieconceptie

De operatieconceptie voor de verdediging van de neutraliteit draagt een beperkt offensief karakter, hetgeen in drie elementen wordt geoperationaliseerd in het spel van mobiele eenheden in het veld van door moeder natuur reeds versterkte vitale punten:

- een perifeer verdedigingssysteem in de grensgebieden;
- een tweede ring in de alpine zone;
- een massale slagkracht op het Zwitserse Plateau: het Mittelland.

Om de toekomstige taakuitoefening van de krijgsmacht te verzekeren heeft de Zwitserse regering een plan bij de volksvertegenwoordiging ingediend dat de gevechtswaarde van diverse onderdelen moet verhogen; een plan dat in de jaren '80 zal moeten worden uitgevoerd.

#### Evaluatie van het Zwitserse systeem

De schrijver signaleert een aantal zwakke punten, zoals het gebrek aan permanente eenheden, hetgeen een snelle mobilisatie nodig maakt en een moeilijk te handhaven niveau van techniek, hetgeen vooral problemen meebrengt in de relatief korte instructieperiodes.

De belangrijkste kracht van het systeem is dat het principe van de dienstplicht diep is verankerd in de zeden van het Zwitserse volk. Afgezien van enkele uitzonderingen — in 1977 ging het om 308 van de 385.000 mannen,

## B O E K E N

**Binnen de vesting Nijmegen**, door H. P. H. Nusteling, 68 blz., geïll. Uitg.: De Walburg Pers, Zutphen, 1979. Prijs: f 19,50.

De geschiedenis van garnizoensplaatsen is vanzelfsprekend nauw verbonden met de ontwikkelingen van de krijgsmacht, in het bijzonder van de onderdelen die er waren gelegerd. Naarmate in de moderne tijd de krijgsmacht zich ging losmaken van de vestingen waarin voorheen doorlopend bezettingen werden gehandhaafd, verloren de meeste van de oude garnizoenen hun betekenis als zodanig. De huidige legerplaatsen hebben dan ook weinig meer gemeen met de vroegere garnizoenssteden. Toch is het interessant zich eens te verdiepen in de demografische verhoudingen in een of meer van die oude garnizoenen in een tijdvak waarin het militaire element een duidelijk stempel daarop heeft gedrukt. De studie van dr. Nusteling van het Instituut voor Economische en Sociale Geschiedenis van de Katholieke Universiteit Nijmegen gaat inderdaad in op die demografische en sociale verhoudingen in Nijmegen, en wel tijdens de Republiek in de periode van 1591 tot 1795. In die tijd was Nijmegen een van de belangrijkste garnizoensplaatsen op het

dat is 0,08% — onderkent en onderschrijft de Zwitserse burger ook vandaag nog de noodzaak van de voorbereiding van de landsverdediging; hij is bereid de daaruit voortvloeiende consequenties te aanvaarden. De dienstplicht wordt niet ervaren als plicht maar als een privilege. Dat maakt de handhaving van een dergelijke verdedigingsconceptie mogelijk.

„Une armée de soldats-citoyens”, door Col. C. de Chastonay, in „Armées d'aujourd'hui”, januari-februari 1979 R. VAN DE RUIT, elnt KLu

territorium van de zeven Verenigde Provinciën.

De periode waarover de studie zich uitstrekt was er een van relatieve stilstand, waarin bovendien de godsdienststrijd en de ideologische tweespalt in de bevolking een belangrijke rol hebben gespeeld. Belangenconflicten en pogingen de macht aan zich te trekken bemoeilijkten de bestaanskans van de bevolking. Nusteling heeft een groot aantal relevante gegevens over huwelijk, geboorte, dood, goederenschaarste en duurte met elkaar in verband gebracht en daaruit belangwekkende conclusies weten te trekken. Het ligt voor de hand dat dergelijke gegevens eigenlijk nauwelijks uitgaan boven de interessesfeer van hen die, om welke reden dan ook, belang stellen in Nijmegen als garnizoensplaats. Toch lijkt het bijeengebrachte materiaal alleszins bruikbaar voor andere onderzoekers die elders vergelijkbare objecten bestuderen. In elk geval werd in deze publikatie een verantwoord beeld getekend van de confessionele en demografische verhoudingen in een karakteristieke historische garnizoensstad gedurende een betrekkelijk gezapige periode van twee eeuwen. Een gedegen stuk documentatie, dat evenwel gedoemd lijkt niet meer dan slechts een beperkte lezerskring te zullen trekken, niet zozeer om enig gemis aan kwaliteit als wel om het specialistische karakter van de studie. W. WALTHUIS

**War, a historical, political and social study**, door L. L. Farrar (ed.) e.a., 285 blz. Uitg.: Clio Press Ltd., Santa Barbara/Oxford, 1978. Prijs: £ 12.43.

In de serie *Studies in international and comparative politics*, onder redactie van P. H. Merkl, verscheen kortelings een bundeling van niet minder dan dertig essays van de hand van zesentwintig verschillende auteurs die samen elf disciplines vertegenwoordigen. In al die beschouwingen wordt een veelheid van uiteenlopende visies op het verschijnsel oorlog gepresenteerd. Uitgangspunt daarbij is dat de oorlog dermate complex is dat het niet verantwoord kan zijn dat probleem te benaderen met oogkleppen op en zo te komen tot een te beperkte of mogelijk zelfs simplistische oordeelsvorming: op een zo ingewikkeld vraagstuk behoort een

multidisciplinair antwoord te worden gezocht.

Het laat zich begrijpen dat het vrijwel ondoenlijk is een zo groot aantal studies, ondernomen uit een verscheidenheid van gezichtspunten, te brengen onder een enkele noemer en vervolgens de onfeilbare oplossing aan te dragen. In het onderhavige geval zou een poging daartoe ook stellig zijn mislukt, want het merendeel van de auteurs heeft zich meer bezighouden met oorlogen die zich in het verleden hebben afgespeeld, en het is twijfelachtig of de Steen der Wijzen voor oorlogspreventie in de toekomst wel kan worden gevonden door geschiedvorsing en analyse van verschillende oorlogsvormen uit vervolgende tijden: ongeveer driekwart van de bijdragen betreft beschouwingen over vroeger gevoerde oorlogen en theoretische benaderingen van verschillende verschijningsvormen van het oorlogsgebeuren.

Tocht valt er wel veel te zeggen voor een dergelijke, van de historie uitgaande, aanpak die in elk geval de lezer voorziet van een aantrekkelijke documentatie. De verschillende essays leveren belangwekkend materiaal voor wie zich in de problematiek wil verdiepen. Het bestuderen van vroegere oorlogen heeft evenwel niet langer hetzelfde oogmerk als voorheen: toen immers analyseerde men het gebeure om daaruit te kunnen concluderen hoe oorlogen kunnen worden gewonnen en zocht daarom naar aanwijzingen die de axiomatische continuïteit in de gevechtsvoering bevestigden en de sleutel tot de overwinning konden betekenen. Tegenwoordig, sedert de introductie van het kernwapen — zonder precedent — de these van de continuïteit op losse schroeven heeft gesteld, is het streven veeleer te zoeken naar mogelijkheden om de oorlog te voorkomen: ca. zestig miljoen slachtoffers vielen in de tussen 1920 en 1945 gevoerde oorlogen, maar een gelijk aantal zou thans, gelet op de vernietigingscapaciteit van de kernwapenen, binnen enkele minuten kunnen worden bereikt.

Het is echter jammer dat omtrent de preventie van oorlog nauwelijks iets anders wordt gezegd dan dat het dringend noodzakelijk is daarnaar te streven. Een weg wordt er niet gewezen, slechts in het laatste hoofdstuk legt Farrar daarover enkele gedachten neer. In de totaliteit komt deze bundel essays — hoe lezenswaard ook — in wezen helaas niet

verder dan het nogmaals bevestigen van de door vele publicisten reeds eerder gegeven raad „If you wish for peace, understand war”. Voor wie die raad willen opvolgen biedt deze verzameling ongetwijfeld een goede kapstok waaraan in de loop van een verder reikende studie nog tal van onderzoeksresultaten kunnen worden opgehangen. Voor wie echter in die studie al enigszins is gevorderd behelst zij weinig nieuws; haar nut bestaat voor hen grotendeels hierin, dat de multidisciplinaire benadering heeft geresulteerd in een redelijk veelzijdig totaalbeeld dat elders vaak tevergeefs wordt gezocht. W. WALTHUIS

---

**Achter de kawat**, door C. Burki, 136 blz., geïll. Uitg.: T. Wever b.v., Franeker, 1979. Prijs: f 35,—.

*Op 8 maart 1942 hield het Koninklijk Nederlands-Indisch Leger op te bestaan. Verslagen door een overmachtig Japan. Wat overbleef was een puinhoop en wij allen kwamen achter het prikkeldraad. Achter de kawat. Wij waren krijgsgevangenen.*

Met deze sobere zinnen begint de tekenaar Charles Burki zijn getekende relaas van het leven in Japanse krijgsgevangenschap, door hem vastgelegd in enkele honderden tekeningen die — verbonden door een summier tekst — een welsprekend getuigenis afleggen van hetgeen de overwonnenen werd aangedaan en van de geestkracht die hen in staat stelde dat alles te overleven. Hoe vreemd dat ook moge lijken: ondanks alle ellende en ontberingen is er een grote dosis humor verwerkt in het geheel; een factor van betekenis, zonder welke het gros der gevangenen zou zijn bezwaken.

Begrijpelijkerwijze voelden de Japaners niets voor het visueel vastleggen van wat er in de kampen gebeurde. Het is daarom een zeldzaamheid dat een zo groot aantal gedetailleerde beeldverslagen voor het nageslacht is bewaard gebleven. Alle tekeningen uit de periode van april 1942 tot aan het einde van 1943 werden in 1946 weer opgegraven op de plaats in het Bandoenkamp waar zij tijdig waren verborgen. Van de daarna volgende kampen zijn verschillende schetsen verloren gegaan, en ook heeft Burki sommige gebeurtenissen achteraf in beeld gebracht omdat de omstandigheden zich niet leenden voor gebruik van papier en potlood... zoals bij-

voorbeeld nadat het transportschip, waarmee de krijgsgevangenen in juni 1944 naar Japan werden overgebracht, werd getorpedeerd en de tekenaar met 210 andere drenkelingen eerst tien uur later werd opgepikt. Ook de impressie van de uitwerking van de atoombom op Nagasaki, waar Burki en zijn lotgenoten in de onmiddellijke nabijheid waren, is uiteraard pas later op papier gezet; een briljante weergave van een nietig mensje, schier verpletterd door een baaierd van vuur en geweld.

In een tijd waarin de humanisering van het oorlogsrecht weer eens te meer in het middelpunt van de internationale belangstelling staat en de mensenrechten bij herhaling met grote nadruk onder de aandacht van de naties worden gebracht, is het goed te bedenken dat in een recent verleden op een schandelijke manier werd omgesprongen met de rechten van weerloze gevangenen voor wie de oorlog met een nederlaag was geëindigd. De generatie die dat aan den lijve heeft moeten ondervinden, heeft talrijke strijdmakkers zien afslachten om triviale redenen of om de onberekenbare luimen van de partij die aan de winnende hand meende te zijn. Het is dan ook volkomen begrijpelijk dat Burki van de overgang van het brandende Nagasaki zegt: *Ik kan niet ontkennen dat ik het een prachtig schouwspel vond. Het gaf me een gevoel van bevrijding, na bijna vier jaren van gevangenschap en slavernij.*

*Achter de kawat* is niet zozeer een krijgskundig studieboek of naslagwerk als wel een onloochenbaar testimonium dat ook in de verlichte twintigste eeuw het *Vae victis* — wee de overwonnenen — uit de Oudheid nog in vele gevallen blijkt op te gaan. Het is bovendien het getuigenis van een der velen die in die onvergetelijke jaren vol ellende hebben geleerd en begrepen, zoals Burki zijn relaas besluit, ... *dat toeval niet bestaat. Dat ons leven geleid wordt.*

Al met al een uitermate boeiend document, dat zeer zeker verdient te worden gelezen, ook — en misschien zelfs vooral — door hen die van de beschreven episode slechts hebben gehoord en die het ongeloofwaardig achten als iemand het gebruik van kernwapens zou willen verdedigen; voor dezulken is Burki's ongekunstelde beeldverslag misschien een aansporing tot heroverwegen van het eigen standpunt. W. WALTHUIS