

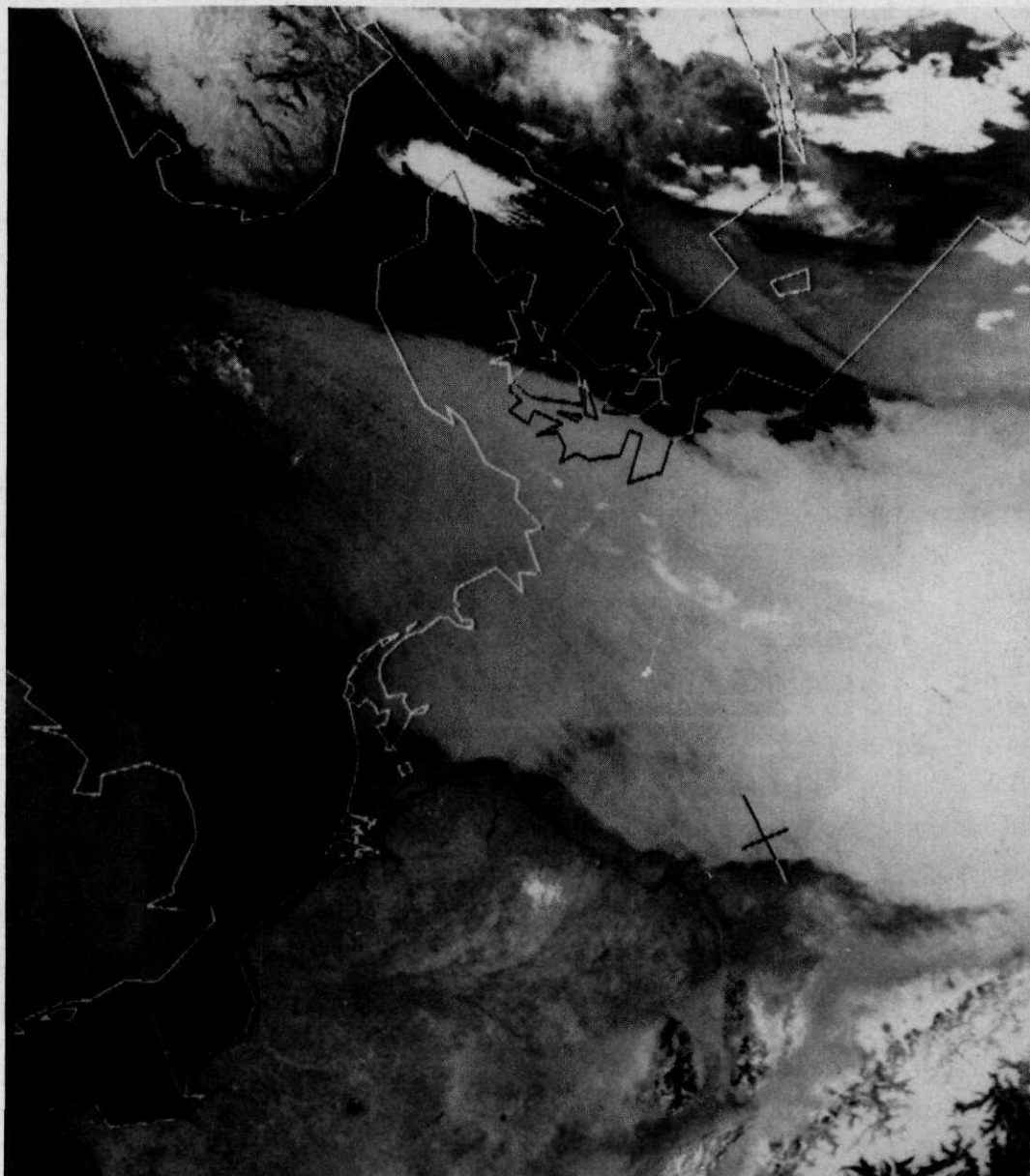

BIBLIOTHEEK K.M.A.  
Postbus 90.154  
4800 RG BREDA

# militaire spectator

WAARIN OPGENOMEN  
DE OFFICIËLE  
MEDEDELINGEN VAN  
DE KONINKLIJKE  
LANDMACHT EN DE  
KONINKLIJKE  
LUCHTMACHT



Satellietfoto's naar  
de basismeteo  
voor betere en  
snellere briefing:  
vooralsnog een  
vrome wens

(zie biz. 414)



# militaire spectator

## MAANDBLAD

waarin opgenomen de officiële mededelingen van de Koninklijke landmacht en de Koninklijke luchtmacht

## UITGAVE:

Koninklijke Vereniging ter Beoefening van de Krijgswetenschap

### Secretaris:

Denijsstraat 135, 2551 HJ Den Haag

### Ledenadministratie:

K. Doormanlaan 274,  
2283 BB Rijswijk

## HOOFDREDACTEUR:

W. Walthuis  
brigade-generaal der infanterie b.d.

## ADJ.-HOOFDREDACTEUR:

H. A. Baaij  
commodore van de Koninklijke  
luchtmacht

## REDACTEUREN:

J. M. J. Bosch  
majoor der cavalerie

ir. G. M. van der Laan  
kolonel van de technische staf

W. C. Louwerse  
kolonel van de Koninklijke  
luchtmacht

drs. J. W. M. Schulten  
luitenant-kolonel van de  
verbindingsdienst

## CORRESPONDENTIE:

Grote Marktstraat 40, 2511 BJ  
Den Haag. Tel. (070) 72 13 68

## ABONNEMENTEN:

f 30,-, buitenland f 40,- per jaar.  
Losse nummers f 2,75

## ADVERTENTIES:

Info-pers, Dubloen 56, 3641 ND  
Mijdrecht, tél. (02979) 44 21  
Contractprijzen op aanvraag

NADRUK VERBODEN

390 Officiële mededelingen van de Koninklijke landmacht en de Koninklijke luchtmacht

391 Onvereffenbaar saldotekort?

392 Militaire Spectator legpenning

393 De illusie van de détendente, door drs. D. J. Bloem, Sociologisch instituut RU Groningen

407 Interoperability in Northern Army Group, door L. J. H. A. van Aarnhem, luitenant-kolonel der intendance

414 De Meteorologische dienst van de Koninklijke luchtmacht, door J. ten Voorde, majoor van de Koninklijke luchtmacht

419 Dertien eeuwen Bulgarije (681-1981), door H. Toorenvliet (II, slot)

430 Boeken

430 Vakpers: V/STOL-vliegtuigen in de Zuidatlantische oceaan: gebruik en lessen

# OFFICIELE MEDEDELINGEN

KONINKLIJKE LANDMACHT - KONINKLIJKE LUCHTMACHT



## Uit de landmacht- en luchtmachtorders

**LaO 82011(23.1/93) / LuO 82512 (23.1/101).** Instelling organisatie-eenheden binnen het directoraat-generaal materieel.

**LaO 82012(23.24/10) / LuO 82513 (23.24/9).** Instelling van het korps militaire controleurs ontploffingsgevaarlijke stoffen.

**LaO 82013(55.5/84a) / LuO 82514 (55.5/81a).** Regeling indirecte ziektekosten militairen.

**LaO 82014(04.8/17) / LuO 82515 (04.8/17).** Vragen, voorstellen enz. op administratief gebied.

**LaO 70023(55.5/74) / LuO 70515 (55.5/71).** Toepassing Ziekenfondswet (militairen) (herdruk, januari 1983).

**LaO 83001(51.2/124).** Groot verlof en klein verlof in afwachting van groot verlof voor dienstplichtigen der KL.

**LaO 81007(55.5/84) / LuO 81507 (55.5/81).** Regeling ziektekostenvoorziening overheidspersoneel (herdruk, januari 1983).

**LaO 64018(55.17/62) / LuO 64518 (55.17/60).** Schade aan particuliere eigendommen in kazernes, burelen, enz. (herdruk, februari 1983).

**LaO 83002(78/500).** B-cursus betreffende de praktisch gerichte wapen/dienstvak-technische vorming.

**LaO 83003(51.15/112) / LuO 83501**

**(51.15/105).** Regeling vervoer voor rijksrekening bij buitengewoon verlof voor militairen bij langdurige plaatsing in een land buiten Europa.

**LaO 83004(09/13) / LuO 83502 (09/13).** Voorschrift betreffende de procedure voor melding van gevaar voor radioactieve besmetting.

**LaO 83005(51.15/113) / LuO 83503 (51.15/106).** Regeling vervoer voor rijksrekening bij verlof, voor in het buitenland verblijvende militairen alsmede voor uit het buitenland afkomstige dienstplichtigen die in Nederland hun militaire dienstplicht vervullen.

**LaO 77023(23.2/14).** Vaststelling bepalingen inzake rangschikking, oprichtingsdata en genealogieën van eenheden der KL (herdruk, april 1983).

**LaO 81012(23.24/9) / LuO 81513 (23.24/8).** Interservice-regeling bewakingseenheden (herdruk, april 1983).



**Lamed 003-83(52/18)/Lumed 501-83 (52/18).** Stichting maatschappelijke begeleiding militairen (SMBM).

**Lamed 005-83 (83.1/12e) / Lumed 502-83 (83.1/12e).** N.V. Nederlandse Spoorwegen reisfaciliteit.

**Lumed 506-83(78/147 i).** Opleiding algemene ontwikkeling voor toelating tot de opleiding tot officier voor speciale diensten van de Koninklijke luchtmacht.

**Lamed 032-73(04.1/16)/Lumed 520-73(04.1/16).** Overzicht van de regelingen inzake invoer van goederen in Nederland (herdruk, april 1983).

**Lamed 011-83(55.3/228)/Lumed 510-83(55.3/228).** MCAM 15-uursrit 1983.

**Lamed 012-83(85/28a).** Regeling dienststukken.

**Lumed 508-83(23.1/76k).** Commissie van advies inzake opleiding tot officier voor speciale diensten van de Klu.

**Lamed 012-83(85/28a)/Lumed 512-83(85/26a).** Regeling dienststukken (herdruk, juni 1983).

**Lamed 013-83(21/52)/Lumed 513-83(21/51).** Reglement ideeëncommissie van defensie.

**Lamed 014-83(78/505).** Omscholing materieelbeheerder.

**Lamed 015-83(13.4/2)/Lumed 514-13.4/2).** Identiteitsbewijzen voor de militaire controleurs ontploffingsgevaarlijke stoffen.

De aandacht wordt erop gevestigd, dat officieren, die maandelijks van Rijkswege de „Militaire Spectator” ontvangen, bij wijziging van hun adres, dit dienen bekend te maken aan de administratie van de eenheid waarbij zij in onderhoud zijn.

# Onvereffenbaar saldotekort?

**MS** Wanneer rekeninghouders van banken of girodiensten in de rode cijfers zijn komen te staan, is het gebruikelijk dat zij daarop worden geattendeerd met de tactvolle waarschuwing „U heeft saldotekort”, al dan niet gevolgd door het beleefde verzoek maatregelen te willen treffen opdat die debetpost worde vereffend. En aangezien de voornoemde instellingen, in het belang van de grote en kleine spaarders en beleggers, gespeend zijn van liefdadigheidszin is het hun vaste stelregel dat aan de nalatige cliënt administratiekosten en rente over het verschuldigde in rekening worden gebracht. Dat moge een alleszins normale procedure zijn zo lang de kredietwaardigheid en solvabiliteit van de schuldenaar niet aan twijfel onderhevig zijn, iets heel anders wordt het wanneer het daaraan schort: dan kunnen de niet gehonoreerde verplichtingen ertoe leiden dat beslag wordt gelegd op have en goed van degene die in gebreke is gebleven met het vereffenen van zijn negatieve saldo. Het is dan ook, ter voorkoming van dergelijke drastische ingrepen van de zijde der schuldenaren, raadzaam tijdig te zorgen dat onverhoopte saldotekorten naar behoren worden aangevuld.

Vergelijkbare situaties kunnen zich voordoen als de verschuldigde premies voor verzekeringen niet ter rechter tijd zijn voldaan. Ook dan loopt de nalatige gevaar grote en blijvende nadelen te onderkennen en have en goed te verliezen, in het ergste geval zelfs het leven erbij in te schieten zonder enige compensatie voor hen die hadden vertrouwd op de te hunnen gunste gesloten risicodekking. Hoe coulant sommige verzekeringsmaatschappijen misschien mogen zijn, geen weldenkend mens zal het aandurven erop te speculeren dat hij als verzekeringnemer zijn verplichtingen aan de laars kan lappen zonder dat daartegenover verlies van rechten zou worden gesteld. En het is ongetwijfeld verstandig, zich ervan te vergewissen dat de premie-

betaling ook metterdaad wordt verricht door degene aan wie die taak werd toebedeeld: op hem zal men immers zelden een grote schade kunnen verhalen die zich voordeed nadat hij het premiebedrag in eigen zak stak of voor andere doeleinden gebruikte!

Al evenzeer ligt het in de rede dat scepsis op haar plaats is tegenover lieden die adviseren de premie niet langer te voldoen en de polis te verscheuren omdat de taxatie van het dreigende gevaar schromelijk overdreven zou zijn, of omdat de aard en de omvang van de premie als „verwerpelijk” worden betiteld. Ook in zulke gevallen mag de verzekerde zich wel degelijk afvragen of het ooit nog iets zou kunnen opleveren de gever van een onjuist gebleken advies achteraf aansprakelijk te willen stellen voor dientengevolge geleden schade.

De lezer zal nauwelijks moeilijkheden hebben met het beamen van het vorenstaande. Bedenklijk is evenwel dat zulke overwegingen in de huidige internationale verhoudingen klaarblijkelijk geen enkel gewicht meer in de schaal kunnen leggen: saldotekorten zijn voor de leden van het Noordatlantische bondgenootschap kennelijk de gewoonste zaak ter wereld geworden, en over het niet nakomen van vrijwillig aanvaarde verplichtingen worden noch tactvolle waarschuwingen, noch pittige aanmaningen verzonden. Beslaglegging of faillissementsaanvragen zijn blijkbaar stappen die niet zijn geoorloofd onder vrienden . . . zelfs niet als die schromelijk in gebreke blijven en schaamteloos klaplopen op partners waarvan bepaald niet kan worden beweerd dat die er zoveel beter voorstaan.

Om de volle omvang van die hachelijke situatie te kunnen overzien, volstaat het even stil te staan bij hetgeen de NAVO-landen bij monde van hun mi-

nisters van defensie overeenkwamen in het begin van december 1977, tijdens hun bijeenkomst in Brussel waar de algemene bezorgdheid werd verwoord over de groeiende dreiging van het Warschau-Pact. Na te hebben geconstateerd dat in de voorafgaande tien jaren de Russische militaire uitgaven jaarlijks waren toegenomen met 4 tot 5% reëel — dat wil zeggen na correctie voor de inflatie — en te hebben vastgesteld dat de krachtsverhoudingen steeds meer ten gunste van de Sovjet-Unie verschuiven, spraken de ministers af hun defensiebegrotingen jaarlijks te zullen verhogen met reëel 3%. Sindsdien hebben de betrokken ministers met grote regelmaat op hun decembervergaderingen uitgesproken dat de vertraging van de economische groei van de Sovjet-Unie en haar energieproblemen niet hebben verhinderd dat daar nog altijd 11 tot 13% van het Bruto Nationaal Produkt aan defensieuitgaven wordt besteed, en dat de reëel 4 tot 5% groei per jaar eveneens is gehandhaafd. Maar in schrijnende tegenstelling stond daartegenover, dat met even grote regelmaat de 3% reële groei door de NAVO-landen niet werd gerealiseerd . . . omdat de economische recessie de regeringen parten speelde. En op de terechtwijzing „U heeft saldotekort”, wordt dan waarschijnlijk geantwoord dat het momenteel niet schikt de achterstand aan te zuiveren!

Wie de verzekeringspremie niet betaalt, riskeert de kwalijke gevolgen van komende onheilen zelf te moeten dragen. Voor onze nu nog vrije natie zou dat neerkomen op het verliezen van het zelfbeschikkingsrecht, ter waarborging waarvan juist de collectieve verzekering van het defensieve NAVO-bondgenootschap werd gesloten. Het verlagen van de premie is uiteraard wel mogelijk, maar de overheid behoort te beseffen dat zulks onvermijdelijk moet gepaard gaan met een aanmerkelijke vergroting van „het eigen risico”. Die overheid, belast met de belangenbehartiging van alle onderdanen, mag daarom de verschuldigde premie niet in eigen zak houden of besteden aan „iets beters” . . . er is immers niets beters dan het behoud van hetgeen door de bondgenootschappelijke polis wordt gedekt.

Met spanning moet derhalve worden uitgezien naar de toegezegde Defensienota, en in het bijzonder naar de daarin vervatte voornemens betreffende saldotekorten en premieachterstanden!



## Militaire Spectator legpenning

Het bestuur van de Koninklijke Vereniging ter Beoefening van de Krijgswetenschap heeft de ter gelegenheid van de viering van het honderdvijftigjarige bestaan van de Militaire Spectator op 29 januari 1982 ingestelde MILITAIRE SPECTATOR LEGPENNING, bedoeld om het schrijven over defensie-aangelegenheden te stimuleren, in het thans lopende verenigingsjaar toegekend aan bgen gn

G. C. BERKHOF

ter erkenning van

de vele uitstekende bijdragen in woord en geschrift die hij, onverplicht, heeft geleverd ter verwezenlijking van zijn streven niet slechts de deskundigen doch ook en vooral de grote massa van het terzake vrijwel van inzicht gespeende Nederlandse volk te gidsen door het mijnenveld van de veiligheidsvraagstukken. Met zijn vaardige penvoering in een voor leken alleszins begrijpelijke taal onderscheidde hij zich van de meeste beoefenaren van de militaire professie en stak daarbij tal van erkende publicisten naar de kroon. In de confrontatie met ten opzichte van Defensie soms zeer negatief ingestelde opposenten bewerkstelligden zijn rationele argumentering en heldere verwoording van zijn gedegen analyses menigmaal een ommekeer bij met vooroordeelen behepten. De aldus door hem, in beiderlei vormen, uitgedragen informatie heeft grotelijks bijgedragen tot het in positieve zin beïnvloeden van de meningsvorming over Defensie in het algemeen en de Nederlandse krijgsmacht in bondgenootschappelijk verband in het bijzonder.

In de op 15 juni jl. te Harderwijk gehouden bijeenkomst werd de legpenning door de voorzitter, kol art H. A. Couzy, uitgereikt.

# De illusie van de détente

drs. D. J. Bloem

Sociologisch instituut RU Groningen

Détente is al jarenlang een trefwoord in Europa. Ondanks de vaagheid, of misschien juist dank zij de ongrijpbaarheid, van het begrip, verwierf de détente haast mystieke eigenschappen. De ontspanning tussen Oost en West werd een doel op zichzelf, dat niet aan een kritisch en afstandelijk oordeel mocht worden onderworpen. Het nastreven van ontspanning werd al gauw een onbetwistbare deugd. Er is slechts één ding machtiger dan alle legers in de wereld, aldus de schrijver Victor Hugo, en dat is een idee waarvoor de tijd is aangebroken. Na jaren van immense internationale spanningen was die tijd gekomen. De Koude Oorlog had zijn tol geëist.

Het is daarom niet verwonderlijk, dat de Sovjet-russische ontspanningsoffertes in de tweede helft van de jaren '60 een gretig onthaal vonden en hoge verwachtingen hebben gewekt. De koerswijziging van de Sovjet-Unie werd in brede kring uitgelegd als een historische en strategische verandering van haar internationale politiek. Het land zou zich ontwikkelen van een revolutionaire staat tot een status-quo-macht. Een periode van confrontaties zou worden gevolgd

Reeds eerder (Mil. Spect. 152(1983)(1)19) werd de lezers van dit blad voorgelegd tot welke bevindingen de vakgroep Empirische sociologie van het Sociologisch instituut van de Rijksuniversiteit Groningen is gekomen bij het aldaar gedane onderzoek naar „de vredesbeweging en het Westelijke veiligheidsbeleid”. Van dat onderzoek dat de auteur van nevenstaand artikel verricht in samenwerking met prof. dr. P. Valkenburgh wordt thans opnieuw verslag gedaan. In het bijzonder in een periode waarin de Nederlandse steun aan de realisering van hetgeen in bondgenootschappelijk verband werd overeengekomen, bij herhaling ter discussie wordt gesteld, is het van belang het eigen oordeel mede te baseren op gedegen resultaten van wetenschappelijk onderzoek. Daarom verdient dit artikel stellig bijzondere aandacht.

---

*U kent het verhaal, maar niettemin willen wij het nog eens vertellen. Alles is al eens verteld, maar aangezien niemand luistert, moeten wij altijd opnieuw beginnen.*

ANDRÉ GIDE

*Totalitarisme is geen nationaal verschijnsel; het is een ziekte waarvoor de gehele mensheid in zekere mate gevoelig is... Waar de omstandigheden het weerstandsvermogen in beslissende mate verzwakken, triomfeert het virus.*

GEORGE F. KENNAN

door een tijdperk van onderhandelingen. De basis voor een duurzame en stabiele vredesstructuur leek te zijn gelegd.

Het Westelijke veiligheidsbeleid kwam te staan in het teken van zelfbeperking en wapenbeheersing. Voor velen was deze kentering onvoldoende. De internationale ontspanning maakte een herziening van de grondslagen van het Westelijke veiligheidsbeleid noodzakelijk. De NAVO, zo zegt men, is een typisch produkt van de Koude Oorlog. Daarom is het bondgenootschap thans een antwoord op een Sovjet-russische dreiging die elke realistische basis ontbeert; het is gebaseerd op een achterhaald vijandsbeeld. Het veiligheidsbeleid staat een verdere ontspanning in de weg en vormt als zodanig een bedreiging van de kansen voor vrede en veiligheid in Europa. De détente is het enige alternatief van een nucleaire „holocaust”. Koude Oorlog en détente zouden lijnrecht tegenover elkaar staande beleidslijnen zijn. De ontspanning zou dan ook pleiten voor een ontkoppeling van de Europese en Amerikaanse defensie en op den duur een blok-vrij of neutraal Europa. Europa voor de Europeanen! Neutralisme en uiteraard unilaterale vormen de sleutels tot de vrede.

Zo worden wij dan ook opgeroepen tot een oorlog tegen het Westelijke veiligheidsbeleid om de vrede te winnen. Deze oproep doet onmiddellijk denken aan de „newspeak” van Orwells „1984”, waarin oorlog vrede, vrijheid slavernij en onwetendheid macht is. Het jaar 1984 staat voor de

deur. Welke vrede gaat dat jaar brengen? Echte vrede — dat wil zeggen vrede en veiligheid — voor West-Europa, of de „newspeak“-vrede van de neutralisten en unilateralisten. „Pax Sovietica“?<sup>1</sup>

Er is alle reden, dat alternatief nog eens aan de orde te stellen. Al in een vroeg stadium van de détente hebben enkele politici en diplomaten gewaarschuwd voor een ontspanningseuforie, die zij zagen als een ernstige bedreiging van de Westelijke veiligheid. Soortgelijke signalen bereikten ons van de Sovjetrussische dissidenten; zij wezen de Westelijke regeringen op de valstrikken van de ontspanningspolitiek van hun land. Daarbij aansluitend volgde al spoedig een reeks van publikaties van hoofdzakelijk Amerikaanse sovjetologen en deskundigen op het terrein van de internationale politiek, waarin wordt aangetoond dat de hiervoor genoemde interpretaties van de détente volstrekt illusoir zijn. Zij zijn een miskennis van de drijfveren, oogmerken en instrumenten van de Sovjetrussische ontspanningspolitiek. Wij willen de zienswijze in deze publikaties en de argumentatie, die eraan ten grondslag ligt, hier voor het voetlicht halen. Daartoe gaan wij uit van een fabel van Esopus waarmee Sir William Hayter, een voormalige Britse ambassadeur in Moskou, de veranderingen in de politiek van de Sovjet-Unie op uiterst suggestieve wijze heeft geschetst.<sup>2</sup> De fabel verhaalt van een weddenschap tussen de wind en de zon over de beste manier om iemand van zijn jas te ontdoen. Des te harder de wind blaast, des te vaster trekt de man zijn jas om zich heen. De zon daarentegen hoeft maar even vriendelijk te schijnen en de man trekt geheel vrijwillig zijn jas uit. De wind stelt de buitenlandse politiek van de Sovjet-Unie ten tijde van de Koude Oorlog voor. Het is de politiek van dreiging, intimidatie en ultimata, die volgens Kennan tot doel had de Amerikaanse invloed op het Euraziatische continent uit te bannen.<sup>3</sup> De realisering van dat doel zou de Sovjetrussische hegemonie over het gehele continent vestigen. Het beleid wortelde in Mackinders bekende geopolitieke doctrine, die

stelt dat de hegemonie over het Euraziatische continent de beheersing van de internationale politiek op wereldschaal betekent. Door zijn unieke positie werd West-Europa direct na 1945 het centrum van de strijd om de hegemonie. Dat Sovjetrussische beleid heeft overwegend averrechtse effecten gehad: tijdens de Koude Oorlog heeft het vrije Westen zijn „jas“ alleen maar steviger om zich heen getrokken. Het heeft geresulteerd in een bijzonder effectieve „containment“ van de expansieve tendensen van de Sovjet-Unie; het Sovjetrussische communisme heeft tijdens de Koude Oorlog vrijwel nergens winst van enige betekenis geboekt.

De zon symboliseert de ontspanningspolitiek van de Sovjet-Unie. Zoals de fabel echter suggereert, moet de détente worden gezien als een andere manier om het Westen ertoe te bewegen zijn „jas“ uit te trekken. De ontspanningspolitiek is, anders gezegd, slechts een *tactische* beleidswijziging die op geen enkele wijze afbreuk doet aan de uitgangspunten en doelstellingen van de buitenlandse politiek van de Sovjet-Unie. De détente, aldus Hayter, is feitelijk niets anders dan *de voortzetting van de Koude Oorlog met andere middelen*.<sup>4</sup> Deze opvatting loopt als een rode draad door de diverse kritische analyses van de Sovjetrussische ontspanningspolitiek. Het betekent, dat de reductie van de Amerikaanse invloed in West-Europa een van de drijfveren achter de détente vormt. Met het streven naar internationale ontspanning beoogt de Sovjet-Unie West-Europa binnen haar invloedssfeer te brengen en daardoor de Verenigde Staten te verzwakken. Zo stelt Rostow, dat:

*The Soviet strategic goal in the West was and remains the control of Europe; for the Soviets to achieve that goal would transform the balance of power irreversibly in their favor and leave the United States isolated and vulnerable.*<sup>5</sup>

Ook Strauss-Hupé ziet de beheersing van West-Europa in dat licht:

*The Soviet Union's strategy of division-encirclement-isolation is not incompatible with East-West détente defined as 'peaceful coexistence' (. . .) In-*

<sup>1</sup> Voor een schitterende analyse van de „newspeak“-vrede zie: A. Chalfont — The great unilateralist illusion. *Encounter* (1983)(4)18-38.

<sup>2</sup> In: G. R. Urban — *Détente*. Londen (1976)27.

<sup>3</sup> G. F. Kennan — *Russia and the West*. Boston (1960)361.

<sup>4</sup> Zie<sup>2</sup>, blz. 27.

<sup>5</sup> E. V. Rostow — The Soviet threat to Europe through the Middle East. in: R. Conquest (ed) — *Defending America*. New York (1977)50.

*deed, the continued struggle for the encirclement of Western Europe and, then, its isolation from the most powerful Western country, America, is the rationale for détente, for détente provides the optimal conditions for waging it.*<sup>6</sup>

Soortgelijke conclusies zijn door tal van andere auteurs getrokken.<sup>7</sup> Het zou te ver voeren hun bevindingen afzonderlijk weer te geven. Wij volstaan daarom met een beknopte maar heldere samenvatting door Conquest e.a.:

*The Soviet government expects the policy of détente to accomplish the following:*

– *to weaken the Western alliance by making it appear to be unnecessary, indeed dangerous to peace;*

– *to reduce the pace of the American defense effort and to eliminate the United States presence in Europe . . .*<sup>8</sup>

Al deze analyses beklemtonen de historische continuïteit van het beleid van de Sovjet-Unie. Zij geven aan, dat alleen de beleidsinstrumenten zijn veranderd. Wat Stalin en Chroesjtsjov wilden bereiken met harde confrontaties, dreiging en intimidatie, trachten hun opvolgers te realiseren met de verleidelijke warmte van de zon. Een „zachte” lijn in de buitenlandse politiek bood een perspectief voor vreedzame veranderingen in de internationale machtsverhoudingen. Die functie van de détente is op treffende wijze verwoord door Andrén:

*Peaceful change has however more far-reaching implications. If change cannot be promoted by demonstrations of strength, by threats and violence, détente may offer alternative methods for opening a dynamic process.*<sup>9</sup>

Het voornaamste wapen van de coëxistentiepolitiek is ongetwijfeld een uiterst behoedzame en

<sup>6</sup> R. Strauss-Hupé – The European policies of the Soviet Union, in: G. Ginsburg en A. Z. Rubinstein (eds) – *Soviet foreign policy toward Western Europe*. New York (1978)253.

<sup>7</sup> Zie behalve de elders geciteerde werken over détente o.a.: R. Pipes (ed) – *Soviet strategy in Europe*. New York (1976); W. E. Griffith (ed) – *The Soviet empire: expansion and détente*. Lexington (1976); C. Royen – *Die Sowjetische Koexistenzpolitik gegenüber West-Europa*. Baden-Baden (1978).

<sup>8</sup> R. Conquest cs – *Détente: an evaluation*, in: R. Pranger (ed) – *Détente and defense*. Washington (1976)191.

<sup>9</sup> N. Andrén – *Concluding reflections*, in: N. Andrén en K. E. Birnbaum (eds) – *Beyond détente*. Leyden (1976)196.

geduldige diplomatie, die gestalte heeft gekregen in bilaterale en multilaterale topconferenties. Het streven, langs deze weg Europa en Amerika uiteen te drijven, is onmiskenbaar. Dat zou mede moeten geschieden door een verandering van de beeldvorming van de Sovjet-Unie in West-Europa. Geleidelijk zou het oude beeld van de agressieve Sovjet-Unie plaats maken voor dat van een goede buur, waarmee vriendschappelijke en vreedzame relaties kunnen worden aangeknoopt. Daardoor zou West-Europa zich in toenemende mate gaan oriënteren op de Sovjet-Unie. De perceptie van gemeenschappelijke belangen leidt vervolgens tot nauwere samenwerking op allerlei gebied. Als gevolg daarvan verminderen de Westelijke waakzaamheid en defensiebereidheid. Op den duur zou de overtuiging groeien dat de instandhouding van een geïntegreerde defensie overbodig, ja zelfs gevaarlijk is geworden. Door die ontwikkelingen zou het Atlantische bondgenootschap desintegreren. Een vermindering van de externe druk doet immers, aldus een aloude conflictologische hypothese, de interne cohesie in het kamp van de tegenstander afnemen. De beleidmakers in de Sovjet-Unie hebben zich waarschijnlijk laten leiden door dat vermoeden. Het kan althans worden afgeleid uit een uitspraak van Brezjnef:

*In conditions of international tensions, in bourgeois countries, the reactionary elements become active, the military raise their heads, anti-democratic tendencies and anti-communism are strengthened. And conversely, the past few years have shown quite clearly that, in conditions of slackened international tension, the pointer of the political barometer moves left.*<sup>10</sup>

Voorlopig kan worden vastgesteld dat de détente geenszins in strijd is met de traditionele geopolitieke aspiraties van de Sovjet-Unie. Hetzelfde geldt overigens, zoals wij verderop zullen zien, voor de ideologische doelstellingen. Het samenvallen van de geopolitieke en ideologische drijfveren geeft de coëxistentiepolitiek tegenover West-Europa juist haar uitzonderlijke kracht en volharding. Voor een goed begrip van die politiek moet echter erop worden gewezen dat de doelstellingen telkenmale worden aange-

<sup>10</sup> Cit. in: R. Conquest – *The present danger*. Oxford (1979) 33.



past aan wat de objectieve omstandigheden van een gegeven tijdperk worden genoemd. Dat verklaart namelijk de vaak onjuist geïnterpreteerde buigzaamheid van de Sovjetrussische politiek, waarvan ook de huidige détente getuigt. De keuze voor de vreedzame coëxistentie met de „imperialistische” staten in de jaren '60 is dan ook versterkt door enkele veranderende omstandigheden, die wij kort willen memoreren.

Om te beginnen willen wij attenderen op de invloed van de ingrijpende militair-technologische veranderingen na 1945. De intrede van het thermonucleaire wapen leidde ook bij de Russische leiders tot het besef dat een totale oorlog slechts rampzalige gevolgen zou hebben; grootscheepse militaire confrontaties met de Verenigde Staten konden geen politieke doelen meer dienen en moesten daarom worden voorkomen. De vreedzame coëxistentie als een nieuwe vorm van strijd vormde het antwoord op deze uitdaging. Feitelijk betekende zij een omkering van het befaamde dictum van von Clausewitz over de oorlog als voortzetting van de politiek met andere middelen. Dat neemt overigens niet weg, dat de Russische leiders zich in de militaire planning nog steeds laten leiden door de opvattingen van deze eminente strateeg.

Een tweede motief kwam voort uit de verslechtering van de relatie met de Chinese Volksrepubliek. De openlijke breuk tussen de marxistische broedervolkeren en de daaruit voortvloeiende spanningen creëerden de behoefte aan een zekere rust en stabiliteit in de verhoudingen met het Westen. Bovendien groeide de vrees voor de zich aftekenende toenadering tussen Amerika en China. Het verlangen China te overtroeven, droeg direct bij aan de sluiting van de befaamde akkoorden tussen Nixon en Brezjnev in 1972.

Een laatste drijfveer moet worden gezocht in de stagnerende economie van de Sovjet-Unie. Volgens sommigen vormde de economische situatie in de jaren '60 zelfs de belangrijkste determinant van de coëxistentiepolitiek.<sup>11</sup> De grote economische problemen plaatsten de Russische leiders voor het oude dilemma van hervormingen en de invoer van Westelijke kapitaalgoederen, techno-

logie en voedingsmiddelen. De politieke gevaren van economische liberalisering hebben de Sovjet-Unie van oudsher doen kiezen voor het laatste. Een complicerende factor in de jaren '60 vormde echter het onvermogen die import te betalen; alleen omvangrijke kredieten konden die moeilijkheid overwinnen. Men streefde daarom naar het verwerven van de status van „most favoured nation”. De ontspanning werd beschouwd als een voorwaarde voor het verkrijgen van een dergelijke status.

Uit de zojuist geschetste visie volgt onmiddellijk dat de détente tevens een *tijdelijk* karakter heeft. Met veranderingen in de genoemde omstandigheden zal de ontspanningspolitiek worden herroepen. Die verwachting krijgt vooral bij Ulam enige nadruk. In zijn standaardwerk over de buitenlandse politiek van de Sovjet-Unie stelt hij, dat de huidige coëxistentie niet mag worden gezien als een permanente koersverlegging. Men dient in het Westen rekening ermee te houden dat de détente geen fundamentele beleidsverandering is waarbij de Russische leiders bereid of in staat zouden zijn met hun traditionele uitgangspunten en aspiraties te breken. De politiek van de Sovjet-Unie is in wezen dezelfde gebleven: een algemene opmars, die af en toe wordt onderbroken door een tactische terugtrekking.<sup>12</sup>

Ulam baseert zijn verwachting op de overweging dat de Sovjetrussische politiek van meet af aan strategische starheid heeft weten te koppelen aan tactische flexibiliteit. Die koppeling beperkt zich niet tot de buitenlandse politiek. De Nieuwe Economische Politiek vormt een treffend voorbeeld van een tactische beleidswijziging op het terrein van de binnenlandse politiek. Volgens Ulam moet men echter bovenal de lessen van de jaren '30 en de Tweede Wereldoorlog ter harte nemen. De aanvankelijke toenadering tot het Westen werd abrupt beëindigd met het Sovjet-Nazipact van 1939. Op de alliantie met Engeland en Amerika tijdens de oorlog volgden de expansie in Oost-Europa en de onheilspellende isolatie van de Sovjet-Unie, die een uiterst militante vijandigheid jegens het Westen inluiden.

<sup>11</sup> Zie o.a.: M. D. Shulman — Toward a western philosophy of coexistence, in: E. P. Hoffman en F. J. Fleron (eds) — *The conduct of Soviet foreign policy*. Hawthorne, NJ (1980)340.

<sup>12</sup> A. B. Ulam — *Expansion and coexistence*. New York (1974)727-728.

Ulam wijst voorts erop dat een fundamentele verandering van het buitenlandse beleid onvermijdelijk is met enkele essentiële kenmerken van het politieke systeem van de Sovjet-Unie. Het gehele stelsel van centralisatie en repressie heeft sinds 1917 berust op werkelijke of vermeende bedreigingen van buitenaf. De onafgebroken strijd met een vijandige buitenwereld vormt een van de belangrijkste legitimeringsgronden van het politieke bestel. Deze maakt het de Sovjet-russische leiding onmogelijk stabiele internationale verhoudingen te bevorderen. De ontkenning van de internationale status quo vormt de rechtvaardiging voor haar macht.

Een werkelijke internationale ontspanning lijkt ons al evenmin verenigbaar met het waardenpatroon van de Sovjet-Unie. De waarden, die vijandigheid, intolerantie en agressie jegens andere opvattingen beklemtonen en binnenlands gestalte krijgen in genadeloze vervolging en onderdrukking, moeten zich tevens manifesteren in de buitenlandse politiek. Daarom zou een interne politieke liberalisering een goede indicator zijn van een werkelijke verandering van het buitenlandse beleid. In het tijdvak van de détente zien wij evenwel juist een toeneming van de interne repressie.<sup>13</sup> Ook die ontwikkeling geeft aan dat de hooggespannen verwachtingen misplaatst lijken.

De grote betekenis van deze interne factoren voor het externe gedrag is eerder aangegeven door Kennan in het befaamde Mr. X-artikel. Dat geschrift is ook na 36 jaar nog altijd actueel: het biedt niet alleen een beschrijving van de gronden van het onverzadiglijke machtsstreven van de Sovjet-Unie, maar geeft tevens een verklaring van de existentiële noodzaak haar omgeving vijandig te benaderen. De consequenties daarvan zijn, dat:

*... there can never be on Moscow's side any sincere assumption of a community of aims between the Soviet Union and powers which are regarded as capitalism. It must invariably be assumed in Moscow that the aims of the capitalist world are antagonistic to the Soviet regime and, therefore, to the interests of the peoples it controls. If the Soviet government occasionally sets its signature to do-*

<sup>13</sup> Zie hiervoor: F. C. Barghoorn — *Détente and the democratic movement in the USSR*. New York (1976), en: H. Smith — *The Russians*. New York (1981)587-620.

*cuments which would indicate the contrary, this is to be regarded as a tactical maneuver permissible in dealing with the enemy (who is without honor) and should be taken in the spirit of caveat emptor. Basically, the antagonism remains. It is postulated. And from it flow many of the phenomena which we find disturbing in the Kremlin's conduct of foreign policy: the secretiveness, the lack of frankness, the duplicity, the war suspiciousness, and the basic unfriendliness of purpose.*<sup>14</sup>

Deze woorden zijn geschreven vóór onze ervaringen met de Koude Oorlog, de huidige coëxistentiepolitiek en de tragische afloop van de vrijheidsstrijd van de Oosteuropese volkeren. Inmiddels is gebleken dat Kennan destijds het teleurstellend geringe vermogen van de Russische leiders om hun heerschappij te liberaliseren en de ontspanningspolitiek van het Westen te beantwoorden, goed heeft onderkend. De interne systeemkenmerken hebben altijd de ruimte voor een toenadering tot het Westen beperkt.

Het vermelden van deze samenhang lijkt wellicht triviaal. Men moet echter bedenken dat deze relatie hier bij ons in brede kring volledig wordt miskend. Neutralisme en unilateralisme zijn gebaseerd op de veronderstelling dat het beleid van de Sovjet-Unie hoofdzakelijk wordt bepaald door de politiek van de Westelijke landen: indien het Westen maar zijn goede wil zou tonen, zou het beleid van de Sovjet-Unie op den duur ten goede veranderen. Gegeven de onhoudbaarheid van die visie zullen dergelijke verwachtingen telkens weer worden gefrustreerd. De schuld voor het uitblijven van resultaten zal evenwel, en dat is geheel in overeenstemming met de veronderstelling, worden gelegd bij eigen regeringen. De reacties op de dramatische gebeurtenissen in Polen in december 1981 zijn daarvan een voorproef.<sup>15</sup>

Op grond van de genoemde overwegingen velt Ulam het volgende vonnis over de Sovjetrussische ontspanningspolitiek.

<sup>14</sup> G. F. Kennan — The sources of Soviet conduct. in: *American diplomacy 1900-1950*. Chicago (1951)115. (Eerder verschenen in *For. Affairs* (1947)(7).)

<sup>15</sup> Zie: B. ter Veer — Overwegingen na Polen, in: *Polen, Links, de Koude Oorlog en de Derde weg*. Amsterdam (1982)128-130. De gebeurtenissen in Polen worden mede toegeschreven aan tekortkomingen van de Westelijke staten. Hier slaat moreel unilateralisme om in politieke perversie.

*And so the period of 1967-73 must be seen as one of an illusory brightening of the international sky. Soviet foreign policy of the period might be characterized as New Foreign Policy, no more capable of being maintained for a long time, no more compatible with the essence of the Soviet system than was the New Economic Policy proclaimed by Lenin in the early 1920's meant 'seriously and for a long time' — and by 1928 the NEP was abruptly reversed.*<sup>16</sup>

Wij moeten toegeven dat het vonnis van Ulam een voorlopig karakter heeft. Inmiddels is er echter alle aanleiding het vonnis te bekrachtigen. De „zachte” lijn in de buitenlandse politiek mag dus onder geen enkel beding worden uitgelegd als een strategische beleidsverandering. In de eerste plaats, zo blijkt uit tal van verklaringen van de Russische leiders, betekent détente de normalisering van *interstatelijke* betrekkingen.<sup>17</sup> Als zodanig is de ontspanning uitsluitend gericht op het vermijden van een totale oorlog. Zij heeft echter geen betrekking op de ideologische en politieke tegenstellingen tussen socialisme en imperialisme. De détente kan de wetten van de klassenstrijd niet ongedaan maken. Zij is dan ook een intensivering van de onvermijdelijke strijd tussen de twee antagonistische systemen; een oorlog op alle fronten, die wordt gevoerd onder de bescherming van een militaire wapenstilstand. De détente kan nauwelijks treffender worden getypeerd dan met de term Koude Oorlog. Zij betekent geenszins de erkenning van de internationale status quo. Integendeel, de détente is onder de gegeven omstandigheden de meest rationele politiek om de status quo ten gunste van het socialisme te veranderen.

Het zal duidelijk zijn dat deze visie niet alleen beperkter is dan, maar ook in strijd is met, die van het Westen. De Westelijke staten hebben de ontspanning van de politieke verhoudingen altijd beschouwd als een noodzakelijke voorwaarde voor een stabiele vredesstructuur. Die zienswijze is ook vastgelegd in de „Basic principles” van mei 1972.<sup>18</sup> De schendingen van de beginselen door de Sovjet-Unie in het Midden-Oos-

tenconflict van 1973 en later in Angola zijn geheel in overeenstemming met haar zienswijze op de détente.

De scheiding tussen de politieke en militaire sferen verklaart het dubbelzinnige en tegenstrijdige karakter van de buitenlandse politiek van de Sovjet-Unie. Enerzijds eist men het recht op normale relaties met de kapitalistische staten op; anderzijds behoudt men zich het recht voor de sociale en politieke systemen ervan te vernietigen. Zoals Kennan echter heeft aangegeven, dateert deze politiek al van 1921, toen Lenin de hoop op een communistische revolutie in Duitsland had verloren.<sup>19</sup> Daaruit blijkt, dat is een tweede argument, dat de huidige détente in veel mindere mate een vernieuwing van de Sovjet-russische politiek is dan velen in het Westen wel denken. De coëxistentiegedachte was al een essentieel bestanddeel van de politieke strategie van Lenin en Stalin. In het interbellum wordt de vreedzame coëxistentie belichaamd door het streven naar intern- en extern-politieke adem-pauzes. In dat verband moge worden verwezen naar de NEP, de Conferentie van Genua, het Verdrag van Rapallo en de commerciële verdragen met de Westelijke landen. Het summum van deze politiek is uiteraard het al genoemde non-agressiepact met het Derde Rijk, de aartsvijand van het communisme. De aanvankelijke verslechtering van de Duits-Russische betrekkingen is trouwens uitsluitend de keuze van Hitler geweest. Deze historische precedenten ondersteunen nog eens het vermoeden dat de détente van tijdelijke aard is. Het afkondigen en herroepen van détente zijn voor de Sovjet-Unie betrekkelijk eenvoudige kwesties.

De nadruk op de historische continuïteit mag het verschil in de vroegere coëxistentiepolitiek en de huidige détente niet verhullen. De eerste fase van de coëxistentie met de „imperialistische” staten in de periode van 1921 tot 1941 was *defensief* van aard, gericht op de opbouw en consolidering van het socialisme in het land zelf en ingegeven door de militaire en economische zwakte van het toenmalige Rusland. De tweede en huidige fase, daarentegen, heeft een actief en *offensief* karakter. Volgens de Russische leiders hangt dat samen met een verandering van de „correlation of forces” ten gunste van het socia-

<sup>16</sup> Zie <sup>12</sup>, blz. 279.

<sup>17</sup> Wij volstaan met een verwijzing naar het „Brezhnev report”, in: Pranger (8), blz. 178-189.

<sup>18</sup> De tekst waaruit dit blijkt, is opgenomen in Pranger (8), blz. 114-116.

<sup>19</sup> Zie <sup>3</sup>, blz. 159.

lisme. Het doel van de huidige détente is dan ook het scheppen van voorwaarden voor het verbreiden van het socialisme in de wereld. In het denken van de Sovjetrussische leiders valt dat ideologisch gefundeerde doel samen met de invloedsuitbreiding van hun land.

Onze argumentatie heeft zich tot dusver beperkt tot het domein van de *intenties* van de Sovjet-Unie. Hoewel nooit volledige zekerheid over intenties kan worden verkregen, zal een weloverwogen veiligheidsbeleid niet daaraan mogen voorbijgaan. Tegelijkertijd echter moet een dergelijk beleid rekening houden met de *vermogens*. Intenties en vermogens kunnen moeilijk worden gescheiden. Bepalen wij ons thans tot de ontwikkeling van de vermogens van de Sovjet-Unie in het tijdvak van de détente en vergelijken wij die met de militaire inspanningen tijdens de Koude Oorlog, dan stuiten wij onmiddellijk op een paradox: alle vredesretoriek ten spijt is de militaire machtsontplooiing sinds 1965 aanzienlijk groter dan daarvoor. De vreedzame coëxistentie is begeleid door een weergaloze militaire opbouw. Deze zowel kwantitatief als kwalitatief fenomenale groei geldt voor nagenoeg alle onderdelen van de Sovjetrussische strijdmacht. Er zijn geen tekenen die wijzen op een stopzetting van dat proces.

Ondanks het strikt defensieve karakter van het veiligheidsbeleid van de NAVO is het merendeel van de strijdkrachten van het Warschau-Pact geconcentreerd tegen Europa. Hoewel de strijdmacht de legitieme defensiebehoeften van de Warschau-Pactlanden al lang te boven gaat, is de militaire bedreiging van West-Europa alleen maar verder toegenomen. Gelijktijdig met de voorbereidingen van de CVSE in Helsinki in 1975 viel in het Kremlin het besluit over een nieuwe uitbreiding van de bewapening, die zich vrijwel uitsluitend tegen West-Europa richt. Het SS-20-wapen is daarvan een goed voorbeeld. Sindsdien worden er nieuwe nucleaire wapensystemen ontwikkeld en getest om vervolgens tegen West-Europa te worden opgesteld.<sup>20</sup> Wij weten voorts dat de strijdmacht van het Warschau-Pact niet wordt getraind op defensieve oorlog-

voering; de fundamentele houding is offensief. De strijdkrachten worden geoefend op verrassingsaanvallen over de grenzen tussen Oost- en West-Europa.

Deze schets van de militaire machtsontplooiing toont aan, dat West-Europa nog steeds een centrale positie inneemt in de strijd om de mondiale hegemonie. Terwijl er echter sprake was van een immense groei van de militaire vermogens van het Warschau-Pact, zijn de defensie-inspanningen van de NAVO onder invloed van de détente verminderd. Dat heeft ertoe geleid dat de machtsverhoudingen in de jaren '70 ten gunste van de Sovjet-Unie en haar bondgenoten zijn verschoven.<sup>21</sup> Een voortzetting van deze ontwikkeling kan betekenen dat Europa uiteindelijk een „low-risk option” wordt.

Nu is het tegenwoordig haast gemeengoed die optie af te doen als irrealistisch. De Sovjet-Unie, zo wordt gezegd, zou West-Europa niet willen bezetten. De Russen hebben ingezien dat oorlog geen rationeel instrument van hun buitenlandse beleid kan zijn, en derhalve is een verstoring van het machtssevenwicht niet ernstig. Wij zouden daarover enkele opmerkingen willen maken. Ten eerste houdt dat in dat men blijkbaar ineens omtrent de Russische intenties een zekerheid heeft verworven waarnaar generaties van politici en strategen vergeefs hebben gezocht. Ten tweede zijn intenties uiterst labiel; zij kunnen veranderen met wijzigingen in de militaire vermogens. In de derde plaats moet de bevolking van Afghanistan wel zeer verrast zijn door de ontdekking dat oorlog geen rationeel instrument van de Russische politiek is. Ten slotte willen wij wijzen op een hardnekkig misverstand over de functies van militaire macht, dat hieruit spreekt. Het hangt samen met een apolitieke zienswijze op machtsverhoudingen, die zich in West-Europa sterk heeft uitgebreid.

Een strijdmacht dient namelijk niet alleen of hoofdzakelijk voor het voeren van oorlogen. Alleen al het bestaan ervan is een instrument van de buitenlandse politiek. De verstoring van het machtssevenwicht maakt West-Europa daarom in toenemende mate gevoelig voor politieke

<sup>20</sup> Voor een helder overzicht zie: K. Feldmeyer – Die SS-20 ist Moskau immer noch nicht genug. *Frankf. Allg. Ztg* (1983)(7 mrt).

<sup>21</sup> Voor een alarmerend overzicht hiervan zie: U. Nerlich (ed) – *Sowjetische Macht und westliche Verhandlungspolitik im Wandel militärischer Kräfteverhältnisse*. Baden-Baden (1982), in het bijzonder de hfdst. 1 en 2.

druk van de Sovjet-Unie. Dat maakt tevens duidelijk waarom beloften af te zien van dreiging met geweld, en voorstellen tot een niet-aanvalsverdrag betrekkelijk inhoudsloos zijn. Een machtoverwicht werkt psychologisch verlamdend en ondermijnt de wilskracht van zwakkere staten. Dat is de werkelijke kern van de discussie over de „finlandisering” van West-Europa. Zwakke staten neigen tot „appeasement” van de dominante macht door hun nationale belangen aan te passen aan de eisen van die macht. Een vreedzame coëxistentie, die is gebaseerd op een asymmetrische machtsverdeling, bevoordeelt uitsluitend de dominante macht. Hoewel een militair conflict niet kan worden afgedaan als totaal onwaarschijnlijk, is de kans veel groter dat, dank zij de verleidingen van de détente, de Sovjet-Unie haar doelen in Europa zal bereiken zonder één schot af te vuren. Dat zal vrijwel zeker gebeuren indien in het Westen de wil en bereidheid tot handhaving van een geloofwaardig collectief defensiesysteem verder afnemen. Dat is de belangrijkste reden waarom eenzijdige wapenvermindering van het Westen zulke grote gevaren oproept.

De precare veiligheidspositie van West-Europa is tevens een direct en indirect gevolg van de SALT in de jaren '70. Sinds de aanvaarding van het beginsel van pariteit of essentiële gelijkwaardigheid wordt het machtoverwicht van het Warschau-Pact niet langer gecompenseerd door een Amerikaanse strategische superioriteit. De SALT-akkoorden betekenen een aanzienlijke reductie van de afschrikkende werking van de NAVO-strijdmacht in Europa. Deze vorm van ontkoppeling was, zo heeft Altmann onlangs nog eens betoogd, een onuitgesproken, maar niettemin belangrijk positief neveneffect van SALT-I voor de Sovjet-Unie.<sup>22</sup> Brengen wij dat in verband met de gesignaleerde verschuivingen in de militaire krachtsverhoudingen in Europa, dan moet worden geconstateerd dat de Sovjet-Unie dank zij de „verdovende” werking van de détente erin is geslaagd de geloofwaardigheid van de Westelijke afschrikingsstrategie, de „flexible response”, danig te ondermijnen. Slechts met vereende krachtsinspanningen en

<sup>22</sup> R. Altmann — Chancen und Gefahren für den Frieden. *Frankf. Allg. Ztg* (1983)(19 mrt).

tegen hoge kosten zal het Westen het vermogen herwinnen ook op langere termijn het gebruik van de Sovjetrussische macht in te perken. Vastgesteld moet worden dat het Westelijke veiligheidsbeleid is gekenmerkt door onjuiste beoordelingen van de Sovjetrussische ontspanningspolitiek. Enkele ervan zijn te herleiden tot de verschillen in de betekenis van verdragen in het Westelijke denken en in het marxisme-lenisme, en in de militaire doctrines van Oost en West. Voor het Westen is wapenbeheersing conflictvermijding en -oplossing en als zodanig een weg naar vrede en veiligheid. Voor de Sovjet-Unie, en wij verwijzen nog eens naar Kennan, hebben deze overeenkomsten slechts tactische waarde. Zij zijn niet meer dan een wapenstilstand in de strijd met een eerloze tegenstander en moeten dienen voor de verschuiving van het evenwicht en de verbetering van de eigen positie.

Volgens de Amerikaanse opvattingen rond 1970 zou strategische pariteit de wederzijdse afschrikking duurzaam stabiliseren en de nucleaire wapenwedloop afremmen. Deze verwachting was kennelijk gebaseerd op de veronderstelling dat de militaire doctrines van de Sovjet-Unie en de Verenigde Staten identiek zijn. Deze veronderstelling is volstrekt onhoudbaar. Alles wijst erop dat de Russische leiders noch doctrinair, noch in de politiek-militaire praktijk, wederzijdse afschrikking en essentiële gelijkwaardigheid accepteren. Zij denken in termen van machtoverwicht en níét, zoals men in het Westen doet, van machsevenwicht. Uit de overweldigende kritiek op SALT-II komt naar voren dat de Sovjet-Unie in de jaren '70 een „essentiële superioriteit” heeft verworven. Zij beschikt over een theoretische nucleaire „war winning capability” door de dramatische verschuivingen van de strategische macht, de opbouw van een uitgebreide luchtverdedigingsgordel en een omvangrijke civiele verdediging. De intercontinentale raketten, waarover de Sovjet-Unie krachtens SALT-II mag beschikken, zijn dank zij de zware ladingen en hun grote precisie in staat het merendeel van de Amerikaanse ICBM's te vernietigen. Zij heeft daarmee een „first strike”- of „counterforce”-strijdmacht opgebouwd die onvernegbaar is met de gedachte van strategische stabiliteit. De critici van SALT-II stellen dan ook terecht, dat

de Sovjet-Unie een „war fighting”-strategie aanhangt.<sup>23</sup> Terwijl de Amerikaanse strategen van meet af aan de wederzijdse afschrikking als wenselijk en permanent hebben gezien, beschouwen de Russische leiders die als ongewenst en van voorbijgaande aard. De Russen hebben de wederzijdse afschrikking jarenlang enkel als *fait* geaccepteerd; zij vormt echter geen richtsnoer voor hun strategische planning.

Aangezien de Sovjet-Unie door de genoemde offensieve en defensieve maatregelen in een eventueel nucleair treffen de schade van een Amerikaanse vergeldingsaanval beperkt kan houden — volgens enkele schattingen zou 90% van haar bevolking een dergelijk conflict kunnen overleven — is het ondenkbare weer denkbaar geworden: in de voor ons liggende jaren zou een nucleaire oorlog metterdaad een alternatief voor de Sovjet-Unie kunnen worden. Nu is het niet zozeer de waarschijnlijkheid van een nucleair conflict, die het verzet tegen het SALT-proces heeft opgeroepen. Men vreest bovenal de politieke effecten van het strategische overwicht van de Sovjet-Unie. Het bewustzijn van de kwetsbaarheid van zijn vergeldingsmacht noopt Amerika tot terughoudendheid bij een eventuele aantasting van de Westelijke veiligheidsbelangen door de Sovjet-Unie. Dat zal de Sovjet-Unie stimuleren haar invloed met een nog groter zelfvertrouwen uit te breiden. Het behoeft geen betoog dat deze situatie haar weerslag op de positie van West-Europa zal hebben. SALT-II zou dan ook zowel de Amerikaanse als de Westeuropese veiligheid hebben verminderd. Het verdrag is daarom terecht door de Amerikaanse Senaat verworpen.

Wij zouden voorts kunnen ingaan op de effecten van de militarisering van de Russische samenleving, die uitgerekend in het tijdperk van détente sterk is voortgeschreden. Wij willen echter volstaan met het signaleren van dat proces. Het is van groter belang vast te stellen dat er in de jaren van de internationale ontspanning een smelting van intenties en vermogens in de bui-

<sup>23</sup> Zie over deze problematiek o.a.: P. Nitze — Assuring strategic stability in an era of détente, in <sup>8</sup>, blz. 376-400; H. S. Rowen — Mögliche Ziele und tatsächliche Dysfunktionen der Rüstungskontrolle: das Beispiel SALT, in <sup>21</sup>, blz. 339-366; R. Pipes — Why the Soviet Union thinks it could fight and win a nuclear war. *Commentary* (1977)(7)21-34.

tenlandse politiek van de Sovjet-Unie heeft plaatsgevonden. Hand in hand met de militaire machtsontplooiing gaat een niet geringe geografische expansie. De Sovjet-Unie werkt ondanks de internationale ontspanning, die zij voorgeeft na te streven, naarstig aan de uitbreiding van haar invloedssfeer. Beperkte de expansie zich tot in de jaren '60 hoofdzakelijk tot de periferie van het land, in de jaren van de ontspanningspolitiek reikt zij over de grenzen van het Euraziatische continent.

In het verleden boden de pogingen tot invloedsuitbreiding een verwarde aanblik, waardoor zij vaak zijn geïnterpreteerd als een exploitatie van toevallige mogelijkheden. Bovendien werden successen meestal afgewisseld met mislukkingen. Dat verklaart wellicht de nog steeds bestaande neiging de gevaren van de geografische expansie te bagatelliseren. Men gaat daarmee evenwel voorbij aan twee essentiële zaken. Ten eerste beschikt de Sovjet-Unie thans over de militaire capaciteit de eenmaal verworven invloed waar dan ook duurzaam te handhaven. In de tweede plaats is de expansie wel terdege doelgericht en weloverwogen; zij is een uitvloeisel van wat Pipes een „global strategy” heeft genoemd.<sup>24</sup> Deze strategie beoogt Amerika te isoleren van zijn bondgenoten.

De concentratie van de geografische machtsontplooiing op drie gebieden, te weten de Hoorn van Afrika, Zuidelijk Afrika en Zuidoost-Azië, lijkt de visie van Pipes te ondersteunen. Deze regio's grenzen immers direct aan de vitale verbindinglijnen tussen West-Europa, de landen van de Derde Wereld — in het bijzonder de olieproducerende landen — en Japan. De expansie bedreigt daarmee de flanken van Europa. Van de kant van de Chinese Volksrepubliek is zij wel gekenschetst als een „omsingelingsaanval” op West-Europa. Pipes ziet de expansie als een beleg van West-Europa, vergelijkbaar met de blokkades van kastelen in de Middeleeuwen. Zij vormt een systematische poging de aanvoerlijnen af te snijden.<sup>25</sup> Volgens Rostow moet het beleid van de Sovjet-Unie in het Midden-Oosten eveneens in dat licht worden gezien. Het is een

<sup>24</sup> R. Pipes — Soviet global strategy. *Commentary* (1980) (4)36-37.

<sup>25</sup> Zie <sup>24</sup>, blz. 37.

instrument om invloed over West-Europa te verwerven:

*Starting in the 1950s the Soviets chose a Middle Eastern strategy as their principal means to the end of conquering Western Europe. They thought that by gaining a position of dominance in the Mediterranean, North Africa, and the Middle East, they could reduce Europe without even invading it – as they nearly did in 1973. It would be sufficient to use intimidations and threats, both directly and through the exploitation of the oil weapon.*<sup>26</sup>

De beheersing van de vitale verbindinglijnen en de exploitatie van het oliewapen zullen, aldus de opvattingen van Pipes en Rostow, West-Europa dwingen tot een politiek vergelijk met de Sovjet-Unie te komen. Japan en mogelijk ook China zullen vervolgens hun betrekkingen tot de Sovjet-Unie herzien. Amerika zou daardoor in een isolement geraken. Overigens toont een en ander nog eens aan, dat de Sovjet-Unie de internationale status quo niet erkent. In dat opzicht wordt de lijn van de Koude Oorlog doorgetrokken.

Aan het slot van ons overzicht van enkele aspecten van het Sovjetrussische beleid tijdens de détente willen wij de aandacht vestigen op het verschijnsel van de indirecte militaire interventie ter ondersteuning van de geografische expansie. Die interventie heeft twee facetten.

In de eerste plaats moedigt de Sovjet-Unie „wars by proxy” aan; dat zijn oorlogen die worden gevoerd door bondgenoten. De Sovjet-Unie voorziet hen daartoe van wapens en geeft een diplomatieke „carte blanche”. Het laatste grote conflict in het Midden-Oosten van 1973 is een voorbeeld van zo’n oorlog-bij-volmacht.

Ten tweede gebruikt de Sovjet-Unie voor hetzelfde doel „proxy forces”. De Cubaanse troepen, die in enkele Derde-Wereldlanden zijn ingezet om communistische regimes en nationale bevrijdingsbewegingen te steunen, kunnen daarvan getuigen. Met deze militaire tactieken omzeilt de Sovjet-Unie de gevaren van een rechtstreekse confrontatie met de Verenigde Staten. Inmiddels is echter duidelijk geworden dat zij, net als tijdens de Koude Oorlog, directe militaire interventie evenmin schuwt. Zodra er

<sup>26</sup> Zie<sup>5</sup>, blz. 50.

twijfel heerst aan de „balance of resolve” en een machtsvacuüm wordt onderkend, is de Sovjet-russische agressie imminent. De invasie in Afghanistan is in dat opzicht een gevoelige les voor het Westen geweest. Ook daaruit blijkt dat het beleid van de Koude Oorlog, soms bedekt en soms openlijk, consequent wordt voortgezet.

Uit dit overzicht moet worden geconcludeerd dat de détente geen historische of strategische verandering van de buitenlandse politiek van de Sovjet-Unie is. De Koude Oorlog en de détente zijn geen lijnrecht tegenover elkaar staande strategieën. Het zijn, om een beeldende uitdrukking van Laqueur te gebruiken, twee kanten van dezelfde munt.<sup>27</sup> De ene kant is wat schoongemaakt en opgepoetst, maar dat mag het Westen niet ertoe verleiden alleen op grond daarvan een hogere prijs te betalen; een prijs die, zoals dadelijk zal blijken, inderdaad is betaald.

Met deze conclusie zijn wij teruggekeerd tot ons uitgangspunt. Wij moeten constateren, dat de Sovjet-Unie met de ontspanningspolitiek lijkt te bereiken wat tijdens de Koude Oorlog tevergeefs is nagestreefd. De Noordatlantische alliantie verkeert al geruime tijd in grote verwarring. Er zijn gevoelige bressen geslagen in de eens zo hechte cohesie en eensgezindheid van het bondgenootschap. Nimmer is het aantal conflicten en crises zo groot en zo ernstig geweest als in de jaren van de détente. De meningsverschillen tussen West-Europa en de Verenigde Staten over mogelijke reacties op het Sovjetrussische beleid duiden op een erosie van de betrekkingen. De NAVO vertoont verschijnselen van desintegratie. West-Europa is onder invloed van de illusie van de Sovjetrussische toenadering doende zijn „jas” uit te trekken.

De Sovjet-Unie heeft met de détente nog meer winstpunten behaald.<sup>28</sup> Zo heeft de ontspanningspolitiek bijgedragen aan de fundamentele verandering van de Duitse „Ostpolitik”. Aanvankelijk werd de Duitse hereniging gezien als een voorwaarde voor ontspanning in Europa. Sinds het einde van de jaren ’60 ziet de Bondsrepubliek, tot dusverre overigens geheel onge-

<sup>27</sup> W. Laqueur – The psychology of appeasement. *The political psychology of appeasement*. Londen (1980)134.

<sup>28</sup> Voor een uitvoerige verlies- en winstrekening: R. Pipes – Détente, Moscow’s view, in Hoffman en Fleron (11), blz. 382-385.

grond, de détente als een voorwaarde voor de hereniging. Hoe het ook zij, de Bondsrepubliek heeft het bestaan van twee Duitse staten erkend. Bovendien heeft het Westen met de Ostverträge en de Slotakte van Helsinki de naoorlogse expansie van de Sovjet-Unie in Europa gelegitimeerd. De territoriale status quo is aanvaard. Tegenover deze stap staan slechts vage toezeggingen over mogelijke vreedzame aanpassingen van de grenzen in Europa. Deze „vruchten” van de détente illustreren wellicht als geen andere dat de Westelijke ontspanningspolitiek uitsluitend heeft geleid tot de realisering van de doelstellingen van de Sovjet-Unie.

De détente heeft voorts gestalte gekregen in een omvangrijk netwerk van commerciële verdragen tussen Oost en West. Dank zij de intensivering van de economische transacties kan het Oostblok zijn grote economische problemen verlichten en misschien op den duur overwinnen. De economische hulpverlening is voor de Sovjet-Unie echter een aan twee kanten snijdend zwaard. Alleen al ten gevolge van de grootscheepse kredietverlening is het Westen economisch afhankelijker geworden van de Sovjet-Unie en de andere Oostbloklanden, en economische afhankelijkheid kan zeer wel een basis zijn voor politieke afhankelijkheid. Zo kunnen de schulden worden gehanteerd als een politiek pressiemiddel. De contracten voor de levering van aardgas aan enkele Westeuropese landen moeten eveneens in dit licht worden gezien. Een toenemende beheersing van de energievoorziening vormt een belangrijk politiek machtsmiddel.

Volgens critici van de détente als Draper en Schapiro heeft de Westelijke economische hulpverlening tevens directe politieke betekenis.<sup>29</sup> De Westelijke technologie wordt gebruikt ten behoeve van militaire doeleinden. De versterking van de militaire industrie is van oudsher een van de belangrijkste drijfveren achter de intensivering van de economische betrekkingen met het Westen. De grote betekenis ervan is al door Lenin onderkend:

*Speaking the truth is a petty, bourgeois prejudice. A lie, on the other hand, is often justified by the*

<sup>29</sup> T. Draper — Détente. *Commentary* (1974)(6)31-32; L. Schapiro — The effects of détente on the quality of life in the USSR, in: *Conquest* (5), blz. 221.

*ends. The capitalists of the whole world will shut their eyes to the kind of (subversive) activities on our side I have referred to and (...) will open credits for us which will serve us for the purpose of supporting communist parties in their countries. They will supply us with the materials and the technology which we lack and will restore our military industry which we need for our future victorious attacks upon our suppliers.*<sup>30</sup>

Volgens Lenin zouden de „imperialistische” staten met de economische hulpverlening zelf de strop leveren waarmee zij later zullen worden opgehangen. Er is vooralsnog geen grond aan te nemen dat de Russische leiders zich thans niet meer door dat memorandum laten leiden.

Dit zijn enkele punten, die aantonen, dat de détente een profijtelijke strategie voor de Sovjet-Unie is geweest. Haar leiders zien het ontspanningsproces dan ook als een gewonnen veldslag in de strijd tussen socialisme en imperialisme. Daarmee wordt eigenlijk al aangegeven dat het Westen nauwelijks is gebaat door de détente. De concessies, die het Westen ter wille van de internationale ontspanning heeft gedaan, hebben geen enkele *quid pro quo* gebracht. De Sovjet-Unie heeft geen enkele prijs voor de Westelijke tegemoetkomingen betaald of zelfs maar willen betalen. De grotere terughoudendheid van het westelijke veiligheidsbeleid en de toegenomen economische interdependentie hebben de Sovjet-Unie niet kunnen prikkelen tot de alom verwachte matiging van haar politieke en militaire aspiraties, die de basis voor een stabiele vredestructuur moest leggen. De Westelijke ontspanningspolitiek heeft veeleer averechtse effecten gehad. De Sovjet-Unie heeft zich ontwikkeld van een continentale mogendheid tot een wereldmacht en is juist tijdens de détente een imperialistische en expansionistische fase binnengetreden. Hiervoor is al gewezen op het samenvallen van intenties en vermogens in het Russische beleid. Strategisch wordt het Westen thans en in de toekomst dan ook geconfronteerd met een zware pressie. Die druk werd opgebouwd, terwijl de aandacht van het Westen werd afgeleid door de illusie van de ontspanning.

In de achter ons liggende vijftien jaren is er geen

<sup>30</sup> Lenins memorandum dateert van 1920 of 1921 en wordt geciteerd in <sup>2</sup>, blz. 237-238.



wezenlijke verbetering in de Oost-Westbetrekkingen te bespeuren geweest. De bedreiging van de Westelijke veiligheid is aanzienlijk gegroeid. Het Sovjetrussische beleid is gevaarlijker dan ooit tevoren. Alleen de perceptie ervan in West-Europa is veranderd. De politieke illusies van de détente hebben bijgedragen aan een irrealistische beeldvorming van de Russische dreiging. Een zekere blindheid voor de werkelijkheid blemmert nog steeds een realistische beoordeling van die dreiging. De afmetingen van deze uitdaging aan het Westelijke veiligheidsbeleid worden nog nauwelijks onderkend.

Gegeven het ontbreken van enigerlei reciprociteit in de ontspanningspolitiek is het beleid van het Westen in de jaren '70 wel gekenschetst als een nieuwe versie van *appeasement*.<sup>31</sup> Het zou zich, anders gezegd, formeel niet onderscheiden van de politiek van Frankrijk en Engeland tegenover het Derde Rijk, die in 1938 culmineerde in het noodlottige Verdrag van München. De neiging tot *appeasement* is versterkt door de allengs postvallende overtuiging dat de détente het enige alternatief van een nucleaire „holocaust” is. Het overnemen van deze Sovjetrussische visie op de détente heeft ertoe geleid dat de democratieën van het Westen de Russische voorwaarden van de ontspanningspolitiek stilzwijgend hebben aanvaard. Dat alternatief is eveneens een van de motieven van degenen die pleiten voor eenzijdige ontwapening van het Westen. De angst voor het instorten van de „nieuwe vredesstructuur” vormt een impuls tot *appeasement*. Een vergelijking met de jaren '30 dringt zich hier onweerstaanbaar op. De concessies van Frankrijk en Engeland aan Hitler werden immers ingegeven door de vrees, dat het uiterst fragiele collectieve veiligheidssysteem van het Vredesverdrag van Versailles zou desintegreren.

Draper toont echter overtuigend aan dat dit alternatief volstrekt onjuist is.<sup>32</sup> De détente heeft weinig of niets te maken met het voorkomen van een nucleaire oorlog. Sedert 1945 zijn noch tijdens de Koude Oorlog, noch in beperkte oorlogen en evenmin in de periode van de internationale ontspanning, kernwapens ingezet om con-

flicten te beslechten. Een kernoorlog moet kennelijk worden beschouwd als *sui generis*. Daarmee heeft de détente praktisch haar inhoud verloren. De vrees dat een groei van de militaire vermogens van het Westen de ontspanning in gevaar zou brengen en de kansen op een nucleaire vernietiging zou vergroten, is daarom ongegrond. De uitbreiding van de strijdmacht *per se* maakt een kernoorlog niét waarschijnlijker.

Het zal geen bevreemding wekken, dat juist de Sovjet-Unie herhaaldelijk krachtig heeft aangedrongen op de voortzetting van het ontspanningsproces. Als een gesublimeerde vorm van strijd is de détente het meest rationele antwoord op een aantal objectieve condities van het huidige tijdperk. De Russische leiders houden ons dan ook permanent voor dat het ontspanningsproces onomkeerbaar is. Hoewel West-Europa nog niet wordt geconfronteerd met een tweede München, zal het zich in navolging van Amerika diepgaand moeten bezinnen op de vraag of de voortgang van de détente op de oude voet wenselijk is. Voor de beantwoording van deze vraag moet worden vastgesteld, wat een détente met de Sovjet-Unie wel en niet kan inhouden. Dat vereist een herdefiniëring van de ontspanning, die de werkelijke doelen van het Russische beleid onderscheidt van de rookgordijnen om deze te camoufleren. Uiteindelijk zijn, zo heeft o.a. Griffith betoogd, de verzwakking van het Westen, de huidige malaise en de teleurstellingen de gevolgen van „wishful thinking” en zelfbedrog, die een realistische beeldvorming van de Sovjetrussische détente in de weg hebben gestaan.<sup>33</sup>

Zo'n herdefiniëring zal aantonen dat een „minimale” ontspanningspolitiek voorlopig de meest rationele koers is. Een minimale ontspanning wordt gekenmerkt door een tweeledige doelstelling. Enerzijds is zij gericht op de preventie van militaire conflicten tussen Oost en West. Aan de andere kant echter zal het beleid een verdere aantasting van de Westelijke veiligheidsbelangen moeten tegengaan. Dit zijn grofweg de marges waarbinnen een Westelijke ontspanningspolitiek zich dient te bewegen. Zij illustreren dat de beteugeling van het gebruik van de Sovjetrussi-

<sup>31</sup> T. Draper — *Appeasement and détente*, in: *Conquest* (5), blz. 3-21; zie voorts: <sup>27</sup>, blz. 135 e.v.

<sup>32</sup> Zie Draper (<sup>31</sup>), blz. 12-13.

<sup>33</sup> W. E. Griffith — *East-West détente in Europe*, in: F. A. M. Altling von Geusau (ed) — *Uncertain détente*. Alphen/Rijn (1979)16.

sche macht nog steeds het centrale probleem voor het Westelijke veiligheidsbeleid vormt. Een nieuwe vorm van consequente *containment* van de expansieve tendenties lijkt het enige adequate antwoord. Een dergelijk beleid vereist op zijn minst het herstel en de handhaving van een machts-evenwicht tussen Oost en West.<sup>34</sup>

Bij deze beleidsimplicatie dringt zich uiteraard onmiddellijk de vraag op of een containmentpolitiek te lang en te ver gaat wel de zo gewenste stabiele vredesstructuur zal creëren. Voor de beantwoording van deze vraag willen wij nog eens teruggrijpen op het hiervoor geciteerde artikel van Kennan. Kennan is stellig ervan overtuigd dat een beleid van *containment* zal resulteren in een geleidelijke verzwakking van het machtsstreven van de Sovjet-Unie. Want, zo stelt hij,

*... no mystical, Messianic movement — and particularly not that of the Kremlin — can face frustration indefinitely without eventually adjusting itself in one way or another to the logic of that state of affairs.*<sup>35</sup>

Door de Sovjet-Unie te bewegen tot een aanpassing van haar doelstellingen legt een *containment*politiek de basis voor een werkelijke *détente* tussen Oost en West. Met een vreedzaam en defensief beleid, dat echter voortdurend herinnert aan eigen kracht en vastberadenheid, kan het Westen zelf in belangrijke mate bijdragen aan de bevordering van waarachtige internationale ontspanning. Daar staat onmiddellijk tegenover dat terughoudendheid, indolentie, uitingen van besluiteloosheid, verdeeldheid en desintegratie van het Atlantische bondgenootschap een stimulerend effect op het machtsstreven van de Sovjet-Unie hebben. Bij elk blijk van deze tendensen gaat er een siddering van hoop en opwinding door de wereld van het Sovjet-russische communisme, het geloof in de validiteit van de doctrine van de Sovjet-Unie wordt versterkt en de Russische druk neemt prompt over de hele internationale linie toe. Zo gemakkelijk als de Sovjet-Unie zich altijd heeft teruggetrokken wanneer zij stuitte op onoverko-

melijke barrières, zo hard slaat zij toe als de weerstand van de tegenstander vermindert.

Goede intenties alleen vermogen daarom weinig te bereiken. De grote verwachtingen daaromtrent in West-Europa zijn illusoir. Dat hangt tevens samen met de interpretatie van welwillendheid van het Westen door de leiders van de Sovjet-Unie. Het zij ons vergund daarover een enkele opmerking te maken. De Russische leiders hebben niet-communistische staten nimmer beoordeeld op wat zij *doen*. Hun vijandschap is enkel en alleen gebaseerd op wat deze landen *zijn*, ongeacht het beleid dat zij voeren.<sup>36</sup> De regeringen van „imperialistische” staten zijn per definitie niet in staat welbewust iets te doen dat tevens gunstig is voor de Sovjet-Unie. In de officiële Russische literatuur zal men vergeefs zoeken naar een passage waarin een niet-communistisch land wordt geprezen. Alle beleidsdaden die getuigen van welwillendheid jegens de Sovjet-Unie, worden toegeschreven aan minder eerbare drijfveren: zij zijn afgedwongen door omstandigheden, het gevolg van kortzichtigheid, van een toegeven aan de publieke opinie, of hebben allerlei sinistere bijbedoelingen. Zelfs de motieven van de Westelijke geallieerden in de Tweede Wereldoorlog worden in de geschiedschrijving nog steeds afgeschilderd als sinister, laakbaar en feitelijk weinig beter dan die van Hitler.

Ook dat wettigt het eerder geuite vermoeden dat van goede wil getuigende handelingen, zoals eenzijdige wapenvermindering, niet zullen leiden tot de door het unilateralisme voorspelde reacties. Beslissingen in die richting zullen eerder worden uitgelegd als tekenen van een verdere verzwakking en desintegratie van het „imperialistische” kamp. Als zodanig zullen zij de Sovjet-Unie prikkelen tot een nog grotere militaire inspanning. De uiterste logische consequentie van het unilateralisme is de desintegratie van het collectieve veiligheidssysteem van het Westen, terwijl het Warschau-Pact volledig intact blijft. Daarom is het unilateralisme — en wij sluiten ons gaarne aan bij een conclusie van lord Chalfont, tot 1970 minister in de Labourregering van Wilson —:

*... the enemy of multilateral agreed disarmament, just as it is the enemy of conciliation: in effect,*

<sup>34</sup> Voor een gedetailleerde uitwerking van een moderne *containment*politiek zie: F. W. Ermarth — Die globale projizierbarkeit sowjetischer Macht und die strategischen Erfordernisse ihrer Eindämmung, in: U. Nerlich (ed) — *Die Einhegung sowjetischer Macht*. Baden-Baden (1982) 109-141.

<sup>35</sup> Zie <sup>14</sup>, blz. 127-128.

<sup>36</sup> Zie <sup>3</sup>, blz. 181-185.

*whatever the intentions of those who preach it, it is the enemy of real and lasting peace.*<sup>37</sup>

Al met al biedt de détente geen enkele rechtvaardiging voor een herziening van de grondslagen van het Westeuropese veiligheidsbeleid. Echte vrede, dat wil zeggen vrede en veiligheid, ligt nog binnen het bereik van West-Europa. Hij wordt evenwel uitsluitend gewaarborgd door een machts-evenwicht. Het bondgenootschap met de Verenigde Staten is nog steeds het enige effectieve instrument om een machts-evenwicht duurzaam te handhaven. Daarom is de mobilisering van de politieke wil het Atlantische bondgenootschap in stand te houden en te versterken van essentieel belang. Alleen met een constructief vredesbeleid, gebaseerd op een effectief defensieapparaat, kan worden gewerkt aan een werkelijke détente tussen Oost en West. Een echt vredesbeleid is slechts mogelijk, indien de publieke opinie de gevaren van de Sovjetrussische machtsontplooiing onderkent en zich niet

<sup>37</sup> Zie <sup>1</sup>, blz. 32.

laat misleiden door de leuzen van de „new-speak“-vrede die geheel aan de werkelijkheid van de internationale situatie voorbijgaan. Pas dan kan het veiligheidsbeleid weer sterker reageren op de noodzaak de toenemende militaire gedragsruimte van de Sovjet-Unie te beperken, dan op de interne druk de defensie-inspanningen eenzijdig te verminderen. Ten gevolge van de ontwikkeling van de militaire machtsverhoudingen in het tijdperk van de détente is de reactietijd echter kort geworden. De kritieke jaren voor West-Europa en de NAVO liggen onmiddellijk voor ons. Zij zullen waarschijnlijk beslissen over de vraag, of West-Europa een keuze tussen Scylla en Charybdis kan ontlopen: het alternatief van een onherroepelijke aanpassing aan een Sovjetrussische hegemonie, of een oorlog waarin het optreden van de Westeuropese strijdmacht herinneringen zou oproepen aan de bewonderenswaardige maar tragische heroïek waarmee de legers van de kleine staten in 1939 en 1940 de Duitse agressie trachtten te weerstaan.



**Maandelijks wordt de Militaire Spectator toegezonden aan alle leden van de Koninklijke Vereniging ter Beoefening van de Krijgswetenschap.**

**Teneinde de toezending aan thans nog actief dienende officieren van Land- en Luchtmacht, tevens lid van de Koninklijke Vereniging ter Beoefening van de Krijgswetenschap, ook na hun dienstverlating zeker te stellen, wordt belanghebbenden verzocht de ledenadministratie van de Koninklijke Vereniging (Karel Doormanlaan 274, 2283 BB Rijswijk) in voorkomend geval ter zake in te lichten.**

# Interoperability in Northern Army Group

L. J. H. A. van Aarnhem

luitenant-kolonel der intendance

De Nederlandse officier geplaatst bij een internationaal hoofdkwartier wordt al snel na binnenkomst geconfronteerd met het probleem van de begrippenomschrijving. Snel en veelvuldig zal hij grijpen naar de *NATO Glossary 6*, de Allied Administrative Publication nr 6, om daarin de juiste door de in het Military Agency for Standardization (MAS) vertegenwoordigde NAVO-partners overeengekomen betekenis van begrippen zowel in de Engelse als in de Franse taal te vinden.

Omdat alleen overeengekomen („ratified”) begrippen zijn opgenomen, is het duidelijk dat de *NATO Glossary* niet compleet kan zijn. Door het MAS wordt dan ook voortdurend getracht nieuwe begrippen te introduceren en door de respectieve naties te doen ratificeren.

Op de hiernaast besproken eis voor zowel de personele als de materiële militaire middelen werd in dit blad reeds eerder de aandacht gevestigd, onder meer in het editoriaal „Interoperability, maximalisering van bondgenootschappelijk vermogen” (Mil. Spect. 148(1979)(1)3) en in het artikel „Communication interoperability in the NATO environment” (Mil. Spect. 148(1979)(6)278). Dat er op dat terrein sindsdien bepaald geen opzienbarende vooruitgang werd geboekt, is stellig oorzaak van onverholen bezorgdheid. Want, gelet op de hand over hand groeiende kracht van de potentiële tegenpartij kan een effectieve dissuasion slechts worden verzekerd indien het bondgenootschappelijke vermogen metterdaad kan worden gemaximaliseerd. Om die reden krijgt dan ook het streven naar interoperability een extra accent in de komende oefeningen Reforger '83 en Atlantic Lion. De redactie vond daarin aanleiding ter elfder ure alsnog plaats in te ruimen voor nevenstaand artikel van Ikol int Van Aarnhem die in zijn kwaliteit als hoofd van de G3 Operational Interoperability Branch in HQ Northag mag gelden als bij uitstek deskundig. Immers, die Branch is belast met de coördinatie van grote oefeningen in de Northagsector, de toewijzing van schiet- en oefenterreinen, de coördinatie van „host nation support” aan Reforger op Duits grondgebied, en alle operationele interoperabilityaspecten binnen de legergroep.

*Those who have to fight together in war should train together in peace*

## Begrippen

Het begrip *interoperability* is in de *Glossary* opgenomen en wordt gedefinieerd als:

*Het vermogen van systemen, eenheden of strijdkrachten, andere systemen, eenheden of strijdkrachten te steunen en door deze gesteund te worden en de aldus uitgewisselde steun zo aan te wenden dat zij in staat worden gesteld effectief met elkaar samen te werken.\**

De definitie spreekt over systemen, eenheden en strijdkrachten. Door deze woordkeuze krijgt het begrip een zeer ruime betekenis en is toepasbaar op alle activiteiten die in NAVO-verband op alle niveaus plaatsvinden.

Juist daarom bestaat er bij het ontwerpen van een programma behoefte het begrip nader onder de loep te nemen en te preciseren.

| PERSONEEL                          | MATERIEEL                         | SYSTEMEN                  |
|------------------------------------|-----------------------------------|---------------------------|
| Opleiding enkele man/eenheden      | Bewapening                        | Bevelvoering              |
| Uitwisseling personeel en eenheden | Uitrusting<br>Verbindingsmiddelen | Tactische grondbeginselen |
| Talenkennis enz.                   | Gebruiks/verbruiksgoederen enz.   | Wijze van optreden enz.   |

Afb. 1 Interoperability

Afb. 1 geeft een mogelijke analyse. Men kan over de indeling zeker van mening verschillen. Zo kan men ook spreken over personeel, software and hardware, doch voor het doel van dit artikel acht de auteur deze indeling toereikend.

Alvorens echter nader op het begrip *interoperability* in te gaan is het van belang twee andere begrip-

\* Alle vertalingen voor verantwoordelijkheid van de auteur.

pen te introduceren die veelal in een adem met elkaar worden genoemd en die daardoor tot verwarring kunnen leiden. Het betreft de begrippen *standaardisatie* en *rationalisatie*. Het in NAVO-staven veel gebezigde begrip standaardisatie is in de Glossary gedefinieerd als:

*Het proces waardoor de lidstaten een zo nauw mogelijke samenwerking tussen hun strijdkrachten alsook de meest effectieve benutting van hun research- en produktiemiddelen trachten te bereiken, en overeenkomen op een zo breed mogelijke basis van elkaar over te nemen:*

- *gelijkluidende of met elkaar verenigbare operationele, administratieve en logistieke en technische procedures en criteria,*
- *gelijke of uitwisselbare verzorgingsgoederen, reservedelen, wapens en uitrusting,*
- *gelijkluidende of met elkaar verenigbare tactische grondbeginselen en daaraan gerelateerde organisatorische opzet.*

Een definitie als deze is niet alleen te lang, maar lijkt ook meer op een internationale intentieverklaring, hetgeen, naar mag worden aangenomen, een van de doelstellingen van deze ratificering zal zijn geweest.

Het begrip rationalisatie is weliswaar nog niet opgenomen in de Glossary maar inmiddels als Amerikaans begrip zo ver ingevoerd dat een korte omschrijving gewenst is. Het begrip omvat:

*Iedere handeling die de effectiviteit van de geallieerde strijdkrachten door doelgerichte of effectievere inzet van verdedigingsmiddelen van de alliantie vergroot.*

Rationalisatie omvat het vaststellen en aanpassen van nationale prioriteiten aan geallieerde wensen op het gebied van standaardisatie, specialisatie, wederzijdse steun of verbeterde interoperability en samenwerking. Rationalisatie heeft zowel betrekking op materieel als op systemen.

In de discussie met collega's van andere nationaliteit blijkt dat aan de voornoemde begrippen dikwijls verschillende inhoud wordt gegeven, hetgeen tot verwarring en onduidelijkheid leidt. Vaak worden ook politieke en militaire doelstellingen met elkaar vermengd.

Zo wordt standaardisatie door sommigen gezien in de zin van gelijkheid, terwijl anderen zeggen dat

interoperability een belangrijke vorm van standaardisatie is.

In Amerikaanse directieven en handboeken worden de begrippen rationalisatie, standaardisatie en interoperability vaak in een adem genoemd en spreekt men van „RSI”. Dat gebeurt vaak bewust om de samenhang en de draagwijdte van deze begrippen te beklemtonen.

### **Toepasbaarheid op legergroepsniveau**

Door de verscheidenheid in interpretatie wordt de praktische toepasbaarheid geweld aangedaan. Daarom werd binnen NORTHAG gezocht naar een duidelijke en op de verdedigingsplannen gebaseerde omschrijving. Immers, indien de legergroep het defensief met kans op succes wil voeren, zal dat succes voor een groot deel afhangen van de mate waarin de cohesie is verzekerd.

Zowel voor een mogelijk gevecht van de beveiligende strijdmacht als voor eventueel uit te voeren tegenaanvallen op legerkorps- en legergroepsniveau zijn belangrijke hergroeperingen nodig en is nauwe samenwerking tussen de verschillende nationaliteiten op alle niveaus vereist. Of nu tegenaanvallen of het afgrendelen van vijandelijke penetraties door de legergroepsreserve worden voorbereid, het uiteindelijke succes zal afhangen van nauwe samenwerking met alle daarbij betrokken formaties en eenheden.

Vele oefeningen in het recente verleden hebben aangetoond dat zich een groot aantal gelegenheden voordoet (of kan voordoen), waarbij eenheden van meer dan een natie nauw moeten samenwerken teneinde hun opdracht uit te voeren. Onder veel moeilijker oorlogsomstandigheden zal die nauwe samenwerking alleen dan succesvol kunnen zijn als zij is beoefend en ontwikkeld in vreedstijd. Het is om die reden dat sedert het midden van de jaren '70 nationale en geallieerde autoriteiten zich meer en meer bewust werden van de dringende noodzaak tot gecoördineerde interoperabilitytraining. Zij stelden dat, behalve de hiervoor beschreven lange-termijnmaatregelen ter verbetering van de bestaande interoperability tussen geallieerde strijdkrachten al het mogelijke moest worden gedaan om een maximaal benutten van de *bestaande* gevechtskracht te bereiken.

Los van verbeteringen die kunnen worden bereikt door standaardisatie van wapensystemen, „host

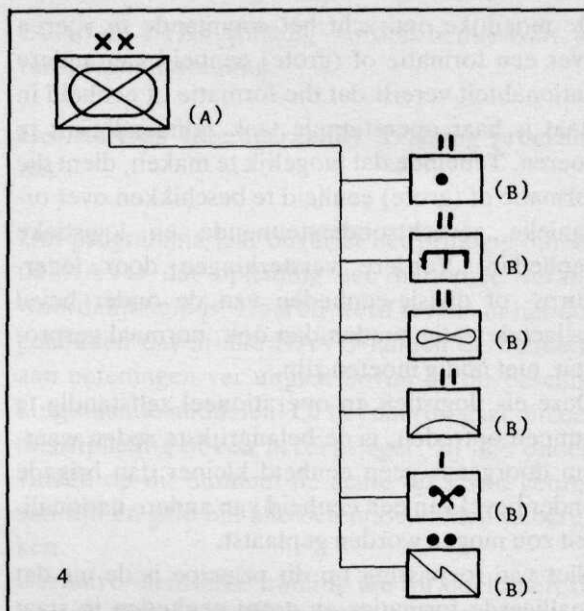
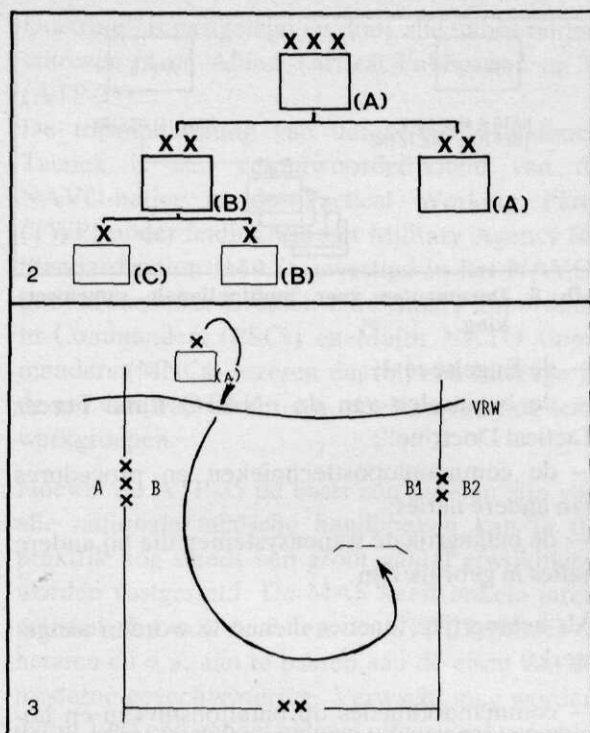

Afb. 2 Onder-bevelstellingen

Afb. 3 Doorschrijding

Afb. 4 Tactisch ondersteunende eenheden onder (tac) bevel vreemde divisie

nation support" en uitrusting, en los van maatregelen die de saamhorigheid moeten vergroten — zoals troepenuitwisseling, „Patenschap", e.d. — wordt operationele interoperability thans beschouwd als een aparte functie binnen het commandosysteem.

De in de Glossary opgenomen en nogal abstracte definitie van het begrip interoperability beslaat een ruimer veld dan nodig is voor het optreden van strijdkrachten te velde. Daarom wordt binnen Northern Army Group operationele interoperability verstaan als:

*. . . de effectieve samenwerking op het gevechtveld van formaties en grote eenheden van verschillende nationaliteit.*

Het basisprincipe, waarbij geïntegreerde legergroepshoofdkwartieren en nationale legerkorpsstaven in vredes- en in oorlogstijd worden gehandhaafd, blijft daarbij onaangetaast.

### Doelstellingen

De structuur van de strijdkrachten en de noodzaak tot flexibiliteit in de uitvoering van het moderne gevecht vragen echter om interoperability tussen geallieerde formaties en (grote) eenheden over el-

kaars vakgrenzen heen. Dat leidt tot de volgende eisen.

— Ieder legerkorps moet in staat zijn het bevel te voeren over een divisie of brigade van andere nationaliteit, en iedere divisie moet in staat zijn het bevel te voeren over een brigade van andere nationaliteit.

— Iedere divisie en brigade moeten erop zijn voorbereid zelf onder bevel van een hoger hoofdkwartier van andere nationaliteit of internationaal hoofdkwartier te worden geplaatst (afb. 2).

— Divisies en brigades van verschillende nationaliteit moeten in staat zijn wederzijdse doorschrijdingen, zowel voorwaarts als achterwaarts, uit te voeren en elkaar af te lossen (afb. 3).

— Legerkorpsen en divisies moeten in staat zijn aan onder (operationeel) bevel gestelde divisies en/of brigades van andere nationaliteit operationele steun, o.a. in de vorm van artillerie- en genie steun, te verlenen (afb. 4).

— Onder bevel gestelde (grote) eenheden en formaties moeten in principe logistiek zelfstandig zijn, althans voor de duur van de geplande operatie, daarbij in het oog houdende dat logistiek, hoewel zij een nationale verantwoordelijkheid is, veelal onderwerp is van bilaterale overeenkomsten. ▷

De moeilijke opdracht het commando te voeren over een formatie of (grote) eenheid van andere nationaliteit vereist dat die formatie of eenheid in staat is haar operationele taak zelfstandig uit te voeren. Teneinde dat mogelijk te maken, dient die formatie of (grote) eenheid te beschikken over organieke gevechtsondersteunende en logistieke eenheden. Verdere versterkingen door legerkorps- of divisie-eenheden van de onder bevel krijsende natie zouden dan ook, normaal gesproken, niet nodig moeten zijn.

Deze eis, logistiek en operationeel zelfstandig te kunnen optreden, is de belangrijkste reden waarom doorgaans geen eenheid kleiner dan brigade onder bevel van een eenheid van andere nationaliteit zou mogen worden geplaatst.

Niet van toepassing op dit principe is de eis dat geallieerde formaties en grote eenheden in staat moeten zijn elkaar operationele en tactische steun te verlenen. Dat is noodzakelijk om zwaartepunten te kunnen leggen en de interoperability bij de vakgrenzen te vergroten.

Teneinde die wederzijdse ondersteuning te kunnen bereiken, kunnen de desbetreffende eenheden tijdelijk en voor een specifieke opdracht onder (tactisch) bevel worden gesteld. Het betreft hier artillerie, genie, lichte vliegtuigen, luchtafweer en nbc- en verbindingseenheden.

Een *conditio sine qua non* voor operationele interoperability met deze eenheden is de eis dat zij reeds van te voren op de hoogte zijn van elkaars procedures, die onderling dienen te worden afgestemd en zoveel mogelijk moeten zijn gestandaardiseerd (afb. 5).

#### Voorwaarden voor toepassing van interoperability

Om aan de hiervoor geschetste doelstellingen te kunnen voldoen, dient aandacht te worden besteed aan een aantal gebieden die beïnvloedbaar en voor verbetering vatbaar zijn. Deze gebieden zijn, in willekeurige volgorde:

- personeel;
- tactische en logistieke doctrines;
- operationele procedures.

#### *Personeel*

Het is van groot belang dat personeel, geplaatst op belangrijke functies, algemene kennis bezit van:

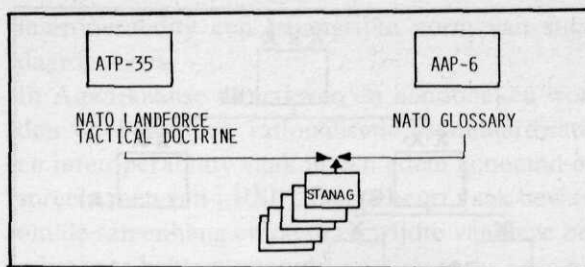

Afb. 5 Documenten voor multinationale samenwerking

- de Engelse taal;
- de beginselen van de „NATO Land Forces Tactical Doctrine”;
- de commandoposttechnieken en procedures van andere naties;
- de belangrijkste wapensystemen die bij andere naties in gebruik zijn.

Als belangrijke functies dienen te worden aange-merkt:

- commandofuncties op bataljonsniveau en hoger;
- staffuncties in legerkorps-, divisie- en brigadestaven;
- functies bij liaisondetachementen.

Het verwerven van de benodigde kennis door dat sleutelpersoneel zou deel moeten uitmaken van de beroepsopleiding van de betrokkenen, en is een nationale verantwoordelijkheid. Bovendien zou personeel, geplaatst in specifieke commando- en staffuncties een gedetailleerdere kennis moeten bezitten van de geallieerde strijdkrachten die in oorlogstijd het defensief voeren in het aangrenzende vak. Die gedetailleerdere kennis strekt zich uit van organisatie, tactische doctrine, procedures, de belangrijkste wapensystemen, persoonlijk contact met de neveneenheid, en het aangrenzende terrein tot en met het beheersen van de taal van die eenheid.

Het verwerven van deze speciale kennis dient plaats te vinden tussen de betrokken eenheden; er is geen speciale procedure vereist om tot deze wederzijdse uitwisseling van kennis te komen. Wederzijdse deelneming in oefeningen van de neveneenheid dient dan ook doorgaans als afdoende te worden beschouwd.

#### *Doctrine*

De „NATO Land Force Tactical and Logistical

Doctrine" is vastgelegd en door alle naties onderschreven in de Allied Tactical Publication nr 35 (ATP-35).

De totstandkoming van dat NAVO-Handboek Tactiek is een verantwoordelijkheid van de NAVO-naties in de Tactical Working Party (TWP) onder leiding van het Military Agency for Standardization (MAS) gevestigd in het NAVO-hoofdkwartier te Brussel. De Primary Subordinate Commanders (PSCs) en Major NATO Commanders (MNCs) leveren daarbij een bijdrage in de rol van waarnemer c.q. deelnemer in de subwerkgroepen.

Hoewel de ATP-35 de basis zou moeten zijn van alle nationale tactische handboeken kan in de praktijk nog steeds een groot aantal afwijkingen worden vastgesteld. De MAS heeft enkele jaren geleden dan ook besloten de ATP-35 geheel te herzien en o.a. aan te passen aan de eisen van de moderne gevechtsvoering. Verwacht mag worden dat in 1984 een geheel nieuwe uitgave zal verschijnen, hetgeen als een belangrijke stap mag worden beschouwd op de weg naar verbetering van de operationele interoperability tussen de verschillende NAVO-partners.

#### *Procedures*

Eveneens onder leiding van de MAS staat de Operational Procedures Working Party (OPWP). Deze werkgroep is belast met het vastleggen van operationele procedures in zg. Standing NATO Agreements (Stanags). Die documenten moeten voortdurend worden herzien en aangepast aan de veranderde eisen van de moderne gevechtsvoering. De TWP en de OPWP kunnen slechts met kans op enig succes werken als zij inbreng krijgen die is gebaseerd op ervaringen die worden opgedaan door praktische toepassing van de gestelde regels in multinationale oefeningen, studiedagen en conferenties.

Om die reden is het aan te bevelen in alle verslagen van multinationale oefeningen en studiedagen een apart hoofdstuk op te nemen waarin ervaringen met interoperability worden vermeld. Slechts op deze wijze is een gedegen terugkoppeling naar de bestaande regelingen mogelijk.

Gebaseerd op het vorenstaande werd door HQ NORTHAG een programma ontwikkeld waarbij

CPXn en FTXn volledig worden benut voor interoperabilitytraining.

#### **Het Northag Interoperability Training programma**

Dat programma laat onverlet het principe binnen de NAVO dat opleiding een nationale verantwoordelijkheid is. Daarbij werd tevens in het oog gehouden dat in alle NAVO-landen de behoefte aan oefeningen ver uitgaat boven de ter beschikking staande middelen. Of het daarbij gaat om een dienstplichtig of een beroepsleger, zij alle onder vinden op dit moment de acute druk van gebrek aan tijd en geld om alle oefendoeleinden te bereiken.

Derhalve dient elke training die tot doel heeft de intergeallieerde samenwerking te verbeteren, plaats te vinden binnen de vastgestelde nationale oefenprogramma's en de reeds bestaande NAVO-oefeningen als WINTEX, ABLE ARCHER EN CRESTED EAGLE.

Een inventarisatie van oefeningen, die in het verleden hebben plaatsgevonden, toont aan dat aan de meerderheid van divisies-FTXn en alle legerkorps-FTXn reeds werd deelgenomen door eenheden van de een of andere NAVO-partner. De deelneming van geallieerde eenheden werd echter niet doelbewust gestuurd en was veelal onderwerp van een randbeslissing. Vaak werden met die eenheden gaten opgevuld, en niet zelden werd een geallieerde eenheid slechts uitgenodigd om als oefenvijand te dienen. Daarbij leidde uit het oogpunt van de Commander Northern Army Group de tot 1978 gevolgde politiek — waarbij alle aspecten van militaire training aan de afzonderlijke naties werden overgelaten — ertoe dat te weinig aandacht werd geschonken aan interoperabilitytrainingsaspecten.

Zonder daarbij de naties te willen belasten met onnodig werk of nationale oefenprogramma's te verstoren, werd de noodzaak onderkend beginnend voor interoperabilitytraining vast te stellen en samen te voegen in door alle NORTHAG-naties geaccepteerde „Interoperability Training Objectives". Het dominerende principe daarbij was de operationele noodzaak, te weten dat geallieerde *deelneming aan oefeningen moet zijn gebaseerd op de oorlogstaak.* ▷



| Nr  | OBJECTIVE  |           | UIT TE VOEREN<br>DOOR                        | RELEVANTE<br>DOCUMENTEN                               | GESCHIKTSTE WIJZE<br>VAN BEOEFENEN         |
|-----|--|-----------|--|---|--|
|     | A. algemeen  | B. detail |  |   |  |
| (A) | (B)  |           | (C)  | (D)   | (E)  |
| 1.  | A. uitvoering gevecht van de beveiligende strijdmacht door brigade van nationaliteit B onder bevel van divisie van nationaliteit A.                |           | 1 (B) Div<br>10 (A) Brig<br>1 (B) LK<br>enz. |   | 1. FTX<br>2. CPX<br>3. Studiedagen<br>enz. |
|     | B. 1. planning en coördinatie<br>2. uitwisseling inlichtingen<br>3. aflossing/doorschrijdingen<br>4. luchtsteun<br>5. vuursteun<br>6. liaison enz. |           |  | Stanag 2014<br>2868<br>ATP-35<br>2887<br>2101<br>2146 |  |

Afb. 6 Interoperability training objectives voor A/B samenwerking

▼ Afb. 7 Interoperability-diagram

Dientengevolge werd de NORTHAG-legerkorpsen verzocht de operaties en taken te identificeren waarbij een zekere mate van multinationale samenwerking essentieel is voor de uitvoering van de verdedigingsplannen. Dat was de eerste stap om gebaseerd op bestaande plannen, interoperability training objectives (ITOs) op legerkorpsniveau, te ontwikkelen.

Een eerste hierbij te stellen eis is dat interoperabilitytraining praktisch uitvoerbaar moet zijn. ITOs dienen daarom op zodanige manier te worden beschreven dat:

- de opdracht, die ingevolge de plannen moet worden uitgevoerd, wordt onderkend;
- de betrokken eenheden van elke natie worden geïdentificeerd;
- een opsomming van vaardigheden/kennis of relevante documenten wordt gegeven;
- het type oefening wordt aangegeven waarin het „oefendoel” het beste kan worden beoefend (afb. 6).

Interoperability moet worden gepland en gecoördineerd, hetgeen wil zeggen dat voor elke oefening met geallieerde deelneming oefenrichtlijnen in de vorm van een directief worden overeengekomen tussen HQ NORTHAG en de desbetreffende legerkorpsstaven.

Het moge duidelijk zijn dat deze ontwikkeling werd beïnvloed door het feit dat de Noordelijke Legergroep is samengesteld uit eenheden afkomstig van ten minste vier naties. Eveneens moge duidelijk zijn dat de noodzaak tot samenwerking tussen de verschillende nationaliteiten varieert.

Zo heeft bijvoorbeeld de samenwerking tussen het verst noordelijk en het verst zuidelijk geplaatste

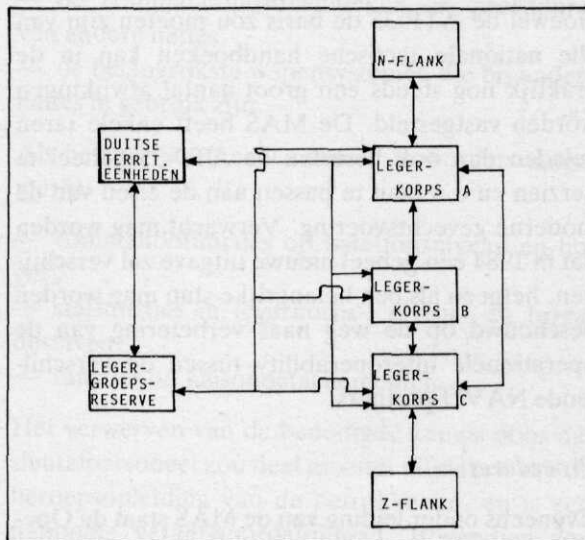

legerkorps een zeer lage prioriteit. Samenwerking met Duitse territoriale autoriteiten en eenheden, de legergroepsreserve en de nevenkorpsen geldt daarentegen voor allen en in even sterke mate. Voor bepaalde legerkorpsen geldt bovendien dat zij moeten kunnen samenwerken met flankformaties die geen deel uitmaken van de eigen legergroep.

Hoewel de interoperabilityrelaties die moeten worden beoefend, strikt zijn beperkt tot eisen die uit de verdedigingsplannen voortvloeien, wordt erbinnen aan alle NORTHAG-legerkorpsen een scala van mogelijkheden geboden een geallieerde formatie of grotere eenheid uit te nodigen voor deelneming in een door hen geleide internationale oefening.

Elke vorm van interoperabilitytraining kan op deze wijze worden vastgelegd in een interoperabilitydiagram waarvan in afb. 7 een theoretisch voorbeeld is gegeven.

De beschrijving van de ITOs — waarbij zijn aan-gegeven de formaties/grote eenheden die moeten worden geoefend, relevante Stanags en het type oefeningen waarin de ITOs het beste kunnen worden beoefend — stelt de legerkorpsen in staat de doelstellingen van hun eigen oefeningen zowel op legerkorpsniveau als voor het grote aantal oefeningen op lager niveau vast te stellen. Ook divisie- en brigadeoefeningen bieden immers tot op zekere hoogte de mogelijkheid voor multinationale deelneming gebaseerd op de van kracht zijnde GDPs. Voor de brigade kan dat alleen gevechts-ondersteunende eenheden betreffen.

Sinds kort worden deze ITOs door HQ NORTHAG en de legerkorpsen in alle multinationale oefeningen opgenomen en beoefend; na afloop wordt gerapporteerd over de resultaten, aan te brengen verbeteringen en eventuele wijzigingen van Stanags en of procedures. Hoewel het project nog in de kinderschoenen staat, kan reeds nu op enig positief resultaat worden teruggezien.

De ervaring heeft overigens wel geleerd dat moet worden voorkomen dat een oefening met te veel ITOs wordt overladen aangezien dat tot gevolg kan hebben dat geen enkele vooruitgang kan worden geregistreerd omdat de belangrijkste (nationale) doelstellingen uit het oog worden verloren.

Een goede gelegenheid interoperabilitytraining op grote schaal met Amerikaanse troepen door te voeren, wordt geboden door de jaarlijks terugkerende oefening REFORGER. De verantwoordelijkheid voor het inzetten van de REFORGER-strijdmacht ligt afwisselend bij HQ CENTAG en HQ NORTHAG.

In september a.s. zal 1 (US) Cav. Div, die de kern vormt van REFORGER 1983, worden ontplooid in de

NORTHAG-sector en wel in de Nederlandse legerkorps-oefening ATLANTIC LION. Teneinde de deelnemende troepen te helpen deze oefening ten volle te benutten, werd door HQ NORTHAG een Interoperability Directive zowel voor de oefening REFORGER '83 als voor de FTX ATLANTIC LION opgesteld en uitgegeven. Tevens werd in deze Directive de relatie gelegd met de CENTRAL REGION oefening COLD FIRE en de NORTHAG logistieke oefening CALORGAS. (COLD FIRE is de CENTRAL REGION gecombineerde land/lucht-oefening; in CALORGAS zal een multinationaal tank-autopeloton steun geven aan eenheden die deelnemen aan ATLANTIC LION.)

Deze Directive, die geen doel op zich mag zijn, zal naar verwachting (en de CPX YOUNG LION heeft dat reeds gedeeltelijk aangetoond) bijdragen aan het succes van de genoemde oefeningen en zodoende een positieve bijdrage leveren tot het verbeteren van de interoperability tussen Nederlandse, Amerikaanse, Duitse en Engelse eenheden. Vooral ervaringen op verbindings- en logistiek gebied zijn van groot belang.

Tevens mag na deze ervaring worden verwacht dat oefeningplanners op divisie- en brigadeniveau in de toekomst het interoperabilityaspect inderdaad gaan zien als een functie van het commandosysteem en het in beschouwing nemen van het eerste moment waarop richtlijnen voor de planning van oefeningen door hogere commandanten worden gegeven.

Daarbij moge als leidraad dienen de uitspraak van de Commander Northern Army Group tijdens de oefening MIXED GRILL 1982:

*If we are not trained as well as possible, we will not be able to defeat even the first echelon.*



# De Meteorologische dienst van de Koninklijke luchtmacht

J. ten Voorde

majoor van de Koninklijke luchtmacht

*Waakzaam en vooruitziend*

Zolang de mens op aarde zijn activiteiten ontplooit, heeft hij zich afhankelijk geweten van het weer. In het bijzonder geldt dat in de huidige tijd ook voor de betrokkenen bij de luchtvaart. De relatie tussen de luchtvaart en de meteorologie bestaat dan ook al sinds het moment dat het eerste luchtvaartuig zich in de lucht verhief. Dat wil echter niet zeggen dat wij van dat moment af al van luchtvaartmeteorologie kunnen spreken. Daarvoor waren de specifieke meteobehoeften nog te beperkt. Men kon veelal volstaan met de actuele waarnemingen van enkele vliegvelden. Met de ontwikkeling van de luchtvaart groeide echter de behoefte aan gespecialiseerde informatie, in het bijzonder ook verwachtingen. Zo ontstond geleidelijk de dienst die later de Meteorologische dienst van de Koninklijke luchtmacht zou worden. In deze bijdrage wordt in grote lijnen aangegeven op welke wijze deze dienst aan de toenemende behoefte aan informatie heeft voldaan.

## De vooroorlogse periode

De belangstelling voor het weer in de krijgsmacht kwam voor een groot deel van de artillerie (ballistiek). Bij dat wapen bevond zich een weerdienst, ingedeeld bij het 2e Regiment Veldartillerie. Meteorologen ten behoeve van die dienst werden opgeleid op Soesterberg. Toen de vraag naar weerinformatie bij de luchtvaartafdeling toenam, werden enkele meteorologen daarvoor ingezet. Verwachtingen werden echter vrijwel nog niet gemaakt. Men maakte gebruik van waarnemingen van verschillende stations, die door Schiphol per radio werden uitgezonden. Overigens mag hier niet onvermeld blijven de belangrijke dienstverlening van de luchtvaartafdeling aan de meteorologische gemeenschap. Deze bestond uit het maken van tempe-

atuur- en vochtigheidsmetingen in de bovenlucht met behulp van speciale registrerende instrumenten die aan een vliegtuig werden bevestigd.

Na een eerste begin in 1915 werden later vrijwel dagelijks vluchten gemaakt tot hoogten van 5 km of meer. Die waarnemingen waren tot ver over onze grenzen befaamd door hun grote regelmaat en accuratesse. In de annalen vinden wij de namen van vliegers die deze vluchten uitvoerden, zoals luitenant Viruly in 1928. Speciale vermelding kreeg kapitein Van Weerden Poelman, die in 1930 een nachtwaarneming tot circa 4 km hoogte maakte, zeer uitzonderlijk voor die tijd. Op 18 januari 1935 werd met een Fokker D17 zelfs een hoogte van 10.390 m bereikt.

De luchtvaartafdeling stelde in 1932/33 twee vliegers (luitenant Van Giessen en onderofficier Bosch) ter beschikking van het Nederlandse onderzoekteam in het kader van het Internationale Pooljaar. Op IJsland werd een groot aantal waarnemingsvluchten gemaakt.

Zoals al gezegd, beperkten de militaire meteorologische activiteiten zich veelal tot het verstrekken van waarnemingsgegevens; het maken van verwachtingen bleef nog een bezigheid van het KNMI. Op Soesterberg stond een zuil opgesteld met lampen die aangaven of een vlieger binnen zichtafstand moest blijven of dat overlandvluchten waren toegestaan. De verlichting kon worden bediend door de commandant maar ook door de meteoroloog. En . . . de vlieger keek zelf uiteraard ook naar de lucht!

## Na de Tweede Wereldoorlog

Toen na het beëindigen van de oorlog de militaire luchtvaart in ons land weer op gang kwam, werd naar Engels voorbeeld ook een meteorologische organisatie in het leven geroepen. In de beginpe-

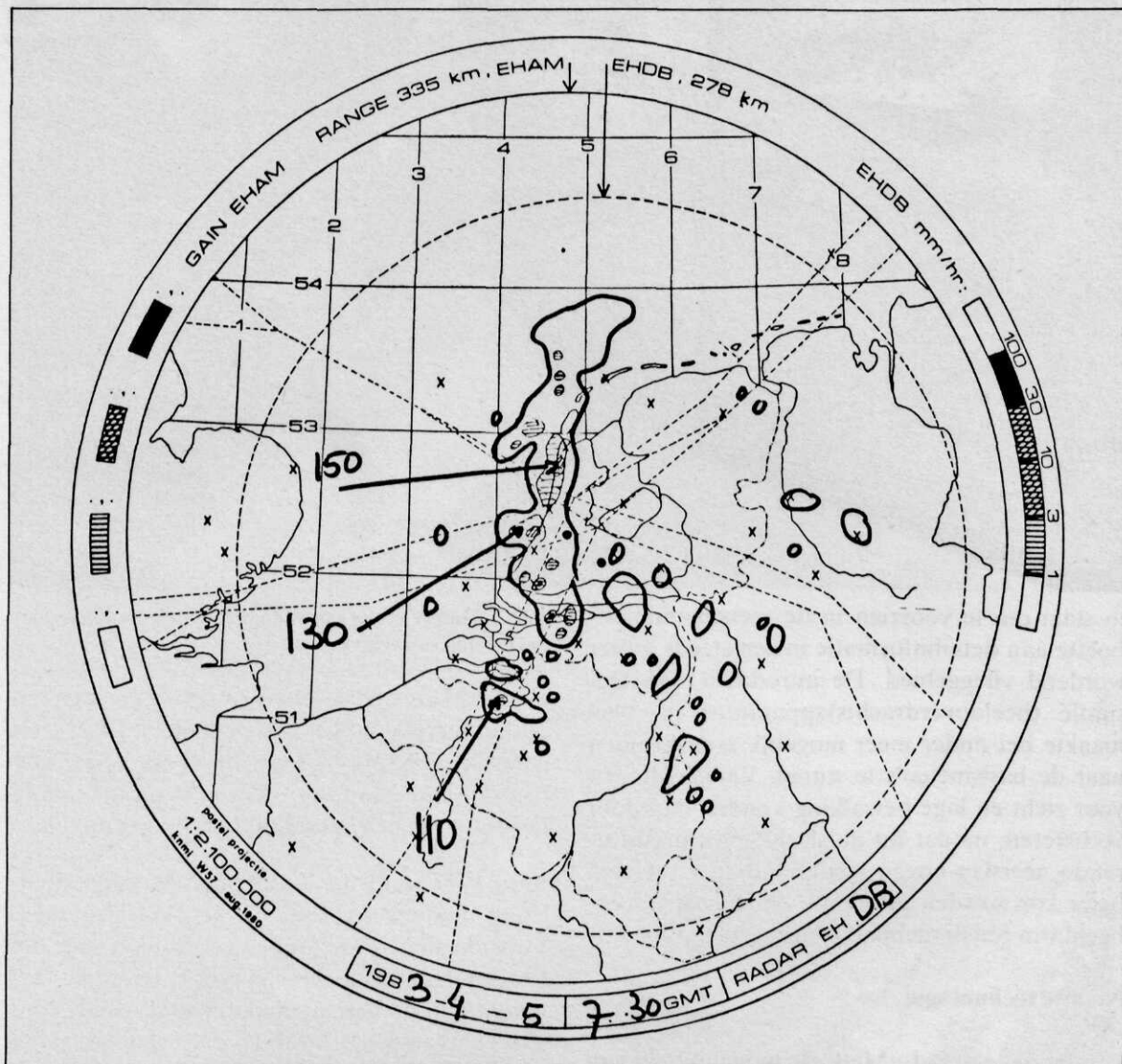

riode was deze nog zeer sterk met het KNMI verbonden.

Behalve de meteoafdelingen op de verschillende vliegbases werd bij het Sector Operations Centre (SOC) in Driebergen een meteosectie ingericht, speciaal ten behoeve van de luchtverdedigingsorganisatie. Men hield zich daar vooral bezig met de stromingen in de bovenlucht. Nu was dat een gebied waarop de kennis van de meteorologie snel toenam. Zodoende ontwikkelde zich bij de meteo-SOC een zekere expertise, die ten goede kon komen aan de gehele meteorologische organisatie. Daardoor, en door de continue bezetting, kreeg de sectie geleidelijk een centrale functie. In het begin van de jaren '60 volgde de verhuizing naar Hilversum. De rol als militair

Afb. 1 Voorbeeld van een radarbeeld, zoals dat per facsimile elk uur naar de basismeteo's wordt gezonden; de omliggende gebieden geven aan waar neerslag valt (deze neerslag kan zo van uur tot uur worden gevolgd)

meteocentrum werd verder versterkt, niet alleen in de voorlichtingsfunctie maar ook met betrekking tot de berichtvoorziening. Door het tot stand komen van speciale meteo-verbindingen met de ons omringende landen kwam ook daarin sterk verbetering. Dat alles leidde in 1965 tot de officiële oprichting van het Luchtmacht Meteorologisch Centrum, het LuMetC, niet alleen voor de KLu maar in feite voor de gehele krijgsmacht.

De meteorologische organisatie was steeds beter



in staat om te voorzien in de toenemende behoefte aan detailinformatie in een steeds groter wordend vlieggebied. De introductie van facsimile (beeldoverdrachts)apparatuur in 1964 maakte het onder meer mogelijk radarbeelden naar de basismeteo's te sturen. Verwachtingen voor zicht en lage bewolking konden daardoor verbeteren, omdat nu de slecht weer producerende neerslag boven Nederland en omgeving beter kon worden gevolgd. Afb. 1 is een voorbeeld van een dergelijke radarkaart.

### Nieuwe technologie

In 1968 kreeg het LuMetC de mogelijkheid van ontvangst van satellietfoto's. Met behulp daarvan kon een betere weeranalyse, en daarmee een betere verwachting, worden gemaakt.

De mechanisering en automatisering in de meteedienst deden in 1975 hun intrede met de introductie van het Meteorologisch Autonom Plot Systeem (MAPS). Veel tijdrovend en monotoon werk, het manueel intekenen van de gegevens in de weerkaarten, werd daardoor overbodig, maar er was nog een andere consequentie: met het vrijkomen van personeel kon een oude wens in vervulling gaan, en wel het persoonlijk brieven van de vliegers op de squadrons.

Deze vorm van op de missie toegesneden voorlichting door de Squadron-assistent meteorolo-

**Afb. 2 De SAM op een vliegend squadron, bezig met het brieven van een vlieger**

gie (SAM) is sindsdien niet meer weg te denken uit het service-pakket van de meteo (afb. 2). Zo is tevens gewaarborgd dat de voorlichting zich continu kan aanpassen aan een veranderende behoefte van een belangrijke groep gebruikers.

Eind 1977 werd het Automated Message Switching System (AMSS) in gebruik genomen. Voor de meteo als grootste gebruiker van het systeem betekende dat een zeer belangrijke verbetering in de berichtenvoorziening. Sinds eind 1982 ontvangt het LuMetC zeer gedetailleerde satellietfoto's van de jongste generatie Amerikaanse weersatellieten. Het oplossend vermogen is zodanig goed dat deze gegevens direct zouden kunnen worden gebruikt bij de missievoorziening. Het is helaas nog niet mogelijk de opnamen aan de basismeteorologen toe te zenden. Afb. 3 geeft een indruk van de mogelijkheden die hier liggen.

SLOT OP BLZ. 418.

**Afb. 3 Een infraroodopname door de Amerikaanse weersatelliet NOAA-7 van 23.1.83, ca. 10.00 uur. De lichtgrijze vlakken zijn velden lage stratusbewolking; goed is te zien dat de grens van deze bewolking loopt van het IJsselmeer, juist ten oosten van de Rijn langs naar zuidoost-Duitsland. De meteoroloog kan, rekening houdend met eventuele verplaatsing van de wolkengrenzen, vrijwel exact zien waar de vlieger slecht weer zal ontmoeten.**

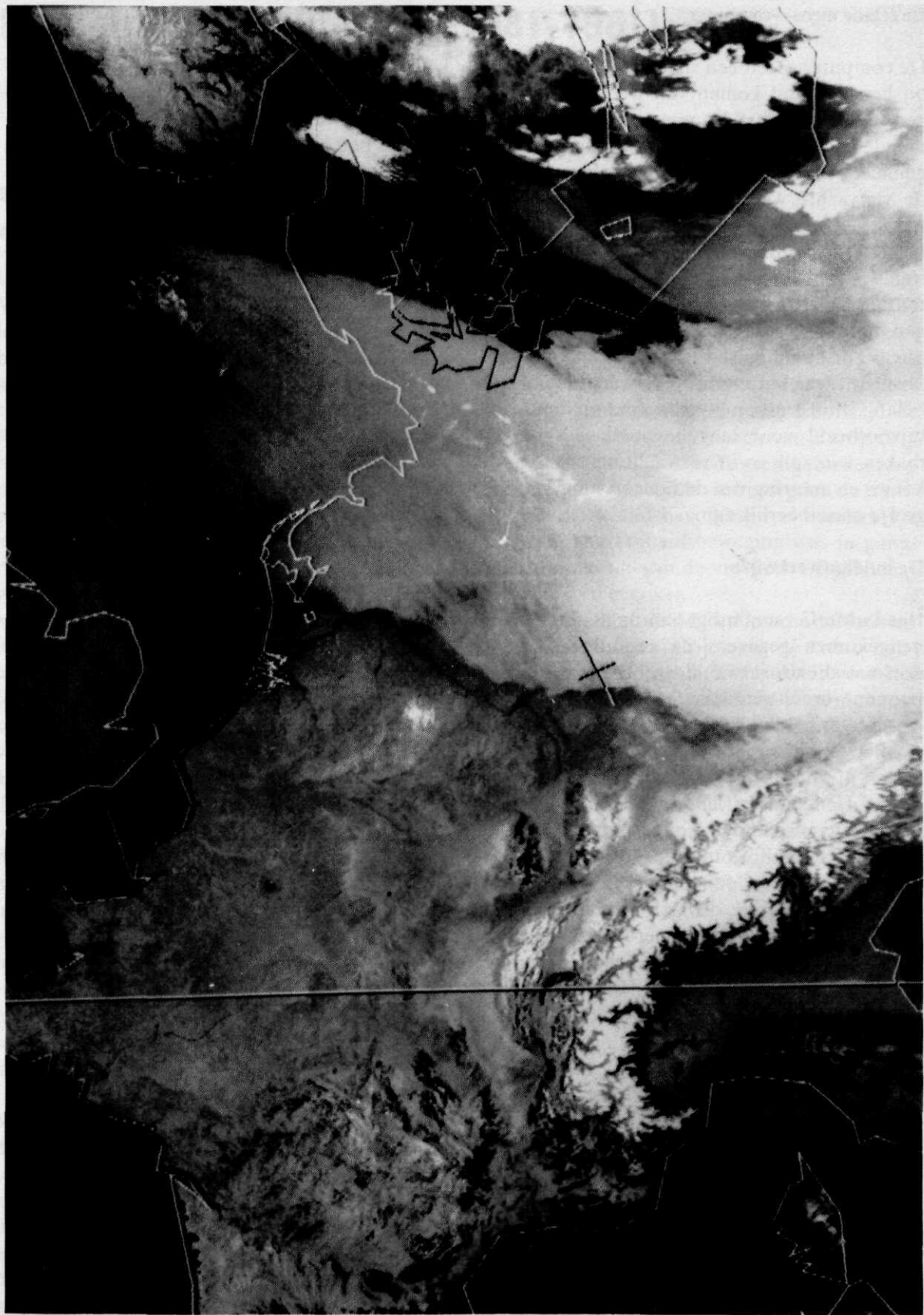

## De relatie mens—computer

De computer speelt een steeds belangrijkere rol bij het tot stand komen van weersverwachtingen. Ook door de KLu-meteo wordt in toenemende mate van computerprodukten gebruik gemaakt. Ook bij het afleiden van „het weer” uit de verwachte weerkaarten biedt de computer hulp. Statistische modellen, die onder meer op het KNMI worden ontwikkeld, bewijzen reeds hun waarde. De grootste kracht van de computer ligt echter op het terrein van de verwachtingen op wat langere termijn, meer dan 12 tot 18 uur. Voor de militaire luchtvaart zijn echter nu juist de zeer-korte-termijnverwachtingen van belang, 1 tot 3 uur, met het accent op het detail, bijvoorbeeld voor laagvliegmissies. Voor het maken van zulk soort verwachtingen zullen de kennis en ervaring van de meteoroloog nog lange tijd onontbeerlijk zijn.

## De huidige werkwijze

Het LuMetC vervaardigt aan de hand van binnengekomen gegevens de produkten die uit doelmatigheidsoverwegingen het beste centraal kunnen worden gemaakt. De resultaten daarvan worden ter beschikking van de basismeteo's gesteld. Ook verspreidt het LuMetC beeldinformatie, afkomstig van KNMI en buitenlandse centra. Het centrum verzorgt ook de wat langere-termijnverwachtingen, mede voor de meteo's van de Koninklijke marine en de Koninklijke landmacht. Het functioneert als vraagbaak waarop te allen tijde, dus ook 's nachts en in het weekeinde, kan worden teruggevallen. Het AMSS zorgt voor een vlotte afwerking van het omvangrijke berichtenverkeer. De basismeteo's

kunnen zich geheel concentreren op hun eigen taak: het maken van verwachtingen voor het lokale weer en het weer in het vlieggebied, ten behoeve van de verschillende operationele gebruikers. Bij de vliegende squadrons zorgt de SAM voor de persoonlijke briefing en debriefing van de vliegers. Vaktechnische ondersteuning en toezicht worden verzorgd uit het Luchtmacht Meteorologisch Squadron in de Bilt. Daar wordt ook gezorgd voor de opleiding van meteorologisch personeel, zowel van de krijgsmacht als van het KNMI.

## De toekomst

In de komende jaren zullen verscheidene in gebruik zijnde systemen moeten worden vervangen. Het eerste komt daarvoor het MAPS in aanmerking, welk systeem al bijna acht jaar in gebruik is. Op dit moment is een uitgebreide studie gaande naar een zo efficiënt mogelijke dienstuitvoering in de toekomst. In dit kader wordt ook de mogelijkheid bezien de traditionele weerkaart te vervangen door een presentatie op een beeldscherm. Het belangrijkste oogmerk is uiteraard het verder verbeteren en versnellen van de voorlichting aan de operationele gebruikers.

Dat laatste zou — bijvoorbeeld — kunnen gebeuren door ervoor te zorgen dat de gedetailleerde satellietbeelden ter beschikking van de basismeteoroloog komen. Het gebruik van computermodellen voor de zeer korte termijn zal zeker toenemen. Het is echter hoogst waarschijnlijk dat, zoals al gesteld, de menselijke inbreng van kennis en ervaring in de meteorologische ondersteuning van het militaire bedrijf nog lang een rol zal spelen.



# Dertien eeuwen Bulgarije (681-1981)

H. Toorenvliet

publicist

(II, slot van blz. 383)

Inmiddels was Stamboeliski premier geworden. Was hij vroeger al verschillende keren in de gelegenheid geweest zijn karakter en standvastigheid duidelijk ten toon te spreiden, nu stelde hij alles in het werk om zijn land eindelijk een periode van rust en sociale rechtvaardigheid te verschaffen. Hij zorgde voor betere sociale voorzieningen, voerde landbouwhervormingen in en poogde met nieuwe wetten de macht van de grootgrondbezitters in te dammen. Maar vóór alles streefde hij naar normalisering en verbetering van de betrekkingen met Joegoslavië; dat werd hem niet in dank afgenomen, en het zou zelfs zijn ondergang versnellen. Zijn tegenstanders waren voornamelijk militante Macedonische emigranten en een groep op revanche ingestelde officieren. Zolang hij daartoe echter in staat was, bleef Boris Stamboeliski de hand boven het hoofd houden. Dat duurde tot 9 juni 1923, toen ultrarechts een geslaagde staatsgreep deed waarbij Stamboeliski door Macedonische terroristen werd vermoord.

Professor Tsankov werd nu premier en daarmee begon vooral voor het zuidwestelijk deel van het land en voor Sofia in het bijzonder het tijdperk van de Macedonische terreur, waaronder men tot 1934 zou gebukt gaan. Verder kreeg Bulgarije nog een nieuw probleem te verwerken, namelijk een bevolkingsaanwas van 200.000 mensen als gevolg van internationale regelingen die na de beëindiging van de Grieks-Turkse Oorlog (1920-1922) in 1923 waren getroffen over de uitwisseling van minderheden op de Balkan, die door bemiddeling van de Volkenbond tot stand zou komen. Vooral uit Griekenland, maar ook uit Joegoslavië en Turkije, kreeg Bulgarije in totaal 250.000 mensen erbij, waartegenover het zelf slechts 50.000 Grieken kwijtraakte.

Inmiddels hadden echter in het zuidwesten van het land en in de hoofdstad de eerste „miniveld-

slagen” tussen de elkaar bestrijdende groepen al plaatsgevonden. Nog voor de Macedonische voorman generaal Protoguero in 1928 op klare dag in de straten van de hoofdstad door volgelingen van de concurrerende Mihailovgroep werd neergeschoten, genoot Sofia al de twijfelachtige eer „het Chicago van Europa” te worden genoemd. Ook in de grensgebieden met Griekenland en Joegoslavië bezorgden de terroristen de plattelandsbevolking veel overlast. De Macedonische vrijheidsbeweging was in gangsterdom ontaard; van de vroegere ORIM-idealisme was niets meer over.

In 1931 maakten de Macedonische terroristen het zo bont, dat Bulgarije voor de zware politieke druk van Joegoslavië zwichtte; voor het zuidwestelijke deel van het land werd de staat van beleg afgekondigd maar er veranderde bitter weinig. De op 9 februari 1934 door Griekenland, Joegoslavië, Roemenië en Turkije in Athene opgerichte Balkanbond liet er evenwel geen gras over groeien: de nieuwe partners maakten Sofia duidelijk dat aan hun geduld een einde was gekomen. Indien de Bulgaren zelf niet ingrepen, zouden de strijdkrachten van de omliggende landen dat wel opknappen. De Bulgaren kozen eieren voor hun geld, en met goedvinden van Boris en met medewerking van talrijke politici en de realistische leden van de militaire top kregen de strijdkrachten eindelijk opdracht de Macedonische terreur met wortel en tak uit te roeien. Dat het ook inderdaad gebeurde, was vooral te danken aan het energieke optreden van kolonel Veltsjev, die op zijn beurt krachtig door de onafhankelijke politicus Georgiev werd ter zijde gestaan. Nadat de operatie was voltooid, benoemde Boris Georgiev tot premier.

Een van de eerste daden van de nieuwe regering bestond uit het aanknopen van diplomatieke betrekkingen met de Sovjet-Unie (eind mei 1934).



Daarna zou in de buitenlandse politiek van Bulgarije de Russische invloed opnieuw een factor van betekenis worden, maar de Italianen, die na 1922 op de Balkan waren begonnen met het overnemen van de vroegere Oostenrijkse rol, trachtten in Sofia met hun politieke adviezen eveneens de eerste viool te spelen.

Sinds 1923 was de Italiaanse invloed in Sofia inderdaad zienderogen toegenomen en hij werd in 1930 nog versterkt. In dat jaar trouwde Boris namelijk met prinses Giovanna (Johanna), een dochter van Victor Emanuel III. Maar in de tweede helft van de jaren '30 werd in Sofia ook de Duitse invloed een factor van betekenis. Het Derde Rijk deed er alles aan, vooral Bulgarije en Roemenië economisch hecht aan zich te binden. Misschien stimuleerde het autoritaire voorbeeld hem, want in januari 1935 trok Boris als militair dictator de macht aan zich, waarbij hij de toen nog vrij onbekende politicus Kioseivanov tot premier benoemde. Overigens heeft Boris van zijn aldus verworven machtspositie slechts een gematigd gebruik gemaakt. Vooral door zijn toedoen kreeg de wettelijk toegestane oppositie (agrariërs, democraten, radicalen en sociaal-democraten) in de Narodno Subranie aanzienlijk meer speelruimte. Terwijl de invloed van zowel Italië en Duitsland als de Sovjet-Unie aanzienlijk toenam, brokkelde die van Engeland en Frankrijk geleidelijk af.

Voorts sloten Bulgarije en Joegoslavië op 24 januari 1937 hun verdrag van „eeuwige vriendschap"! Dat in 1938 de lid-staten van de Balkanbond het verzet tegen de Bulgaarse herbewapening staakten, verwonderde niemand meer. En het Duits-Russische Niet-aanvalsverdrag van 23 augustus 1939, dat in de meeste Europese hoofdsteden een schokeffect teweegbracht, kreeg in Sofia, dat steeds duidelijker aan de Duitse leiband ging lopen, een zeer goede pers: in 1939 werd 75% van de Bulgaarse export door het Derde Rijk afgenomen.

### **De Tweede Wereldoorlog**

Met de Duitse aanval op Polen, die op 1 september 1939 werd ingezet, begon de Tweede Wereldoorlog. Op 16 september kondigde de regering in Sofia de Bulgaarse neutraliteit af. Op 15 februari 1940 werd premier Kioseivanov ver-

vangen door professor Filov. Zowel deze nieuwe premier als zijn minister van binnenlandse zaken Grabowski waren uitgesproken pro-Duits, de minister van buitenlandse zaken Ivan Popov werd beschouwd als een gematigde politicus. Maar in ieder geval was nu voor Bulgarije de periode begonnen waarin het de door Berlijn uitgezette richtlijnen nauwgezet opvolgde.

Onmiddellijk na de Franse ineenstorting in het westen werd eind juni 1940 het Roemeens-Russische conflict over Bessarabië en de noordelijke Boekowina ten gunste van de Sovjet-Unie geregeld. Evenals Hongarije kwam nu ook Bulgarije over de brug met territoriale eisen aan Roemenië. De Bulgaarse claim op de zuidelijke Dobroedsja werd, behalve door Duitsland en Italië, ook ondersteund door de Sovjet-Unie en Joegoslavië (!). Hoewel zij de onderhandelingen vrij lang volhielden, moesten uiteindelijk de Roemenen wel door de knieën. Op 7 september 1940 werd het verdrag betreffende de gebiedsoverdracht ondertekend, terwijl de belanghebbenden tevens overeenkwamen dat 110.000 Roemenen en 65.000 Bulgaren zouden repatriëren. Na het sluiten van het verdrag bleven de Bulgaren in de Russen nog steeds hun bevrijders zien, maar de Duitsers stonden nu bij hen te boek als hun „weldoeners”.

Inmiddels had, op verzoek van het Duitse OKW, de Bulgaarse opperbevelhebber uit de Eerste Wereldoorlog generaal Zjekov een bezoek mogen brengen aan de slagvelden in Frankrijk.

Uit Albanië begonnen op 28 oktober 1940 de Italianen aan hun oorlog met Griekenland. Na eerst enkele summiere successen te hebben behaald, werden de Italianen op Albanees grondgebied, nadat de Grieken het initiatief hadden overgenomen, goed in het nauw gebracht. Sofia, dat had geweigerd aan de Italiaanse wandeltocht deel te nemen, liet traditiegetrouw het begerige oog wel op het Griekse deel van Macedonië vallen, maar de Bulgaren durfden geen hand uit te steken, want zij waren ervan overtuigd dat bij acties van hun kant de Turken direct de Grieken zouden bijstaan. Dat zou niet zozeer een gevolg zijn geweest van het Balkanpact — dat overigens reeds zwaar was gedevalueerd — maar wel van het Grieks-Turkse Vriendschapsverdrag dat op 27 april 1938 in Athene was gesloten. Ver-

der hadden de Turken zich al met de Engelsen en de Fransen verbonden door met hen op 19 oktober 1939 in Ankara het Drievoudig Verbond te sluiten. En bovendien wisten vriend en vijand maar al te goed dat het moderne Turkije zich stipt hield aan alle gesloten overeenkomsten.

Sinds korte tijd toonde Moskou zich bezorgd om het tanen van de Russische invloed op de Balkan. Reeds in oktober 1939 stelden Russische diplomaten alles in het werk om Bulgarije te bewegen tot het sluiten van een vriendschaps- en bijstandpact met de Sovjet-Unie. De Russen gaven hun pogingen pas op toen wereldkundig werd gemaakt dat Bulgarije zich op 1 maart 1941 bij het Driemogendhedenpact (Duitsland, Italië en Japan) had aangesloten.

Hoe welgezind de Bulgaarse regering de Duitsers wel was, bleek uit de aan hen verleende toestemming het land reeds op 2 maart — zij het dan als bondgenoot — te bezetten. Nadat de Duitsers uit Roemenië de Donau waren overgetrokken, gebeurde dat prompt.

Inmiddels was in Sofia de angst voor een Turks ingrijpen aanzienlijk verkleind, want vooral op aandringen van Berlijn was op 17 februari een Bulgaars-Turks niet-aanvalsverdrag gesloten. Verder was voor de meeste Balkanlanden de maand maart zeer tumultueus. Iedereen trachtte zijn internationale positie te verbeteren, waarbij Joegoslavië in het bijzonder zeer actief was. Ook Belgrado overwoog toetreding tot het Driemogendhedenverdrag. In Berchtesgaden kregen prins-regent Paul en premier Tsjvetkovitsj op 4 maart de nodige toezeggingen voor het geval dat Joegoslavië zich bij dat verdrag zou aansluiten: territoriale garantie, geen Duits troepenvervoer over Joegoslavisch gebied en een reële claim op de Griekse stad Saloniki. Na de verbreking van de Bulgaarse diplomatieke betrekkingen met Engeland op 5 maart kreeg Belgrado nog even respijt. De Duitse druk werd echter steeds groter en op 25 maart zetten Joegoslavische afgevaardigden de door de Duitsers zo gewenste handtekeningen onder het Driemogendhedenverdrag. De Duitsers hadden zich evenwel toch verkeken, want al op 27 maart was Belgrado in opstand, een spontane en massale revolutie van het volk, die dank zij de steun van het overgrote deel van het officierscorps met succes werd bekroond.

Prins-regent Paul, de premier en zijn ministers verdwenen van het toneel; de chef-staf van de luchtmacht, generaal Simovitsj, nam de macht over waarna kroonprins Peter tot koning werd gekroond. Hoewel de nieuwe machthebbers in Belgrado verklaarden dat zij zich aan alle eerdere internationale afspraken stipt zouden houden, koesterde Hitler andere gedachten. Hij besloot tot de vernietiging van Joegoslavië, waarna ook Griekenland diende te worden verslagen. Dat bracht een nieuwe territoriale indeling van de Balkan mee, waarvan vooral Bulgarije de vruchten zou mogen plukken.

### **De Balkan opnieuw in vuur en vlam**

De Duitsers begonnen op 6 april 1941 aan hun Balkanveldtocht, die uiterst succesvol zou verlopen, maar wel dienden zij de begindatum voor de geplande „Operatie Barbarossa” naar een later tijdstip te verschuiven.

Sofia werd op 13 april voor het eerst getroffen door een luchtaanval; het waren in Griekenland gestationeerde Britse Blenheim-bommenwerpers die deze raid op hun naam schreven. Op 17 april, twee dagen na de Bulgaarse verbreking van de diplomatieke betrekkingen met Belgrado, capituleerden de Joegoslavische strijdkrachten. De wapenstilstand, die de Grieken noodgedwongen met de Duitsers en Italianen sloten, kwam op 20 april tot stand. Die overeenkomst gold uiteraard niet voor de op Griekse bodem nog doorvechtende Britten en evenmin voor de Engelse en Griekse strijdkrachten op Kreta. Toen de Duitsers op 26 april Athene bezetten, bleef de Engelsen niets anders over dan op genoemd eiland terug te vallen. De strijd om Kreta werd in de laatste week van mei hoofdzakelijk door Duitse parachutisten en luchtlandingstroepen en Britse eenheden uitgevochten; op 1 juni 1941 was het gehele eiland in Duitse handen.

Nog voor het einde van april waren de grenzen van de gebieden die met toestemming van de Duitsers en de Italianen door Bulgaarse troepen zouden worden bezet, afgebakend. Na eerst de aan hen toegewezen Joegoslavische gebieden te hebben bezet, begonnen de Bulgaarse strijdkrachten op 18 mei met de bezetting van de voor hen bestemde Griekse gebieden. En met deze Bulgaarse acties begon in feite de „Vierde Bal-

kanoorlog". Die strijd zou met ongekende felheid meedogenloos worden gevoerd, terwijl terzelfder tijd ook nog verschillende burgeroorlogen werden uitgevochten.

Inderdaad was op de Balkan met uitzondering van de Bulgaren eigenlijk niemand tevreden met de Duitse herindeling, waarbij uiteraard de Italianen ook nog wel eens een potlood hadden mogen aanreiken. Maar zelfs was het Bulgaarse Macedonië-trauma, dat eerst na 1878, 1913, 1919 en ten slotte na 1923 hevige explosies had gekend, ook nu nog niet geheel verdwenen; op de toenmalige kaarten waren immers Saloniki en omgeving heel duidelijk als Duits gebied aangegeven.

Het harde Bulgaarse optreden riep vooral in Grieks-Macedonië erg veel weerstand op. Reeds op 28 september 1941 brak een ernstige tegen het Bulgaarse gezag gerichte opstand uit. Een van de centra van de opstand bevond zich in de Griekse stad Drama. Nadat al op 29 september sterke Bulgaarse eenheden deze stad waren binnengerukt, werden alle mannelijke inwoners tussen 18 en 45 jaar gevangen genomen en afgevoerd. In de periode van de eerstvolgende weken werden in deze Griekse contreien door de Bulgaarse bezetters naar schatting ongeveer 15.000 mensen neergeschoten. Vele Grieken, die daartoe in de gelegenheid waren, namen daarom de vlucht naar gebieden die door de Duitsers waren bezet (sic). Na de oorlog zouden zelfs Duitse Balkankenners uit deze periode verklaren, dat het een grote fout van Berlijn was geweest ter besparing van Duitse troepen Bulgaarse bezettingstroepen te hebben ingezet. Het wrede optreden van de laatsten maakte de van nature toch al zo moeilijke bevolking nog veel opstandiger.

### **In oorlog met Amerika en Engeland**

De Japanse overval op Pearl Harbor deed, met ingang van 8 december 1941, Amerika aan de oorlog deelnemen. Vanzelfsprekend maakte die gebeurtenis ook in Sofia veel indruk. Zwichtend voor Duitse druk verklaarde Bulgarije op 14 december aan Engeland en de Verenigde Staten de oorlog. Dat zou later met veel leed worden betaald.

Het Bulgaarse opperbevel toonde zich in de loop

van 1942 steeds bereid, met voldoende troepen deel te nemen aan de tegen de partizanen gerichte Duitse zuiveringsacties op Joegoslavisch en Grieks grondgebied. Maar van een Bulgaars-Italiaanse samenwerking kon nauwelijks worden gesproken. Bij ontmoetingen tussen Bulgaarse en Italiaanse eenheden kwam het soms eerder tot vuurgevechten dan dat men overging tot het uitwisselen van de gebruikelijke beleefdheden. Alleen door Duitse bemiddeling kon erger worden voorkomen. En tijdens de tegen de Bulgaren gerichte opstand, die zich in januari en in februari 1943 in de grensgebieden met Montenegro en Albanië afspeelde, keken de Italianen uit de verte met veel leedvermaak toe.

Eerder, namelijk in de herfst van 1942, was het echter al duidelijk geworden dat het met veel bombarie aangekondigde tweede Duitse zomeroffensief in de Sovjet-Unie geheel was vastgelopen terwijl de komende catastrofe van Stalingrad zich al vaag aftekende. De Duitsers waren wel verplicht elders naar nieuwe hulpstroepen uit te kijken, maar ook in die situatie bleef de Bulgaarse regering vasthouden aan haar eerdere weigering, troepen voor het Oostfront ter beschikking te stellen. Opnieuw beriep Sofia zich op de pro-Russische gezindheid van de bevolking en vestigde tevens de aandacht van Berlijn weer erop dat alleen het aanwezig zijn van een ongeschonden Bulgaarse krijgsmacht Turkije ervan zou weerhouden militaire acties ten gunste van de geallieerden te ondernemen. Bovendien wist de rekrutering voor de Waffen-SS, die met toestemming van de regering plaatsvond, in Bulgarije geen enkel positief resultaat te boeken.

Tot grote ergernis van Berlijn bleef gedurende de gehele oorlog in Sofia de legatie van de Sovjet-Unie, waaraan ook twee militaire attachés waren verbonden, geopend en werkzaam. Wel vielen de leden van deze legatie onder de nooit aflatende aandacht van de politie. In de hoofdstad was dat niet abnormaal en iedereen die aan de weg timmerde, hield met deze speciale attentie rekening. Al in 1941 had premier Filov de Duitsers duidelijk gemaakt dat de diplomatieke betrekkingen met de Russen alleen zouden worden verbroken indien Moskou dat wenste. De enige concessie die de regering de Duitsers deed,

was het doen sluiten van het Russische consulaat in de havenstad Varna (1942). Maar toen in 1944 de Bulgaren weer even een veer van de mond durfden te blazen, stonden zij de Russen toe dat consulaat op 29 juni te heropenen.

### De Joodse kwestie

Over deze kwestie kregen de Duitsers van de Bulgaren eveneens een pak van hetzelfde laken aangemeten. Tsaar Boris en zijn regering kon veel worden verweten, maar in geen geval antisemitisme. Bovendien had antisemitische propaganda nooit enige indruk op de Bulgaarse bevolking gemaakt. Toch waren sinds 1940 onder Duitse druk enkele wetten aangenomen die de burgerrechten van de leden van de Joodse gemeenschap in Bulgarije sterk beknotten. Hoewel de Griekse en Servische Joden in de door de Bulgaren bezette gebieden wel aan hun lot werden overgelaten, konden de Bulgaarse Joden toch nog op een zekere bescherming bogen. Zelfs nadat in 1942 het dragen van de gele Davidsster verplicht was gesteld, bleef die bescherming nog bestaan. Prompt werden de Bulgaarse Joden over het platteland verspreid en slechts een beperkt aantal van hen werd in kampen geïnterneerd; en in die (Bulgaarse) kampen was de behandeling dusdanig, dat elke volwassene en/of kind een reële overlevingskans had.

Tijdens Boris' laatste bezoek aan Hitler (medio augustus 1943), werd ook de Joodse kwestie aan de orde gesteld. Kort en bondig stelde Boris Hitler ervan op de hoogte, dat overeenkomstig de Bulgaarse zienswijze in zijn land de Joodse kwestie afdoende was opgelost. Derhalve was buitenlandse inmenging volstrekt niet gewenst. Verder gaf Boris toe dat in zijn strijdkrachten een aantal Joden diende. Juist daarom waren zij onaantastbaar, want degene die enig lid of deel van de krijgsmacht zou willen uitstoten, ondermijnt het moreel van het geheel. Hoewel de Duitsers daarna nog talrijke pogingen ondernamen om de Bulgaren tot andere gedachten te brengen, bleven de laatsten in deze aangelegenheid onwrikbaar. Eerst in de nazomer van 1944 mochten de Bulgaarse leden van het zo zwaar beproefde volk vaststellen dat zij de *furor teutonius* inderdaad hadden overleefd.

### Bulgarije's positie in 1943

In het begin van dat jaar beseften de leden van de Bulgaarse regering dat de — reeds in 1942 begonnen — partizanenactiviteiten eerder toednamen. Die acties, die uiteraard de Russen welgevallig waren, kregen tevens bijval van het in juni 1942 in het geheim opgerichte Vaderlandse Front. Van die organisatie, die voorlopig alleen uit agrariërs en communisten bestond, zouden later eveneens democraten, onafhankelijken, radicalen en sociaal-democraten deel uitmaken. Ter viering van 1 mei vond in de straten van de hoofdstad een volksdemonstratie plaats, een gebeurtenis die de woede van de Duitsers opwekte.

Tsaar Boris, die als zo velen heel goed begreep dat de Duitse eindoverwinning niet meer te verwezenlijken was, doorzag tevens dat na het afzetten van Mussolini op 25 juli, verdere deelneming van Italië aan de oorlog aan de zijde van het Derde Rijk op losse schroeven was komen te staan. Stellig was Boris niet langer afkerig van eventuele contacten met de geallieerden, te meer omdat hij adviezen van andersdenkenden, bijvoorbeeld de socialist Pastoehov, niet meer in de wind sloeg.

Op 1 augustus 1943 deden de geallieerden een grote luchtaanval op de Roemeense olievelden bij Ploesti. Aangezien een Duits radarstation in Bulgarije de aanvallers had opgemerkt, werd de Bulgaarse luchtmacht belast met de onderschepping. De Bulgaren, die slechts een gering aantal Duitse Messerschmitt jagers van het type 109 hadden, voerden de strijd hoofdzakelijk met hun geheel verouderde Tsjechische Avia's. De Avia was een toestel zonder radio en met een stijgvormogen tot maximaal 4750 meter. De Amerikaanse jagers van het befaamde type P-38 waren dan ook verreweg superieur, en de Bulgaarse luchtmacht leed grote verliezen. Dat deed de Duitsers besluiten de Bulgaarse luchtmacht te versterken met 120 al evenzeer verouderde toestellen, die bij de Franse ineenstorting in juni 1940 in hun handen waren gevallen.

Het overlijden van tsaar Boris op 28 augustus 1943 bracht veel ontsteltenis teweeg. Aangezien hij op 15 augustus van zijn bezoek aan Hitler was teruggekeerd, meenden velen de schuld van

zijn heengaan de Duitsers in de schoenen te kunnen schuiven. Indien men echter de situatie op de Balkan van deze periode goed bekijkt, blijkt overduidelijk dat zijn overlijden geen Duits belang kan zijn geweest: tot aan zijn dood werd de vorst — althans in theorie — beschouwd als een van de weinige steunpilaren op de Balkan die Berlijn nog waren overgebleven.

Kroonprins Simeon, in 1937 geboren, was nog maar een kind en derhalve diende overeenkomstig de grondwet met spoed een uit drie leden bestaande regentschapsraad te worden gevormd. Na het gebruikelijke politieke geharrewar werd de raad samengesteld; de drie leden waren: prins Cyril, de broer van Boris die bekend stond als de playboy „prins Kiki”, de premier Filov, en de bekwame generaal Mihov die sinds 1942 minister van oorlog was geweest. De beide laatsten dienden uiteraard hun andere functies neer te leggen en dat kostte vooral de aan de macht verknochte Filov veel moeite. Derhalve stelde hij alles in het werk om een opvolger te vinden die naar zijn pijpen zou willen dansen. Zijn streven verliep verre van succesvol, want uiteindelijk werd Bozjilov tot premier benoemd; die was vrijmetselaar en gaf bovendien geen lewa voor de Duitse eindoverwinning. De krachtigste figuur van de nieuwe regering was de minister van buitenlandse zaken Kirov, die geruime tijd als ambassadeur in Ankara zijn land uitstekend had vertegenwoordigd.

Talrijke Bulgaarse prominenten hadden liever gezien dat Kioseivanov wederom tot premier zou zijn benoemd, maar nu bleef deze zijn land verder dienen als gezant in Bern, een post die vanwege de Zwitserse neutraliteit van groot belang was. Nog voor het einde van 1943 was Kioseivanov erin geslaagd via de Bulgaarse consul in Genève, Milev, met de bekende Amerikaanse diplomaat Allen Dulles in contact te komen. Inmiddels had de Italiaanse capitulatie van 8 september 1943 ook voor de positie van Bulgarije gevolgen gehad. Het wegvallen van de Italianen had de situatie op de Balkan verwarder en onoverzichtelijker dan ooit doen worden en derhalve verwierf nu het doen en laten van Bulgarije een extra dimensie bij het opstellen van het Duitse Balkanbeleid.

Buitengewoon belangwekkend waren de gevolgen van het grootscheepse geallieerde lucht-

bombardement, dat op 14 november plaatsvond. Het werd uitgevoerd met Amerikaanse bommenwerpers van het type B-25, die uiterst doelmatig werden beschermd door jagers van het type P-38 waarvan er ruim voldoende aanwezig waren. Tegenover een dergelijke overmacht moesten de Bulgaarse jagers opnieuw het onderspit delven, terwijl nu ook werd aangetoond dat de luchtafweer geheel onvoldoende was. Talrijke belangrijke bouwwerken werden verwoest en sommige wijken waren onbewoonbaar geworden. De bevolking van de hoofdstad — 300.000 mensen, geconcentreerd op een betrekkelijk klein gebied — raakte in paniek. De uittocht naar het platteland nam een aanvang. En het Bulgaarse sprookje van „de symbolische oorlog” werd nooit meer verteld.

#### 1944 . . .

De kolossale geallieerde luchtaanval op Sofia van 10 januari, die zelfs de Duitsers imponeerde, deed de reeds eerder op gang gekomen uittocht veranderen in een massale vlucht. Kort daarop deelde de Russische gezant in Sofia, Lavrisjjev de regering mee dat bemiddeling van de Sovjet-Unie de geallieerden misschien ertoe zou kunnen brengen de luchtaanvallen te beëindigen, maar dat dan de Bulgaren prompt met de ontroofing van de door hen in Griekenland en Joegoslavië bezette gebieden zouden moeten beginnen. Sofia durfde niet te reageren; de vrees voor Duitse tegenmaatregelen was nog veel te groot. De oppositie bleef eveneens druk uitoefenen; ook de waarschuwingen van bekende opposanten als de alom geachte politici Moesjanov en Gisjev werden in de wind geslagen. De volgende bombardementen van 29 en 30 maart zouden de al bestaande wanorde alleen nog maar vergroten.

De Bulgaarse partizanen onderhielden sinds 1943 ook contacten met de Engelsen. De samenwerking met de laatsten verliep echter niet al te goed. Het Bulgaarse partizanenlegertje breidde zich echter wel uit, want in mei 1944 beschikten zij over vier brigades; volgens een Duitse schatting (1 juli 1944) omvatte het gewapende verzet in Bulgarije 12.000 man. Niet alleen in Zwitserland maar ook elders hadden op verschillend niveau besprekingen plaatsgevonden tussen de

geallieerden en de Bulgaren. In die aangelegenheid trad vooral Balabanov, de Bulgaarse ambassadeur in Ankara, op de voorgrond, maar tot dusver had nog geen enkele bespreking een concreet resultaat opgeleverd.

In Sofia vond eind mei een regeringswisseling plaats. De agrariër Bagrianov werd premier; de vroegere ambassadeur in Berlijn, Draganov, werd minister van buitenlandse zaken; de benoeming van de pro-Russische professor Kostov tot minister van landbouw kon worden gezien als een gebaar tegenover de Sovjet-Unie. Bagrianov, die in Berlijn studeerde en tijdens de Eerste Wereldoorlog een Duitse batterij veldartillerie had gecommandeerd, werd in het Derde Rijk voor pro-Duits aangezien. Dat was een vergissing, aangezien de nieuwe premier begreep dat voortzetting van het bondgenootschap met Duitsland voor zijn land zonder meer funest was. Bagrianov durfde het aan, het Duitse troepenvervoer per trein door Bulgarije sterk te verminderen; verder werden de faciliteiten, die tot dusver de Kriegsmarine in de havens Varna en Boergas had verworven, vrijwel tot nul gereduceerd. Bovendien kregen de leden van het gezantschap van de Sovjet-Unie gelegenheid de resultaten van deze maatregelen te verifiëren.

Dank zij de verschillende contacten met de geallieerden wist de Bulgaarse regering zo langzamerhand wel precies wat de overwinnaars eisten: onmiddellijke ontruiming van de bezette gebieden in Griekenland en Joegoslavië, gepaard aan de onvoorwaardelijke overgave; daartegenover zou dan de geallieerde garantie staan dat Bulgarije — met inbegrip van de zuidelijke Dobroedsja — een onafhankelijke staat zou blijven. In de loop van juli en augustus werd echter maar al te duidelijk dat ook deze nieuwe regering terugschrok voor het nemen van onherroepelijke beslissingen. Derhalve zou de speelruimte voor het ontplooiën van het eigen initiatief steeds beperkter worden.

In de eerste helft van augustus werd het Bulgaarse opperbevel nog verblijd met een Duitse wapenzending, die bestond uit 85 tanks van het type Mark IV en 50 hypermoderne kanonnen. In de Narodno Subranie verklaarde Bagrianov op 17 augustus, dat de Bulgaarse regering opnieuw de neutraliteit voorstond. Die bizarre uitspraak verwierf echter wel een schouderklopje

van Moskou. Op 23 augustus, de dag van de ommezwaai van Roemenië, verklaarde de premier, dat Bulgarije zich losmaakte uit de oorlog. En Draganov gaf op 26 augustus de Russische chargé d'affaires te kennen, dat de Duitsers zich met spoed uit het land terugtrokken.

Maar zelfs toen speelden de Duitsers nog met andere gedachten. Zij wensten voor Bulgarije een marionettenregering, die zou moeten worden geleid door de pro-Duitse ex-premier Tsankov, terwijl zij de vroegere terroristenleider Mihailov wilden aanstellen als hun stadhouder over Macedonië.

De besprekingen, die door de drie regenten op 27 augustus met vooraanstaande figuren van het Vaderlandse Front werden gevoerd, leverden geen resultaten op. Op 30 augustus werd in Moskou bekendgemaakt dat de Sovjet-Unie de Bulgaarse neutraliteitsverklaring van 17 augustus ongeldig achtte, terwijl de Bulgaarse regering oppositieleider Mosjanov en kolonel Zjeleskov naar Caïro afvaardigde om daar — en nu serieus — over het sluiten van een wapenstilstand te onderhandelen. Nog altijd koesterden de Bulgaren de ijdele hoop, dat een dergelijke overeenkomst met de Amerikanen en de Engelsen hun land een bezetting door het Rode Leger zou besparen. De Roemeense hoofdstad Boekarest werd op 31 augustus door eenheden van het Rode Leger bezet. Daarna werd door het Russische opperbevel een aanzienlijke troepenmacht naar het zuiden gedirigeerd. Dat Russische troepen nu ook in de richting van Joegoslavië doorstootten, deed Sofia eindelijk besluiten een begin te maken met het terugnemen van de bezettingstroepen uit de Servische gebieden. Verder deed Draganov op 31 augustus de Russen mee dat de laatste nog in de havens van Boergas en Varna overgebleven Duitse oorlogsschepen geheel waren ontwapend en dat bovendien voor middernacht de laatste Duitse troepen het Bulgaarse grondgebied zouden hebben verlaten.

Als directe consequentie van haar veel te lange aarzelen trad de regering van Bagrianov op 1 september af. In Caïro schortten de geallieerden de inleidende besprekingen met de leden van de Bulgaarse delegatie prompt op: de laatsten dienden eerst te worden voorzien van door de nieuwe regering verstrekte volmachten.

De regenten, die zich nog steeds niet uitgespeeld

waanden, zouden derhalve ook nu de nieuwe premier benoemen. De keuze viel op Moeravjev, een integere politicus die algemeen als een fervent voorstander van de vrede bekend stond. Moeravjev was geporteerd voor een nationaal kabinet, waarin uiteraard voor ultrarechts geen plaats zou worden ingeruimd. Ook verloor hij niet uit het oog dat de politieke voorkeur van de Russen uitging naar het Vaderlandse Front, waarin de communisten reeds voor een belangrijk deel de dienst uitmaakten. Aangezien die organisatie echter alleen wilde deelnemen aan een regering die door haar leden zou worden gedomineerd, viel Moeravjev noodgedwongen terug op figuren die, of zij tot de oppositie behoorden of niet, met het nog steeds bestaande regime zouden worden vereenzelvigd. Terwijl hij zelf buitenlandse zaken zou beheren, benoemde Moeravjev zijn vooraanstaande agrarische partijgenoot Gisjev tot minister zonder portefeuille, de oude maar befaamde democraat Girginov tot minister van financiën en generaal Marinov, die in het geheim met de communisten samenspande, tot minister van oorlog.

### **Zeven tumultueuze dagen**

De regering Moeravjev verbood op 3 september het terechtstellen van politieke gevangenen en kondigde onmiddellijk daarna de algemene amnestie af. De Russische troepen hielden aan de grens nog even een adempauze, terwijl de Bulgaarse ontruiming van Servië vrijwel was voltooid. Op 4 september maakte Moeravjev een beknopt regeringsprogramma bekend: de democratie zou worden hersteld, de anti-Joodse wetten werden ingetrokken, de fascistische organisaties werden buiten de wet gesteld en de wapenstilstandsbesprekingen in Caïro verkregen de hoogste prioriteit.

Tegelijkertijd trachtten de Duitsers de nu ook uit Macedonië terugtrekkende Bulgaarse troepen zoveel mogelijk te ontwapenen. Dat streven slaagde niet overal, want talrijke Bulgaarse eenheden schuwden het gevecht niet. Dat nu metterdaad zijn troepen met de Duitsers vochten, versterkte Moeravjev in zijn voornemen de diplomatieke betrekkingen met het Derde Rijk te verbreken, maar op advies van generaal Marinov, die een snelle repatriëring van de troepen

uit Macedonië voorstond, stelde Moeravjev die beslissing uit. Bovendien bezwaarde het hem dat hij zijn benoeming had te danken aan de leden van de regentschapsraad, waarvan Filov en Mihov nog steeds op de Duitse eindoverwinning vertrouwden.

Op 4 september werd in Sofia door een opgewonden volksmenigte, die onder communistische leiding stond, gedemonstreerd; vele demonstranten concentreerden zich in de buurt van de Duitse ambassade en alleen door hard optreden van de politie kon de bezetting daarvan worden voorkomen.

In de avonduren van 5 september verklaarde de Sovjet-Unie Bulgarije de oorlog. Sofia gaf de strijdkrachten opdracht, de Russen geen tegenstand te bieden.

Alvorens zijn bevel tot de opmars te geven, verklaarde de Russische opperbevelhebber generaal (later maarschalk) Tolboekin, dat zijn troepen Bulgarije niet als vijanden binnenvielen maar als de bevrijders van het volk. Op 6 september verzocht Sofia de Russen om een wapenstilstand; de Russische opmars was op 7 september in volle gang. Dezelfde dag legden de mijnwerkers en de arbeiders in de tabaksindustrie massaal het werk neer, terwijl Moeravjev eindelijk ertoe overging de diplomatieke betrekkingen met Duitsland te verbreken.

Nadat regent Filov was afgetreden, verklaarde Bulgarije in de namiddag van 8 september het Derde Rijk de oorlog. Na deze oorlogsverklaring was Bulgarije nu in oorlog met Amerika, Engeland, de Sovjet-Unie en Duitsland. Nergens stuitten de Russische troepen op tegenstand; voor de tweede maal in de geschiedenis werden zij in Bulgarije als bevrijders begroet. Inmiddels had generaal Tolboekin in een radio-boodschap aan Sofia meegedeeld dat hij het Bulgaarse verzoek om een wapenstilstand had ingewilligd. In de ochtenduren van 9 september brak in Sofia een militaire opstand uit. De opstandelingen bestonden zowel uit garnizoens-troepen, waarbij de cadetten zich aansloten, als uit partizaneneenheden. Met uitzondering van generaal Marinov werden alle regeringsleden gearresteerd. Binnen twee uur hadden de opstandelingen hun doel bereikt. Een paar uur later was de macht overgenomen door de ex-premier Giorgiev die, evenals alle andere politieke



**Gregor Dimitrov**  
(1882-1949)

gevangenen, op 7 september zijn vrijheid had herkreten. Giorgiev, die nu als de premier van het Vaderlandse Front zou regeren, nam in zijn regering vier communisten op. Sindsdien is de macht in Bulgarije in communistische handen gebleven. In de avonduren van 9 september was de bezetting van geheel Bulgarije door het Rode Leger voltooid.

#### **Het verzetten van de bakens**

De wapenstilstand tussen Amerika, Engeland en de Sovjet-Unie enerzijds en Bulgarije anderzijds werd op 28 oktober 1944 in Moskou gesloten. Naarstig werd door de Bulgaren gewerkt aan de uitschakeling van de nazi-aanhangers. Talrijke figuren uit de kringen van de economie, de politiek en de militaire top werden voor het speciaal daartoe opgerichte instituut van de volksrecht-spraak gedaagd. De vonnissen waren verre van mild en velen werden ter dood veroordeeld. Zo werden op 2 februari 1945 de drie regenten terechtgesteld en kort daarna ondergingen de ex-premiers Bozjilov en Bagrianov hetzelfde lot; ex-premier Moeravjev werd tot levenslange opsluiting veroordeeld.

Begin februari 1945 werd tijdens de Conferentie van Jalta door de geallieerden afgesproken dat ook in Bulgarije vrije verkiezingen zouden worden gehouden. Die afspraak werd door de Bulgaarse agrariërs en socialisten opgevat als een aan hen toegespeeld wapen dat in de praktijk slechts een dolk van papier bleek te zijn. En aangezien de genoemde groepen zich in het Vaderlandse Front niet langer lieten gelijkgeschakelen, werden zij op korte termijn uitgeschakeld. De verkiezingen van 18 november 1945 leverden

het Vaderlandse Front reeds de gewenste meerderheidspositie op. De uitslag van het volksreferendum, dat op 8 september 1946 werd gehouden, betekende voor de monarchie het officiële einde; onmiddellijk daarna werden koningin Johanna en kroonprins Simeon in de gelegenheid gesteld ongemoeid het land te verlaten.

Op 15 september 1946 werd de volksrepubliek uitgeroepen. De internationaal bekende communist Gregor Dimitrov werd aangesteld tot voorzitter van de uitvoerende raad. Vooral door zijn felle optreden tegen Göring tijdens het proces van de brand in het Rijksdaggebouw in Duitsland (1933) had hij grote vermaardheid verworven. Daarna verkreeg hij de Russische nationaliteit en bracht het in de Sovjet-Unie tot secretaris-generaal van de Komintern. Op 7 november 1945 keerde hij in Bulgarije terug, waarna hij de Bulgaarse nationaliteit herkrete.

Het Vredesverdrag van Parijs werd op 10 februari 1947 door Bulgarije ondertekend. De zuidelijke Dobroedsja bleef inderdaad voor het land behouden; de Bulgaarse strijdkrachten dienden te worden teruggebracht tot een sterkte van maximaal 55.000 man.

Uiteraard diende ook Sofia over te gaan op het systeem van de geleide economie, waarbij tevens de vijfjarenplanconceptie zou worden toegepast. Op het eerste vijfjarenplan (1949-1953) had Dimitrov, die op 2 juli 1949 overleed, nog zijn stempel kunnen drukken; dat plan was geheel afgestemd op de bevordering van de industrie, met een extra accent op de zware. De meeste grondstoffen dienden uit de Sovjet-Unie te worden geïmporteerd, en de eindprodukten zouden naar dat land worden geëxporteerd. De opzet van het tweede en tevens laatste vijfjarenplan (1954-1958) gaf echter een geheel ander beeld te zien: de machthebbers in Sofia toonden niet alleen hun slimheid aan, maar etaleerden bovendien een realistische toekomstvisie. Zij waren ervan doordrongen dat een karakteristiek agrarisch land als Bulgarije nooit de landbouw ten gunste van de zware industrie zou mogen verwaarlozen. Indien men dat toch zou doen, zou de toekomst stellig onvoorziene en onaangename gevolgen kunnen opleveren (Polen en Roemenië!). De landbouw diende niet alleen te worden gesteund, maar moest tevens worden gemoderniseerd. Zonder aarzelen werden nu land-



bouwhervormingen ingevoerd en een verdere uitbreiding van de zware industrie werd aan banden gelegd. Overigens was men in Sofia terecht ervan overtuigd dat de Sovjet-Unie met graagte de uitstekende landbouwprodukten zou willen afnemen.

Na Hongarije werd Bulgarije het tweede land van het Oostblok welks economie in grote lijnen een gezond beeld te zien gaf; zelfs in deze tijd van wereldrecessie is dat nog steeds het geval.

### Het hedendaagse Bulgarije

De situatie van nu kan worden aangeduid als de periode waarin de beleidslijnen voornamelijk door Todor Zjivkov worden uitgestippeld. In 1932 sloot Zjivkov, die toen twintig jaar oud was, zich bij de communistische partij aan. Tijdens de Tweede Wereldoorlog nam hij actief deel aan de partizanenstrijd, en tijdens de revolutie van september 1944 werd zijn naam ook al genoemd. Na talrijke functies te hebben bekleed werd hij in 1951 lid van het Politbureau; in 1954 werd hij benoemd tot eerste secretaris van de partij. In de periode van 1962 tot 1971 was hij voorzitter van de ministerraad (premier).

De nieuwe Bulgaarse grondwet van 1971 legde de uitvoerende en de wetgevende macht in handen van de Staatsraad van de Volksrepubliek. Zjivkovs prompte benoeming tot president van deze staatsraad consolideerde zijn positie van nagenoeg alleenheerser.

Tussen de bedrijven door had Bulgarije de positie van de volgzzaamste en trouwste bondgenoot van de Sovjet-Unie weten te verwerven. Dat werd nog eens bevestigd door het bezoek van



Todor Zjivkov  
(geb. sept. 1911)



Ljoedmila Zjivkova

Brezjnjev, dat deze van 13 tot 17 januari 1979 aan Sofia bracht.

Inmiddels had Zjivkov zijn intelligente en ambitieuze dochter Ljoedmila Zjivkova tot voorzitter van het staatscomité (volkscommissaris) voor cultuur en wetenschap benoemd, en nog voor de jaarwisseling van 1979/80 werd haar tevens een plaats in het Politbureau ingeruimd. Bovendien ontplooidde zij ook nog activiteiten als voorzitter van de nationale coördinatiecommissie voor de viering van het dertienhonderdjarige bestaan van Bulgarije, dat in oktober 1981 zou worden gevierd. Zij zou echter haar werk niet kunnen afmaken want op 20 juli 1981 overleed zij, 39 jaar oud, aan een hersenbloeding. In ieder geval werd het proces van het inlopen van de culturele achterstand van haar land, door de werklust van Ljoedmila Zjivkova sterk bevorderd.

### De strijdkrachten

Deze omvatten 54.000 beroepsmilitairen en 94.000 dienstplichtigen, dus 148.000 man in totaal. De duur van de dienstplicht bedraagt voor het leger en de luchtmacht twee jaar en voor de marine drie jaar. Het materieel, dat bij de drie onderdelen van de krijgsmacht wordt gebruikt, is voornamelijk van (moderne) Russische makelij.

De landmacht heeft een sterkte van 105.000 man en beschikt onder meer over vijf tankbrigades, die 1860 tanks van drie verschillende typen in het veld kunnen brengen, drie brigades die met

grond-grond geleide wapens zijn uitgerust, een brigade bergtroepen en enkele compagnieën commando's.

De luchtmacht telt, met inbegrip van een divisie luchtlandingstroepen en een regiment parachutisten, 34.000 man en beschikt over ongeveer 250 gevechtstoestellen en een dozijn bewapende helikopters.

De marine heeft, met inbegrip van de manschappen van twee regimenten kustartillerie,

een personeelssterkte van 9.000 man. Zij heeft onder meer in de vaart twee onderzeeboten, twee fregatten, drie korvetten en een aantal kleinere vaartuigen. Verder beschikt de zee-macht over een uiterst bescheiden luchtvaart-dienst die uit twaalf gevechtshelikopters bestaat. Ook de samenstelling en de sterkte van de Bul-gaarse strijdkrachten wijzen erop dat Moskou vrijwel geheel op de betrouwbaarheid van Sofia vertrouwt.

#### Literatuur

- L. Lamouche — *Le traité de paix avec la Bulgarie*. Impr. Elias, Parijs (1920).  
P. Gentizon — *Le drame Bulgare (De Ferdinand de Bulgarie à Stamboulisky)*. Payot, Parijs (1924).  
A. den Doollaard — *Van vrijheid en dood*. Querido, Amsterdam (1935).  
U. von Hassell — *Vom andern Deutschland*. Fischer, Frankfort a.M./Hamburg (1964).  
Ciano's dagboek 1939 — 1943. Arbeiderspers, Amsterdam (1947).  
E. Taylor — *De val van de vorstenhuizen*. Sijthoff, Leiden (1963).  
M. L. Miller — *Bulgaria during the Second World War*. Stanford Univ. Press, Stanford Cal. (1975).  
N. Todorov — *A short history of Bulgaria*. Sofia Press, Sofia (1975).  
J. Tomasevich — *The Chetniks (War and revolution in Yugoslavia 1941 — 1945)*. Stanford Univ. Press, Stanford Cal. (1975).  
S. Constant — *Foxy Ferdinand (Tsar of Bulgaria)*. Sidgwick & Jackson, Londen (1979).  
*Modern Bulgaria (history — policy — economy — culture*. Sofia Press, Sofia (1981).



**MAAK U NIET BEZORGD**  
dat u na dienstverlating de  
**MILITAIRE SPECTATOR**  
niet meer zult ontvangen:

als lid van de Koninklijke Vereniging ter Beoefening van  
de Krijgswetenschap vindt u hem maandelijks in uw bus!  
Bovendien driemaandelijks Mars in Cathedra. Voor f 30,- per jaar!  
(Buitenland f 40,-)

Snel een briefkaart aan de secretaris  
**DENIJSSTRAAT 135, 2251 HJ DEN HAAG**  
**en uw bezorgdheid is over!**

## B BOEKEN

**Inside the Soviet Army**, door V. Suvorov, 296 blz., geïll. Uitg.: Hamish Hamilton, Londen. Prijs £ 9,95.

Bij het lezen van dit boek beseft men dat Viktor Suvorov terdege *nourri dans le sérail* is. Men vraagt zich af of hij wel onder zijn eigen naam heeft geschreven: hij zou zeer goed een gevluchte officier van het Rode Leger kunnen zijn, of wellicht deel uitmaken van een van de Westelijke inlichtingendiensten. Hoe het ook zij, hij blijkt in ieder geval een begaafd analist en boeiend verteller. Zijn boek over de Sovjetrusische strijdkrachten laat zich lezen als een demasqué van het beeld dat optimisten in het Westen zichzelf en anderen hebben voorgespiegeld van de Sovjet-Unie. Zijn indringende beschrijving van het militaire potentieel en van de manier waarop de opbouw en de mogelijkheden daarvan worden verhuld, werkt deels beangstigend en deels bevrijdend: het vaak als ongrijpbaar beschouwde in het streven van de Russische leiding brengt Suvorov namelijk aan de hand van uitstekende analyses terug tot één enkel onmiskenbaar oogmerk, en wel het verwerven van de absolute militaire superioriteit over het Westen.

Ter verduidelijking daarvan behandelt hij een reeks onderwerpen en illustratieve voorbeelden, variërende van:

- de verdeling van de macht binnen het Warschau-Pact;
- de wapenontwikkelingen en misleiding (Cubacrisis, SALT-I);
- de opbouw van de strijdkrachten en de beschikbare uitrusting;
- de speciale eenheden en hun taken;

- de opleiding en discipline;
- de voorsprong c.q. achterstand op de NAVO; tot en met
- de kenmerken van het selectie- en bevorderingssysteem.

Zoals reeds opgemerkt, doen de grondige kennis van de gehele militaire organisatie van het Warschau-Pact en het heldere inzicht daarin, zoals die door de schrijver worden gedemonstreerd, twijfelen aan diens ware identiteit. Zonneklaar is in elk geval dat hij tot de insiders moet worden gerekend. Soms wordt hij bijna emotioneel, in het bijzonder wanneer hij vaststelt hoe groot wel de naïveteit was en is van de Westelijke reacties op de beschreven ontwikkelingen, maar ook in die passages boet hij aan overtuigingskracht zeker niet in.

Zijn conclusie, opgebouwd door heel het boek heen, is dan ook onweerlegbaar: de klok wijst „5 voor 12”, en indien het Westen voortgaat de van Moskou uitgaande enorme dreiging nog langer te negeren, zal het binnen afzienbare tijd blootstaan aan iedere denkbare vorm van chantage. Met andere woorden, de Derde Wereldoorlog is in feite reeds begonnen en zal zichtbaar en voelbaar worden op een tijdstip dat door Moskou wordt bepaald.

L. J. DORRESTIJN, maj art



## V VAKPERS

### V/STOL-vliegtuigen in de Zuidatlantische oceaan: gebruik en lessen

V/STOL-vliegtuigen zijn vliegtuigen die (nagenoeg) verticaal kunnen opstijgen en landen. Het enige militaire, operationele vliegtuig binnen de NAVO is de British Aerospace *Harrier*, die zowel door de Royal Air Force als door de Royal Navy en het US Marine Corps wordt gebruikt. Reeds eerder werd geconcludeerd dat de *Harrier* goed bruikbaar zou zijn in maritieme operaties; bij operaties te land leek het gebruik uitsluitend doelmatig in bijzondere gevallen, zoals het verlenen van directe luchtsteun en bij amfibische operaties.

De niet-verklaarde oorlog tussen Groot-Brittannië en Argentinië om het bezit van de Falklandeilanden betekende ook voor de *Harrier* de vuurdoop; het vliegtuig heeft die goed doorstaan. Enkele (reeds bekende) operationele beperkingen werden in de praktijk bevestigd en zullen ongetwijfeld leiden tot modificaties aan het vliegtuig. Wat wellicht het meeste opviel was de operationele flexibiliteit van de *Harrier*, de hoge graad van gebruiksgereedheid, en de bruikbaarheid voor taken waarvoor het vliegtuig feitelijk niet was bestemd. Anderzijds werd bevestigd dat in de luchtverdedigingsrol een beter waarschuwingssysteem nodig is en de korte vliegduur (endurance) en de relatief zwakke be-