



militaire spectator

WAARIN OPGENOMEN
DE OFFICIËLE
MEDEDELINGEN VAN
DE KONINKLIJKE
LANDMACHT EN DE
KONINKLIJKE
LUCHTMACHT



Geniesteun aan
het verdedigend
gevecht

(zie blz. 488)



militaire spectator

MAANDBLAD

waarin opgenomen de officiële mededelingen van de Koninklijke landmacht en de Koninklijke luchtmacht

UITGAVE:

Koninklijke Vereniging ter Beoefening van de Krijgswetenschap

Secretaris:

Denijsstraat 135, 2551 HJ Den Haag

Ledenadministratie:

K. Doormanlaan 274,
2283 BB Rijswijk

HOOFDREDACTEUR:

P. L. Hoevers

brigade-generaal der infanterie b.d.

p/a HKS, Frederikkazerne
v.d. Burchlaan 31, 2597 PC Den Haag
Telefoon (070) 16 66 29

ADJ.-HOOFDREDACTEUR:

W. C. Louwerse

commodore Koninklijke luchtmacht

REDACTEUREN:

J. M. J. Bosch

majoor der cavalerie

B. A. C. Droste

luitenant-kolonel van de Koninklijke
luchtmacht

dr. A. A. Klumper

luitenant-kolonel van de militair
psychologische en sociologische dienst

ir. G. M. van der Laan

brigade-generaal van de technische staf

drs. J. W. M. Schuiten

luitenant-kolonel verbindingdienst

BUREAU-REDACTIE/PRODUKTIE:

Spui 47, 2511 BL Den Haag
Telefoon (070) 72 13 68

ABONNEMENTEN:

f 30,-, buitenland f 40,- per jaar
Losse nummers f 2,75

ADVERTENTIES:

N.V. Noord-Nederlandse Drukkerij
Postbus 6, 7940 AA Meppel
Telefoon (05220) 7 09 11
Contractprijzen op aanvraag

NADRUK VERBODEN

448 Officiële mededelingen van de Koninklijke landmacht en de Koninklijke luchtmacht

449 Ik heb er spijt van . . .

451 De civiele verdediging van Nederland. Onderdeel van het veiligheidsbeleid, door ing. G. H. Horn, kapitein van de Koninklijke luchtmacht

462 Het Korps Mariniers van 1665 tot heden, door A. J. Hakkert, kolonel der mariniers b.d.

472 Materiële mobilisatievoorbereiding, door P. Wattel, luitenant-kolonel der artillerie

479 No first use, een noodzakelijk alternatief? door F. van Agtmaal

488 Geniesteun. Verlegging van het zwaartepunt noodzakelijk? door M. P. Dekker, L. J. J. Dorrestijn en F. J. M. Visser, resp. majoor der genie, artillerie en genie

495 Boeken

497 Vakpers: Is AirLand Battle verenigbaar met de NAVO-doctrine?

OFFICIELE MEDEDELINGEN

KONINKLIJKE LANDMACHT
KONINKLIJKE LUCHTMACHT



Uit de landmacht- en luchtmachtorders

LaO 85018 (78/532). Regeling opleiding voor sergeant-majoor tot applicatieprogrammeur.

LaO 85019 (51.2/129) / LuO 85519 (51.2/93). Districtsbeschikking 1986.

LaO 76014 (82.2/13) / LuO 76509 (82.2/13). Regeling vervoer voor rijksrekening bij bewegingsvrijheid buitengewoon verlof e.d. (herdruk, januari 1986).

LaO 78016 (81/44) / LuO 78515 (81/38). Reisbesluit militairen 1978 (herdruk, januari 1986).

LaO 86002 (51.16/33) / LuO 86501 (51.16/34). Deelneming aan verkiezingen.

LaO 73010 (78/397). Cursus voortgezette militaire vorming aan de Hogere Krijgsschool (herdruk, maart 1986).

LaO 77027 (56/58) / LuO 77518 (56/46). Aanmaak van leggerbescheiden bij opkomst voor eerste oefening.

LaO 86004 (55.1/9at) / LuO 86502 (55.1/9at). Wijziging boekwerk regelingen inkomsten militairen Koninklijke landmacht en Koninklijke luchtmacht (48e wijziging).

LaO 86005 (56/62) / LuO 86503 (56/48). Regeling tandheelkundige behandelingskaart.

LaO 83005 (51.15/113). Regeling vervoer voor rijksrekening bij verlof in het buitenland verblijvende militairen alsmede voor uit het buitenland afkomstige dienstplichtigen die in Nederland hun militaire dienstplicht vervullen (herdruk, april 1986).

LuO 78515 (81/38). Reisbesluit militairen 1978 (herdruk, april 1986).

LaO 63058 (51.15/68). Regeling verlof, bewegingsvrijheid en vervoer voor rijksrekening voor militairen, die hun dienst verrichten in de Duitse Bondsrepubliek (West-Duitsland) en behoren tot de aldaar permanent gelegerde brigade of de onder bevel van de commandant gestelde eenheden (herdruk, april 1986).

LaO 84006 (55.17/94). Regeling dagelijks reizen in buitenland geplaatste militairen (herdruk, april 1986).

LaO 62035 (55.17/52) / LuO 62540 (55.17/50). Verplaatsingskostenbesluit 1962 (herdruk, mei 1986).

LaO 7709 (23.1/79). Adviescommissie II bij de KL.

LaO 86007 (78/537) / LuO 86504 (78/184). Interimregeling examens Koninklijke Militaire Academie 1986.

LaO 78016 (81/44)/LuO 78515 (81/38). Reisbesluit militairen 1978 (herdruk, juni 1986).

LaO 86008 (55.73/14). Verstreking van

voeding in vreedstijd.



Lumed 507-86 (78/183). Universitaire studien.

Lamed 010-86 (78-536). Opleiding van officier-arts tot internist.

Lamed 016-85 (78/529) / Lumed 509-85 (78/182). Opleiding tot adjudant-onderofficier der militaire administratie (herdruk, mei 1986).

Lamed 011-86 (78/538). Omscholing tot administrateur.

Lamed 012-79 (23.1/88). Instelling commissie van advies voor de benoeming tot cadet bij onderscheidene wapens en dienstvakken van de Koninklijke landmacht (herdruk, juli 1986).

Lamed 012-86 (78/539). Omscholing tot materieelbeheerder.

Lamed 013/86 (78/540). Cursus stafdienst/staforientatie aan de Hogere Krijgsschool.

Mededelingen van het Commando Opleidingen Koninklijke landmacht

VS 11-10, Woordenlijst verbindingen, 2e dr. Herziening was noodzakelijk door: de invoering van het automatische telegrafiesysteem (ATS), de implementatie in het Automated Message Switching System (AMSS) en recente ontwikkelingen in de telecommunicatietechniek.

De aandacht wordt erop gevestigd, dat officieren, die maandelijks van Rijksweg de „Militaire Spectator” ontvangen, bij wijziging van hun adres, dit dienen bekend te maken aan de administratie van de eenheid waarbij zij in onderhoud zijn.

Einde van de Officiële mededelingen van de Koninklijke landmacht en Koninklijke luchtmacht

Ik heb er spijt van . . .

MS Velen van ons ontbreekt de tijd om regelmatig te kijken naar programma's op de televisie. De arbeidsduurverkorting heeft weliswaar officieel gezorgd voor een werkduur van 38 uur per week, maar reeds daarvoor kenden wij het fenomeen dat langer moest worden gewerkt dan de officiële tijd per week. De 38-urige werkweek heeft daaraan geen soelaas geboden; integendeel! De meesten van ons, militairen, hebben daarvan nimmer een probleem gemaakt, overtuigd als wij zijn te werken voor een waarachtige zaak. Het verantwoordelijkheidsgevoel dat reeds in het prilste begin van de militaire loopbaan, tijdens de initiële opleiding aan de KMA, KMS, OCOSD of elders, met de paplepel werd ingegoten is daaraan zeker debet geweest. Een bepaalde taak moest af, de lessen voor de volgende dag moesten zijn voorbereid; geen gelegenheid daarvoor te hebben gehad binnen de normale werkuren was geen excuus voor de soldaten aan wie les moest worden gegeven. Bij onverwachte en verwachte zaken, zoals de commandanteninspecties, MIO's, wedstrijden om de Bartelsbeker of de Lucardiprijs werd tot in de vroege ochtenduur gewerkt om de eer van het onderdeel, maar zeker ook de persoonlijke

eergevoelens, te bevredigen, ervan overtuigd zijnde alles eraan te hebben gedaan.

De vermaatschappelijking van de krijgsmacht, door velen — meestal niet-militairen — zo gewild, heeft aan die instelling weliswaar geknaagd, maar de bereidheid zich extra te willen inzetten is — algemeen gesproken — blijven bestaan. Een ieder is zich ervan bewust de krijgsmacht intern zo goed mogelijk te laten functioneren en naar buiten zo goed mogelijk te laten overkomen. Niet dat minder goede aangelegenheden binnenskamers zouden moeten worden gehouden, de huidige militair, dienstplichtig zowel beroeps, is mondig genoeg misstanden aan de kaak te stellen en dienaangaande — desnoods in het openbaar — verbetering te vragen, ja te eisen.

Maar waar gekapt wordt vallen spaanders. In elk bedrijf doen zich toestanden voor die verbetering behoeven, óók binnen ons bedrijf. Die trachten te voorkomen is een adagium dat voorop staat, en gelukkig gelukt dat in 999 van de 1000 gevallen, maar mocht zoiets gebeuren dan wordt terecht met dadendrang repressief opgetreden. Klassejustitie of het met de mantel der liefde bedekken van ernstige feiten kent de krijgsmacht gelukkig niet.

Dit in aanmerking nemend moet een ieder alles eraan zijn gelegen niet nodeloos enige smet op de krijgsmacht te werpen. Niet dat zulks met vooropgestelde bedoelingen zou geschieden; die zaken doen zich bij mijn weten niet voor. Ongewild kan dat echter wel het geval zijn. Vaak is het gewild zoeken naar openbare populariteit de drijfveer van een dergelijk handelen; zo ook in het voorbeeld dat mij voor ogen staat.

In een bepaald televisieprogramma werd een telegram voorgelezen van de voormalige commandant van een inmiddels afgezwaaide, dienstplichtige soldaat. Die soldaat maakte zijn televisiedebuut en was — ter voorbereiding daarvan — twee weken onwettig afwezig geweest. Hij werd door zijn commandant gestraft met „een aantal dagen zwaar”. In dat bewuste telegram zei die commandant daarvan spijt te hebben . . .

Onze krijgstucht is een eeuwenlang bestaand goed dat moet voorkómen dat krijgstuchtelijke vergrijpen worden begaan. Binnen iedere samenlevingsvorm, of dat nu thuis is, in de fabriek of op

school, zijn vormen van „krijgstucht” aanwezig opdat een ieder zich aan de geldende regels zal houden. Bij overtreding of niet-nakoming van die regels is het de persoon bekend dat sancties kunnen worden toegepast. Dat hóéft niet, maar het kàn. Het onwettig afwezig zijn is zo'n geval. Een krijgstuchtelijke straf die daarvoor wordt gegeven is dan ook terecht. Vanwaar dan die spijt?

Door dergelijke uitlatingen worden de toepassing van de krijgstucht en de controlerende mogelijkheden op de toepassing daarvan (beklagmeerdere, commanderend officier) in een op zijn zachtst gezegd discutabel daglicht gesteld. Nodeloos omdat ieder weldenkend mens — militair èn burger — het straffen van een dergelijk vergrijp zal billijken, ja zelfs zal eisen, wil de militaire organisatie niet vervallen tot een chaotische bende waarin een ieder doet waarin hij zin heeft.

Helaas moet worden gezegd dat het hoe langer hoe meer gaat ontbreken aan het ambassadeur zijn van de eigen organisatie. Tenue en uiterlijk voorkomen zijn veelal met de kwalificatie scharrig aan te duiden. Houding en optreden vaak niet meer in overeenstemming met de eisen die aan militairen dienen te worden gesteld. In die zaken

gaat gemakzucht hoe langer hoe meer een rol spelen.

Ongetwijfeld is het vakmanschap erg belangrijk, ja het belangrijkste. Dat, gekoppeld aan de juiste mentaliteit, zal zorgen voor een goede gevechtsbereidheid. Daaraan ontbreekt het veelal niet. Het oog èn het oor willen echter ook wat. Een militaire kapel kan nog zo ingewikkelde en virtuoze composities perfect ten gehore brengen, als die composities niet in het gehoor liggen en alleen door insiders op hun ware merites kunnen worden beoordeeld blijft voor de outsiders, en die vormen meestal de overgrote meerderheid, het uiterlijk, de wijze waarop de muziek aanschouwelijk wordt gepresenteerd, als het enige beoordelingscriterium over. Die subjectieve beoordeling zal in grote mate de waardering van de leek beïnvloeden. En wat zijn de meeste Nederlanders anders dan leken ten aanzien van het wèrkelijk functioneren van onze krijgsmacht?

Let op uw saeck is het adagium voor het op correcte wijze presenteren van alle aspecten van de krijgsmacht, ook met betrekking tot de schijnbaar nietige zaken.



KONINKLIJKE VERENIGING TER BEOEFENING VAN DE KRIJGSWETENSCHAP

Op *vrijdag 21 november 1986* houdt de vereniging, gezamenlijk met het Nederlands Instituut voor Internationale Betrekkingen Clingendael, van 9.00 tot 18.00 uur (aanvang eerste inleiding 9.30 uur) een themadag over het onderwerp

De noordflank van de NAVO

met medewerking van Engelstalige inleiders, in de officiersmess van de Frederikkazerne, gebouw 147, Van der Burchlaan 31, Den Haag.

De kosten (incl. lunch en borrel) bedragen f 25,- p.p., ter plaatse te voldoen.

Introductie: d.t.v. de secretaris, Ikol W. F. Anthonijsz, Frederikkazerne, gebouw 110, Postbus 90701, 2509 LS Den Haag (tel. tijdens diensturen (070) 16 68 99).

ing. G. H. Horn

kapitein van de Koninklijke luchtmacht

De civiele verdediging van Nederland Onderdeel van het veiligheidsbeleid

Tot het einde van de jaren '70 was de civiele verdediging (CV) in Nederland voornamelijk gericht op vergroting van de overlevingskansen van de bevolking in oorlogstijd. De uitgangspunten voor de CV-voorbereiding waren dan ook duidelijk gericht op de bescherming van de bevolking, op andere niet-militaire maatregelen ten behoeve van de bevolking, ter beperking of verzachting van de onmiddellijke gevolgen van oorlogsgeweld, op voortzetting van het bestuur en op instandhouding van het maatschappelijke en economische leven.

Drie ontwikkelingen hebben echter het CV-beleid in hoge mate beïnvloed.

— Ten eerste kreeg de regering de overtuiging dat in Nederland een rampenbestrijdingsorganisatie noodzakelijk was, die onder alle omstandigheden de samenleving kon beschermen tegen de risico's die inherent zijn aan de geïndustrialiseerde en technologisch hoog ontwikkelde samenleving. De organisatie Bescherming Bevolking (BB) hield zich bijna uitsluitend bezig met rampenbestrijding en redding in oorlogstijd en paste niet in deze nieuwe visie op een rampenbestrijdingsorganisatie. Daarbij speelde echter mee dat grote vervangingsinvesteringen noodzakelijk waren om de BB haar taken effectief te kunnen blijven laten uitvoeren. De regering verkoos dan ook de BB op te heffen en de rampenbestrijding geheel in handen te leggen van de organisaties die daarmee ook in vreedstijd zijn belast, zoals brandweer en Rode Kruis, zo nodig aangevuld met reddings- en geneeskundige eenheden van het Korps Mobiele Colonnies (KMC). Het wettelijke kader voor de nieuwe rampenbestrijdingsorganisatie werd vastgelegd in de Rampen- en de Brandweerwet, waardoor de wet Bescherming Bevolking kon worden ingetrokken.

— Ten tweede leidde het bezuinigingsbeleid van de regering tot vermindering van het beschikbare

budget voor de CV-organisatie. Mede daardoor nam dat budget af van f 209 miljoen in 1982 tot f 145 miljoen in 1984.

— Ten slotte maakte de regering in de Memorie van Toelichting bij de begroting van Binnenlandse Zaken in 1983 bekend, dat zij het CV-beleid meer wilde afstemmen op het bondgenootschappelijke veiligheidsbeleid.

Genoemde ontwikkelingen maakten een aanpassing van het CV-beleid noodzakelijk. Die aanpassing is verwoord in de Nota Civiele Verdediging 1984 die de minister van binnenlandse zaken, die als coördinerend bewindsman CV optreedt, op 8 oktober 1984 aan de Tweede Kamer heeft aangeboden. In die nota worden de uitgangspunten van de CV, zoals die hiervoor zijn verwoord, weliswaar onderschreven, maar in een ander kader geplaatst. De hoofddoelstellingen zijn thans gericht op buitengewone omstandigheden in het algemeen en behelzen rampenbestrijding en hulpverlening, voortzetting van het bestuur, instandhouding van het maatschappelijke leven en ondersteuning van de defensie-inspanning in bondgenootschappelijk verband. Een kernpunt van het beleid, zoals in de nota wordt uiteengezet, is dat het als geheel duidelijker dan voorheen wordt geplaatst in het kader van het bondgenootschappelijke veiligheidsbeleid.

Doel van dit artikel is na te gaan in hoeverre het huidige CV-beleid inderdaad in overeenstemming is met het veiligheidsbeleid, zoals dat door de Nederlandse regering en de NAVO wordt gevoerd, discrepanties te signaleren en aan te geven waar het nationale CV-beleid naar de mening van de auteur zou moeten worden bijgesteld. Hierbij zullen dus voornamelijk beleidsaspecten in beschouwing worden genomen. Uitwerkingen van het beleid komen slechts ter sprake indien dat noodzakelijk is om het beleid of kritiek erop te verduidelijken.

Allereerst zal kort worden ingegaan op grondslagen van het veiligheidsbeleid, voor zover die althans relevant zijn voor het CV-beleid. Daarbij zal tevens enige aandacht worden besteed aan de plaats die CV in de NAVO-organisatie inneemt.

Vervolgens wordt de Nota CV 1984 in hoofdlijnen beschreven. Daarna wordt nagegaan of die hoofdlijnen inderdaad overeenstemmen met het veiligheidsbeleid en worden knelpunten en/of lacunes gesignaleerd. Ten slotte wordt aangegeven waar en hoe het huidige CV-beleid bijstelling behoeft.

Het veiligheidsbeleid

Het begrip veiligheidsbeleid

Zoals ook is aangegeven door prof. dr. S. Roze mond (Instituut van Internationale Betrekkingen „Clingendael”) in zijn syllabus „Veiligheid en de Nederlandse-invalshoek” is veiligheid een begrip dat vele aspecten kent. Het kan ten eerste betrekking hebben op personen. Voorts kan veiligheid refereren aan geografische gebieden. Maar tevens kan veiligheid in verband worden gebracht met een abstract begrip als samenleving. Ten slotte kan veiligheid ook worden geassocieerd met handel en economie. In al deze gevallen betekent veilig: „beschermd tegen personen of invloeden die bedreigend zijn voor een gekozen of gewenste toestand”. Aan de hand van bovengenoemde aspecten van het begrip veiligheid kan onderscheid worden gemaakt in bv. ecologische, economische, militaire, politieke en fysieke veiligheid. Het veiligheidsbeleid zoals dit begrip door de Nederlandse regering wordt gehanteerd heeft betrekking op fysieke en politieke veiligheid, voor zover die althans door een vreemde mogendheid met militaire middelen in gevaar wordt gebracht of kan worden gebracht. In dit kader kan veiligheid nog het beste worden omschreven vanuit het tegengestelde begrip: onveiligheid betekent machteloosheid tegenover internationaal geweld en intimidatie. Vanuit deze definitie kan veiligheidsbeleid dan ook worden omschreven als het vaststellen van beginselen en gedragslijnen ter voorkoming van eigen machteloosheid tegenover internationaal geweld en intimidatie. De middelen waarvan dit beleid zich kan bedienen, kunnen in hoofdlijnen worden onderscheiden in afschrikking, afweer en civiele verdediging.

Het Nederlandse veiligheidsbeleid binnen de NAVO

De Nederlandse regering streeft naar een internationale rechtsorde, waarin vrede, veiligheid en gerechtigheid zijn gewaarborgd. Er bestaat echter nog altijd geen effectief supranationaal lichaam dat die rechtsorde kan verwezenlijken en daarop is ook op lange termijn geen uitzicht. Daarom wordt voor het huidige een beroep gedaan op het Handvest van de Verenigde Naties, dat voorziet in het „natuurlijke recht op individuele of collectieve zelfverdediging”. Nederland oefent sinds 1949 dit recht uit in de NAVO. Binnen dit bondgenootschap voert Nederland een veiligheidsbeleid dat enerzijds is afgeleid van het Noordatlantische Verdrag, maar anderzijds ook voortdurend wordt bijgesteld ingevolge actuele ontwikkelingen.

De belangrijkste factor in het veiligheidsbeleid is de bestaande Oost-Westverhouding, die wordt gekenmerkt door twee aspecten. Ten eerste gaat het om onoverbrugbare tegenstellingen tussen twee maatschappijvormen. Tevens heeft de naoorlogse uitbreiding van macht en invloed van de Sovjet-Unie de vrees voor Sovjetrussische overheersing bij het Westen aangewakkerd. Juist die machtsuitbreiding heeft geleid tot de oprichting van de NAVO.

Het Nederlandse veiligheidsbeleid en dat van de NAVO berusten op twee pijlers. De eerste bestaat uit het handhaven van voldoende militair potentieel en politieke samenhang om agressie af te schrikken en daardoor geweld en intimidatie te voorkomen. Ten tweede wordt gestreefd naar ontspanning tussen Oost en West. Om beide pijlers geloofwaardig te doen zijn moet worden gestreefd naar evenwichtige krachtsverhoudingen op een zo laag mogelijk bewapeningsniveau. De Westerse opvatting van ontspanning is echter een andere dan die van de Sovjet-Unie. Die beweert enerzijds dat zij vreedzame coëxistentie nastreeft, maar anderzijds zet zij haar ideologische strijd voort en bouwt haar militaire vermogen gestadig uit. Aangenomen wordt echter dat de Sovjet-Unie inzet van haar militaire apparaat tegen het Westen wil voorkomen of althans beperken, hoewel intenties op dit punt verre van duidelijk zijn. Het Westen blijft echter vastbesloten in zijn streven de spanning tussen Oost en West te verminderen en te beheersen, o.a. door het voeren van een constructie-

ve dialoog met de Sovjet-Unie en de met haar verbonden naties in het Warschau-Pact.

De huidige opstelling van de Sovjet-Unie rechtvaardigt de verwachting dat zij geen rechtstreekse militaire confrontatie met het Westen nastreeft. Mocht echter toch een gewapend conflict uitbreken, dan zal dit volgens de gedachtengang van de Sovjet-Unie onvermijdelijk escaleren. Daarom ligt de nadruk van de militaire strategie van de Sovjet-Unie op het metterdaad kunnen voeren en winnen van een oorlog, waarbij inzet van kernwapens in die strategie is geïntegreerd.

Indien tot inzet van kernwapens zou worden overgegaan loopt ook het hartland van de Sovjet-Unie gevaar onaanvaardbaar grote schade te worden toegebracht. De taak van de strijdkrachten van het Warschau-Pact is dan ook die schade zoveel mogelijk te beperken door de militaire macht van de NAVO zo snel mogelijk uit te schakelen. Hiertoe is het noodzakelijk een beslissend offensief te voeren dat de NAVO-strijdkrachten verslaat voordat die kunnen worden versterkt. Daarom zal reeds tijdens een periode van oplopende internationale spanning worden getracht de NAVO-besluitvorming te verlammen door propaganda en sabotageactiviteiten. Na het uitbreken van een gewapend conflict zal het Warschau-Pact trachten de kernwapens van de NAVO zo snel mogelijk uit te schakelen, de NAVO-bevelslijnen te onderbreken en een beslissende overwinning te behalen voordat de VS de NAVO kunnen versterken. Het moet niet uitgesloten worden geacht dat de Sovjet-Unie bij dat offensief chemische wapens zal inzetten.

De overheid heeft een algemene zorgplicht voor de veiligheid van haar burgers en grondgebied. Indien echter in een gewapend conflict op grote schaal van kernwapens gebruik wordt gemaakt zal dat resulteren in vernietiging van de staat en de maatschappij van de belligerenten, en mogelijk ook die van niet-betrokken naties. De Nederlandse regering staat daarom op het standpunt dat kernwapens ongeschikt zijn voor oorlogvoering. Kernwapens zijn politieke wapens, die in vredetijd een middel vormen om oorlog te voorkomen. In die zin leveren kernwapens een — zeer belangrijke — bijdrage aan de afschrikingsstrategie van de NAVO, waarvoor thans nog geen alternatief beschikbaar is.

Indien afschrikking op het huidige niveau faalt en

onverhoopt toch een gewapend conflict mocht uitbreken, is het noodzakelijk dat conflict te beëindigen voordat het escaleert naar het uitwisselen van nucleaire wapens op grote schaal. Dit houdt in dat een keus moet worden gemaakt tussen overgave of onderhandelingen. Overgave is geen aanvaardbare optie, zodat zo snel mogelijk zal moeten worden overgegaan tot onderhandelingen. Daarom hebben de NAVO-kernwapens na het uitbreken van een conflict tot taak de afschrikking te herstellen teneinde de tegenstander tot onderhandelen te dwingen. Dat betekent dat de afschrikkende werking van kernwapens, ook na uitbreken van een conflict, van kracht blijft, zij het op een hoger niveau dan in vredetijd.

CV als onderdeel van het veiligheidsbeleid

Naast afschrikking en afweer vormt CV het derde middel waarvan het veiligheidsbeleid zich kan bedienen. De regering gaat hierbij ervan uit dat grootschalige rampsituaties, zoals die zich in oorlogstijd kunnen voordoen, in onze complexe en hoog-technologische maatschappij in steeds grotere mate ook in vredetijd kunnen optreden. Dat leidt tot de veronderstelling dat de mate waarin de maatschappij in staat is aan die situaties het hoofd te bieden mede van belang is voor de geloofwaardigheid van het veiligheidsbeleid. Daarom dienen in het kader van het veiligheidsbeleid voorbereidingen te worden getroffen voor civiel-militaire samenwerking, economische verdedigingsmaatregelen, versterking van de defensie, rampenbestrijding en hulpverlening, noodwetgeving en paraatheidsopbouw. Al deze voorbereidingen liggen op het terrein van de civiele verdediging.

Het civiele-verdedigingsbeleid van de NAVO

CV is primair een nationale verantwoordelijkheid. Er zijn echter vele gebieden op het CV-terrein, die reeds in volle vredetijd bondgenootschappelijke voorbereiding en coördinatie vereisen, zoals grondstoffenvoorziening, transport en communicatie. In tijden van crisis en oorlog is het absoluut ongewenst dat de afzonderlijke NAVO-lidstaten op CV-gebied geheel naar eigen inzicht handelen; juist dan zijn onderlinge planning en coördinatie vereist om de doelmatigheid en doeltreffendheid van de CV te optimaliseren.

Het CV-beleid van de NAVO is toegesneden op

alle aspecten van de NAVO-strategie van „flexible response”, nl. crisisbeheersing, mobilisatie, conventionele oorlogvoering en mogelijke inzet van massavernietigingswapens. De NAVO-doelstellingen richten zich uit dit kader op drie hoofdlijnen. Ten eerste dienen nationale regeringen het hoofd te kunnen bieden aan internationale crises en moeten zij te allen tijde in staat zijn het bestuur voort te zetten. Vervolgens moeten die regeringen in staat zijn nationale hulpbronnen en infrastructuur optimaal te benutten voor de geïntegreerde defensie-inspanning. Ten slotte dient de burgerbevolking te worden ondersteund en beschermd.

Uitgaande van de drie hoofdlijnen van het NAVO-CV-beleid zijn zeven zwaartepunten te onderscheiden: crisisbeheersing en oorlogsvoorbereiding, voortzetting van bestuur, bevoorradings, transport, bescherming van de bevolking, verbindingen en ten slotte beschikbaarheid van arbeidskrachten. De inspanning van de lidstaten dient zich dus met name te richten op die gebieden. De evaluatie van de nationale CV-voorbereidingen in het kader van de „NATO Civil emergency planning and review cycle” richt zich dan ook voornamelijk op die zwaartepunten. De genoemde planningcyclus bestaat ten eerste uit de opstelling van ministeriële richtlijnen („ministerial guidance”) voor de CV, die eens per vier jaar worden vastgesteld. Voorts worden werkprogramma's ontwikkeld, die hun grondslag voornamelijk vinden in genoemde ministeriële richtlijnen. Ten slotte wordt jaarlijks een voortgangsrapportage („Report on the state of civil preparedness”) uitgebracht, die is gebaseerd op een vragenlijst („Civil emergency planning questionnaire” (CEPQ)) die aan elke lidstaat ter beantwoording wordt toegezonden.

De Nota Civiele Verdediging 1984

Uitgangspunten

De regering hanteert de volgende uitgangspunten als kader voor het CV-beleid. Ten eerste worden CV-voorbereidingen in hoge mate afgestemd op nood- en rampsituaties die zich in vreedstijd kunnen voordoen. Vervolgens wordt meer dan voorheen aandacht gegeven aan voorzieningen in NAVO-verband voor een periode van verhoogde internationale spanning. Voorts zullen geen voor-

bereidingen worden getroffen voor bescherming tegen de gevolgen van grootschalige inzet van chemische of nucleaire wapens, maar wel tegen gevolgen van conventionele oorlogvoering, en beperkte inzet van chemische en nucleaire middelen. Ten slotte dienen aanvullende voorzieningen zoveel mogelijk aan te sluiten op voorzieningen die reeds in vreedstijd aanwezig zijn.

De belangrijkste beleidslijnen

De twee eerstgenoemde uitgangspunten hebben betrekking op zowel vreedst- als oorlogstijd en op tijden van oplopende internationale spanning. Reeds in vreedstijd kunnen zich rampen voordoen van dusdanige omvang dat de normale bevoegdheden op diverse bestuurlijke niveaus onvoldoende zijn om die rampen en hun gevolgen te bestrijden. Het is dan noodzakelijk burgerlijke autoriteiten buitengewone bevoegdheden te verlenen teneinde hen in staat te stellen de rampenbestrijdingsorganisatie van de CV effectief in te zetten en te coördineren. Daarom maakt de regering in voorkomend geval gebruik van het juridische begrip „andere buitengewone omstandigheden”, dat haar in staat stelt in vreedstijd diverse noodwetten te activeren zoals de Dienstplichtwet en de Distributiewet, waarbij met name aan burgemeesters vergaande bevoegdheden worden verleend in het kader van de Gemeentewet, de Rampenwet en de Brandweerwet.

In tijden van oplopende internationale spanning en in oorlogstijd kan de regering nog een aantal buitengewone rechtstoestanden in het kader van de wet Buitengewone Bevoegdheden Burgerlijk Gezag en de Oorlogswet voor Nederland van kracht verklaren ter bescherming van de inwendige en uitwendige veiligheid, zoals oorlogsgevaar, staat van oorlog en staat van beleg. In die situaties moeten civiele verdedigingsmaatregelen worden genomen ter aanvulling van de militaire verdedigingsinspanningen in bondgenootschappelijk verband. De Nota CV 1984 vat de buitengewone rechtstoestanden voor inwendige en uitwendige veiligheid en „andere buitengewone omstandigheden” samen onder het begrip „buitengewone omstandigheden”. Uit het voorgaande concludeert de regering dat het CV-beleid zich dient toe te spitsen op de vier hoofddoelstellingen zoals hiervoor verwoord. Aan die hoofddoelstellingen

moet onder alle buitengewone omstandigheden kunnen worden voldaan.

Het realiseren van die hoofddoelstellingen is reeds onderwerp van regeringsbeleid onder normale omstandigheden. Hierbij kan worden gedacht aan bv. politie, brandweer, geneeskundige diensten, waterstaat enz. De regering trekt daaruit de conclusie dat CV-voorbereidingen in de eerste plaats op deze vredesorganisaties moeten zijn gegrond en dat alleen waar deze organisaties in buitengewone omstandigheden tekortschieten, aanvullende maatregelen moeten worden genomen, hetzij in de logistieke, hetzij in de organisatorische sfeer. Daarom wordt o.a. gestreefd naar een doeltreffende rampenbestrijdingsorganisatie die zowel in vredes- als oorlogstijd effectief kan opereren. Het belang van die organisatie wordt onderstreept door hieraan het merendeel (76%) van de uitgaven voor CV toe te wijzen.

De samenhang tussen CV en het veiligheidsbeleid

Het veiligheidsbeleid hecht prioriteit aan het voorkomen van oorlog door streven naar ontspanning, gekoppeld aan militaire afschrikking. Mocht toch een oorlog uitbreken, dan zal het Westen hierop met afgepaste middelen („flexible response”) reageren en tegelijkertijd streven naar onderhandelingen om de vijandelijkheden op een zo laag mogelijk geweldsniveau te beëindigen dan wel te beheersen. Om die strategie te kunnen verwezenlijken moet het bondgenootschap in staat zijn elk stadium van een crisis te beheersen. Ook CV-voorbereidingen en -maatregelen spelen een rol in het proces van crisisbeheersing.

Teneinde crisisbeheersingsmaatregelen in het kader van de CV inhoud te kunnen geven moet volgens de Nota CV 1984 aan drie voorwaarden worden voldaan. Ten eerste moet kunnen worden beschikt over een grote schakering paraatheidsmaatregelen, die zo nodig tegelijk met militaire paraatheidsmaatregelen kunnen worden uitgevoerd. Hierbij gaat het niet alleen om verhoging van de waakzaamheid, maar tevens om het opvangen van de gevolgen van bv. een handelsboycot. Verder moeten politieke beslissingen snel en gecoördineerd op alle bestuurlijke niveaus kunnen worden uitgevoerd, waarbij, gezien hun ingewikkelde organisatiestructuren, weinig ruimte is voor impro-

visatie. Daarom moet ruime aandacht worden besteed aan „contingency planning”. Ten slotte moet crisisbeheersing een zorgvuldig afgewogen proces zijn. Het is dan ook noodzakelijk inzicht te hebben in de gevolgen van crisisbeheersingsmaatregelen en de wijze waarop die gevolgen kunnen worden opgevangen.

In oorlogstijd moet rekening worden gehouden met — al dan niet massale — inzet van kernwapens. Bescherming tegen massale inzet van nucleaire wapens is echter zeer kostbaar en biedt nog geen garantie voor het voortbestaan van een menswaardige samenleving na die calamiteit. Deze vorm van bescherming wordt dan ook niet overwogen. Wel wordt rekening gehouden met conventionele oorlogvoering, beperkte inzet van kernwapens en beperkt gebruik van chemische strijdmiddelen.

Planning

Het terrein van de CV is zeer omvangrijk en beslaat alle ministeries. Daarom is gecoördineerde aanpak volgens een vast plan nodig. Coördinatie vindt op regeringsniveau plaats door een coördinerend bewindsman, thans de minister van binnenlandse zaken. De planning vindt plaats in drie stadia. Ten eerste worden — zoals reeds vermeld — door de NAVO-raad eens per vier jaar ministeriële richtlijnen vastgesteld voor de CV. Verder worden op operationeel niveau jaarlijks per departement actieprogramma's en voortgangsrapportages opgesteld en ten slotte ontvangt de minister van binnenlandse zaken jaarlijks een rapport aangaande de stand van zaken bij de CV-voorbereidingen. Die nationale planningscyclus sluit aan bij de NAVO-planningscyclus op CV-gebied.

Financiering

Het is in de afgelopen jaren noodzakelijk gebleken op vrijwel alle departementen omvangrijke bezuinigingsoperaties uit te voeren. Die hebben ook hun weerslag gehad op het CV-budget, waardoor een jaarlijkse groei met ca. f 3 miljoen, zoals in 1979 nog in de plannen was voorzien, niet kon worden bereikt en de uitgaven zelfs sterk moesten worden verminderd. Dat heeft ertoe geleid dat voor de komende jaren constante bedragen in de plannen zijn opgenomen die echter in principe niet meerwaarts zullen worden bijgesteld. ▷

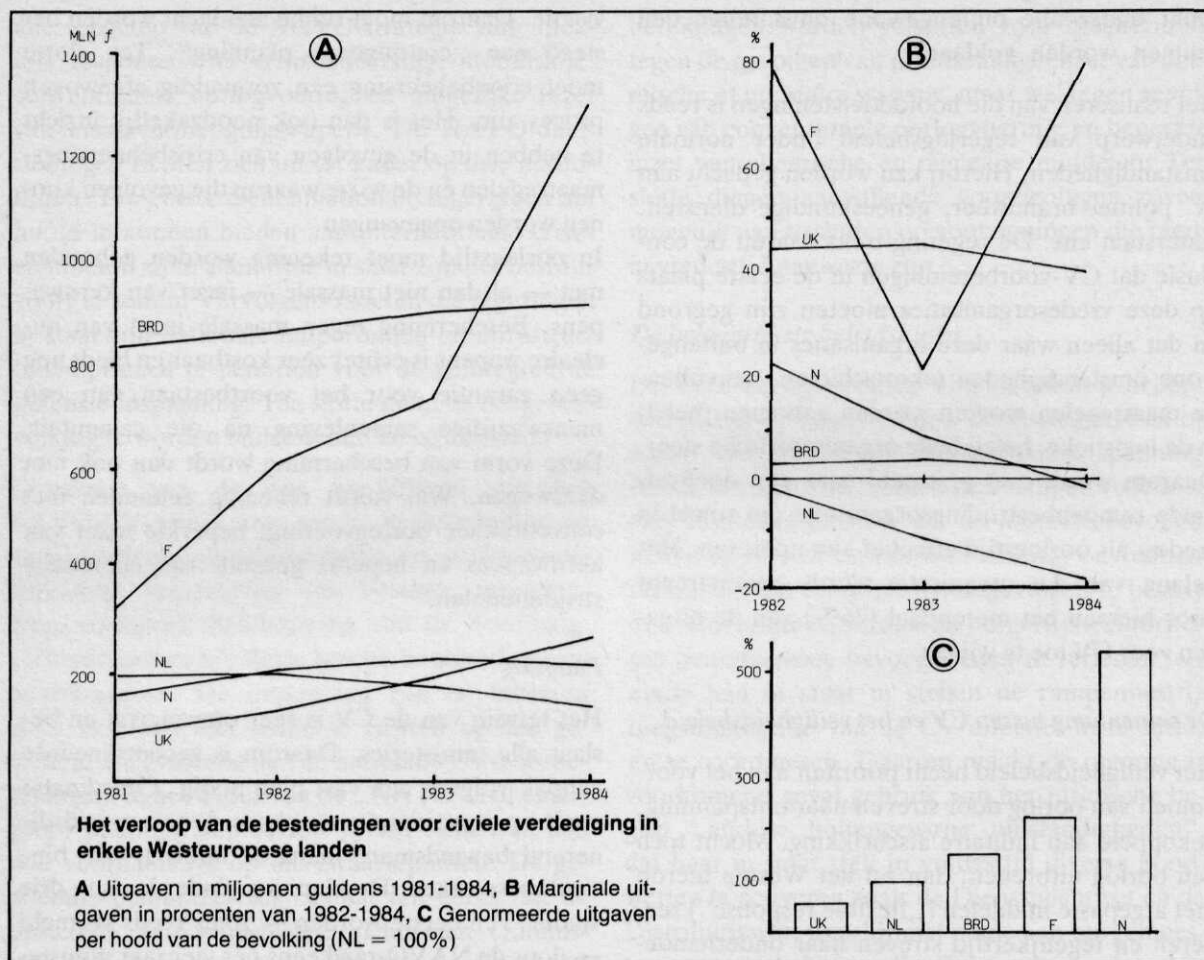

Realisatie beleidsvoornemens

Teneinde te komen tot een aanpak volgens plan van de uitwerking van beleidsvoornemens en de realisatie daarvan zijn uit de vier hoofddoelstellingen van het CV-beleid 29 concrete projecten afgeleid. In het kader van dit artikel voert een gedetailleerde bespreking van die projecten te ver. Voor zover noodzakelijk zal echter bij de evaluatie van het CV-beleid op die projecten worden teruggekomen.

Evaluatie van het Nederlandse CV-beleid

Voor evaluatie van het Nederlandse CV-beleid wordt allereerst — kort — ingegaan op enkele verschillen tussen het nationale CV-beleid en dat van de NAVO. Vervolgens wordt ingegaan op hoofdpunten uit de Nota CV 1984. Criterium voor toetsing is steeds de bijdrage aan het — internationale — veiligheidsbeleid.

Verschillen tussen NAVO- en nationaal CV-beleid

Hoewel de hoofdlijnen en de zwaartepunten van het NAVO-CV-beleid worden geformuleerd in de reeds beschreven CV-planningcyclus, houdt dit niet in dat hier sprake is van een geïntegreerde planning zoals de militaire organisatie van de NAVO die kent. Zo bestaat op CV-gebied geen behoeftestelling in de zin van „MNC-requirements”, „Force proposals” en „Force goals” zoals de militaire NAVO-organisatie die hanteert. Verder zijn de ministeriële richtlijnen niet bindend, in die zin dat geen consultaties met de bondgenoten zijn vereist indien nationaal van die richtlijnen wordt afgeweken. Ten slotte heeft de jaarlijkse voortgangsrapportage uitsluitend informatieve waarde, waardoor geen enkele lidstaat op welke wijze dan ook voor tekorten of onvolkomenheden op CV-gebied ter verantwoording kan worden geroepen. Hierdoor kan elke voor CV verantwoordelijke bewindsman van de ministe-

riële richtlijnen voor CV afwijken indien hij dit om welke redenen dan ook noodzakelijk acht. Dit heeft o.a. ertoe geleid dat grote verschillen zijn ontstaan tussen de lidstaten bij de CV-voorbereidingen en het fourneren van fondsen (zie de grafieken).

Uit het voorgaande is ook te verklaren dat er enkele accentverschillen aanwijsbaar zijn tussen hoofdlijnen en zwaartepunten van het NAVO-CV-beleid en de Nota CV 1984. Legt het NAVO-CV-beleid de nadruk op ondersteuning van de militaire NAVO-strategie d.m.v. CV-maatregelen, de Nota CV 1984 tendert meer in de richting van CV in vreedstijd. Weliswaar stelt de minister van binnenlandse zaken dat rampenbestrijding en hulpverlening evenwaardige doelen in de totale CV zijn, maar hij verheelt ook niet dat meer dan twee derden van het CV-budget — uit politiek-opportunistische overwegingen — naar rampenbestrijding bij buitengewone omstandigheden in vreedstijd gaan [1]. Dat kan echter niet anders dan ten koste gaan van de overige CV-doelstellingen, die juist wél in lijn liggen met NAVO-prioriteiten. Zo bergt bv. de nationale doelstelling „in stand houden van het maatschappelijke leven” vele duidelijk militaire belangen in zich, zoals industriële mobilisatie, telecommunicatie en zee- en luchtvervoer. Ook de NAVO kent deze zwaartepunten, al worden ze dan resp. bevoorrading, verbindingen en transport genoemd. Hoewel het wellicht politiek opportuun is een maatschappelijk belang te beklemtonen i.p.v. een veiligheidsbelang, zou het toch veel aan duidelijkheid, overzichtelijkheid en onderlinge vergelijkbaarheid bijdragen indien nationale en NAVO-doelstellingen en begrippen beter op elkaar zouden aansluiten.

Rampenbestrijding en hulpverlening

Het veiligheidsbeleid dient per definitie ter voorkoming van machteloosheid tegenover internationaal geweld en intimidatie. Dat houdt niet in dat het veiligheidsbeleid geheel zou moeten zijn gericht op voorkoming van extern geweld en intimidatie op zich, maar wel dat een natie niet machteloos hiertegenover mag staan, indien dat over haar zou worden afgeroepen. Bij toepassing van uitwendig geweld zijn genoemde uitgangspunten van het CV-beleid, zoals verwoord in de Nota CV 1984, alle in het geding, zodat de conclusie kan

worden getrokken dat ook rampenbestrijding en hulpverlening een geïntegreerd deel van het veiligheidsbeleid vormen. Bij toepassing van internationale intimidatie — waarbij moet worden gedacht aan diplomatieke ultimatum, handelsboycotten, propaganda en sabotage — ligt de hoofddoelstelling „rampenbestrijding en hulpverlening” als onderdeel van het veiligheidsbeleid echter niet voor de hand.

Toch vormen rampenbestrijding en de hulpverlening, zelfs in vreedstijd, een algemeen uitgangspunt van het huidige CV-beleid. De organisatie die hiermee in oorlogstijd was belast — de BB — wordt echter binnenkort opgeheven. De Nota CV noemt hiervoor als argumenten o.a. een ruime interpretatie van het begrip „buitengewone omstandigheden”, de toenemende kans op rampensituaties in vreedstijd, en de logische uitbreiding in buitengewone omstandigheden van bestaande vredesorganisaties en bestaande burgerlijke bevoegdheden. Verder wordt in die nota verwoord dat de mate waarin de samenleving verstoringen kan opvangen, ook in vreedstijd, mede bepalend is voor de geloofwaardigheid van het veiligheidsbeleid. Op genoemde argumentatie is echter veel af te dingen.

— Ten eerste houdt het „ruim interpreteren” van buitengewone omstandigheden niet in dat ook maar een enkele dimensie is toegevoegd aan de bestaande reeks buitengewone rechtstoestanden. Het begrip „andere buitengewone omstandigheden” naast die betreffende uitwendige en inwendige veiligheid bestaat reeds lang en is o.a. nog toegepast tijdens de oliecrisis van 1973 met het in werking stellen van de Distributiewet. Weliswaar kan de nieuwe Rampenwet van kracht worden bij oorlogsgevaar of andere buitengewone omstandigheden, maar hetzelfde resultaat zou voor de BB kunnen worden bereikt door aanpassing van de wettelijke vereisten waaronder de wet Bescherming Bevolking in werking treedt.

— Ten tweede neemt de kans op rampsituaties in vreedstijd reeds toe sinds het industrialisatieproces in Nederland op gang kwam. Het is volkomen begrijpelijk dat organisaties als brandweer, bedrijfszelfbescherming en medische diensten zich in vreedstijd voorbereiden op preventieve en correctieve maatregelen om rampen te voorkomen resp. hun gevolgen te bestrijden. De Nota CV 1984

maakt echter niet duidelijk waarom juist thans het beleid zodanig moet worden omgebogen dat de rampenbestrijdingsorganisaties in vredetijd in het kader van CV moeten worden geplaatst.

— Ten derde zijn bij de logische uitbreiding van bestaande organisatiestructuren tot instrumenten die ook in buitengewone omstandigheden moeten functioneren enkele kritische kanttekeningen te plaatsen. Om te beginnen gaat zulks gepaard met een enorme taakuitbreiding van de brandweerkorpsen, juist op het moment dat die met financiële bezuinigingen worden geconfronteerd. Het is dan ook niet te verwonderen dat uit brandweerkringen veel kritiek wordt geleverd op de huidige aanpak van de rampenbestrijding. Uit die kringen wordt vooral gewezen op het ontbreken van eenheid van leiding bij grootschalige rampen [2], op een groot tekort aan beschikbaar personeel en materieel, en op het ontbreken van een centrale doctrine voor rampenbestrijding en daaruit voortvloeiende problemen op het gebied van bevelvoering [3]. De Nota wekt tenminste de indruk dat met reorganisatie is begonnen nog voordat men een basisidee had over de structuur van de nieuwe organisatie.

Rampenbestrijding vereist net als „vijandbestrijding” een goede analyse van de dreiging, een doctrine om die dreiging te weerstaan, en een daarop afgestemde hoeveelheid personele en materiële middelen. Met de opheffing van de BB verdwijnt echter niet alleen materieel, maar ook de noodwachtplicht, waardoor een groot reservoir van snel beschikbaar, getraind personeel niet meer beschikbaar is. De regering heeft voorstellen een rampenbestrijdingsplicht voor burgers in te voeren lange tijd afgewezen. Na grote druk uit de Vaste Kamercommissie voor binnenlandse zaken, vooral van VVD- en CDA-zijde, heeft de regering echter alsnog een wetsvoorstel ingediend ter zake van de invoering van een rampenbestrijdingsplicht voor alle Nederlanders tussen 18 en 65 jaar. Die plicht zal volgens de regering echter alleen gelden als in buitengewone omstandigheden zeer uitzonderlijke situaties daartoe aanleiding geven. Deze terminologie wijst erop dat het hier gaat om een zg. „slapende wet”, waarvan zelden of nooit gebruik zal worden gemaakt. Derhalve zullen ook aantal en geoefendheid van rampenbestrijdingsplichtigen zeer gering zijn. Daardoor kan in nood-

situaties niet langer worden gerekend op enige versterking van betekenis van de rampenbestrijdingsorganisatie, maar zullen de brandweerkorpsen nagenoeg geheel op zichzelf zijn aangewezen. Hierdoor is het ten minste twijfelachtig of de overgrote meerderheid van kleinschalige vrijwillige brandweerkorpsen haar taak bij rampenbestrijding zal kunnen uitvoeren. In dit verband spreekt ook de Commissaris van de Koningin in Noord-Holland, mr. R. de Wit, zijn twijfel uit over de geloofwaardigheid van grootschalige hulpverlening en rampenbestrijding [4]. Uit het voorgaande dringt zich de conclusie op dat een organisatie met een taak die voornamelijk op oorlogstijd was afgestemd — de BB — wordt afgeschaft, terwijl de uitbreiding van een vredesorganisatie die haar taak in alle bijzondere omstandigheden adequaat zou moeten kunnen uitvoeren, onvoldoende plaats vindt.

Ten slotte is alleen al op grond van het voorgaande moeilijk aan te nemen dat de geloofwaardigheid van het veiligheidsbeleid inderdaad wordt versterkt. Tevens is echter het uitgangspunt dat de geloofwaardigheid van het CV-beleid met name in buitengewone omstandigheden zou moeten worden bewezen, voor kritiek vatbaar. Hier dringt zich een analogie op met de defensie-inspanningen: die bewijzen hun geloofwaardigheid door de aanwezigheid van goed toegeruste en voor hun taak opgeleide eenheden, en beslist niet door het succesvol voeren van een oorlog die immers juist door de geloofwaardigheid van die defensie-inspanning moet worden voorkomen. Ook voor de CV-inspanning in het kader van het veiligheidsbeleid geldt dat ze geloofwaardig is indien kan worden beschikt over een apparaat dat zijn taken duidelijk kent en in oorlogstijd effectief kan worden ingezet, daartoe dus over voldoende materiële en personele middelen beschikt en laat blijken over een dusdanige graad van geoefendheid te beschikken dat die inzet effectief zal zijn. Dit laat onverlet dat deze oorlogsorganisatie ook in vredetijd zou kunnen worden ingezet, waarvoor het wettelijke kader vrij eenvoudig zou zijn te scheppen, analoog aan de bestaande militaire bijstand aan burgerlijke autoriteiten. Het ontbreken van een dergelijke organisatie is dan ook strijdig met de principes van het veiligheidsbeleid. Hieruit moet worden geconcludeerd dat de opzet van de rampenbestrijding en hulpverlening, zoals die in de Nota CV

tot uitdrukking komt, de geloofwaardigheid van het veiligheidsbeleid niet ten goede komt en ze veeleer principieel ondergraaft.

De achtergrond van het integreren van rampenbestrijding voor vredes- en oorlogstijd moet veeleer worden gezocht in financiële en politieke motieven. De financiële motieven liggen voor de hand: de regering is gedwongen te bezuinigen en opheffing van de oorlogsorganisatie BB levert zeker bezuinigingen op. Voor wat betreft de vervangende organisatie wordt in de Nota CV het principe „low cost or no cost” aangehangen. Daarmee is de druk op het budget van de rampenbestrijdingsorganisatie voldoende duidelijk gemaakt. De politieke motieven liggen weliswaar enerzijds in het vlak van de dwingende bezuinigingen, maar anderzijds ook in de — veronderstelde — algemene weerzin van de gemiddelde politicus en burger tegen noodwetgeving, oorlogsvoorbereiding e.d.

Daaruit is ook te verklaren dat ondersteuning van de defensie-inspanning de laatste plaats inneemt van de hoofddoelstellingen van het CV-beleid, terwijl koppeling van het CV-beleid aan het veiligheidsbeleid, mede gelet op de definitie van het begrip „veiligheid”, eerder een éérste plaats voor deze doelstelling zou rechtvaardigen. In dit verband is het ook frappant dat voor de CV geen Vaste Kamercommissie bestaat en dat blijkens een onderzoek uit 1983 het begrip CV onder de bevolking nagenoeg onbekend is. Daardoor is de politieke belangstelling voor de CV gering, waaruit te verklaren is dat op dit terrein zo scherp het mes kon worden gezet in het budget en genoeg wordt genomen met de afbraak van een organisatie met een duidelijke functie in het CV-beleid in ruil voor een vage bestuurlijke en materiële structuur van een uiterst belangrijk CV-element in oorlogstijd: rampenbestrijding en hulpverlening.

Schuilgelegenheid

De Nota CV behandelt de rampenbestrijdingsorganisatie en schuilgelegenheid geïntegreerd. Dat kan worden verklaard door de redenering dat beide ertoe dienen gevolgen van oorlogsgeweld het hoofd te bieden, zoals de Nota CV dan ook vermeldt. Met dit argument kunnen echter vrijwel alle aspecten van CV worden gekoppeld. Daarom wordt die te ongenueerde koppeling hier verla-

ten en wordt het schuilgelegenheidsbeleid separaat behandeld.

De NAVO-strategie van „flexibility in response”, die is gebaseerd op het huidige machtsevenwicht enerzijds en de verwachte strategie van het Warschau-Pact anderzijds, laat uitdrukkelijk de mogelijkheid open dat de NAVO als eerste, op welke wijze dan ook, van kernwapens gebruik zal maken om de afschrikking te herstellen en de tegenstander tot beëindiging van de vijandelijkheden en/of tot onderhandeling te bewegen. Van die redenering uit is de schuilgelegenheidsproblematiek op twee manieren te benaderen.

Redenerend vanuit een strategie van wederzijdse afschrikking kan worden vastgesteld dat het wederzijdse bedreigen van elkaars bevolking met massavernietigingswapens zeer afschrikwekkend werkt. Het is daarvoor wel noodzakelijk dat de bevolking onbeschermd is of althans dat beide partijen ongeveer gelijkwaardige maar beperkte beschermingsmaatregelen treffen. Indien nu beide partijen beschikken over een gegarandeerd „second strike”-vermogen zal elke partij na een eigen nucleaire aanval op onaanvaardbare verliezen aan de zijde van de eigen burgerbevolking moeten rekenen. Hiermee zou dus — enigszins simplistisch geredeneerd — wederzijdse afschrikking zijn bereikt en elke grootschalige nucleaire aanval zijn uitgesloten. De strategie van het Warschau-Pact gaat echter niet uit van afschrikking, maar van verhoging van de conflictdrempel en van een snel en beslissend offensief tegen de NAVO-strijdkrachten, inclusief gebruik van kernwapens, indien toch een gewapend conflict zou uitbreken. De Sovjet-Unie tracht hierbij haar eigen bevolking tegen nucleaire aanvallen te beschermen met grote aantallen schuilgelegenheden en een omvangrijk evacuatieplan [5]. Nu zal naar verwachting de Sovjetrussische kernwapendreiging zich voornamelijk op militaire doelen concentreren. Dat neemt niet weg dat in een dichtbevolkt land als Nederland ook dan grote aantallen burger-slachtoffers zullen vallen. Gezien de zorgplicht van de regering voor bescherming van de bevolking dient de regering dus een actieve schuilgelegenheidspolitiek te voeren.

Een andere benaderingswijze is die vanuit het herstellen van de afschrikking op een hoger niveau. Dat kan niet anders betekenen dan de inzet van nucleaire middelen door de NAVO, op welke

schaal en op welke manier dan ook. Van NAVO-zijde wordt verwacht dat de afschrikking zich op die wijze inderdaad kan herstellen; zekerheid hieromtrent bestaat echter niet. De Sovjetrussische militaire doctrine gaat uit van het zo nodig metterdaad voeren en ook winnen van een kernwapenoorlog. Het Russische antwoord op inzet van NAVO-kernwapens zal dus vermoedelijk bestaan uit eigen inzet van nucleaire middelen, hetzij op een aangepast niveau, hetzij escalerend, waarbij, gezien de doctrine van het Warschau-Pact, het laatste het waarschijnlijkst is. De Westeuropese NAVO-landen moeten zich dus voorbereiden op een tegenaanval met nucleaire middelen op hun grondgebied indien de NAVO als eerste het kernwapen inzet. Gegeven de uiterst beperkte schuilgelegenheid in de meeste Westeuropese NAVO-landen, waaronder ook Nederland, stelt dat de NAVO voor een enorm ethisch dilemma bij de besluitvorming omtrent een eerste nucleaire inzet: geen nucleaire middelen inzetten kan betekenen conventioneel te worden verslagen; wel nucleaire middelen inzetten zal waarschijnlijk de dood van een groot deel van de eigen bevolking betekenen en garandeert niet het herstel van de afschrikking. Het grote gevaar daarbij is dat het Warschau-Pact die situatie onderkent en daaruit de conclusie zal trekken dat de NAVO het zich niet kan veroorloven als eerste kernwapens in te zetten. Een logisch vervolg is dan dat de Sovjet-Unie de afschrikking van de NAVO-kernmacht zal onderwaarderen en eerder bereid zal zijn een grootscheeps conventioneel offensief in te zetten. Daaruit volgt dat het ontbreken van adequate schuilgelegenheid het afschrikwekkende vermogen van de nucleaire middelen van de NAVO-landen op elk niveau aantast en daarmee een negatieve bijdrage levert aan de geloofwaardigheid van het veiligheidsbeleid. De Nota CV is t.a.v. het schuilgelegenheidsbeleid zeer terughoudend. Het uitgangspunt (dat overigens voor het gehele CV-beleid geldt) dat geen voorbereidingen worden getroffen voor bescherming tegen massale aanvallen met chemische strijdmiddelen en kernwapenconflicten op grote schaal, is ongedefinieerd en rekbaar. Verder meent de regering een „redelijke inspanning” te moeten leveren op het gebied van preventieve voorzieningen voor de burgerbevolking. Het begrip „redelijke inspanning” is dusdanig vaag dat iedereen een eigen invulling daaraan kan geven.

In de praktijk zal het dan ook erop neerkomen dat de hoogte van de inspanning wordt bepaald door de financiële ruimte, en niet door een objectieve behoeftestelling. Van een beleid voor planning en uitvoering kan zo echter nauwelijks sprake zijn. De huidige stand van zaken bij de schuilgelegenheid in Nederland is dat 4 miljoen mensen zouden moeten worden ondergebracht in souterrains en kelders van etagewoningen. Daarin zijn echter nauwelijks voorzieningen aangebracht om enkele dagen tot een week te kunnen verblijven, wat bij een nucleaire aanval een minimumvereiste is [6]. Het is bovendien uiterst onwaarschijnlijk dat de nodige voorzieningen metterdaad in korte tijd kunnen worden aangebracht. Verder zijn die schuilgelegenheden niet voorzien van luchtfilterinstallaties, zodat hun waarde bij chemische aanvallen vrijwel nihil en bij fall-out zeer beperkt is. Verder kunnen ca. 350.000 mensen worden ondergebracht in zg. combinatieprojecten — grote gebouwen, ondergrondse parkeergarages, metrostations e.d. — die redelijke fysieke bescherming bieden. Daaruit blijkt dat slechts een fractie (ca. 2,5%) van de Nederlandse bevolking van enige schuilgelegenheid van betekenis gebruik kan maken. Ook hier ontbreken echter veelal luchtfilterinstallaties en zijn nauwelijks voorzieningen getroffen op het gebied van voorraadvoorziening voor primaire levensbehoeften, toegangsregelingen of ordebewaring, zodat een doeltreffend en doelmatig gebruik van de uiterst geringe schuilgelegenheids capaciteit niet mag worden verwacht. Het antwoord van de Nota CV 1984 op de geschetste schrijvende situatie ligt voornamelijk op het terrein van voorlichting aan gemeenten, onderzoek en studie. Het initiatief tot het aanleggen van openbare schuilplaatsen ligt in Nederland nog steeds bij de gemeenten; het ministerie van binnenlandse zaken kan hierbij slechts subsidie over meerkosten verlenen. Hier bestaat dus geen centraal beleid en de Nota CV geeft daartoe ook geen

Literatuur

1. *Alert* (1984)(3)2.
 2. *Alert* (1984)(2)8.
 3. *Alert* (1985)(1)27.
 4. *Alert* (1984)(4/5)21.
 5. L. J. W. W. Brand — *Civiele verdediging*. Marine-stafschool, Den Haag (1982)57.
 6. *Alert* (1985)(2)9.
-

aanzet. Ter zake van schuilvoorzieningen in en nabij eengezinswoningen wordt thans onderzocht wat de financiële consequenties ervan zullen zijn. Het uitgangspunt is echter dat daarvoor geen extra kosten mogen worden gemaakt, zodat de vertaling van de resultaten van het onderzoek naar praktisch beleid bijna voor de hand ligt. In het al-

gemeen is dus voorlopig geen sprake van concrete bijstellingen op het gebied van schuilgelegenheid. De conclusie daaruit is dat het Nederlandse beleid ter zake van schuilgelegenheid niet in overeenstemming is met de grondslagen van het Nederlandse en bondgenootschappelijke veiligheidsbeleid. [SLOT VOLGT]



De positie van het individu in het massale van de krijgsmacht

Op verzoek van de Nederlandse Officiëren Vereniging drukken wij onderstaande bekendmaking af.

Uit het in 1979 door de NOV gestichte Steffen-Posthumusfonds wordt in 1988 een prijs uitgereikt aan een auteur van een artikel over de positie van het individu in het massale van de krijgsmacht, in een breed kader gezien.

Het artikel dient aan een aantal criteria te voldoen:

- oorspronkelijk en in de Nederlandse taal gesteld;
- verschenen in een dagblad of periodiek;

- het moet bezinning op het officiersberoep mogelijk maken;
- het moet een voorlichtende werking hebben;
- het moet zijn verschenen in de periode mei 1986 tot mei 1988.

De bekroning geschiedt door het hoofdbestuur van de NOV, op voordracht van een speciale Commissie NOV-publiciteitsprijs. De uitreiking van de prijs, groot f 1000, zal geschieden tijdens de algemene vergadering van de NOV in het najaar van 1988.

De Commissie NOV-publiciteitsprijs roept de lezers, resp. aspirant-auteurs van dit periodiek op, artikelen die aan de bovenvermelde criteria voldoen, te zenden aan: Secretaris Commissie NOV-publiciteitsprijs, kap S. v.d. Graaf, Postbus 183, 3900 AD Veenendaal.

A. J. Hakkert

kolonel der mariniers b.d.

Het Korps Mariniers van 1665 tot heden

Qua Patet Orbis, „Zo wijd de wereld strekt”, is de trotse wapenspreuk van het Nederlandse Korps Mariniers. De mariniers vierden in december 1985 hun 320e verjaardag met o.a. een indrukwekkend defilé van omstreeks 3000 actief dienenden en oud-mariniers op de Coolingsingel te Rotterdam.

Het mondiale operatieterrein van onze zeesoldaten vinden wij terug op het vaandel, dat in 1929 door HM Koningin Wilhelmina op het Malieveld te Den Haag aan hen werd uitgereikt. Op dit vaandel staan de volgende belangrijkste wapenfeiten vermeld: Spanje, Algiers, West-Indië, Seneffe, Kijkduin, Doggersbank, Atjeh, Bali, Chatham, Rotterdam, Java-Zee, Java en Madoera, Nieuw-Guinea.

In een korte schets zullen wij het licht laten schijnen op het oudste korps van onze krijgsmacht, dat in december 1946 werd onderscheiden met de Militaire Willemsorde.

Korte geschiedenis

Tot 1665 werden aan boord van de oorlogsschepen

bij zeegevechten landsoldaten ingezet om het entergevecht uit te voeren. De kwaliteit van de huurelingen liet vaak veel te wensen over. Dat werd mede veroorzaakt door het feit dat zij per reis werden ingehuurd en daarna werden bedankt. Bovendien waren de meesten van deze soldaten niet of nauwelijks vertrouwd met de dienst aan boord en het gevecht ter zee.

Vanwege de slechte ervaringen had admiraal Michiel Adriaanszoon de Ruyter menigmaal aangedrongen op verbetering van de kwaliteit van de zeesoldaten. Hij wist raadpensionaris Johan de Witt voor zijn ideeën te winnen en zo werd ingevolge een resolutie van de Staten van Holland op 10 december 1665 bepaald dat er een „Regiment de Marine” zou zijn met eigen officieren en ingedeeld in een aantal compagnieën. Willem Joseph baron van Ghent werd aangesteld als kolonel-commandant van het nieuwe regiment. In augustus 1666 werd hij tevens door de Staten benoemd tot luitenant-admiraal van Holland, en in deze functie voerde hij in 1667 het bevel over het smaldeel dat in de Tweede Engelse oorlog de Thames

Defilé op de Coolingsingel te Rotterdam, ter gelegenheid van de 320e verjaardag van het Korps Mariniers, december 1985



en de Medway opvoer; 800 land- en zeesoldaten veroverden het fort Sheerness en het pas opgerichte korps had zijn eerste wapenfeit: „Chatham”. Tot heden is het sinds 1066 de enige geslaagde landing op de Engelse kust geweest!

In het rampjaar 1672 werden omstreeks 50 compagnieën zeesoldaten te land ingezet voor het aan alle kanten bedreigde vaderland. Het jaar daarop werden ruim 2200 zeesoldaten ingescheept en streden mee in de zeeslagen bij Schooneveld en Kijkduin. In het huidige België, nabij het dorpje Seneffe, leverden de Staatse troepen (waaronder enkele regimenten zeesoldaten) slag met de Fransen en hierbij onderscheidde de mariniers zich door de hardnekkige verdediging van enkele sleutelposities.

De Spaanse Successieoorlog begon in 1702. Een gecombineerde Nederlands-Engelse vloot, met een groot aantal zeesoldaten, begaf zich op weg naar Spanje. Acties uit zee en landingen werden uitgevoerd bij Cadiz, Gibraltar en Barcelona. De rots van Gibraltar werd door 1800 Engelse en Nederlandse mariniers veroverd. Tot op heden voeren de „Royal Marine Commandos” de naam Gibraltar in hun vaandel.

Van de ruim 23.000 man aan troepen die de Republiek der Nederlanden in deze elf jaren durende oorlog had ingezet, waren er bijna 22.000 gesneuveld! Een zware tol, aangezien mede hierdoor de „Regimenten de Marine” volledig waren gedeceimeerd.

In de jaren 1764 tot 1774 wisten enkele compagnieën mariniers in West-Indië bij Berbice en in Suriname zich te onderscheiden bij het herstellen van de orde, die was verstoord door enkele slaavenopstanden.

In 1780 begon de Vierde Engelse oorlog. Een jaar later leverde de vloot van de Republiek slag bij de Doggersbank. De mariniers aan boord wisten zich in die zeeslag te onderscheiden door hun koelbloedigheid en moed.

In 1816 organiseerden de Engelsen en Nederlanders een gezamenlijke strafexpeditie om de Algerijnse zeerovers een les te leren. Bij het bombardement van Algiers en de daaropvolgende acties waren ruim 200 mariniers betrokken. Vier van hen werden later met de pas ingestelde Militaire Willemssorde onderscheiden.

In 1817 werd het toen bestaande bataljon herdoopt in Korps Mariniers en voor het eerst werd

een garnizoen mariniers in de stad Rotterdam gelegerd.

Een groot deel van de operationele activiteiten van het Korps Mariniers speelde zich in de 19e eeuw af in het Verre Oosten. Bij de pacificatie van onze koloniën aldaar werden vaak oorlogsschepen en mariniers ingezet. In de jaren 1846-1849 namen mariniers, te zamen met troepen van het Indische leger en Marine-eenheden, deel aan drie expedities op het eiland Bali. In de periode 1873-1904 werden mariniers vele malen ingezet in de Atjehoorlog. Soms maakten zij deel uit van landingsdetachementen van de oorlogsschepen, bij andere acties waren enkele compagnieën mariniers ingedeeld bij het Indische leger. In 1874 stonden twee compagnieën mariniers in Atjeh onder commando van kapitein Van Braam Houckgeest. Deze latere korpscommandant en naamgever van de huidige marinierskazerne in Doorn, had zich in 1870 bij een expeditie en acties op de westkust van Afrika zodanig onderscheiden, dat hem de Militaire Willemssorde werd toegekend.

In mei 1940 werd ons land, na meer dan een eeuw te zijn gevrijwaard van een oorlog op ons grondgebied, door de Duitsers binnengevallen. Door middel van een verrassende landing met watervliegtuigen op de Maas wist een kleine groep Duitsers een bruggehoofd te vestigen aan de noordzijde van de Maasbruggen. Dank zij hardnekkige aanvallen van mariniers werd dat bruggehoofd geïsoleerd en werd voorkomen dat grotere Duitse eenheden over de Maasbruggen naar het noorden konden doorstoten. Te zamen met landmacht- en andere marine-eenheden zagen de mariniers ook kans te voorkomen dat de Duitsers op andere plaatsen in Rotterdam de noordelijke Maasoever konden bereiken.

Bij de Japanse aanval op het voormalige Nederlands Oost-Indië in 1942 werden mariniers ingezet om de Japanners op Oost-Java in hun opmars te vertragen. Mede daardoor kon een groot deel van het marinepersoneel uit Soerabaja worden geëvacueerd. Op de oorlogsvloot in Indië waren grotere mariniersdetachementen gestationeerd. Talloze mariniers waren in die tijd ingedeeld bij de bediening van het scheepsgeschut. Velen van hen gingen samen met het marinepersoneel strijdend ten onder in de slag in de Java-Zee.

Bij het herstellen van rust en orde in Indië werd in de periode 1945-1949 de in het eind van de oorlog

opgerichte Mariniersbrigade ingezet. Het actie-terrein van deze brigade was Oost-Java en Madoe-ra. Samen met de X-brigade van de KL vormde zij de A-divisie. Door onafgebroken patrouillegang, kleinere acties en twee politionele acties werd een gebied ter grootte van een kwart van Nederland grotendeels onder controle gebracht.

Na de soevereiniteitsoverdracht aan Indonesië bleef de marine een taak behouden in Nieuw-Guinea. Bij de beveiliging van dat gebied in de periode 1950-1962 speelden de mariniers een belangrijke rol. Toen in 1962 een slepend conflict met Indonesië overging in een niet-verklaarde oorlog, voerden de mariniers als mobiele reserve van de commandant der strijdkrachten vele succesvolle gevechtsacties uit.

In deze historische vogelvlucht zijn de acties vermeld, die hebben geleid tot vermelding van wapenfeiten op het mariniersvaandel. Het zou in het kader van dit artikel te ver voeren de vele andere acties te vermelden waarbij de zeesoldaten, zowel in als buiten Europa, waren betrokken.

Organisatie en taken

In de afgelopen eeuwen heeft de sterkte van de mariniers vaak aanzienlijk gefluctueerd. Het aantal varieerde van honderden tot soms vele duizenden. De huidige sterkte bedraagt omstreeks 2900 man, exclusief marinierskapel en tamboers en pijpers. Deze sterkte is opgebouwd uit ongeveer 210 officieren, 1100 mariniers met de rang van korporaal en hoger en ca. 1600 mariniers zonder rang.

Het Korps Mariniers bestaat voor omstreeks 85% uit beroepspersoneel (incl. kort-verbandvrijwilligers) en slechts 15% zijn dienstplichtigen die een diensttijd van 14 maanden vervullen. Voor officieren is de eerste contractperiode 10 jaar, voor onbepaald- en kort-verbandvrijwilligers 4 jaar.

Bij operationele eenheden en in kazernes van het Korps Mariniers dienen omstreeks 250 officieren en schepelingen (marinepersoneel beneden de rang van officier) van wat de mariniers de „blauwe marine” noemen. Dit vlootpersoneel vervult specialistische functies op administratief en logistiek terrein, zoals o.a. magazijnbeheerder, schrijver, hofmeester, ziekenverpleger.

Door de betrekkelijk korte dienstplichttijd worden de dienstplichtigen (zeemiliciens) voorname-

lijk opgeleid voor eenvoudiger infanteristische functies in Nederland of overzee.

Aangezien het beroepspersoneel dat na het eerste contract de dienst verlaat tot de daarvoor gestelde wettelijke leeftijd mobilisabel blijft, en de zeemiliciens na hun eerste oefening eveneens aan de mobilisabele sterkte worden toegevoegd, heeft het Korps mariniers de beschikking over een flinke mobilisabele reserve. Door middel van herhalingsoefeningen op compagniesniveau wordt de operationele vaardigheid van een deel van de mobilisabele reserve op peil gehouden.

De commandant Korps Mariniers (CKM) staat — evenals de commandant der Zeemacht in Nederland en in het Caraïbische gebied, rechtstreeks onder de chef Marinestaf. CKM, een vlagofficier met de rang van generaal-majoor, heeft ter uitvoering van zijn taken een eigen hoofdkwartier, dat gevestigd is in Rotterdam. Dit hoofdkwartier heeft een aantal stafafdelingen, waarvan de belangrijkste zich bezighouden met operationele, personeels-, materieels-, opleidingen- en onderwijsaangelegenheden. Onder direct commando van CKM vallen in vreedstijd de Van Ghent-kazerne te Rotterdam, de Van Braam Houckgeest-kazerne te Doorn, de Joost Dourlein-kazerne te Texel, de 1e Amfibische Gevechtsgroep (AGGP), de Whisky-infanteriecompagnie, staf 2 AGGP, de Compagniesbootgroep, de Amfibische sectie en de Bijzondere bijstandseenheid/Marinepatrouilles (BBE/MP).

Kort samengevat zijn de taken van het Korps Mariniers momenteel de volgende.

— Leveren van amfibisch getrainde gevechtseenheden t.b.v. een maritieme strijdmacht in het kader van crisisbeheersing in NAVO-verband, alsmede in nationaal verband t.b.v. ons Koninkrijk en/of ter handhaving van de integriteit van ons grondgebied.

— In stand houden en beschikbaar hebben van gevechtseenheden die kunnen worden ingezet voor het verlenen van militaire bijstand.

— Leveren van operationele eenheden voor het bewaken en beveiligen van marinebases en -kazernes in Nederland en de Nederlandse Antillen en op Aruba.

— Beschikbaar hebben van operationele eenheden t.b.v. amfibische, infanteristische militaire-bijstandstaken voor de Verenigde Naties.

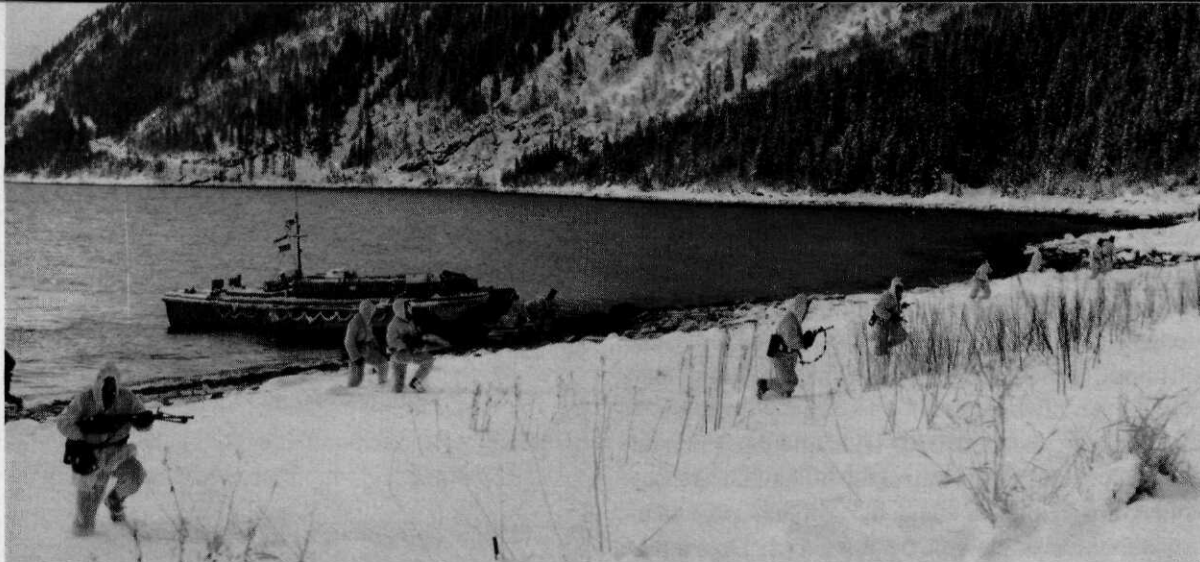

Jaarlijkse wintertraining: landing van een marinierseenheid in een Noorse fjord

— Leveren van mariniers voor Harer Majesteits oorlogsschepen en walinrichtingen der Koninklijke marine, t.b.v. instructie in militaire, infanteristische en fysieke vaardigheden aan vlootpersoneel en voor het uitvoeren van transporttaken voor de Koninklijke marine.

Ter toelichting op deze reeks taken is enige uitleg noodzakelijk.

De Van Ghent-kazerne is het opleidingscentrum van de mariniers. Aldaar zijn geconcentreerd de basisopleidingen voor de beroepsmariniers, KVV'ers, praktische opleiding tot officier der mariniers (zowel voor adelborsten voor het Korps Mariniers als adspirant-reserveofficieren), onder-officiersopleidingen, opleiding tot tamboer of pijper en opleiding van de leden van de marinierskapel der Koninklijke marine. Op de inhoud van de opleidingen wordt later teruggekomen.

In de Van Braam Houckgeest-kazerne zijn de operationele gevechtseenheden van 1 AGGP en Whisky-compagnie gehuisvest. Tevens bevinden zich daar de staf van 2 AGGP, de BBE/MP, en het Centrum voor fysieke training en sport (CFTS).

De 1e Amfibische gevechtsgroep is een parate gevechtseenheid van bataljonssterkte (ca. 700 man). De organisatie van deze eenheid is grotendeels gelijk aan die van een Engels „Commando Royal Marines RM” en bestaat uit drie infanteriecompagnieën, een ondersteuningscompagnie en een staf- en verzorgingscompagnie. In tijden van oplopende spanning wordt t.b.v. de oorlogssterkte een vierde infanteriecompagnie aan deze eenheid toegevoegd. Dit zg. „koudweergetrainde” bataljon maakt deel uit van de UK/NL Landing Force en is als zodanig een onderdeel van 3 Commando Bri-

gade RM. Voor het onderhouden van de koudweervaardigheden wordt jaarlijks een maand in Engeland en Schotland geoefend en daarna circa 2 maanden samen met de Royal Marines in noord-Noorwegen. Bij de koudweerttraining in Noorwegen in de periode januari-maart wordt van de individuele man opgewerkt tot een grote oefening op brigade/divisieniveau. Bij deze jaarlijkse oefeningen, waaraan behalve Engelse en Nederlandse ook Noorse en soms Amerikaanse eenheden deelnemen, worden in het kader van de realiteit meestal ook amfibische en paralandingen onder arctische omstandigheden beoefend. Vanwege de noodzakelijke mobiliteit heeft 1 AGGP een lichte infanteristische bewapening en uitrusting en het personeel heeft een skitraining ondergaan. Voor transport wordt gebruik gemaakt van niet gepantserde motorvoertuigen en rupsnieuwvoertuigen van het type BV 202.

De Whisky-infanteriecompagnie is eveneens volgens bovenstaande lijnen uitgerust en geoefend. Het personeel is in beginsel bovendien als para getraind en maakt deel uit van 45 Commando RM, waarmee ongeveer drie maanden per jaar gezamenlijk wordt geoefend (45 Commando RM is één der bataljons van 3 Commando Brigade RM).

De eenheden van 2 AGGP staan niet rechtstreeks onder hun eigen commandant, maar onder bevel van de commandant der Zeemacht in Nederland of het Caraïbisch gebied. Pelotons van 2 AGGP zijn onder meer gestationeerd op de marinevliegkampen in Valkenburg (ZH) en De Kooy (nabij Den Helder). Enkele compagnieën bevinden zich in de Antillen. In vredetijd levert dit bataljon eenheden voor bewaking en beveiliging van mari-

nekazernes en -vliegkampen, alsmede voor de territoriale en maritieme beveiliging van de Nederlandse Antillen en Aruba. Wanneer zulks nodig mocht zijn kan 2 AGGP worden geconcentreerd en ingezet voor NAVO-taken op de flanken in noord- of zuid-Europa of op eilanden in de Atlantische Oceaan. Dit bataljon is wel infanteristisch/amfibisch geoefend, maar heeft geen koudweerttraining en -uitrusting.

De mariniers van de BBE/MP-eenheid hebben nationale bekendheid verkregen bij enkele succesvolle anti-gijzelingsacties, o.a. in het provinciehuis te Assen en de gekaapte trein bij De Punt in Drenthe. De eenheid is tevens belast met de MP-taken voor de gehele marine. De staf, een paraat peloton en de opleiding zijn gevestigd in Doorn, een tweede peloton in Den Helder.

Het CFTS in Doorn verzorgt de specialistische fysieke training van al het beroepspersoneel van de mariniers en de opleidingen tot sportinstructeur voor de gehele Koninklijke marine.

In de Joost Dourlein-kazerne worden alle amfibische opleidingen voor het Korps Mariniers en de Koninklijke marine gegeven. Deze, vrij recent met moderne accommodatie uitgebreide, kazerne herbergt tevens de Compagniesbootgroep. Deze groep heeft tot taak het verzorgen van de verplaatsing van gevechtseenheden van de schepen naar het strand. Tevens behoort het tot haar taak de personele en logistieke transportsteun te verzorgen bij amfibische operaties op de noord- en de zuidflank van de NAVO. Daartoe beschikt de eenheid over een aantal landing crafts assault (LCA), waarmee twee infanteriecompagnieën tegelijk kunnen worden vervoerd. De bootgroep kan als onderdeel van een UK Assault Squadron optreden binnen de UK/NL Amphibious Force.

In de Joost Dourlein-kazerne vinden tevens amfibische opleidingen plaats voor de Belgische paracommando's en een deel van de bedrijfsintroductietraining voor de adelborsten van het Koninklijk Instituut voor de Marine.

Ter uitvoering van zijn veelzijdige taken heeft het Korps Mariniers nog de beschikking over een amfibische sectie, gevestigd aan boord van Hr Ms Thetis te Den Oever. De sectie bestaat uit kikvorsmannen, geformeerd in drie groepen en een staf. Eén amfibische groep (7 NL Special Boat Section) heeft als operationele taak het uitvoeren van strandverkenningen en verkenningen aan de land-

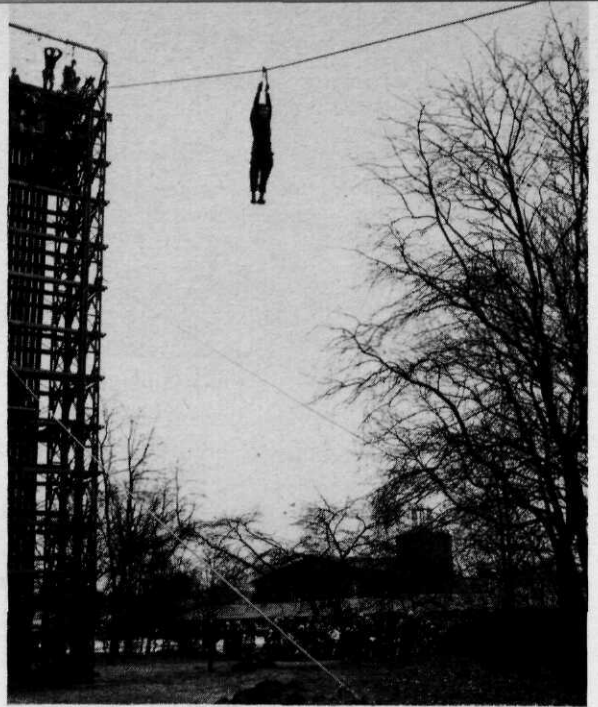

Demonstratie afdaling klimtoren door personeel van 1 AGGP te Doorn

zijde van de kust bij amfibische operaties. De inzet van de kikvorsmannen geschiedt uit onderzeeboten per kajak of rubberboot of via parachutage. De groep werkt nauw samen met het RM Special Boat Squadron. Een andere groep is speciaal getraind voor operaties op het Nederlandse Continentale Plat, ter bestrijding van eventuele terroristische acties.

De 3e AGGP is een mobilisabele eenheid die — wanneer geformeerd — bestaat uit drie compagnieën. Dit mobilisabele bataljon heeft niet de beschikking over een staf en verzorgingscompagnie. Het personeel van 3 AGGP is alleen amfibisch en infanteristisch getraind en uitgerust. De geoefendheid wordt op peil gehouden door herhalingsoefeningen met een duur van omstreeks vier weken. Wanneer 2 AGGP in zijn geheel in Nederland wordt geconcentreerd, dient 3 AGGP ter aflossing van 2 AGGP in de Nederlandse Antillen en Aruba.

Behalve voor beveiligings- en bewakingstaken voor de Koninklijke marine in Nederland en de Nederlandse Antillen en op Aruba zijn aan boord van de grotere oppervlakteschepen van de marine kleine detachementen mariniers geplaatst. Zij houden zich voornamelijk bezig met militaire instructie, toezicht op de handhaving van de discipline, fysieke training van de bemanning, en helikopterdirectie.

Bij een aantal grotere kazernes en opleidingsinsti-

tuten van de marine zorgen sportinstructeurs van het Korps Mariniers voor de fysieke training van het vlootpersoneel.

Aangezien het uitvoeren van de transporttaken in de Koninklijke marine is opgedragen aan de mariniers, is een aantal officieren en onderofficieren nauw betrokken bij de marinetransportdienst. Voor de opleiding tot chauffeur en automonteur wordt nauw samengewerkt met de KL en vele mariniers hebben daartoe inmiddels hun opleiding gevolgd in Keizersveer of bij het OCTD in Utrecht.

Voor eventuele uitvoering van VN-taken hebben de mariniers (sinds 1963) 300 man beschikbaar, die binnen 24 uur kunnen worden ingezet t.b.v. vredesoperaties. Een tweede contingent van 300 man kan op een termijn van 48 uur beschikbaar worden gesteld. Dit personeel moet grotendeels worden betrokken uit de sterkte van 1 of 2 AGGP. Tot op heden zijn nog geen contingenten voor VN-taken geleverd (het personeel voor Unifil werd betrokken uit KL-eenheden). Wel hebben mariniers sedert 1958 deelgenomen aan de permanente beschikbaarstelling van vijf officieren bij de United Nations Truce Supervision Organization (UNTSO) in het Midden-Oosten. Deze organisatie houdt thans reeds ruim 27 jaar toezicht op de wapenstilstand tussen Israël en zijn Arabische buurlanden. Ook hebben de mariniers sinds 1982 personeel geleverd voor de Multinational Force and Observers (MFO) in de Sinäi.

De Marinierskapel en Tamboers en Pijpers zijn hiervoor al even genoemd. Deze kapel van militaire beroepsmusici staat garant voor muziek van een hoog professioneel niveau. Behalve hun optreden bij gelegenheden van militair-ceremoniële aard voor de gehele Koninklijke marine, verwierven zij mondiale bekendheid door hun veelzijdige repertoire van klassieke en moderne symfoniewerken. Uit de kapel kunnen voor de daartoe noodzakelijke optredens een strijkkje, een combo en een dansorkest worden samengesteld. De leden van de marinierskapel krijgen slechts een beperkte militaire opleiding, in tegenstelling tot de tamboers en pijpers, die een volledige infanteristische en amfibische opleiding moeten doorlopen. De tamboers en pijpers vervullen, behalve hun muzikale taken, normale operationele functies bij parate eenheden of kazernes.

Opleidingen

Het is vanzelfsprekend dat, bij een korps met een zo grote reeks taken, de opleidingen een belangrijke rol spelen om een hoge graad van geoefendheid en paraatheid mogelijk te maken. Wanneer de vele opleidingen worden gegroepeerd naar kernsoort, onderscheiden wij voor beroeps- en dienstplichtige mariniers de Eerste vakopleiding (de EVO, vroeger basisopleiding genaamd), voor adspirant-onderofficieren de Opleiding Onderofficieren (OPLOOF) en voor beroeps- en reserveofficieren de Praktische opleiding tot officier der mariniers (POTOM).

Aangezien de taken van mariniers zijn gericht op infanteristisch, amfibisch en mondiaal optreden, zijn deze elementen sterk in de opleidingen verweven.

De marinier is — ook in deze door technologie beheerste tijd — een bewapende man en geen be-mand wapen. Uitrusting en bewapening zijn licht. De marinier moet kunnen opereren in ieder soort terrein, hij moet mobiel zijn en zijn doel kunnen bereiken vanuit zee, door de lucht en meestal te voet. Kernpunten in de opleiding zijn dan ook gericht op de aspecten: vakman, leider, mens.

Bij het aspect mens wordt veel nadruk gelegd op het opvoeren van de individuele, organisatorische en sociale vaardigheden en op het ontwikkelen van het besef van eigen verantwoordelijkheid. Het aspect leiderschap krijgt veel aandacht in de onderofficiers- en officiersopleiding. De nadruk ligt daarbij op het accepteren van verantwoordelijkheid en het inspireren, voorgaan en begeleiden van ondergeschikten.

Het aspect vakman wordt gematerialiseerd door in de opleidingen grote nadruk te leggen op o.a. een hoge fysieke vaardigheid en conditie, goede schietvaardigheid met zowel individuele als groepswapens en het handhaven van een goede uiterlijke en innerlijke discipline.

De EVO duurt sinds 1983 voor zowel beroeps- als dienstplichtige mariniers 16 weken. In de EVO wordt ook 2 weken amfibische training gegeven.

De dienstplichtige mariniers gaan na de EVO naar een plaatsing in Nederland of de Antillen, waar ze tot het eind van hun dienstplicht werkzaam blijven. Een gering aantal van hen volgt na de EVO een specialisering voor chauffeur of bepaalde andere logistieke functies. ▷

De beroeps krijgen na de EVO nog een verdere introductie in fysieke training bij het CFTS te Doorn. In deze periode zit omstreeks 40 uren elementaire ski-opleiding op een kunstschaatsbaan. Een deel van de beroeps krijgt nog een parachutisten- en/of commando-opleiding in België, Duitsland, Engeland of Nederland. Beroepsmariniers, bestemd voor verbindingdienst, en tamboers en pijpers volgen nog een resp. 6 en 9 maanden durende dienstvakspecialisatie. De overige beroeps stromen na de hiervoor genoemde opleidingen in bij de operationele eenheden, waar ze „on the job” worden geoefend in het gebruik van onder andere antitankwapens, mortieren en mitrailleurs. Bovendien wordt bij 1 AGGP of Whisky-compagnie de koudweertraining in Schotland en Noorwegen doorlopen.

De beroeps moeten, om tot marinier 1e klasse te kunnen worden bevorderd, nog een takenboek afleggen. De studie hiervoor wordt gedeeltelijk in eigen tijd gedaan. Na een diensttijd van 4 à 5 jaar kan een marinier 1e klasse worden toegelaten tot de selectietest voor de onderofficiersopleiding. De best geslaagden worden hierna toegelaten tot de 33 weken durende opleiding. In deze opleiding wordt behalve aan de nodige theorie veel tijd besteed aan de praktijk van het leiding geven en aan instructietechniek. Inbegrepen in de opleiding is een meerweekse amfibische opleiding bij de Joost Dourlein-kazerne en een maand training bij het CFTS.

Na omstreeks 5 à 6 jaar kan de korporaal eventueel in aanmerking komen voor de 13 weken durende cursus vakkennis sergeant. In deze cursus wordt de aanstaande sergeant voorbereid op zijn toekomstige taken bij operationele eenheden (groepscommandant) en bij de opleidingen (klascommandant en instructeur).

Voor keuzebevordering tot sergeant-majoor moeten de daarvoor in aanmerking komende kandidaten een cursus vakkennis voor sergeant-majoor doorlopen. Deze cursus duurt 6 weken en de nadruk ligt daarbij op de toekomstige operationele taken, zoals opvolgend pelotonscommandant, onderofficier-munitie en compagnies-sergeant-majoor.

De POTOM duurt voor aspirant-reserveofficieren 35 weken en leidt op tot het vervullen van de functie van pelotonscommandant bij een operationele compagnie. In de eerste 3 maanden wordt op-

gewerkt tot het niveau van geweergroepscommandant, in de volgende 6 maanden ligt de nadruk op de toekomstige taken als infanteriepelotonscommandant. Tijdens de gehele opleiding ligt een zwaar accent op de praktijk en moet onder de nodige druk in een kort tijdsbestek veel worden gepresteerd.

De vijfjarige opleiding op universitair niveau voor de toekomstige beroepsofficieren van de mariniers vindt voor een groot deel — te zamen met de andere adelborsten voor de Koninklijke marine — plaats bij het Koninklijk Instituut voor de Marine te Den Helder.

Na de eerste drie jaren wetenschappelijke opleiding volgt benoeming tot tweede luitenant. In het eerste en tweede studiejaar worden resp. een 3 en 5 maanden durende praktische stage in de POTOM gelopen. Een voordeel daarvan is dat de toekomstige beroepsofficier zijn collega-reservist onder praktijkcondities leert kennen. In het vierde jaar doet de jonge beroepsofficier een jaar praktijk, meestal bij een operationele eenheid. In de daarna volgende praktische bedrijfsintroductie worden nog enkele cursussen gevolgd, waarbij onder meer een paracommando-opleiding bij de Royal Marines. In hun laatste studiejaar gaan de jonge luitenants weer terug naar het KIM, alwaar

Demonstratie helikopterafdaling door BBE/MP-mariniers





Erewacht van het Korps Mariniers op het Binnenhof ter gelegenheid van de jaarlijkse opening van de zittingsperiode der Staten-Generaal

in het kader van de gekozen afstudeerrichting een eindschrijftie moet worden gemaakt ter afsluiting van de 5-jarige opleiding. Hierna gaan sommige officieren verder met een specialisatie-opleiding.

Het beleid van het Korps Mariniers is erop gericht zoveel mogelijk specialistische functies — met name bij de operationele eenheden — door eigen personeel te vervullen. Om dit mogelijk te maken is er een flink aantal specialisatiecursussen die in eigen beheer worden gegeven. De belangrijkste hoofdgroepen van specialisaties zijn de volgende.

- Berg- en wintertraining (waarbij o.a. de standaardtraining arctic survival, maar ook opleiding tot militair ski-leraar).
- Wapens (o.a. gevechtveldradar, mortieren, infanteriepionier).
- Transport (o.a. chauffeur, „waterprofiing”, rij-examinator).
- Logistiek (o.a. kok, schrijver, goederenbeheerder).
- Amfibische operaties (o.a. rubberboot- en LCA-bestuurder, kikvorsman).
- Vloot (o.a. scheepstaken, helikopterredder).

— Verbindingen (o.a. radio-onderhoudsmoniteur, EOV).

— Staftraining (o.a. Hogere Krijgsschool, Marinestafschool).

— Paratraining (o.a. dispatcher, hoge vrije val, parachutepakker).

— Overleven (o.a. jungle training, combat survival).

— Bijzondere bijstand (o.a. precisieschutter, vuurwapendocent).

— Fysieke training en sport (o.a. sportinstructeur, leraar boksen, karate).

Uit kostenoverwegingen wordt bij de cursussen waar het niet efficiënt is ze door mariniers te laten verzorgen, aansluiting gezocht bij opleidingen van de vloot, de KL of van buitenlandse krijgsmachten.

Met het bovenstaande overzicht is geschetst hoe bij het Korps Mariniers wordt getracht een hoge professionele standaard te bereiken en te behouden. Daarbij moet worden vooropgesteld dat alles erop is gericht niet te óverspecialiseren. De mees-

te cursussen en opleidingen worden zo kort mogelijk gehouden en specialisatie geschiedt in principe op basis van directe behoefte.

Met al deze opleidingsinspanning wordt bereikt dat de mariniers met een relatief klein korps kunnen voldoen aan hun veelzijdige nationale en internationale verplichtingen.

Slotopmerkingen

Uit de gelederen van de niet actief dienende mariniers is een organisatie van oudgedienden ontstaan die de grootste is in Nederland. Wij bedoelen de in 1950 opgerichte vereniging Contact Oud Mariniers (COM), die circa 12.000 leden telt. Het ontstaan is terug te voeren tot de jaren 1948-49, toen duizenden mariniers — oorlogsvrijwilligers en dienstplichtigen — uit de Oost terugkeerden in verband met het opheffen van de Mariniersbrigade en in Nederland afzwaaiden. Velen van hen wilden in de burgermaatschappij iets van de oude band van kameraadschap, die ze bij het Korps Mariniers in het algemeen en de Mariniersbrigade in het bijzonder hadden ervaren, bewaren.

In de bloeiende vereniging, die met een paar honderd leden begon en tot 12.000 leden is uitgegroeid, heeft ieder lid — ongeacht rang of stand — dezelfde rechten. Onder het democratisch gekozen landelijk bestuur vallen de provinciale afdelingsbesturen. De vereniging ontplooit voornamelijk de volgende activiteiten.

- Verzorgen van een verenigingsorgaan.
- Onderhouden van goede contacten met de actief dienenden, hetgeen meestal resulteert in excursies naar diverse marinierskazernes, het houden van reünies, en de viering van de jaarlijkse Korpsverjaardag.
- Het geven van advies en steun aan de leden indien daaraan behoefte bestaat.
- Het organiseren van grote lustrumvieringen in Rotterdam, samen met de Korpsleiding.

Als een afgeleide van de provinciale COM-activiteiten is een aantal COM-schietverenigingen ontstaan, die regelmatig met vele andere schietverenigingen hun krachten meten.

Het verheugende voor de thans 35 jaar bestaande actieve vereniging is, dat steeds weer nieuwe jonge leden toetreden. Hierdoor kon het COM in de afgelopen tien jaren een ledenaanwas van circa

4000 boeken. De ongeschreven leus „Eens marinier, altijd marinier” doet vermoeden dat het COM ook in de toekomst geen gebrek zal hebben aan fris bloed.

Aan het slot van dit artikel past een kritische terugblik en een blik op de toekomst.

Een deel van de gronden waarop admiraal De Ruyter en Johan de Witt in 1665 een Regiment de Marine oprichtten, staat ook deze dagen nog overeind. Nog steeds vormen de mariniers aan boord van schepen en walbasis een kleine betrouwbare kern, belast met militaire instructie, disciplinehandhaving en bewakingsdiensten.

De oorlogvoering ter zee, te land en in de lucht is echter sinds de Gouden Eeuw sterk veranderd. De snel doorzettende technologie doet steeds verder haar invloed gelden bij de krijgsmachten. In de krijgsmachten van oost en west rukken onbemande wapensystemen steeds meer op. Daardoor worden de knooppunten van verbindingen, commandovoeringscentra en early-warningsystemen steeds belangrijker en kwetsbaarder, en een mogelijk doelwit van verrassingsaanvallen of subversieve acties.

Landen als o.a. de Verenigde Staten, Frankrijk, Engeland, België en de Sovjet-Unie hebben sinds geruime tijd licht bewapende, snel inzetbare mobiele eenheden ter beschikking om een reeks offensieve en defensieve acties te kunnen uitvoeren. Internationaal terrorisme maakt in toenemende mate slachtoffers in vele landen ter wereld. Bestrijding daarvan is een onderwerp van gesprek bij vele topgesprekken van politici.

Hoewel de NAVO veel aandacht besteedt aan de defensie van de centrale sector in Europa, blijven de NAVO zuid- en noordflank nog steeds veel zorgen baren.

Om deze, en nog een aantal andere, redenen is het vanzelfsprekend dat de Nederlandse defensie eveneens kan beschikken over een relatief kleine, doch kwalitatief hoogwaardige groep militairen, die door haar grote veelzijdigheid snel kan worden ingezet voor een groot aantal nationale en internationale taken.

Het Korps Mariniers heeft tot op heden, door zich steeds aan te passen aan veranderende omstandigheden, kans gezien zowel fysiek als psychisch klaar te zijn voor onmiddellijke inzet in allerlei terreinsoorten en onder verschillende klimatologi-

sche omstandigheden. De hoge graad van paraatheid, geoefendheid en amfibisch-infanteristische mobiliteit geeft ons vertrouwen dat het Korps Ma-

riniers in deze en de volgende eeuw een kosteneffectieve bijdrage kan leveren aan de Nederlandse defensie, zo wijd de wereld strekt.

Literatuur

- Ph. M. Bosscher — *De Nederlandse mariniers*. Van Dishoeck, Bussum (1966).
- Ph. M. Bosscher — *De Koninklijke marine in de Tweede Wereldoorlog*, dl 1. Wever, Franeker (1984).
- C. J. O. Dorren — *De geschiedenis van het Nederlandse Korps Mariniers*. Stok, Zuid-Holl. Uitg. Mij, Den Haag (1948).
- C. J. O. Dorren — *Onze Mariniersbrigade*. Stok, Zuid-Holl. Uitg. Mij, Den Haag (1954).
- R. van Dijk en J. Klein Essink — *De mariniers*. Kinheim, Papendrecht (1984).
- A. J. Hakkert — The Royal Netherlands Marines Corps. *Army Quart. & Defence J.* **108**(1978)(1).
- A. J. Hakkert — Per mare, per terram. *Marineblad* **85**(1975)(8).
- B. Honselaar — *De zwarte duivels van Rotterdam*. Wyt, Rotterdam (1954).
- G. Teitler en C. Homan — *Het Korps Mariniers 1942-heden*. De Bataafsche Leeuw, Dieren (1985).
- F. G. A. Woudstra — *Onze Koninklijke marine*. De Alk, Alkmaar (1982).



Maandelijks wordt de Militaire Spectator toegezonden aan alle leden van de Koninklijke Vereniging ter Beoefening van de Krijgswetenschap.

Teneinde de toezending aan thans nog actief dienende officieren van Land- en Luchtmacht, tevens lid van de Koninklijke Vereniging ter Beoefening van de Krijgswetenschap, ook na hun dienstverlating zeker te stellen, wordt belanghebbenden verzocht de ledenadministratie van de Koninklijke Vereniging (Karel Doormanlaan 274, 2283 BB Rijswijk) in voorkomend geval ter zake in te lichten.

P. Wattel

luitenant-kolonel der artillerie

Materiële mobilisatievoorbereiding

In de staf van de Nationaal Territoriaal Commandant (NTC) is de afdeling Mobilisatievoorbereiding opgenomen (afb. 1). Eén van de secties van deze afdeling is belast met personele mobilisatievoorbereiding. Daarover is in oktober 1985 van de hand van lkol Selles een artikel verschenen (*Mil. Spect.* 154(1985)(10)456).

In onderstaand artikel wordt aandacht besteed aan taak en werkwijze van de sectie MOBB, die is belast met de materiële mobilisatievoorbereiding (MMV) van nagenoeg alle mobilisabele eenheden van de gehele KL. Voorts wordt gewezen op het belang van de betrokkenheid van de KL bij de MMV en ten slotte wordt nog ingegaan op enkele ontwikkelingen in de materieelopleg.

In het „Mobilisatievoorschrift voor de KL”, VS 2-1050, staat het begrip MMV als volgt gedefinieerd:

De materiële mobilisatievoorbereiding omvat alle, in tijd van vrede, te treffen danwel voor te bereiden maatregelen, welke erop zijn gericht dat bij mobilisatie het voor de mobilisabele eenheden/aanvullingen benodigde materieel oorlogsinzetbaar is en op de juiste plaats in opleg aanwezig is, danwel op snelle en efficiënte wijze door uitgestelde materieel (UM) overdracht of vordering kan worden verkregen en verstrekt.

In wat eenvoudiger bewoordingen uitgedrukt: ervoor zorgen dat bij mobilisatie de mobilisabele eenheden/aanvullingen op tijd en op de juiste plaats over het benodigde inzetbare materieel kunnen beschikken. (Omdat de MVV voor de mobilisabele aanvullingen een taak is van de operationele commandanten wordt in het vervolg alleen gesproken over mobilisabele eenheden.)

De definitie geeft al aan dat het materieel voor de mobilisabele eenheden op drie manieren ter beschikking kan komen. De Chef van de Landmachtstaf — lees Afdeling Plannen — bepaalt in

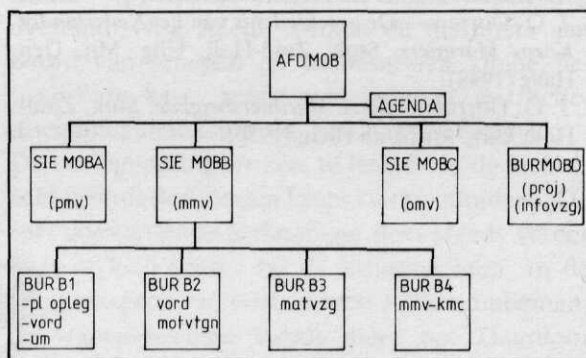

Afb. 1 De samenstelling van de Sectie MOBB als deel van de Afdeling Mobilisatievoorbereiding

eerste aanleg welke manieren voor de betrokken eenheden zullen worden toegepast:

- het materieel wordt in vredetijd reeds opgelegd in een zg. mobilisatiecomplex;
- het materieel wordt in vredetijd gebruikt — veelal voor opleidingsdoeleinden — en bij mobilisatie teruggebracht naar het mobilisatiecomplex van herkomst (dit materieel wordt uitgesteld materieel (UM) genoemd);
- het materieel moet bij mobilisatie door de eenheid worden gevorderd.

De opleg

Nadat is bepaald welk materieel wordt opgelegd, stelt de sectie MOBB in nauw overleg met DMKL de indeling vast van het materieel bij de mobilisabele eenheden en houdt toezicht op de juiste wijze van opleg. Daarbij ligt de nadruk op de snelle uitgifte van het materieel bij mobilisatie. Door talloze reorganisaties binnen de KL, die soms op het laatste moment nog moeten worden bijgesteld, de invoering van een onafgebroken stroom nieuw materieel bij de mobilisabele eenheden (zie afb. 2) en het grote aantal opslagloodsen dat in de verschillende mobilisatiecomplexen erbij wordt gebouwd is het een hachelijke zaak geworden de

plaats van opleg van mobilisabele eenheden verder dan ongeveer een jaar vooruit te plannen.

De totale hoeveelheid materieel ligt opgelegd in ruim 50 mobilisatiecomplexen die ressorteren onder drie ondercommandanten van NTC: 301, 302 en 303 Vzgc, die in deze volgorde de gebieden bestrijken van de voormalige TBO, TBZ en TBW. De grootste concentraties van complexen komen voor in de provincies Noord-Brabant, Gelderland en Utrecht en de totale oplegcapaciteit is ca. 500.000 m² waarbij plaatselijk noodgedwongen nog materieel in de open lucht moet worden gestald.

Vrijwel alle legerplannen hebben consequenties voor de belegging van de mobilisatiecomplexen. Er worden eenheden opgeheven of opgericht, eenheden worden door reorganisatie groter of juist kleiner en vele krijgen nieuw materieel: Landrover, YA4440 met of zonder shelter, de YPR765 in alle uitvoeringen, M109, M110, Dragon, Leopard 1-V en -2, Tow, enz.

Vrijwel geen enkele eenheid ontkomt in de jaren '80 aan deze reorganisaties en een aantal eenheden overkomt het zelfs tweemaal of nog vaker.

Bij de keuze van een opleglokatie moet met een groot aantal factoren rekening worden gehouden, zoals:

- de infrastructuur van het mobilisatiecomplex m.b.t. de aanwezigheid van een tankbaan, de mogelijkheden van de werkplaats, de oplegmogelijkheid voor OMU, de toegangswegen naar het complex en de afmetingen van de loodsdeuren (helaas is 30 jaar geleden bij de bouw van de oplegloodsen o.m. onvoldoende rekening gehouden met de invoering van de YA4440 met shelter en de oplegger 20 t met autolaadkraan);

- de vakkennis van het tewerkgestelde personeel en de mogelijkheid tot her- en of bijscholing;
- de aanwezigheid van een spoorweglaadstation in de buurt voor gemechaniseerde eenheden;
- de afstand van het complex naar de plaats waar

Afb. 2 De trouwe GMC ruimt het veld voor de nieuwe kip-auto 12 ton



Afb. 3 Een „functioneel” opgelegde keukengroep

het materieel van de eenheid in vredesgebruik is (UM-regeling);

- de lokatie van de eenheden uit de nationale sector zo dicht mogelijk bij hun oorlogslokatie;
- de mogelijkheid voor vordering in de regio;
- het materieel van te veel eenheden uit dezelfde mobilisatiefase in het complex zodat men elkaar in de weg loopt bij de materieeluitgifte.

Een zorgvuldige afweging van deze en nog andere factoren leidt uiteindelijk tot de keuze van de opleglokatie. Ontstaat, als gevolg van een reorganisatie, de noodzaak tot een verplaatsing naar een ander complex dan heeft dat meestal tot gevolg dat ook andere eenheden moeten verhuizen. Al die verplaatsingen worden vastgelegd in het zogeheten „Schuifplan NTC” dat periodiek wordt bijgesteld in overleg met de operationele commandanten en de verzorgingscommando's.

Het behoeft geen betoog dat deze verplaatsingen een grote werklust veroorzaken bij de drie verzorgingscommando's, nog afgezien van de kosten die eraan zijn verbonden en waarmee tot nu toe in de planningsfase bij reorganisaties geen rekening wordt gehouden.

Alle materieel van een eenheid — inbegrepen de voorraden klasse I, III en V — ligt in beginsel in hetzelfde mobilisatiecomplex en wordt „functioneel” (gegroepeerd volgens de bouwstenen uit de otas; afb. 3) of „artikelgewijs” opgelegd (afb. 4). Voor 1 Lk-eenheden en voor de overige eenheden uit de eerste mobilisatiefase is de functionele opleg voorgeschreven. Het materieel van de andere eenheden wordt zo mogelijk functioneel opgelegd, maar deze wijze van opleg kost uiteraard meer ruimte dan de artikelgewijze opleg. Ook vergen de onderhoudswerkzaamheden meer tijd.

De meeste maatregelen die worden getroffen om de uitgiftesnelheid bij mobilisatie te verhogen, lei-

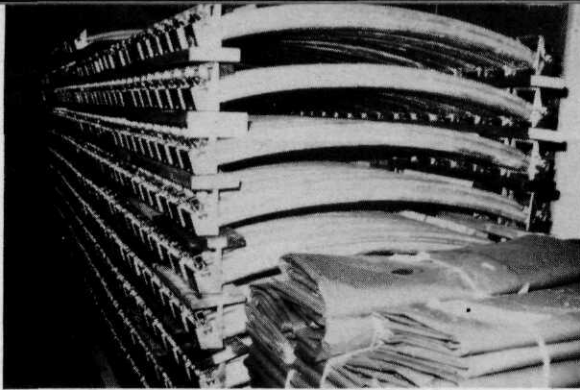

Afb. 4 „Artikelgewijze” opleg van boogtenten

den tot een toeneming van de tijd die voor het onderhoud nodig is:

- zo moeten de verschillende wapensystemen zijn opgebouwd;
- de instrumenten waarvoor een ligplaats in het gevechtsvoertuig aanwezig is, moeten op die ligplaats zijn opgeborgen;
- technisch/tactische handelingen, zoals depresseren en beladen, moeten door de gebruiker kunnen worden verricht zonder hulp van 2e- en/of 3e-echelonsonderhoudspersoneel en zo mogelijk zonder extra hulpmiddelen.

Het uitgiftegereed maken van het materieel is werk dat — bij voldoende waarschuwingstijd — moet worden uitgevoerd door het personeel van de verzorgingscommando's, maar bij onvoldoende waarschuwingstijd moeten alle depressie-werkzaamheden en het verder uitgiftegereed maken kunnen worden uitgevoerd door het mobilisabele personeel zelf. Dit is één van de aspecten die worden beoefend bij de alom bekende en jaarlijks terugkerende oefening „Donderslag” (afb. 5).

Om de materieeluitgifte in goede banen te leiden stelt de bedrijfsleider van het mobilisatiecomplex de materieeluitgifte-instructies op waarin wordt vastgelegd welke afhaalfunctionaris welk materieel waar kan vinden en hoe hij het moet meevieren naar het mobilisatiecentrum (de plaats waar de eenheid zich formeert). Het aanwijzen van deze afhaalfunctionarissen houdt nauw verband met de wijze van opleg (functioneel of artikelgewijs) die voor de eenheid is toegepast en gebeurt door het verzorgingscommando in overleg met de betrokken Provinciaal Militair Commandant (PMC), waarna één en ander wordt vastgelegd in de zg. „functionarissenlijst”.

Het uitgesteld materieel

In de opleidingsbehoefte van de KL wordt voor-



Afb. 5 Tijdens de oefening „Donderslag” opstellen voor afmars uit het mobilisatiecomplex

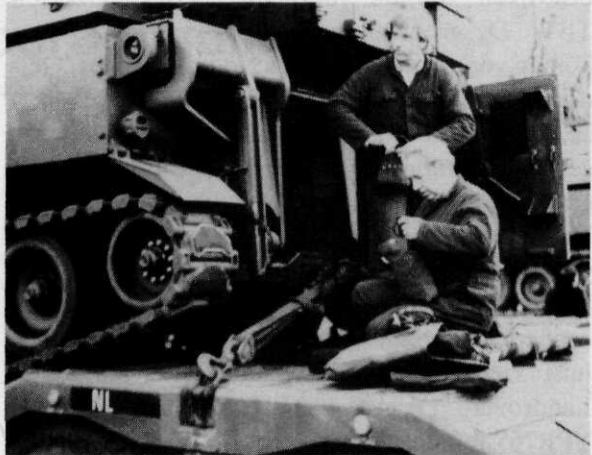

Afb. 6 Tijdens de oefening „Oversteek” controleren of de M109 compleet is

zien door materieel dat in beginsel afkomstig is uit de oorlogsreserve (park- of depotvoorraad). Indien voor bepaalde uitrustingsstukken de oorlogsreserve niet toereikend is om de opleidingsbehoefte te dekken, kan het benodigde aantal extra worden aangekocht maar BLS kan ook bepalen dat het materieel wordt onttrokken aan eenheden die behoren tot de 3e mobilisatiefase.

Door MOBB wordt per vredesgebruiker geregistreerd welk materieel in welke hoeveelheid door die vredesgebruiker moet worden teruggeleverd aan welke mobilisabele eenheden, park of depots. Die zg. „opdrachten tot UM-overdracht” zijn ingedeeld in zes prioriteitscategorieën die nauw verband houden met de drie mobilisatiefasen. De vredesgebruiker is ervoor verantwoordelijk dat het materieel wordt geregistreerd per categorie en per mobilisabele eenheid, dat een terugvoerregeling wordt ontworpen en dat bij afkondiging van de desbetreffende alarmdeelmaatregelen het materieel inzetbaar wordt afgeleverd aan het mobilisatiecomplex; er is dus brengplicht. Om de UM-regeling op uitvoerbaarheid te testen, wordt eenmaal per drie jaar de oefening „Oversteek” gehouden. In februari 1986 is Oversteek-4 gehouden waarbij OCI, ROC, AOC, KCT, OCLO en OCMGD hun UM metterdaad moesten overdragen. Daarbij bleek dat de regeling — ondanks

kleine tekortkomingen — zeer betrouwbaar is (afb. 6).

De vordering

Op grond van het feit dat aan bepaald materieel geen specifiek militaire eisen worden gesteld en dat dit materieel in voldoende aantallen in de civiele sector aanwezig is, is bepaald dat voor een aantal eenheden een deel van de uitrusting zal worden gevorderd. Voor de eenheden van 1Lk betreft dat een aantal personenauto's en enig intendancematerieel; voor de eenheden uit de nationale sector betreft dat bovendien een groot aantal voertuigen.

Binnen de sectie MOBB wordt het zg. „Minimum-oplegplan wielvoertuigen” opgesteld waarin per eenheid wordt aangegeven welke voertuigen moeten worden opgelegd omdat ze niet kunnen worden gevorderd, gezien de specifieke militaire eisen die worden gesteld. Het gaat dan o.m. om voertuigen met opgebouwde wapens, ingebouwde verbindingsmiddelen, voertuigen die een aanhangwagen moeten trekken (militaire trekhaken en -ogen wijken nl. af van civiele uitvoeringen) of voertuigen die terreinvaardig moeten zijn.

In de behoefte aan voertuigen die niet in dat minimum-oplegplan zijn opgenomen wordt voorzien door vordering. Die vordering wordt centraal voorbereid door de Vorderingscommissaris Motorrijtuigen (VCMR), een nevenfunctie van het Hoofd Afdeling Mobilisatievoorbereiding, en is onder leiding van de Keuringscommissaris Motorrijtuigen (KCMR) in handen van één van de bureaus van MOBB.

De wettelijke regels voor het vorderen ten behoeve van de krijgsmacht zijn vastgelegd in de Inkwartieringswet, het Inkwartieringsbesluit en de Inkwartieringsbeschikking, alle drie uit 1953.

Voorts heeft BLS nog VI-LOG-002/0 met „Vorderingsregelen” uitgegeven. In deze documenten worden geregeld:

- de vorderingsmogelijkheden en de te hanteren procedures;
- de bevoegdheid tot vorderen;
- de schadeloosstelling en de bezwaarschriftenprocedures;
- de sancties.

De Inkwartieringswet voorziet in regels voor nor-

male en buitengewone omstandigheden. De bevoegdheid tot vorderen in „tijd van vrede” berust uitsluitend bij de burgemeester. In „geval van oorlog, oorlogsgevaar of andere buitengewone omstandigheden” hebben bevoegdheid:

- de minister van defensie (betreft algemene vordering);
- een aantal Nederlandse militaire autoriteiten;
- de burgemeester op verzoek van deze militaire autoriteiten (betreft incidentele vordering).

Als soorten vordering onderscheiden wij:

- vordering „in gebruik”, van toepassing op roerende en onroerende goederen;
- vordering „in eigendom van de Staat”, uitsluitend van toepassing op roerende goederen;
- vordering „in transport”, waarbij uitsluitend de vervoersprestatie wordt gevorderd.

De algemene vordering kan in geval van oorlog, oorlogsgevaar of andere buitengewone omstandigheden door de minister van defensie worden gelast en per openbare kennisgeving aan de betrokkenen worden bekend gemaakt. De algemene vordering kan in tijd van vrede al worden voorbereid krachtens art. 36 van de Inkwartieringswet. Die voorbereiding omvat:

- de registratie van goederen;
- het onderwerpen van goederen aan één of meer keuringen;
- het voor vordering aanwijzen van deze goederen;
- het uitreiken van lastgevingen aan de eigenaar;
- het treffen van voorzieningen aan de aangewezen goederen.

Deze vorm van voorbereiden wordt tot nu toe uitsluitend toegepast voor de algemene vordering in eigendom van de Staat van motorrijtuigen en speciale voertuigen voor mechanisch grondverzet. Voor de uitvoering van die taak worden nauwe contacten met de gemeenten onderhouden omdat de burgemeesters een wettelijk voorgeschreven taak hebben in de vorderingsvoorbereiding. De gegevens betreffende de motorrijtuigen (behalve personenauto's), die worden ontvangen van de Rijksdienst voor het Wegverkeer te Veendam, worden gebruikt voor het oproepen van de motorrijtuigen op een keuringsplaats in een gemeente. ▷

Door een aantal taxateurs, de buitendienst van de sectie MOBB, worden daar de motorrijtuigen gekeurd op hun geschiktheid voor militair gebruik en wordt een taxatie uitgevoerd. Het keuringstaxatierapport wordt naar MOBB gestuurd en op basis van de daarin vermelde gegevens en de eisen die de operationele commandant stelt, wordt een vorderingspakket samengesteld waarin zich alle bescheiden bevinden die nodig zijn voor het overnemen „in eigendom van de Staat” van de motorrijtuigen. De vorderingspakketten worden op één van de vroegste alarmdeelmataregelen afgeleverd op de rayonbureaus van de PMC'n die voor het uitreiken aan de eenheden zorgen.

De hiervoor aangegeven werkzaamheden worden verricht voor de KL, KM, KLu, Kmar, alsmede voor de geallieerde bondgenoten in het kader van de Lines-of-Communications-operaties. Bovendien bestaan er plannen de taxateurs in vreedstijd eveneens in te zetten voor het ministerie van binnenlandse zaken (BiZa), met name voor de vordering in het kader van de rampenbestrijding.

De behoefte aan personenauto's wordt gedekt door een claim te leggen op de handelsvoorraad van importeurs en dealers van een aantal bekende automerken.

Bij mobilisatie moeten de te vorderen voertuigen door zorg van de gemeenten worden afgeleverd op de zg. „militaire afleveringsadressen”, veelal het mobilisatiecentrum van de eenheid. Omdat echter het landelijke potentieel aan motorrijtuigen in hoofdzaak in de Randstad is geconcentreerd is het in enkele gevallen voor een gemeente niet mogelijke alle colonnes op de gewenste plaats af te leveren. In die gevallen is door de PMC vervoer verzorgd voor de chauffeurs van de mobilisabele eenheid naar de gemeentelijke verzamelplaats om de motorrijtuigen aldaar in ontvangst te nemen. Personenauto's worden niet afgeleverd maar altijd bij de desbetreffende importeurs en dealers afgehaald.

De inzetbaarheid van en het onderhoud aan het opgelegde materieel

De verzorgingscommando's zijn verantwoordelijk voor het inzetbaar houden van het in de mobilisatiecomplexen opgelegde materieel. De sectie MOBB bewaakt deze inzetbaarheid; daartoe rapporteren de verzorgingscommando's tweemaal

per jaar de oorlogsinzetbaarheid van het opgelegde materieel en de vredesgebruikers doen hetzelfde met betrekking tot het UM. Uit die rapportages wordt een overzicht samengesteld betreffende de materiële oorlogsinzetbaarheid van mobilisabele eenheden.

Ook omvat MMV het verstrekken van richtlijnen aan de verzorgingscommando's om het noodzakelijke onderhoud aan het opgelegde materieel te kunnen uitvoeren. Het onderhoud dat in de mobilisatiecomplexen wordt uitgevoerd, wijkt af van dat bij de parate eenheden omdat de echte gebruiker ontbreekt. Het is een mengvorm van 1e- en 2e-echelonsarbeid, met 3e-echelonsaspecten als de nodige vakkennis en de gereedschappen aanwezig zijn.

Het onderhoud aan de opgelegde rups- en wielvoertuigen wordt uitgevoerd door personeel dat op het complex is geplaatst. Het onderhoud aan o.a. verbindingdienstmaterieel, geschut, draagbare wapens, geniematerieel e.d. wordt uitgevoerd door mobiele ploegen omdat de hoeveelheid werk op één complex niet rechtvaardigt dat er permanent personeel wordt geplaatst.

Het onderhoud aan het opgelegde materieel is te onderscheiden in:

- onderhoud voorafgaande aan het conserveren, gegeven het feit dat alle materieel 3e-echelonsgereed moet worden overgedragen;
- conservering;
- periodiek preventief onderhoud met het eventueel daaruit voortvloeiende correctief onderhoud;
- uitgiftegereed maken (deconserveren).

Omdat de onderhoudsgroep op een complex niet mobiel is, spreekt de scherpe scheiding in 2e- en 3e-echelonswerk — die o.a. wordt gedicteerd door de begrenzing van de hersteltijd — niet zo tot de verbeelding als bij een parate eenheid. Zeker met het oog op de arbeidsvreugde bij het op mobilisatiecomplexen tewerkgestelde onderhoudspersoneel verdient het aanbeveling die scherpe scheiding, die nu van parate naar mobilisabele eenheden onverkort is doorgetrokken, aan een kritisch onderzoek te onderwerpen.

Gelukkig is de laatste jaren flinke vooruitgang geboekt met het vervaardigen van een aantal inspectiewerkkaarten voor „MOB-opleg” maar ook zou in de materieelverzorgingsplannen reeds een

aparte kolom daarvoor kunnen worden ingevoerd in de zg. „kruisjeslijst”. Daarin zou dan ook de scheiding tussen 2e en 3e echelon anders kunnen worden getrokken.

Omdat voor een groot aantal uitrustingsstukken de juiste richtlijnen voor het in opleg uit te voeren onderhoud ontbreken, is vaak intensief overleg met DMKL nodig om daarin te voorzien. Ook moet in een aantal gevallen worden geïmproviseerd omdat het nieuwe materieel eerder wordt verstrekt dan de documentatie of omdat de onderhoudsrichtlijnen reeds zijn afgestemd op gepreserveerde voertuigen maar de hulpstukken, nodig voor het conserveren, nog niet aanwezig zijn.

De MMV van het KMC

Sinds 1 oktober 1985 is de afd. MOB ook verantwoordelijk voor de mobilisatievoorbereiding van het Korps Mobiele Colonnas (KMC). Dat heeft ertoe geleid dat met ingang van dezelfde datum het vroegere MMV-detachement van het KMC, inbegrepen de mobilisatiecomplexen waarin het materieel van het KMC ligt opgelegd, bij de sectie MOBB is ingedeeld. Op het eerste gezicht lijkt het bureau een nogal vreemd element in de afd. MOB en het zou dan ook voor de hand liggen deze complexen onder bevel van de verzorgingscommando's te stellen, maar daartegen bestaat toch een aantal bezwaren:

— de mobilisatiecomplexen zijn eigendom van BiZa of worden door BiZa van derden gehuurd; BiZa is dus huisbaas, een kazernecommando bestaat er niet;

— in deze BiZa/Def-complexen ligt KL-materieel opgelegd dat nodig is om de KMC-eenheden te laten functioneren als militaire eenheid; in feite dat wat nodig is voor de interne verzorging van de eenheid. Het beheer over dit materieel wordt gevoerd door militair personeel. Het materieel waarmee de eenheden van het KMC hun rampenbestrijdingstaak moeten verrichten wordt ter beschikking gesteld door BiZa. Ook dit materieel ligt opgelegd in deze complexen maar het beheer wordt gevoerd door beheerders van BiZa.

Op grond van de aangegeven relatie met BiZa kan voorshands niet worden aangegeven of de huidige indeling van het MMV-detachement zal worden gewijzigd. Tot zolang zal de sectie MOBB dus een

deel van de verzorgingscommandotaak voor de mobilisatiecomplexen van het KMC blijven uitoefenen.

Ondanks de vreemde constructie is het feit dat de MMV van de mobilisabele eenheden van de krijgsmacht hierdoor meer is gecentraliseerd als winst te beschouwen omdat alleen dan door de KL voldoende aandacht voor deze eenheden is gegarandeerd.

De betrokkenheid van de KL bij MMV is een noodzaak

De kennis van het materieel

Bij het verzorgingscommando is soms niet de kennis aanwezig om te beoordelen of een eenheid als geheel inzetbaar is. In een enkel geval is de beheerder of de bedrijfsleider in staat een oordeel te vellen omdat hij in een vorige functie bij een soortgelijke parate eenheid heeft gediend, maar dat is een uitzondering. Het probleem is dan níét te kunnen beoordelen of de rups- en wielvoertuigen, het geschut e.d. technisch in orde zijn, maar het bepalen of het ontbreken (defecten, naleveringen of andere oorzaken) van zekere hoofdtrustingstukken of detaillijstartikelen aan de inzetbaarheid al of niet ernstig tekort doet. Een stap in de goede richting zou zijn als door de operationele commandanten werd opgedragen dat een materieelkundige van een overeenkomstige parate eenheid eens per zes maanden — zo mogelijk bij het opmaken van de inzetbaarheidsrapportage — in het mobilisatiecomplex, in overleg met de beheerder, de kaartenbak zou nazien om na te gaan of er essentiële artikelen ontbreken. De betrouwbaarheid van het oordeel over de inzetbaarheid zou hiermee belangrijk toenemen.

De kennis van de werkwijze van mobilisabele eenheden

Als een mobilisatiekader oefening m.b.t. de mobilisatievoorbereiding wordt gehouden — gelukkig wordt de voorgeschreven frequentie steeds dichter benaderd — moet tijdig tevoren worden nagegaan of de juiste functionarissen op de functionarissenlijst voorkomen. De oefening zelf komt pas goed tot haar recht als alle functionarissen aanwezig zijn en de gelegenheid krijgen zonder begeleiding van het complexpersoneel hun instructies te

controleren op uitvoerbaarheid. Met name voor infanterie-, cavalerie-, artillerie-, genie- en brigadebevoorradingseenheden blijkt steeds weer dat de belading van de klasse V het kritieke pad vormt. Omdat de bedrijfsleider van het mobilisatiecomplex vaak niet voldoende op de hoogte is van de werkwijze van de eenheid is het daarom noodzakelijk dat hij hulp krijgt van het personeel van de mobilisabele eenheid bij het samenstellen van de materieeluitgifte-instructies voor klasse V.

Otas-problemen

Bij velen in de KL heeft de mening postgevat dat de Sectie MOBB bemoeienis heeft met de inhoud van de AS 01 van de mobilisabele eenheden. Niets is minder waar. Bij mobilisatie zorgt MOBB dat het „benodigde materieel” is waar het wezen moet, maar zij bepaalt niet wat nodig is. Als bij een mobilisatiekaderoefening wordt geconstateerd dat een wijziging van de AS 01 noodzakelijk is dan moet het voorstel daartoe, evenals voor parate eenheden, door de desbetreffende operationele commandant worden ingediend bij CLAS.

Een aantal parate eenheden heeft grote en kleine materieelproblemen opgelost door met eigen middelen of met hulp van de direct steunende eenheid bepaalde hulpmiddelen of toebehoren te laten vervaardigen. Als daarvoor geen autorisatie is verzocht en geen NATO-stocknummer is aangevraagd zullen de mobilisabele eenheden nooit van deze goed doordachte uitvindingen kunnen meeprofiteren. Zo is al diverse malen, omdat de autorisatie ontbrak, waardevol materieel verloren gegaan bij het inleveren van het materieel van een mobilisabel gestelde eenheid in een mobilisatiecomplex.

Enkele ontwikkelingen in de materieelopleg

Voortdurend worden maatregelen getroffen die beogen de uitgifte van het materieel eenvoudiger, efficiënter en vlotter te doen gebeuren en die tevens ervoor zorgen dat de hoeveelheid werk en tijd, die het mobilisabel personeel nodig heeft om het materieel gebruiksgereed te maken, afneemt.

— Zo stonden de nikkel-cadmiumbatterijen voor o.a. de draagbare radioapparatuur vroeger ongeladen in de klimaatkamer; tegenwoordig liggen in

alle complexen deze batterijen opgeladen in diepvrieskisten.

— De draagbare wapens waren vroeger gepreserveerd in het taaie PX-1. Voor de mobilisabele eenheid was het een groot probleem met eigen middelen de wapens schietklaar te maken. Nu liggen bijna alle wapens, licht geolied, in buisplastic gezeald in de wapenkamers; in feite gebruiksgereed.

— De stafkaarten zijn nu nog, stijf opgerold, in kokers verpakt. Het gebruiksgereed maken kost erg veel moeite en de scherpe kaartranden veroorzaken vaak nare snijwonden bij het personeel dat de kaarten moet sorteren en vouwen. Er is een begin gemaakt met het verpakken van ongevouwen kaarten in waterbestendige kartonnen dozen. Deze wijziging heeft ook nog een bonuseffect. Vervallen kaartbladen die opgerold zijn geweest, zijn niet meer geschikt om tot kladpapier te worden verwerkt, de ongevouwen bladen wel.

— Het organiek beladen van het uitrustingspakket op een Leopard-2-tank kost ettelijke uren, zeker als dat moet gebeuren door een bemanning die een tijd uit training is. Op korte termijn zal de belading van de Leopard-2 zijn afgerond; overige rupsvoertuigen zullen spoedig volgen. Alleen kl V, klein-kaliberwapens en enkele verbindingdienstartikelen bevinden zich dan nog niet aan boord. Op korte termijn zullen voor de Leopard-2 ook proefnemingen worden gestart met speciale luchtdroogapparatuur. Omdat deze apparatuur de relatieve vochtigheid beneden 50% houdt, zal het voertuig beter tegen corrosie e.d. zijn beschermd.

Besluit

Het personeel dat is belast met de MMV van de mobilisabele eenheden verricht voor de KL een zeer belangrijke taak. Het is een bezigheid die geen rust en gezapigheid uitstraalt. Door de vele reorganisaties die worden uitgevoerd, wordt af en toe een zware wissel getrokken op het in de mobilisatiecomplexen tewerkgestelde personeel.

Samenvattend kan worden gezegd dat de MMV op een kwalitatief hoog peil staat en nog steeds wordt verbeterd. Hier en daar zullen er tekortkomingen zijn maar ons systeem kan, zeker ook in vergelijking met de ons omringende landen, de toets der kritiek glansrijk doorstaan.

No first use, een noodzakelijk alternatief?

De discussie over de vraag of de NAVO moet overgaan tot de aanvaarding van een beleid waarbij wordt afgezien van het eventueel eerste gebruik van nucleaire wapens dateert al van het begin van de jaren '60 [2]. Alhoewel in de daaropvolgende jaren over het onderwerp regelmatig publicaties verschenen, kreeg het no-first-use-vraagstuk vooral ruime aandacht door het artikel van McGeorge Bundy, George F. Kennan, Robert S. McNamara en Gerard Smith, dat in het voorjaar van 1982 in het Amerikaanse tijdschrift *Foreign Affairs* verscheen [3]. Deze vier vooraanstaande Amerikanen stelden dat „the time has come for a careful study of the ways and means of moving to a new Alliance policy and doctrine: that nuclear weapons will not be used unless an aggressor should use them first” [4]. Volgens deze auteurs is de afschrikkende werking van het eerste gebruik van nucleaire wapens ongeloofwaardig geworden en kan een no-first-use-beleid worden verwezenlijkt door het optrekken van het conventionele vermogen binnen aanvaardbare budgetten.

Achter het no-first-use-voorstel schaarden zich verschillende deskundigen waaronder militairen als de Westduitse generaals b.d. Karl-Christian Krause en Jochen Loser, de Britse veldmaarschalk Michael Carver [5] en de Amerikaanse vice-admiraal John M. Lee [6]. Ook Andrei Sacharov onderschreef de stelling dat „nuclear weapons only make sense as a means of deterring nuclear aggression by a potential enemy” en dat „nuclear weapons cannot be viewed as a means of restraining aggression carried out by means of conventional weapons” [7].

Negatieve reacties op het voorstel voor een no-first-use-beleid kwamen er o.m. van de toenmalige minister van buitenlandse zaken Alexan-

To have a nuclear war, someone must start it. [1]

der Haig [8], de toenmalige Italiaanse Permanente Vertegenwoordiger bij de Noordatlantische Raad, Vincenzo Tornetta [9] en in een gezamenlijk geschreven artikel van vier Duitsers: Karl Kaiser, Georg Leber, Alois Mertes en Franz-Josef Schulze [10].

Een andere groep van tegenstanders was echter wel akkoord met een gedeelte van de analyse van de in de pers als „bende van vier” omschreven Amerikanen. Henry Kissinger schreef bijvoorbeeld: „While I cannot accept their prescription they have correctly grasped the Key challenge: as they point out, the West has no choice but to give greater priority to its conventional defense” [11].

In een studie, waaruit dit artikel is voortgekomen, heb ik het voorstel voor een no-first-use-beleid geanalyseerd als alternatief voor de flexible-response-strategie.

Een vraag, die tevoren moet worden beantwoord, is waarom de voorstanders van een no-first-use-beleid het huidige NAVO-beleid niet meer geloofwaardig achten. Belangrijk daarbij is dat ook sommige tegenstanders, waaronder een studiegroep van het British Atlantic Committee onder leiding van maarschalk Lord Cameron [12], ernstige bezwaren hebben tegen de flexible-response-strategie.

De gewijzigde machtsverhoudingen en de verminderde geloofwaardigheid van de huidige NAVO-strategie

Binnen de flexible-response-strategie is het geprefereerde antwoord op een aanval: het reageren op hetzelfde geweldsniveau als de tegenstander en het behalen van de overwinning op dat niveau („direct defense”) waardoor de aanvaller moet

* De auteur is licentiaat in de sociologie (R.U. Gent, 1983) en specialiseerde zich in de studie van veiligheids- en defensieproblematiek.

besluiten al dan niet te escaleren [13]. De meeste deskundigen zijn het echter erover eens dat de NAVO in Europa conventioneel niet sterk genoeg is om een conventionele aanval van het Warschau-Pact op te vangen, waardoor de NAVO al zeer vlug tot de beslissing zou komen te reageren met nucleaire wapens.

Dat werd in 1967, toen door de NAVO de flexible-response-strategie officieel werd aanvaard, nog geloofwaardig geacht, omdat men aan NAVO-zijde op de verschillende nucleaire niveaus een overwicht bezat. Wanneer in een gewapend conflict de NAVO in een beperkte mate nucleaire wapens zou hebben ingezet, bijvoorbeeld slechts demonstratief, dan had de Sovjet-Unie alleen kunnen inbinden of escaleren tot een, ook voor haar onvoordelig, hoger escalatieniveau.

Van een nucleair overwicht aan NAVO-zijde, zowel wat betreft de strategische wapens als de systemen voor de middellange afstand (INF) en de slagveldwapens (SNF) is echter heden ten dage geen sprake meer.

Door het verzuim een adequate conventionele verdediging op te bouwen heeft de NAVO, vanaf de tweede helft van de jaren '50, haar verdediging in Europa voor een belangrijk deel gebaseerd op tactische kernwapens. Belangrijk voor de Europese bondgenoten was het koppelingsprincipe tussen deze systemen en de Amerikaanse strategische nucleaire wapens via de nucleaire wapens voor de middellange afstand (INF). De geloofwaardigheid van de koppeling verminderde echter drastisch, toen de Sovjet-Unie haar intercontinentale nucleaire macht uitbreidde en er tussen de wereldmachten een situatie ontstond van Mutual Assured Destruction, die later werd gecodificeerd in de SALT-akkoorden.

De koppelingsfunctie van de tactische nucleaire wapens verminderde daardoor terwijl de militaire taak voor de verdediging van West-Europa erdoor steeg. Dat leidde in 1966 tot een voorraad in Europa van ruim 7000 tactische kernwapens. Voor de VS vormden deze wapens ook het middel om, mocht de afschrikking falen, via beperkte escalatie het Amerikaanse grondgebied buiten schot te houden. Dat veroorzaakte in de jaren '60 een Europese vertrouwenscrisis in de Amerikaanse garanties en had ook tot gevolg dat er nooit een onduidelijke conceptie tot stand kwam over het

mogelijke gebruik van tactische nucleaire wapens. De Nuclear Planning Group heeft in de jaren '70 wel pogingen ondernomen om richtlijnen uit te werken voor de initiële, demonstratieve inzet van tactische kernwapens en de eventuele „follow-on use” ervan [14], maar begin 1986 lijkt het erop dat men het daarover, zeker wat het tweede aspect betreft, niet eens is kunnen worden.

Aan de rol van tactische nucleaire wapens als substituuut voor het gebrek aan voldoende conventioneel vermogen kan men trouwens steeds meer bedenkingen vastknopen:

— de meerderheid van de tactische nucleaire wapens heeft slechts een reikwijdte van minder dan 30 km waardoor bij gebruik ervan ook de eigen troepen en burgerbevolking in gevaar worden gebracht;

— de kans is groot dat men in een oorlogssituatie het binnen de NAVO over het inzetten van deze wapens niet eens zal worden of slechts na lang politiek beraad;

— een belangrijk deel van de overbrengingsmiddelen is ook bruikbaar voor conventionele opdrachten maar zolang er geen politieke beslissing is genomen zijn de „dual-purpose delivery systems”, samen met een belangrijk aantal manschappen, niet voor conventionele oorlogsvoering inzetbaar en zulks op een moment dat dit dan juist uiterst belangrijk is geworden;

— de tactische nucleaire wapens hebben een negatieve invloed op de crisistabiliteit, doordat ze bij preventieve acties van de tegenstander uiterst kwetsbaar zijn. De Sovjet-Unie heeft namelijk een conventioneel vermogen ontwikkeld om zowel de overbrengingsmiddelen, de communicatielijnen als de meestal dicht bij de Oostduitse grens, in een gering aantal silo's, opgeslagen nucleaire ladingen te vernietigen [15]; hierdoor wordt de NAVO in een positie gebracht al zeer vlug in een conflict tactische nucleaire wapens te moeten inzetten;

— gebruik van nucleaire wapens door de NAVO zou waarschijnlijk een nucleaire nederlaag toevoegen aan een conventionele, omdat de Sovjet-Unie de laatste vijftien jaar geleidelijk maar ook voortdurend haar tactische nucleaire vermogen heeft uitgebreid en verbeterd [16]. Hierdoor kan ze elke nucleaire aanval beantwoorden op hetzelfde geweldsniveau als de NAVO initieert; door

deze ontwikkelingen wordt de mogelijkheid een nucleair conflict beperkt te houden, en wel tot het niveau dat de NAVO in eerste instantie beoogt, uiterst onwaarschijnlijk;

— na een tactische nucleaire oorlog komt het Warschau-Pact, door zijn geografische voordeel en zijn grotere aantal manschappen, militair „beter” ervoor te staan dan de NAVO.

De Supreme Allied Commander Europe (SACEUR) generaal Rogers synthetiseerde het probleem als volgt.

In my view, ACE's current conventional posture does not provide our nations with adequate deterrence, and it leaves the nuclear threshold at a disturbingly low level (. . .) This situation strains the credibility of our deterrence for two reasons: (A) our potential aggressor knows that NAVO's escalation to nuclear weapons would invite at least as much devastation on us as we could inflict on him, causing him to doubt our resolve to make that drastic move to nuclear weapons; and (B) in a crisis, the potential aggressor could try and face NAVO into concessions by threats of a conventional attack that both sides would know could only be stopped by our first-use of nuclear weapons. [17]

Rogers bepleit dan ook een no-early-first-use-beleid wat volgens hem kan worden verwezenlijkt door het optrekken van het conventionele vermogen en verbeteringen in de tactisch-operationele concepties als onder meer de uitvoering van de FOFA-richtlijn.

Mogelijkheden en beperkingen van een no-first-use-beleid

Om een alternatief veiligheidsbeleid te evalueren moet men onderzoeken in welke mate het bijdraagt tot het behoud van de vrede en wat de gevolgen ervan zijn indien die vrede wordt verstoord. Het eerste aspect heeft betrekking op de afschrikking en op de crisisstabiliteit, het tweede op het vermogen om, wanneer de afschrikking faalt, de oorlogssituatie onder controle te houden, de eigen schade zoveel mogelijk te beperken en een eind te kunnen maken aan het conflict. Nu zijn, in de huidige strategische verhoudingen, deze aspecten dikwijls niet complementair maar hebben ze veelal een aan elkaar tegengestelde invloed.

Zo heeft bijvoorbeeld het streven bij een nucleaire oorlog de eigen schade te beperken door raket-systemen op te stellen die, door hun accuratesse en snelheid, een groot deel van de raketten van de tegenstander kunnen vernietigen („counterforce strategy”), een negatieve invloed op de stabiliteit in crisissituaties.

Op langere termijn zou een veiligheidsbeleid moeten streven naar het meer complementair maken van de eerder genoemde aspecten en op korte termijn op zijn minst naar een evenwichtige onderlinge samenhang.

Andere belangrijke evaluatiepunten zijn de politieke en economische haalbaarheid, de bijdrage tot een beter internationaal politiek klimaat en de vraag of het alternatieve beleid de kans op een succesrijke uitkomst van huidige en toekomstige wapencontroleonderhandelingen vergroot [18]. In het kader van dit artikel kan niet anders dan in beperkte mate op deze evaluatiepunten worden ingegaan.

Afschrikking

Een no-first-use-beleid houdt in dat men de nucleaire wapens loskoppelt van de conventionele verdediging. Hierdoor wordt de mogelijkheid tot verticale escalatie tot boven de nucleaire drempel, wanneer de tegenstander uitsluitend met conventionele middelen aanvalt, niet volledig uitgesloten; de kans hiertoe moet echter kleiner worden geacht. Dat heeft consequenties op de afschrikking omdat, in de perceptie van de tegenstander, zulks de mogelijkheid vergroot onder het nucleaire niveau een conflict uit te vechten. Voor de meeste tegenstanders van een no-first-use-beleid is dat het hoofdargument waarop zij hun afwijzing baseren. Zo stellen Kaiser, Leber, Mertes en Schulze dat:

The coupling of conventional and nuclear weapons has rendered war between East and West unwageable and unwinnable up to now. It is the inescapable paradox of this strategy of war prevention that the will to conduct nuclear war must be demonstrated in order to prevent war at all.

Een no-first-use-beleid zou volgens hen dan ook „liberate the Soviet Union from the decisive nuclear risk - and thereby from the constraint that has kept the Soviet Union, up to now, from using

force, even for limited purposes, against Western Europe" [19].

De vraag van allereerste orde is of de Sovjet-Unie al niet erin is geslaagd het eerste gebruik, door de NAVO, van nucleaire wapens te voorkomen. Zoals wij eerder schreven heeft de Sovjet-Unie een hele reeks nucleaire antwoordmogelijkheden uitgebreid. In dat geval zou een no-first-use-verklaring vanwege de NAVO voor de Sovjet-Unie alleen een bevestiging betekenen van een bestaande toestand. Voor de NAVO zou het aannemen van een no-first-use-beleid daarentegen juist de richting aanwijzen waarin iets kan worden gedaan aan de (be)dreigende perceptie in de Sovjet-Unie, dat een conventionele oorlog in Europa door haar ook kan worden gewonnen. Doordat een no-first-use-beleid erop is gericht de politieke-militaire „speelruimte” uit te breiden met het vermogen een conventionele aanval conventioneel te beantwoorden wordt de gehele afschrikking, ook de nucleaire, geloofwaardiger gemaakt.

Cruciaal bij de meeste auteurs die een no-first-use-beleid voorstaan is dan ook het bereiken van een conventioneel evenwicht in Europa. Al in 1963 schreef Robert C. Tucker: „Probably an agreement on no first use of nuclear weapons would necessitate a further strengthening of NATO's conventional forces for defense of the West” [20]. Bijna twintig jaar later schreven Bundy, Kennan, McNamara en Smith dat een no-first-use-beleid „would require a strengthened confidence in the adequacy of the conventional forces of the Alliance above all the forces in place on the central front and those available for prompt reinforcement” [21]. In een later artikel verwijst McNamara naar verschillende studies, o.m. naar het eerste ESECS-rapport [22] waarin men tot de conclusie komt, dat het conventionele vermogen van de NAVO sterk kan worden verhoogd. De (toekomstige) beschikbaarheid van nieuwe technologieën is een belangrijke factor waarom verschillende deskundigen die mening zijn toegedaan.

Eenzijds is er een sterke technologische ontwikkeling van systemen, die de verdediger meer voordelen verschaffen dan de aanvaller. Een voorbeeld hiervan is de tweede generatie geleide antitankwapens (Semi-Automatic Command to Line of Sight) en de in de jaren '90 verwachte derde generatie (Automatic Command to LoS), waarbij de antitankraket na lancering zelf vluchtcorrecties

maakt naar het doel toe. Anderzijds kan men door verbeterde doelopsporingsapparatuur en de zg. *smart* en *brilliant* submunitie (bewegende) doelen vernietigen, zelfs wanneer die zich ver achter het front bevinden. Binnen de NAVO wordt trouwens al meer en meer aandacht besteed aan „emerging technologies” (ET), ondanks de aanvankelijk veeleer negatieve reacties van de Europese bondgenoten op het pleidooi van Caspar Weinberger, te Bonn in juni 1982, voor invoering daarvan. Zo is momenteel door het Militaire comité van de NAVO een „conceptual military framework” uitgewerkt wat onder meer moet verduidelijken welke toepassingen van ET door de alliantie zinvol kunnen worden toegepast. Ook in de door Shape ontwikkelde nieuwe tactische FOFA-conceptie gaat de aandacht uit naar de mogelijkheden van nieuwe conventionele wapens, waaronder de al bestaande Lance-raket met conventionele lading, het Multiple Launch Rocket System en de MW-1 submunitiehouder [23].

De vraag is echter of de verschillende regeringen bereid zijn het defensiebudget, voor de uitbreiding van een geloofwaardiger conventionele verdediging, te verhogen als zij zich denken te kunnen verschuilen achter nucleaire wapens als de „real deterrent”.

Een problematisch tussenniveau in de flexible-response-strategie vormen de chemische wapens. In de NAVO beschikken slechts de Verenigde Staten (o.m. in de Bondsrepubliek) en Frankrijk over chemische wapens. Een groot deel van de Amerikaanse voorraad is echter niet meer bruikbaar gezien de veroudering ervan en het buiten gebruik stellen van aangepaste overbrengingsmiddelen. Ook heeft men in de NAVO nooit politieke procedures ontwikkeld voor het eventueel vrij geven van deze wapens. Politici willen er blijkbaar niets mee te maken hebben.

Niettegenstaande het nooit een officieel beleid was van de NAVO wordt dikwijls aangenomen dat de alliantie steunde op de, niet langer geloofwaardige, dreiging met nucleaire vergelding in antwoord op een potentiële aanval, waarbij chemische wapens zouden worden ingezet.

Ondanks het feit dat in de operationele planning van de Sovjet-Unie chemische oorlogsvoering het eigen offensief benadeelt en bijgevolg moet worden vermeden [24] blijft de dreiging bestaan dat zij in een gewapend conflict in beperkte mate chemi-

sche wapens zal inzetten om de NAVO-troepen te dwingen beschermende maatregelen te nemen die sterk het gevechtsvermogen benadelen.

Een no-first-use-beleid stelt het probleem scherper maar biedt op zich zelf ook geen oplossing als men niet ervan uitgaat dat een beperkt maar effectief inzetbaar chemisch vergeldingsvermogen aan NAVO-zijde een noodzaak is in afwachting van een mondiale ban van deze wapens.

Crisisstabiliteit

Het verminderen van de drijfveren om pre-emptive (nucleair) aan te vallen verhoogt wat crisisstabiliteit wordt genoemd. Zoals eerder beschreven vormen de nucleaire wapens voor de korte afstand het controversieelste deel van het NAVO-wapenarsenaal. Alhoewel (in 1980) 1000 kernladingen werden teruggetrokken en er tussen 1985 en 1988 nog eens 1400 worden weggehaald, overeenkomstig het besluit van Montebello van oktober 1983, blijft men binnen de NAVO beklemtonen dat deze wapens, afgezien van hun rol om de Sovjet-Unie ervan te weerhouden tactische kernwapens in te zetten, cruciaal blijven als versterking van het eigen conventionele vermogen. Ook tegenstanders van een no-first-use-verklaring, zoals de studiegroep van de Britse Atlantische Commissie, stellen voor de slagveld-nucleaire wapens terug te trekken, aangezien hun kwetsbaarheid een destabiliserend effect heeft in crisistijd en hun taken door conventionele wapens kunnen worden overgenomen.

Binnen een no-first-use-beleid zouden alleen de kernwapens moeten overblijven die de Sovjet-Unie doen terugschrikken als eerste nucleaire wapens in te zetten. De aandacht zou daarbij moeten gaan naar een verhoging van de mobiliteit van deze systemen, waardoor ze door een geringere kwetsbaarheid minder in een „use them or lose them”-situatie zouden verkeren.

Conflictbeheersing

De kans dat een nucleaire oorlog beperkt blijft tot het niveau dat de beginner op het oog heeft moet klein worden geacht. Wanneer in een conflict nucleaire wapens niet worden ingezet, is het veel waarschijnlijker dat men de gevechtshandelingen kan beheersen en men via onderhandelingen een

einde kan maken aan de oorlog. Alhoewel een moderne conventionele oorlog in Europa desastreuze gevolgen zou hebben, is het duidelijk dat de schade die nucleaire wapens hieraan zouden toevoegen niet meer van vergelijkbare orde is. De kans is ook groot dat in oorlogstijd de leidende politici de beslissingen zullen overlaten aan militairen, doch dat deze laatsten bepaalde beslissingen niet zullen willen nemen zonder de goedkeuring van de politieke autoriteiten.¹ In een no-first-use-beleid wordt de twijfel over de eventuele inzet van nucleaire wapens van de politiek verantwoordelijken en de militairen weggenomen. Hierdoor kunnen in oorlogstijd beslissingen veel vlugger en duidelijker worden genomen. Efficiëntie in de besluitvorming, zowel bij de politieke autoriteiten als aan het front, verhoogt het conventionele vermogen en daarmee de afschrikking.

Uit hoofde van conflictbeheersing zou de aandacht ook moeten gaan naar het zoeken van een oplossing voor het probleem van de dual-capable-wapens, in het bijzonder wanneer men kruisvluchtwapens en/of ballistische raketten met conventionele ladingen zou uitrusten. Dat zou namelijk de Sovjet-Unie in de onzekerheid brengen of, in een gewapend conflict, de nucleaire drempel al dan niet is overschreden waardoor het conflict ongewild kan escaleren.

Transatlantische verhoudingen

Ondanks de pogingen, o.m. door de Eurogroep, in de Verenigde Staten het imago van de Europese NAVO-leden m.b.t. de lastenverdeling op te krikken, blijft een groot deel van de Amerikaanse publieke opinie bij het idee dat de Europeanen te weinig geld aan hun eigen defensie besteden.

Om de Europese bondgenoten te dwingen tot grotere defensie-inspanningen zijn in het Amerikaanse Congres al herhaaldelijk voorstellen gedaan om het aantal Amerikaanse militairen in West-Europa te verminderen. In de debatten rond het defensiebudget voor 1985 haalde het Nunn-Roth-amendement, dat een beperkte terugtrekking beoogde, het in de Senaat net niet (55 tegen 41 stemmen), o.m. door de ambivalente houding van Sam Nunn zelf. De kans is echter reëel dat een soortgelijk

¹ In dit verband is de volgende uitspraak van SACEUR Rogers tekenend: *I fight to keep the political authorities in command of the Alliance, peace and war.* [25]

voorstel in de nabije toekomst wél door het Congres zal worden aanvaard. Onder een no-first-use-beleid lijkt die kans kleiner omdat de conventionele strijdkrachten, waaronder de aanwezigheid van (eventueel meer dan) 350.000 Amerikaanse militairen in Europa, de spil ervan uitmaken.

In het artikel van Bundy, Kennan, McNamara en Smith wordt ook gesteld dat een no-first-use-beleid zou bijdragen tot een gezondere relatie tussen de VS en de Europese bondgenoten. Het antwoord van de vier Duitsers was juist tegenovergesteld, omdat volgens hen een no-first-use-beleid de Verenigde Staten een minder groot risico doet lopen dan West-Europa. Zij stellen: „The Western Alliance is an alliance of equals. Its cohesion is therefore based on the greatest possible realisation of the principles of equal risks, equal burdens and equal security” [26]. Kaiser, Leber, Mertes en Schulze hangen hier blijkbaar nog altijd een soort „trip wire”-strategie aan, gebaseerd op de illusie dat men binnen het Atlantische bondgenootschap tot gelijke risicospreiding kan komen, nl. dat Amerikaanse burgers een even grote kans (moeten) lopen bij een conflict betrokken te raken als de inwoners van West-Europa, meer bepaald de Bondsrepubliek.

Er is echter geen atlantische gemeenschap van aan elkaar gelijken; slechts een atlantische-statenalliantie, waarbij voor elke staat geldt dat hij in de eerste plaats aan de eigen nationale behoeften wenst tegemoet te komen. Voor de VS staat dat streven haaks op de doctrine van volledige risicospreiding met haar gebrek aan politiek-militaire flexibiliteit in tijden van internationale crisis.

Met strategische doctrines kan men de Verenigde Staten niet dwingen, in hun bereidheid bij te dragen tot de verdediging van West-Europa, verder te gaan dan ze eigenlijk willen. Sommige Westeuropese regeringen denken dit te kunnen via de flexible-response-strategie, maar dat leidt slechts tot een verschillende interpretatie van wat de NAVO-strategie eigenlijk inhoudt.

Het is opvallend dat veel van de argumenten die door Europese tegenstanders van een no-first-use-beleid naar voren worden gebracht dezelfde zijn als die in de jaren '60 werden gebruikt om de aanvaarding van de flexible-response-strategie met jaren te vertragen. Zoals de Amerikaanse senator Sam Nunn naar voren bracht in zijn pleidooi voor een geloofwaardiger conventionele verdediging

die hij beschouwt als een van de noodzakelijke voorwaarden om over te gaan tot een no-first-use-beleid, is er aan de kant van de Europeanen, ondanks de groeiende twijfel over de huidige militaire strategie, een grote weigering deze opnieuw te overdenken [27].

Publieke opinie

Een no-first-use-beleid zou ook kunnen bijdragen tot een herstel van de consensus over het NAVO-veiligheidsbeleid. Zowel in de VS als in West-Europa bestaat bij grote delen van de bevolking angst voor een nucleaire oorlog. Alhoewel deze angst nooit volledig kan worden weggenomen zolang er nucleaire wapens bestaan, zou de verklaring van beide wereldmachten niet als eerste nucleaire wapens in te zetten² een deel van de verontrusting wegnemen. Zulks zou ook de verdenking verminderen dat de wereldmachten een nucleaire oorlog op Europees grondgebied voorbereiden.

Onder het huidige NAVO-beleid is een consensus onmogelijk. Geen enkel informatiebeleid kan daaraan iets, in positieve zin, veranderen. Ook na de volledige plaatsing van de Pershing-II-raketten en de kruisvluchtwapens zal de rust niet terugkeren, zeker niet in het licht van de „noodzakelijke” vervanging van andere verouderde (nucleaire) wapensystemen in de komende jaren.

Een no-first-use-beleid is een veel duidelijker, logischer beleid, dat veel gemakkelijker valt te begrijpen dan de flexible-response-strategie en dat de aanvaarding van een eventueel hoger defensie-budget door de publieke opinie minder problematisch maakt, omdat het iets duidelijker ertegenover stelt.

Externe betrekkingen

Diplomatiek kunnen een no-first-use-beleid en -verklaring zowel ten opzichte van de Sovjet-Unie als naar de niet-gebonden en neutrale landen toe een winstpunt betekenen. Onder het huidige beleid geven de Verenigde Staten aan landen die geen nucleaire wapens bezitten een tamelijk ingewikkelde *negatieve veiligheidsverzekering*:

The United States will not use nuclear weapons against any non-nuclear-weapon State, party to the

² De Sovjet-Unie verklaarde in 1982 niet als eerste het nucleaire wapen te zullen gebruiken [28].

Treaty on the Non-Proliferation of Nuclear Weapons or any comparable internationally binding commitment not to acquire nuclear explosive devices, except in the case of an attack on the United States, its territories or armed forces, or its allies, by such a State allied to a nuclear-weapon State, or associated with a nuclear-weapon State, in carrying out or sustaining the attack". [29]

Een gelijksoortige verklaring werd afgelegd door het Verenigd Koninkrijk.

Het voordeel van een no-first-use-beleid en -verklaring zou zijn, dat ze dergelijke negatieve veiligheidsverzekeringen onnodig maken en de inspanningen van o.m. de NAVO-landen zouden ondersteunen ter voorkoming van horizontale proliferatie van nucleaire wapens [30].

In de Oost-Westrelatie zou een no-first-use-beleid allereerst een verbetering betekenen van het onderhandelingsklimaat. Door een grotere nadruk op een geloofwaardige conventionele NAVO-verdediging wordt ook de mogelijkheid groter dat men in de MBFR-onderhandelingen tot resultaat komt. De NAVO zou trouwens een eventuele no-first-use-verklaring kunnen koppelen aan voortgang in de onderhandelingen te Wenen. Duidelijk is dat bij het bestaande conventionele onevenwicht een vermindering van het conventionele vermogen van het Warschau-Pact, door onderhandelingen, heel wat meer voordelen biedt dan het optrekken van het conventionele NAVO-vermogen. Ook zijn onder een no-first-use-beleid betere resultaten te verwachten van (toekomstige) onderhandelingen over *eurostrategische* en *tactische* kernwapens. Een no-first-use-beleid houdt namelijk in dat men op de escalatieladder niet meer streeft naar het vermogen om op elk niveau een nucleaire oorlog te voeren en te winnen („escalation dominance”). Hierdoor wordt het veel duidelijker op welk punt men aan de tegenpartij concessies kan doen.

Economische aspecten

Waarschijnlijk vormt de kostprijs de grootste hinderpaal voor de realisatie van een no-first-use-beleid. Momenteel blijkt het overgrote deel van de NAVO-landen niet meer in staat zijn defensiebudget met de afgesproken jaarlijkse 3% te verhogen. Daarbij komt nog dat de invoering van hoog-tech-

nologische wapens inhoudt, dat de Europese bondgenoten meer in de Verenigde Staten moeten kopen. In 1983 verkochten de Verenigde Staten echter al 6,7-maal meer aan hun Europese bondgenoten dan dat ze ervan kochten.

Hoeveel een no-first-use-beleid precies gaat kosten is moeilijk vast te stellen. De verschillende studies op dit gebied komen tot uiteenlopende schattingen, te verklaren uit verschillende schattingen van hoe sterk en op welke manier het conventionele vermogen moet worden verhoogd. Het is daarbij volstrekt onduidelijk, wat kan worden bereikt via onderhandelingen met het Warschau-Pact over conventionele-troepenreducties; iets wat de kostprijs sterk zou kunnen drukken. Een studiegroep van de Federation of American Scientists berekende de kosten voor de belangrijkste verbeteringen op iets minder dan \$ 100 miljard, gespreid over zes jaar, wat volgens haar zou neerkomen, op een jaarlijkse verhoging met naar schatting 2% van het totale NAVO-budget. Het overgrote deel zou gaan naar de verhoging van de wapenvoorraad (\$ 40 miljard) en de oprichting van vijf bijkomende Amerikaanse en drie geallieerde reservedivisies (\$ 5 miljard) [31].

In de European Security Study (ESECS), waaraan zowel uitgesproken voor- als tegenstanders van een no-first-use-beleid meewerkten, schat men de kosten om de atoomdrempel drastisch te verhogen door de introductie van nieuwe conventionele wapensystemen en nieuwe gevechtsconcepties op \$ 20 miljard (met een mogelijke variatie van 50% hoger of lager).

Dit zou volgens de werkgroep kunnen worden verwezenlijkt, wanneer de defensiebudgetten jaarlijks met 1% boven de NAVO-norm van 3% zouden worden verhoogd [32]. Ook SACEUR, gen Rogers, stelde dit laatste cijfer voorop om een *no early use of nuclear weapons* mogelijk te maken.

Besluit

De kans dat de leiders van de Sovjet-Unie in de nabije toekomst het besluit nemen West-Europa binnen te vallen moet onwaarschijnlijk worden geacht, als men hen enige rationaliteit toeschrijft. Maar als er één ding uit de kennis van het verleden valt af te leiden, dan is het wel dat binnenlandse en internationale verhoudingen niet stabiel zijn. Daarenboven blijven de wereldmachten militaire

macht beschouwen als een instrument van hun buitenlandbeleid. Conflicten, hoe klein of groot ook, tussen Oost en West zijn niet uit te sluiten, al was het maar door het streven uit de huidige Mutual-Assured-Destruction-situatie te ontsnappen. Door het intern-compromisbeleid van de NAVO en de gewijzigde strategische verhoudingen is de flexible-response-strategie steeds ongeloofwaardiger geworden. Deze strategie ontbreekt het aan flexibiliteit met als gevolg dat in een militair conflict met het Oostblok er maar twee opties overblijven: de vernietiging van West- en Centraal-Europa of toegeven aan de Russische eisen. Herstel van de flexibiliteit kan alleen maar worden verwezenlijkt, wanneer de Europese bondgenoten, in het bijzonder de Bondsrepubliek, tot het besef komen, dat aan de risico's die zijn verbonden aan

hun specifieke geografische ligging ten opzichte van de Sovjet-Unie niet valt te ontsnappen.

De NAVO berust op een slechts gedeeltelijke solidariteit, en de poging van de „frontlijnstaten” via de flexible-response-strategie tot een volledige risicospreiding te komen, om daarmee de afschrikkende verhoging, faalt noodzakelijkerwijs omdat de veiligheidsbelangen van de machtigste partner, de Verenigde Staten, niet geheel dezelfde zijn als die van Europa.

De flexible-response-strategie beperkt in sterke mate de mogelijkheid via nieuwe tactisch/operationele concepties en nieuwe wapensystemen te reageren op de gewijzigde strategische verhoudingen met de Sovjet-Unie.

In de Sovjet-Unie lijkt men op veiligheids- en defensiegebied heel wat meer fantasie en vermogen

Literatuur

1. E. C. Ravenal — No first use: a view from the United States. *Bull. Atom. Scientists* (1983)(4)11.
2. R. C. Tucker e.a. — *Proposal for a no first use of nuclear weapons. Pros and Cons.* Center of Int. Studies, Princeton Univ. (1963); L. D. Weiler — No first use: a history. *Bull. Atom. Scientists* (1983)(2) 28.
3. M. Bundy e.a. — Nuclear weapons and the Atlantic Alliance. *For. Affairs* (1982)743.
4. M. Bundy e.a. [3]754.
5. M. Carver — No first use: a view from Europe. *Bull. Atom. Scientists* (1983)(3)22.
6. J. M. Lee — No first use, in: M. de Perrot (ed) — *European security: nuclear or conventional defense?* (Proc. 4th Int. Symp. Group de Bellerive, Genève 1983). Oxford/New York (1984)193.
7. A. Sacharov — The danger of thermonuclear war. *For. Affairs* (1983)1006.
8. A. Haig — Peace and deterrence. *Dept of State Bull.* (1982)(5)31.
9. V. Tornetta — De bondgenootschappelijke kernwapenstrategie en het no first use beginsel. *NAVO-kron.* (1982)(5)1.
10. K. Kaiser e.a. — Nuclear weapons and the preservation of peace. *For. Affairs* (1982)1157.
11. H. Kissinger — Strategy and the Atlantic alliance. *Survival* (1982)(9/10)198.
12. *Diminishing the nuclear threat.* Brit. Atlantic Comm., Londen (1984).
13. B. W. Rogers — *Statement to the House Armed Services Committee.* Washington DC (1984)(6 mrt).
14. W. F. van Eekelen — Nucleaire wapenen en de westelijke verdediging. *Int. Spect.* (1970)(7)1211.
15. S. M. Meyer — Soviet theatre nuclear forces, 2. Capabilities and implications. *Adelphi Papers* (1983)(188)4.
16. S. M. Meyer [15].
17. B. W. Rogers [13]2.
18. *Living with nuclear weapons.* Harvard nuclear study group, New York (1983) 164.
19. K. Kaiser e.a. [10]1159/60.
20. R. C. Tucker e.a. [2]7.
21. M. Bundy e.a. [3]759.
22. R. S. McNamara — The military role of nuclear weapons: perceptions and misperceptions. *Survival* (1983)(11/12)269.
23. B. W. Rogers — Follow-on forces attack (FOFA): mythen en werkelijkheid. *NAVO-kron.* (1984) (6)1.
24. C. Donnelly — Winning the NBC war: Soviet army theory and practice. *Int. Defense Rev.* (1981) (8)989.
25. R. Hutchinson — Nato ministers can't abdicate C. W. decision says Saceur. *Jane's Defense Wkly* (1985)(27 apr)723.
26. K. Kaiser e.a. [10]1161.
27. S. Nunn — NATO: can the alliance be saved? (rep. to Senate Armed Services Comm. (1982)(13 mei); bekn. versie in: *Survival* (1982)(9/10)234.
28. H. Hendrikse — *De Sovjet-Unie verklaart niet als eerste het nucleaire wapen te gebruiken.* Ned. Inst. Vredesvraagstukken, Den Haag (1982).
29. Permanent Representative USA to the UN — *Note verbale to the Secretary-General UN, Gen. Assembly.* (1978)(13 juni).
30. S. Lodgaard — Nuclear disengagement in Europe. Problems of nuclear weapon free zones. *Bull. Peace Proposals* 13(1983)(3)209.
31. K. Gottfried e.a. — No first use of nuclear weapons. *Sci. American.* (1984)(3)33.
32. *Strengthening conventional deterrence in Europe. Proposals for the 1980s* (rep. Eur. Security study). New York (1983).

tot aanpassing te bezitten dan in de NAVO, waar de aandacht te veel intern naar de andere bondgenoten toe is gericht.

Een no-first-use-beleid legt de interne veiligheidsverhoudingen binnen de NAVO op een realistische basis vast, omdat het de veiligheidsbelangen van Europa meer complementair maakt aan die van de Verenigde Staten. Hierdoor komt ook meer plaats vrij voor een eigen Europese inbreng in het uitdenken en de uitvoering van nieuwe militaire concepties.

Een no-first-use-beleid brengt evenwel geen absolute veiligheid, zelfs al zou de NAVO conventioneel even sterk of sterker worden dan het Warschau-Pact. Absolute veiligheid is echter door geen enkel defensiebeleid te verwezenlijken. Waarop het aankomt is of een no-first-use-beleid een grotere bijdrage levert tot het behoud van de vrede en — complementair hieraan — wanneer die vrede faalt, tot de mogelijkheid het conflict zo sterk mogelijk te beperken. In deze bijdrage werden argumenten aangehaald om hierop met *ja* te antwoorden.



MAAK U NIET BEZORGD

dat u na dienstverlating de

MILITAIRE SPECTATOR

niet meer zult ontvangen:

als lid van de Koninklijke Vereniging ter Beoefening van de Krijgswetenschap vindt u hem maandelijks in uw bus!

Bovendien driemaandelijks Mars in Cathedra. Voor f 30,- per jaar!
(Buitenland f 40,-)

Snel een briefkaart aan de secretaris

DENIJSSTRAAT 135, 2251 HJ DEN HAAG

en uw bezorgdheid is over!

M. P. Dekker, L. J. J. Dorrestijn en F. J. M. Visser

resp. majoor der genie, artillerie en genie

Geniesteun

Verlegging van het zwaartepunt noodzakelijk?

In een organisatie die sterk aan beweging onderhevig is, zoals de KL, is het noodzakelijk zich van tijd tot tijd af te vragen of men bezig is de goede dingen te doen en niet „slechts” de dingen goed te doen. De uitvoerders zijn daarbij verantwoordelijk voor het laatste: zij dienen de bestaande eenheden in een optimale toestand van operationele inzetbaarheid te brengen en zijn daartoe druk doende het materieel in goede staat te houden, het personeel individueel en in eenheidsverband te oefenen en trachten daarbij zoveel mogelijk te voldoen aan de eisen die aan de eenheden worden gesteld. Hogere staven moeten daarbij de voorwaarden scheppen om de taak goed te kunnen uitvoeren, ook op lange termijn.

Willen de eenheden in staat zijn hun taken adequaat uit te voeren, dan moeten zij beschikken over voldoende en goed materieel, voldoende en goed opgeleid (en gemotiveerd) personeel en, last but not least, zijn ingedeeld in de juiste organisatievormen en beschikken over doelmatige procedures.

Mede als gevolg van de beschikbaarheid van relatief goedkoop personeel in verhouding tot de kosten van materiële geniemiddelen, vertoonde de naoorlogse genieorganisatie in eerste instantie nog het beeld van eenheden met veel (weinig geschoold) personeel. Een groot deel van de geniewerkzaamheden kon toen zonder bezwaar met spierkracht en ongehinderd door vijandelijke acties, worden uitgevoerd. Geleidelijk heeft dit beeld wijziging ondergaan; personeel werd duurder en moest derhalve schaarser worden ingedeeld. Bovendien vereisten het optreden van de

manoeuvre-eenheden en de vijandelijke mogelijkheden dat de geniewerkzaamheden binnen een kortere tijd konden worden verricht, in nauwe coördinatie met de te steunen eenheid en zo nodig „in het zicht van de vijand”. De Engelse genie had met dergelijke tactische aspecten reeds ervaring opgedaan in de Tweede Wereldoorlog en in het verloop daarvan een grote verscheidenheid aan gepantserde gevechtssteunmiddelen ontwikkeld. Ook in de KL deden gepantserde genisten en speciale werktuigen hun intrede.

Reeds lange tijd heeft de organisatie van de genie geen ingrijpende wijzigingen meer ondergaan, hoewel zich een aantal belangrijke invloeden op haar taakuitvoering doet gelden. De vraag dringt zich dan ook steeds meer op of de huidige wijze van organisatie van de genie-eenheden moet worden gehandhaafd. In dit artikel zal worden getracht na te gaan of er redenen zijn de organisatiestructuur van de genie te wijzigen en, zo ja, hoe die dan eruit zou kunnen zien.

Invloeden op de taakuitvoering

Zoals reeds gesteld tekenen zich de laatste jaren enkele belangrijke invloeden af met betrekking tot de taakuitvoering van genie-eenheden, nl. de gewijzigde vorm van het verdedigende gevecht, en de invoering van nieuw materieel, waarbij de neiging ontstaat steeds meer gespecialiseerd personeel en materieel, dat slechts geschikt is voor één bepaalde taak, in de organisatie op te nemen.

De gewijzigde vorm van het verdedigende gevecht

De nieuwe gevechtshandleiding heeft een drastische wijziging gebracht in de uitvoering van het verdedigende gevecht. Kenmerkend is vooral de grotere beweeglijkheid van het gevecht teneinde flexibeler te kunnen reageren op het optreden van

Dit artikel is geschreven op persoonlijke titel en mag derhalve niet worden opgevat als officieel standpunt van de Landmachtstaf. De redactie wacht — evenals de auteurs — met belangstelling reacties van de lezers af.

de vijand en tevens een beter gebruik te kunnen maken van de mogelijkheden die het terrein biedt. Dat stelt echter hoge eisen aan de uitvoering en dus ook aan de planning van de gevechtsondersteuning door de genie.

Het optreden van genie-eenheden was altijd nogal afhankelijk van het vooraf kunnen plannen van de werkzaamheden, teneinde de schaarse capaciteit zo efficiënt mogelijk te kunnen inzetten. Daarbij was de grondgedachte dat eenheden op een hoger niveau efficiënter konden worden ingezet omdat daar een beter inzicht was in de noodzakelijke prioriteiten. Dat hierdoor eenheden op lager niveau (i.c. brigade) minder flexibel werden was niet zo'n groot nadeel, omdat het verdedigende gevecht (de belangrijkste gevechtsvorm) relatief lang tevoren kon worden gepland. Daarbij werd door een brigade bovendien veelal slechts één lijn voorbereid. Bij de voorbereiding van de verdediging moet dan ook vrijwel altijd de geniecapaciteit van de brigade worden vergroot door toevoeging van een extra compagnie of zelfs een extra bataljon.

Door de grotere beweeglijkheid en de toegenomen snelheid van het verdedigende gevecht weegt het nadeel dat de brigade voor haar geniesteun gedeeltelijk afhankelijk is van steun van een hoger niveau, steeds zwaarder. Hierdoor is een behoefte ontstaan op brigadeniveau meer geniecapaciteit dan voorheen organiek onder bevel te hebben. Verder gaat de nieuwe gevechtshandleiding uit van een optreden in meer lijnen met daarbij in iedere lijn twee manoeuvre-eenheden voor. Met de huidige capaciteit (zowel voor planning als uitvoering van de werkzaamheden) die bij de brigade is ingedeeld, is dit optreden niet goed te steunen; de pantsergeniecompagnie is immers ingedeeld in drie pelotons. Voorts moet worden opgemerkt dat, terwijl in de voorste lijn het gevecht metterdaad wordt gevoerd, men in de tweede lijn nog bezig is met voorbereidingen. Dat vergt derhalve van de staf van de pantsergeniecompagnie het verdelen van de aandacht over enerzijds de voorbereiding volgens plan van een tweede lijn en anderzijds het van minuut tot minuut volgen van de, meestal hectische, ontwikkelingen van het gevecht in de voorste lijn.

De invoering van nieuw materieel waarbij de neiging ontstaat steeds meer gespecialiseerd perso-

neel en materieel, dat slechts geschikt is voor een bepaalde taak, in de organisatie op te nemen

Niet alle geniewerkzaamheden kunnen met machines worden verricht en het is de vraag of wij dit moeten betreuren. Het leggen van mijnen in een bosrand of een boscomplex kan uiteraard ook mechanisch worden gedaan, mits vooraf een bomenrooimachine het spoor baant; of dit echter tot een optimaal resultaat zal leiden . . . ? Er zijn nog andere grenzen aan de tactische en technische wenselijkheid van vergaande mechanisatie. In het bijzonder kan de neiging tot „specialisatie” van machines, personeel en eenheden — ondanks de kwaliteitsvoordelen — tevens aanleiding zijn tot negatieve consequenties.

In de KL-plannen is de invoering van vele soorten nieuw materieel opgenomen. Het gaat daarbij met name om materieel waarmee tijdrovende zaken als het leggen van mijnevelden en het maken van vernielingen veel sneller kunnen worden uitgevoerd. Wij noemen het invoeren van de mechanische mijnenlegger, van verstrooibare mijnen, van nieuwe springmiddelen die aanzienlijk sneller werken mogelijk maken, en nieuw materieel voor gevechtsovergangen. Ondanks het feit dat al deze middelen sneller en minder arbeidsintensief werken mogelijk maken, is tot nu toe niet te merken dat personeel wordt ingeruild tegen materieel. Integendeel, al deze moderne middelen hebben behalve materiële ook personele uitbreidingen tot gevolg gehad. De genie-eenheden op de diverse niveaus worden dan ook alleen maar groter en daarmee logger. Zo is een pantsergeniecompagnie, die eigenlijk beweeglijker zou moeten worden, inmiddels gegroeid tot een „kolos” van ca. 250 man met ca. 65 voertuigen en machines. De genie-eenheden zullen daardoor steeds minder in staat zijn het gevecht adequaat te steunen; dit ondanks het ten koste van veel geld invoeren van moderne middelen.

Er moet worden gestreefd naar een efficiënt gebruik van middelen. Zulks betekent in concreto een streven naar een organisatie van de gevechtsondersteunende eenheden met een zo gering mogelijke omvang terwijl de taken met verantwoord resultaat moeten kunnen worden uitgevoerd. (Dit zelfde geldt uiteraard ook voor staven van manoeuvre- en logistieke eenheden.) Een machine of eenheid die slechts voor één taak geschikt is, staat

werkloos op het moment dat aan die specifieke capaciteit geen behoefte is. Een hoge mate van specialisatie is dus vaak niet kosteneffectief. Er dient dan ook te worden gestreefd naar eenheden en werktuigen die zo veel mogelijk „multi-purpose” zijn. Dat streven kent echter zijn grenzen. Machines die voor meer doeleinden worden geconstrueerd kosten veel geld, zijn doorgaans gecompliceerd en onderhoudsintensief en kunnen niet alle taken even goed verrichten. Voor parate eenheden kan de duur van de eerste oefening een beperking opleggen voor het langdurig opleiden en oefenen van personeel bij „multi-purpose”-eenheden.

Ondanks de wenselijkheid personeel en materieel veelzijdig te laten zijn, is binnen de genie een beweging waarneembaar voor iedere taak een gespecialiseerde machine te verwerven en daaraan „dedicated” personeel en gerelateerd materieel te koppelen, zoals vrachtauto's voor herbevoorrading. Wij wijzen in dit verband op de oprichting van twee vouwbrugcompagnieën, de invoering van mechanische mijnenleggers enz.

Uit het voorgaande kan worden geconcludeerd dat de genie-eenheden een ontwikkeling doormaken, tegengesteld aan de ontwikkeling van de eisen die aan hen worden gesteld. Er is dan ook reden zich te bezinnen op de vraag of de huidige organisatievormen van de genie-eenheden moeten worden gehandhaafd.

Criteria waaraan genieorganisaties zouden moeten voldoen

De criteria waaraan de gewenste mate van veelzijdigheid van een (genie)eenheid zou kunnen worden getoetst, zijn af te leiden uit de twee invloedsfactoren.

Allereerst moet een toekomstige genieorganisatie zodanig zijn dat er op brigadeniveau meer organieke capaciteit ter beschikking komt voor planning en uitvoering van de werkzaamheden. Uiteraard zal dat tot gevolg hebben dat ook de genieorganisaties op legerkorpsniveau niet onberoerd kunnen worden gelaten.

Ten tweede dient een toekomstige genieorganisatie zoveel mogelijk te zijn opgebouwd uit „multi-purpose”-eenheden. Slechts in de gevallen dat specialisatie onontkoombaar is, moet daartoe worden overgegaan.

Meer capaciteit op brigadeniveau

Dit eerste criterium voor de gewenste aanpassingen van de genieorganisatie aan de beschreven invloedsfactoren (ontwikkelingen) houdt geen onbeperkte prioriteit ten koste van andere tactische niveaus in. Als randvoorwaarde geldt dat op legerkorpsniveau de minimaal benodigde capaciteit beschikbaar dient te blijven om taken op dat niveau en het divisieniveau te kunnen vervullen. Bovendien wordt de wijze waarop de genoemde tactische niveaus van de benodigde middelen (kunnen) worden voorzien in sterke mate mede bepaald door de bestaande organisatie en de beschikbare uitrusting.

Streven naar eenheden met veelzijdige inzetmogelijkheden

Het tweede criterium kan niet geheel onafhankelijk van het capaciteitsprobleem worden gezien. Meer doen in minder tijd leidt doorgaans op het laagste niveau tot specialisatie. De veelzijdigheid van een eenheid dient dan ook niet uitsluitend te worden gevonden in indeling van veelzijdig (duur) materieel, doch vooral in de formatie van eenheden die beschikken over meer soorten machines en het benodigde personeel in optimale verhoudingen. De verhoudingen van de in te delen middelen zijn afhankelijk van de taken, en verschillen derhalve op brigade- en legerkorpsniveau.

Mogelijke wijze van organisatie

Op welke wijze kan nu gevolg worden gegeven aan de eisen die aan de genieorganisaties worden gesteld?

Teneinde beweeglijker en flexibeler te zijn, is het onontkoombaar genie-eenheden kleiner te maken. De pantsergeniecompagnie in haar huidige vorm is een compagnie die reeds uit haar krachten is gegroeid. Zij is zo „sterk” geworden, dat zij de taken die haar worden opgedragen niet meer in het gewenste tijdschema en met de vereiste flexibiliteit kan uitvoeren.

Om in meer lijnen te kunnen optreden, dient de genie-eenheid op brigadeniveau te zijn opgebouwd uit ten minste twee eenheden. Aangezien de taken in de voorste lijn veelal onder gevechtsomstandigheden moeten plaatsvinden, ligt het voor de hand hiervoor een eenheid ter beschikking

te houden die gepantserd is en bovendien de manoeuvre-eenheden in het terrein kan volgen. Daarbij gaan de gedachten dan snel in de richting van een eenheid, uitgerust met lichtgepantserde terreinvaardige voertuigen. Een eenheid samengesteld uit twee pantsergeniepelotons lijkt voldoende. De beide pelotons dienen daarbij ongeveer de uitrusting te hebben als bij de huidige pantsergeniepelotons is ingedeeld of een kleine uitbreiding te krijgen. In de tweede lijn zullen de werkzaamheden veel meer een voorbereidend karakter hebben. Hier zijn eveneens twee pelotons nodig, maar van pantsering en terreinvaardigheid kan worden afgezien. Twee genieveldpelotons, uitgerust met wielvoertuigen, lijken voldoende.

Om optimaal profijt te trekken uit de mogelijkheden die door de techniek nu en in de toekomst worden geboden, dienen reeds op brigadeniveau in ruime mate geniemachines te worden ingedeeld. Daarbij moet worden gedacht aan de drie hoofdtaken van de genie: contramobiliteit, mobiliteit en verminderen van de eigen kwetsbaarheid. Er moet worden overwogen dat het ter wille van opleidingsrendement en logistieke ondersteuning het beste is deze machines op brigadeniveau in een „pool” op te nemen. Deze „pool” zal dan groter moeten zijn dan het huidige ondersteuningspeloton van de pantsergeniecompagnie, maar zodanig zijn georganiseerd dat onder-bevelstellingen bij andere genie-eenheden eenvoudig kunnen worden gerealiseerd.

Een manoeuvre-eenheid heeft meer behoefte aan adviezen op geniegebied dat tot nu toe het geval was. Bovendien zal een manoeuvre-eenheid mogelijk afwisselend in de voorste lijn en in een meer naar achteren gelegen lijn optreden. Het tot nu

Afb. 1 Mogelijke samenstelling van het brigadegeniebataljon

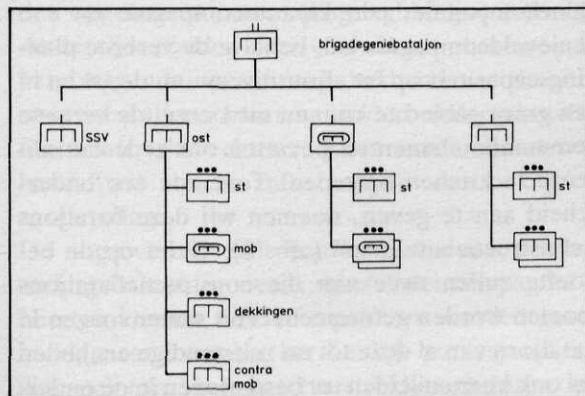

toe gevolgd systeem van het uitbrengen van adviezen (de commandant van de genie-eenheid die de steun zal leveren, treedt ook op als speciale stafofficier bij het te steunen bataljon) zal ertoe leiden dat veelvuldig wijzigingen zullen optreden in de persoon van de adviseur. Dat is een ongewenste situatie, die kan worden voorkomen door in de bataljonsstaf van het geniebataljon een aantal vaste „genieadviseurs” op te nemen. Ook kan worden overwogen om, analoog aan de indeling van de artillerieliaisons, de adviseurs op te nemen in de staven van de manoeuvre-eenheden.

Het geheel overziende komt men al snel tot de conclusie dat zulke hoeveelheden personeel en materieel niet langer in een eenheid van compagniesgrootte kunnen worden georganiseerd. Het is daarom aan te bevelen over te gaan tot de oprichting van het brigadegeniebataljon. De samenstelling daarvan zou als volgt kunnen zijn (zie ook afb. 1 en de tabel).

— *Een pantsergeniecompagnie*, bestaande uit twee pelotons en een compagniesstaf. De pelotons kunnen zijn uitgerust met de M113 als groepsvoertuig en een extra vrachtoertuig. Dit zou ook een M113 kunnen zijn, maar dat is niet beslist noodzakelijk. De sterkte van deze compagnie zou daarmee komen op ongeveer 100 man en ca. 20 rups/wielvoertuigen.

Mogelijke indeling van personeel

		O	V
Brigadegeniebataljons	1 × pagncie : 100		
	1 × gnvldcie : 100		
	1 × ostcie : 100		
	1 × ssvcie : 200		
	500 × 9	4500	1800
Algemene geniebataljons	1 × pagncie : 100		
	2 × gnvldcie : 200		
	1 × ostcie : 150		
	1 × ssvcie : 200		
	650 × 2	1300	400
Constructiebataljons	1 × gnvldcie : 100		
	1 × bmachcie : 100		
	1 × kaucie : 100		
	1 × vobrcie : 75		
	1 × ssvcie : 200		
	575 × 2	1150	350
Brugslagbataljon	2 × vouwbrcie : 500		
	1 × speccie : 300		
	1 × ssvcie : 100		
	900 × 1	900	350
Staf gnggp	125 × 1	125	125
Totaal		7975	3025
Huidige aantallen		8535	3045

— *Een genieveldcompagnie*, met een vergelijkbare samenstelling, doch uitgerust met niet gepantserd materieel. De sterkte komt overeen met die van de hiervoor geschetste (nieuwe) pantsergeniecompagnie.

— *Een ondersteuningscompagnie*, bestaande uit drie pelotons: een peloton met als hoofdtak contramobiliteit (mijnenleggers en verstrooiers), een peloton met als hoofdtak mobiliteit (brugleggende tanks, genietanks, fascines e.d.), en een peloton met als hoofdtak dekkingen (wiellaadschoppen, graafmachines en wieldoosers).

— *Een staf en verzorgingscompagnie* waarin o.a. een bevoorradingspeloton.

— *Een bataljonsstaf*, verantwoordelijk voor de planning en leiding aan het bataljon en de speciale staftaken ten behoeve van de brigadestaf en bataljonsstaven.

De totale sterkte van een dergelijk bataljon zou ca. 450 à 500 man bedragen.

Het bataljon zou als volgt kunnen optreden.

— *De pantsergeniecompagnie* in de voorste lijn, waar zij in staat is met twee eenheden voor op treden, evenals de brigade dit naar verwachting zal doen. De uitrusting maakt het mogelijk de manoeuvre-eenheden onder alle omstandigheden te volgen en te steunen. De pantsergeniepelotons kunnen eventueel tijdens de uitvoering van het gevecht onder bevel van de voorbataljons worden gesteld; in de voorbereiding kunnen zij onder compagniesleiding efficiënt worden ingezet.

— *De veldcompagnie* in tweede lijn, hetwelk eveneens overeenkomt met hetgeen een brigade doorgaans nodig zal hebben. Deze compagnie heeft een taak in het voorbereiden van een tweede lijn voor de brigade. Treedt de brigade niet op in twee lijnen, dan kan worden overwogen een peloton ter beschikking te stellen van de pantsergeniecompagnie zodat deze over een grotere capaciteit kan beschikken.

— *De ondersteuningscompagnie* kan de beide werkcompagnieën ondersteunen met machines, maar ook zelfstandig taken uitvoeren.

Door het samenbrengen van deze eenheden onder een bataljonsstaf komt daarmee ook op brigadeniveau voldoende planningscapaciteit ter beschikking om de hoeveelheid geniecapaciteit te besturen. Daarmee is tevens de laatste „kleine” zelfstandige eenheid (voor zover geen logistieke eenheid) binnen de brigade verdwenen.

Met het vormen van brigadegeniebataljons is binnen de brigade de nodige plannings- en uitvoeringscapaciteit gebracht om de geniewerkzaamhe-

den te kunnen voorbereiden en uitvoeren. Het zal duidelijk zijn dat de ingedeelde capaciteit niet voor elke situatie toereikend is. De legerkorpsgeniecommandant dient dan ook over middelen te beschikken waarbij hij, afhankelijk van de tactische situatie, zwaartepunten kan leggen in het genieoptreden. Voorts zullen ook in het divisie- en legerkorpsachtergebied genietaken (met name in het kader van de mobiliteit en bescherming) moeten worden verricht.

Gelet op de op brigadeniveau reeds ingedeelde geniebataljons zal met twee algemene geniebataljons op legerkorpsniveau kunnen worden volstaan. Deze bataljons zullen, om een effectieve steun aan de brigadegeniebataljons (en eventueel aan 101 Infanteriebrigade) mogelijk te maken, minimaal de elementen dienen te bevatten die op brigadeniveau aanwezig zijn. Teneinde tegelijkertijd ook andere taken in het achtergebied te kunnen uitvoeren zullen die bataljons over een extra genieveldcompagnie moeten beschikken en de ondersteuningscompagnie zal moeten worden versterkt.

Voorts is een van de meest voor de hand liggende samenwerkingsverbanden, ook op dit moment, de integratie van bouwmachine- en kipauto-eenheden. Alhoewel beide soorten eenheden een diversiteit aan taken hebben, vormt het formeren en inzetten van weghersteldetachementen de hoofdtak. Voor de uitvoering van het wegherstel (mobiliteitstaak) in het achtergebied zijn bouwmachines, kipauto's, personeel en commando-elementen nodig. Samenvoeging van al die elementen van compagniesgrootte in een bataljon zal enerzijds leiden tot een effectieve invulling van de wegherstelstaak, anderzijds zullen de mogelijkheden tot het uitvoeren van overige taken optimaal kunnen worden benut. Een bataljon bestaande uit een bouwmachinecompagnie, een kipautocompagnie en een genieveldcompagnie zal, behalve de vereiste planningscapaciteit op bataljonsniveau om de taken in een groot gebied te kunnen uitvoeren, de vereiste commando-elementen bevatten om gedecentraliseerd te kunnen optreden. Teneinde een onderscheid aan te geven, noemen wij deze bataljons „constructiebataljons” (afb. 2). Gelet op de behoefte zullen twee van die constructiebataljons moeten worden geformeerd. Het samenvoegen in bataljons van al deze tot nu zelfstandige eenheden zal ook kunnen leiden tot besparingen in de onder-

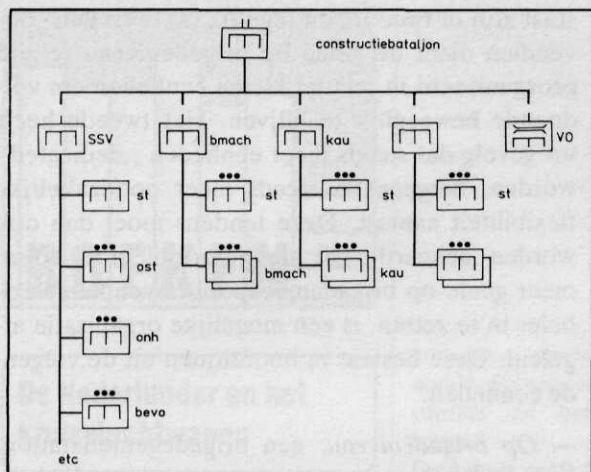

Afb. 2 Organigram van een „constructiebataljon”

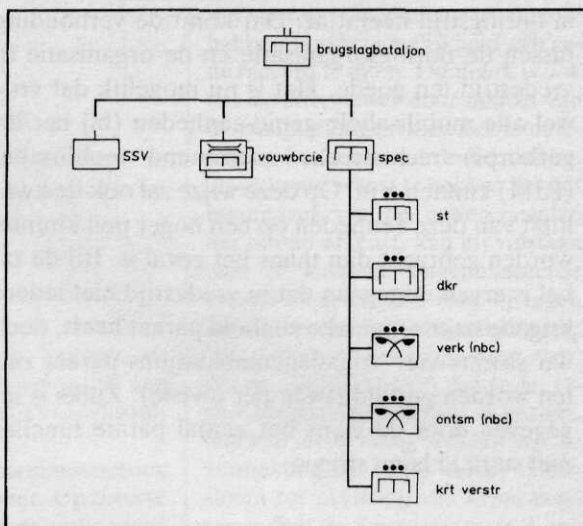

Afb. 3 Organigram van een „brugslagbataljon”

steunende taken (onderhoud en herstel, administratie, e.d.).

De eenheden met brugslagmaterieel, die op dit moment zijn opgenomen in de geniegevechtsgroepen, zouden kunnen worden opgenomen in de constructiebataljons, of kunnen worden samengevoegd tot brugslagbataljons. De vaste-oeverbrugcompagnie (MGB) zal altijd met extra mankracht moeten worden ingezet. Omdat brugslag vaak geïntegreerd zal plaatsvinden met wegherstel („een brug is een weg waar de weg weg is”), ligt integratie in een constructiebataljon voor de hand, omdat daarin ook de mankracht is opgenomen. Het huidige bestand vaste-oeverbrug zal over beide constructiebataljons moeten worden verdeeld. Andere brugslagmiddelen kunnen zonder aanvullende mankracht worden ingezet. Onderbrenging van die eenheden in een speciaal bataljon kan belangrijke logistieke en operationele voordelen meebrengen. Ook een mogelijk in te voeren mechanische oeverbrug zal vanwege zijn algemene toepasbaarheid in aanmerking komen om te worden opgenomen in een brugslagbataljon (afb. 3). Anderzijds zouden deze eenheden in het voor de hand liggende operationele verband van de constructiebataljons kunnen worden ondergebracht. Die zouden dan echter zo groot worden dat ze onhandelbaar zijn en zulks verdient dan ook geen aanbeveling.

De nog overblijvende eenheden kunnen worden ondergebracht in een „specialistencompagnie”. Hiertoe kunnen de duikerpelotons worden gerekend, maar evenzeer het huidige pantserverkenningpeloton, het kaartverstrekkingspeloton en

de NBC-ontsmettingscompagnie. Deze compagnie kan het beste worden opgenomen in het brugslagbataljon. Hoewel die eenheden niet van nature bij elkaar in het verband van een (brugslag)bataljon zullen optreden, biedt deze oplossing het grote voordeel dat de gevechtsgroepsstaf niet is belast met het besturen van vele (ten dele zeer) kleine eenheden. Bovendien biedt deze indeling op het gebied van onderhoud en bevoorrading grote voordelen. De eenheden worden namelijk op deze wijze voorzien van de noodzakelijke logistieke steun, die zij tot nu toe ten dele moesten ontberen. Zelf zijn ze te klein en de gevechtsgroep vormt geen schakel in de logistieke keten.

Op legerkorpsniveau bevinden zich aldus twee algemene geniebataljons, twee constructiebataljons en een brugslagbataljon. Deze hoeveelheid eenheden en capaciteit kan worden bestuurd door één geniegevechtsgroepsstaf (i.p.v. de huidige twee staven).

Personele en materiële consequenties

In dit artikel is weergegeven hoe de organisatie van de genie-eenheden binnen 1 Lk eruit zou kunnen zien.

Personeel

In de tabel is daarbij weergegeven hoe de personele sterkte van die eenheden zou kunnen zijn. Indien dit wordt vergeleken met de sterkte van de huidige eenheden blijkt, dat het aantal parate functies vrijwel gelijk blijft; het aantal functies

in oorlogstijd neemt af. Dat komt de verhouding tussen de oorlogsorganisatie en de organisatie in vreedstijd ten goede. Het is nu mogelijk dat vrijwel alle mobilisabele genie-eenheden (bij het legerkorps) rechtstreeks instromend mobilisabel (RIM) kunnen zijn. Op deze wijze zal ook de kwaliteit van deze eenheden op een hoger peil kunnen worden gebracht dan thans het geval is. Bij de tabel is ervan uitgegaan dat in vreedstijd niet iedere brigade haar organieke eenheid paraat heeft, doch dat slechts vier brigadegeniebataljons paraat zullen worden gesteld (twee per divisie). Zulks is ingegeven door de wens het aantal parate functies niet sterk te laten stijgen.

Materieel

Hetgeen voor personeel geldt is in grote lijnen ook voor materieel van toepassing. De voorgestelde organisatie kan vrijwel geheel worden gevuld met de huidige aantallen machines. Invoering van nieuwe machines kan bovendien veel eenvoudiger geschieden dan thans het geval is; er is immers sprake van een zekere concentratie bij de brigades (veelal werden tot dusver zeer kleine aantallen machines ingedeeld bij een groot aantal eenheden, bv. 1 compressor, 2 wiellaadschoppen, 1 mechanische mijnenlegger).

Samenvatting

Dit artikel bedoelt een antwoord te geven op de vraag of een efficiëntere organisatie van de genie wenselijk en mogelijk is. Hiertoe is aandacht besteed aan de twee belangrijkste invloedsfactoren, t.w. de gewijzigde vorm van het verdedigend gevecht en de neiging die bestaat steeds meer gespecialiseerd materieel en eenheden in te voeren. Het eerste heeft tot gevolg dat er een grotere behoefte is ontstaan aan geniesteun op het niveau van de brigade. Met name moet de genie op dit niveau in

staat zijn in twee lijnen tegelijk op te treden. Bovendien dient de genie op brigadeniveau te zijn georganiseerd in relatief kleine eenheden om voldoende beweeglijk te blijven. Het tweede heeft tot gevolg dat steeds meer eenheden „dedicated” worden, hetgeen de steeds meer noodzakelijke flexibiliteit aantast. Deze tendens moet dan ook worden gekeerd. Uit de geformuleerde eisen: meer genie op brigadeniveau en bovendien flexibeler in te zetten, is een mogelijke organisatie afgeleid. Deze bestaat in hoofdlijnen uit de volgende eenheden.

— *Op brigadeniveau:* een brigadegeniebataljon, bestaande uit een pantsergeniecompagnie, een veldcompagnie, een ondersteuningscompagnie en een stafcompagnie.

— *Op legerkorpsniveau:* twee algemene geniebataljons met een organisatie vergelijkbaar met een brigadegeniebataljon (versterkt); twee constructiebataljons, bestaande uit een relatief groot aantal bouwmaschinen (bouwmachinecompagnie), veel kipautocapaciteit (kipautocompagnie), een genieveldcompagnie en een stafcompagnie, en ten slotte een brugslagbataljon om de gevechtsgroepstaf van uitvoerende taken te verlossen.

Het geheel kan worden geleid door één geniegevechtsgroepstaf.

Op deze wijze kunnen een geringere hoeveelheid personeel en een vrijwel gelijkblijvende hoeveelheid materieel aanzienlijk efficiënter worden ingezet dan met de huidige organisatie het geval is. Bovendien wordt tegemoetgekomen aan de wensen die leven bij de gebruiker van de geniesteun: de manoeuvre-eenheden.

Het is geenszins de bedoeling geweest een kant-en-klare oplossing aan te reiken, doch slechts een bijdrage te leveren aan een discussie die momenteel gaande is. Daarbij is getracht de richting aan te geven waarin naar de mening van de stellers naar een oplossing moet worden gezocht.





De Nederlander en het kruisvluchtwapen

door J. Stapel, 39 blz. Uitg.: Inst. Clingendael, Den Haag, 1986. Prijs: f 8,-.

De Nederlandse gemoederen zijn gedurende geruime tijd beziggehouden door het vraagstuk van de plaatsing van kruisvluchtwapens. Op verzoek van het Nederlands Instituut voor Internationale betrekkingen Clingendael heeft schrijver een tussenbalans opgemaakt van de gedachtenwisseling over dit onderwerp in Nederland.

In 21 tabellen met een uitgebreide toelichting geeft hij de uitkomsten van een aantal NIPO-enquêtes weer. Helaas beperkt hij zich tot enquêtes, die op eigen initiatief zijn uitgevoerd. In opdracht uitgevoerde enquêtes, bv. voor de Atlantische Commissie, laat hij buiten beschouwing. Auteur geeft geen verklaring voor deze beperking, die overigens naar mijn mening een willekeurige is, aangezien er geen verband bestaat — althans behoort te bestaan — tussen de eventuele opdrachtgever en de uitkomst van het onderzoek. Wel dienen uiteraard de vraagstellingen bij in opdracht uitgevoerde enquêtes nog kritischer op hun objectiviteit te worden beoordeeld.

In de besproken enquêtes wordt een aantal onderwerpen in relatie tot de kruisvluchtwapens aan de orde gesteld, zoals: het volkspetitionnement van het Comité Kruisraketten Nee (KKN) en de ontwapening in het algemeen. Ook worden vragen gesteld met betrekking tot de geschatte overlevingskansen bij een

gewapend conflict in Europa, de noodzaak van verdediging bij een conflict en het NAVO-lidmaatschap.

De auteur geeft de meningsvorming van 1981 t/m 1985 weer. Op diverse plaatsen koppelt hij de uitkomsten van bepaalde enquêtevragen aan de politieke voorkeuren van respondenten, waarbij hij een duidelijk verband aantoonde tussen bepaalde meningen en de positie op de „links/rechts-schaal”. In een appendix zijn door hem de vragen opgenomen, zoals die letterlijk aan de ondervraagden zijn gesteld.

De eerste hoofdstukken hebben betrekking op het plaatsingsbesluit van de kruisvluchtwapens en het daaraan gerelateerde volkspetitionnement van het KKN. Aan de respondenten is gevraagd een uitspraak te doen over het plaatsingsbesluit met als alternatieven: 1. goed besluit, 2. jammer, maar aanvaardbaar, 3. slecht besluit. Deze vraag is in 1985 verscheidene malen gesteld en het verloop van de uitkomsten wordt in een tabel weergegeven. Daaruit blijkt dat een minderheid van de ondervraagden (ca. 40%) het besluit als slecht bestempelt.

Indien wij de uitkomsten van andere, niet door schr. genoemde, enquêtes bezien kan een verschil worden geconstateerd. Op de vraag, of men voor dan wel tegen plaatsing van kruisraketten is, waarbij men slechts de keuze heeft uit twee alternatieven, blijkt een aanmerkelijk groter percentage (63%) tegen te zijn (opiniepeiling door Nederlandse Stichting voor de Statistiek, rapp. B01621, jan. 1984, en opiniepeiling door Bureau Inter View, feb. 1985. *Atlantisch Nieuws* (1985)(1)).

Gezien het bovenstaande komt het

mij voor dat respondenten behoefte hebben aan de mogelijkheid zich genuanceerd te uiten. Duidelijk is ook dat de interviewer door middel van de vraagstelling invloed kan uitoefenen op het antwoord. Indien hij bv. als uitkomst wenst te hebben dat het merendeel van de ondervraagden het besluit afkeurt, kan hij volstaan met de simpele, ongenueerde vraagstelling of men voor of tegen (de plaatsing van!) kruisraketten is. Wil ondervrager echter vaststellen, dat de „grijze massa” niet zo fel tegen het plaatsingsbesluit is gekant, dan kan hij de vraag inleiden met de vermelding dat reeds eerder is besloten tot plaatsing van kruisraketten indien de Sovjet-Unie op 1 november 1985 meer SS20-raketten zou hebben opgesteld dan aanwezig waren in juni 1984. Ondervrager vraagt dan of, gezien het voorgaande en het feit dat de Sovjet-Unie inderdaad meer raketten heeft opgesteld, de regering moet besluiten tot plaatsing. Een meerderheid van de respondenten (59%) beantwoordt die vraag met „ja”, een minderheid (34%) met „nee”; 7% heeft geen mening (NIPO-enquête in opdracht van de Atlantische Commissie, okt. 1985. *Atlantisch Nieuws* (1985)(8)). De eerdergenoemde tabel, waarin met drie mogelijke antwoorden de meningen over het plaatsingsbesluit zijn weergegeven wordt in relatie gebracht met een zelf-indeling op een links/rechts-schaal.

Interessant zijn de motieven voor het tekenen van het volkspetitionnement. Uit enquêtes blijkt met name de angst voor kernwapens in het algemeen een belangrijke rol te spelen. Ook zien veel mensen een relatie met kernenergie die zij afwijzen. Motieven ten gunste van plaatsing worden ook genoemd. Voorstanders achten de solidariteit binnen de NAVO van grote betekenis voor het besluit.

De angst als motief voor ondertekening van het volkspetitionnement wordt in een volgend hoofdstuk nader onderzocht. Het blijkt dat gemiddeld 60% van de bevolking de eigen overlevingskansen in het geval van een Europese oorlog zeer klein tot nihil acht. Dit percentage ligt voor politiek „linkse” Nederlanders

nog hoger. Ook wordt gesproken over de vraag of een Russische bezetting is te prefereren boven het „verdedigen met alle gevolgen van dien”. De meerderheid van de respondenten kiest voor deze laatste optie. Uit enquêtes blijkt tevens, dat het overgrote merendeel van de bevolking wil dat Nederland lid blijft van de NAVO; ca. 15% wenst uittreding. Opvallend m.b.t. de plaatsing van kernwapens is dat negen van de tien personen ook voor 1 november 1985 hebben verwacht dat de plaatsing zal doorgaan. Dat geldt ook voor ondertekenaars van het petitionnement.

In het laatste hoofdstuk worden summier enkele conclusies getrokken, ten dele gekoppeld aan toekomstverwachtingen.

Al met al biedt het boekje interessante achtergrondinformatie voor degenen die zich afvragen hoe mensen, soms vol vooroordelen en emoties, aankijken tegen de voortgaande kernbepapening, die een gevolg is van een ideologisch conflict tussen staten, een conflict waarop het individu geen vat heeft.

mr. R. A. SPELBRINK, flnt int

Slag in de schaduw (Peel/Maas 1944-45)

door A. Korthals Altes en N.K.C.A. in 't Veld, 3e dr., 167 blz., geïll. Uitg.: De Bataafsche Leeuw, Dieren, 1985. Prijs: f 32,50.

Het Nationaal Oorlogs- en Verzetsmuseum te Overloon (Noord-Brabant) is bij velen bekend, alhoewel ook weer velen een eerste, van harte aanbevolen bezoek daaraan nog steeds moeten brengen. Overloon staat ook bekend als de plaats waar aan het einde van de Tweede Wereldoorlog, in 1944, de enige tankslag in Nederland zou hebben plaatsgevonden. Veel verder gaat de geschiedkundige kennis van de gemiddelde Nederlander — en de Nederlandse militair — in het algemeen niet. Alleen daarom al is het lezen van „De slag in de schaduw”

alleszins de moeite waard. Deze derde, geheel herziene en uitgebreide, druk geeft op een uitstekende wijze — men zou geneigd zijn te zeggen — het beeld van de verwoede gevechten die zich van september 1944 tot 1 maart 1945 in de Peel en de Maasvallei afspeelden; gevechten tussen Duitse troepen, veelal bestaande uit jonge Duitse parachutisten, die numeriek in de minderheid waren, en afwisselend de Engelse en Amerikaanse strijdkrachten. De titel van het boek — overigens zeer juist gekozen — geeft al aan dat aan die strijd van 150 dagen nimmer een officiële naam is gegeven en dat er weinig aandacht aan is geschonken, alhoewel die strijd zeer veel militairen en burgers het leven heeft gekost en onnoemelijk veel leed heeft gebracht: evacuatie van bewoners en weggevaagde dorpen, waaronder Overloon. Een veel belangrijker slag vond immers aan het begin van die periode plaats, namelijk Operatie Market Garden, ofwel de race naar de Rijnbruggen met het trieste hoogtepunt tijdens de Slag om Arnhem. Ook daarna vonden veldslagen plaats die meer aandacht kregen, zoals het openen van de zeetogang naar Antwerpen en de slag in de Ardennen.

Op zeer boeiende wijze geven de schrijvers het relaas van de bevrijding van dat gedeelte van Zuid-Nederland, een bevrijding die tevens was bedoeld als oostelijke flankdekking van Market Garden. De Duitsers wilden echter koste wat het kost een bruggehoofd ten westen van de Maas behouden. Door ooggetuigen, zowel geallieerden als Duitsers en burgers aan het woord te laten, alsmede een uitgebreide en zorgvuldige bestudering van vele bronnen (ruim 7 blz. bronvermelding, waaronder ook Duitse) worden zeer duidelijk en levendig de omstandigheden opgeroepen die toen golden. Opmerkelijk is de nonchalance die bij de geallieerden — ook toen het duidelijk werd dat de Duitsers zich niet zomaar gewonnen zouden geven — had postgevat ten aanzien van sterkte en gevechtsbereidheid van de tegenstander. Dolle Dinsdag en de snelle bevrijding van o.m.

Brussel en Antwerpen hadden lelijke littekens achtergelaten.

Een duidelijke uitspraak of nu bij Overloon de Nederlandse tankslag heeft plaatsgevonden doen schrijvers niet. Wel geven zij aan dat, get op het terrein en de bizar slechte weersomstandigheden — het regende dagen aaneen — er in feite niet kan worden gesproken over een tankslag, maar over een versnipperde inzet van tanks aan geallieerde zijde en infanterie met antitankwapens aan Duitse kant, dat alles mede veroorzaakt door een onjuist gebruik van geallieerde middelen en gebrek aan infanterie-eenheden. Zeer leerzaam zijn de fouten die — met name aan geallieerde zijde — zijn gemaakt, hetgeen heeft geresulteerd in onnodige verliezen.

Toen dan uiteindelijk Roermond en Venlo waren bevrijd was er een einde gekomen aan 150 dagen harde strijd en aan de slag in de schaduw. Het boek vindt zijn grote verdienste in de boeiende verteltrant (waaraan de uitgebreidheid en de gedetailleerdheid absoluut geen afbreuk doen), de objectieve weergave van de gebeurtenissen aan geallieerde, Duitse en civiele zijde, alsmede aan het feit dat een stuk Nederlandse geschiedenis aan de vergetelheid is ontrukkt; een stuk Nederlandse geschiedenis dat een ieder dient te hebben gelezen. Dit boek zou in ieder Nederlands huisgezin, maar zeker in ieder militair gezin en elke militaire bibliotheek een plaats behoren te hebben.

P. L. HOEVERS, bgen inf b.d.



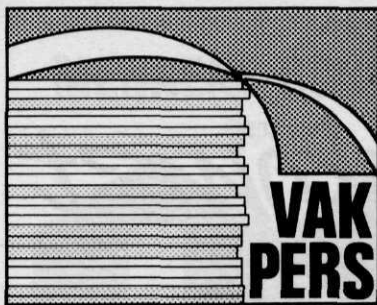

Is AirLand Battle verenigbaar met de NAVO-doctrine?

Het geïntegreerde lucht-landgevecht, zoals dat in de uitgave van 1982 van de Amerikaanse „gevechtshandleiding” (FM 100-5 Operations) onder het begrip AirLand Battle werd gepropageerd, heeft reeds veel discussies opgeroepen. Een belangrijke kwestie is of deze nationale tactische richtlijnen in overeenstemming zijn met ATP 35(A) Land Force Tactical Doctrine, door alle bondgenoten immers aanvaard als basis voor het gezamenlijke optreden.

Het belangrijkste element dat daarbij ter discussie staat, is de zg. „deep battle”. Wat betekent dat begrip, met welke middelen wordt daarbij opgetreden, aan welke afstanden moeten wij denken en, vooral, wat is de doelstelling van het gevecht „in de diepte”? Schr. stelt allereerst vast dat ATP 35(A) de „deep battle” als zodanig niet noemt. Wel wordt bij de inzet van artillerie en vooral van luchtsrijdkrachten beklemtoond dat het aangrijpen van vijandelijke grondtroepen en vliegtuigen reeds moet aanvangen voordat zij hun gevechtskracht tegenover onze verdediging kunnen inzetten. Derhalve: tijdens hun opmars resp. nog op en met hun bases.

Over de „deep battle”-conceptie van FM 100-5 formuleert schr. vervolgens de these dat deze niet slechts een nadere toespitsing van ATP 35(A) oplevert, doch wat middelen en doelstelling verder gaat. Zo zal de „deep battle” in voorkomend geval ook door grondtroepen

worden uitgevoerd, terwijl de doelstelling is eventueel ook uit een defensieve uitgangssituatie zo gauw mogelijk zelf het offensief op het vijandelijke grondgebied in te zetten.

Daarna analyseert schr. de toepasbaarheid van „deep battle” in een NAVO-context, d.w.z. bij een defensief in Europa. Hij memoreert de strategie van de voorwaartse verdediging en wijst erop dat enigerlei bondgenootschappelijk tegenoffensief slechts zal zijn gericht op het herstellen van de thans bestaande politieke begrenzingen. Een „bevrijding” van Oost-Europa onder de dekmantel van „deep battle” zou ongetwijfeld de USSR tot conflict-escalatie dwingen. (Dit gehele scenario doet overigens nogal theoretisch aan, maar dat doet in schr.’s benadering niet terzake. EvW.)

Schr. verwijst naar de Nederlandse kol (thans bgen) A. van der Vlis, die het introduceren van een offensievere NAVO-doctrine zowel voor de Westeuropese bondgenoten als tegenover het Warschau-Pact onaanvaardbaar heeft genoemd („AirLand Battle in NATO. A European view”. *Parameters*, summer 1984). Volgens van der Vlis zijn de strategische doelstellingen van de NAVO in geval van oorlog beperkter dan FM 100-5 die in algemenere zin beschrijft. De NAVO wil gevechten winnen, niet de oorlog; zij wil bepaalde delen van de vijandelijke strijdkrachten verslaan, niet de vijand als totaal vernietigen; zij wil zo spoedig mogelijk de „status quo ante” herstellen en niet méér dan dat. Kortom, de NAVO streeft niet naar een militaire overwinning op de Sovjet-Unie.

Het antwoord van schr. is voorspelbaar. FM 100-5 gaat nu eenmaal uit van veel meer scenario’s dan alleen een gewapend conflict in Europa tussen NAVO en Warschau-Pact. De beperkte NAVO-doelstellingen gelden niet noodzakelijkerwijs voor de *militair-strategische en tactische* perspectieven van de VS elders, dus mondiaal beschouwd. Schr. komt dan tot een conclusie, die het best letterlijk kan worden weergegeven.

FM 100-5 does go beyond and ex-

pand upon ATP 35(A) but, by doing so, it does not violate either the letter or the spirit of either the ATP or NATO policy. AirLand Battle as a concept can work and has worked, as shown in historical examples in Europe as in other locations. (. . .) Some allies have been quick to jump to the wrong conclusions concerning the intent of the United States in Europe. FM 100-5, as Army doctrine, not US policy, states what is possible, and not necessarily what is probable, given a worldwide perspective.

H. S. Tuttle — Is AirLand Battle compatible with NATO doctrine? *Mil. Rev.* 65(1985)(12)4-11

F. J. D. C. EGTER VAN
WISSEKERKE, maj inf

Naschrift. Feitelijk lijkt er derhalve geen sprake te zijn van een probleem; sommige bondgenoten begrijpen het gewoon verkeerd. Of schr. hiermee ook het commentaar van Van der Vlis bedoelt, blijft onduidelijk. Hij pleit in elk geval voor een duidelijker gedachtenwisseling tussen de bondgenoten over doel en toepasbaarheid van nationale *tactische* doctrines — zoals AirLand Battle — binnen de begrenzing van de NAVO-politiek en haar strategie. Ik onderstreep het begrip „tactisch”. Want daartoe beperkt de inhoud van FM 100-5 zich nu juist *niet*, omdat dit voorschrift ook duidelijk het terrein van de militaire strategie — zij het globaal en beknopt — behandelt. En juist in een Europees *conflicts*scenario liggen strategie en tactiek heel dicht bij elkaar. Sterker nog, dat geldt m.i. voor alle scenario’s waarbij een directe confrontatie tussen de beide supermachten — en dus nucleaire escalatie! — denkbaar is. Het gaat dus helemaal niet om „jumping to wrong conclusions”, het ware beter „deep battle” uitgevoerd door manoeuvre-eenheden, in FM 100-5 expliciet aan te merken als: „niet voor gebruik in de Europese NAVO-context”. Dat zou recht doen aan de aard van dát scenario en aan de gerechtvaardigde zorg over misverstanden bij bondgenoten en — wellicht nog risikanter — bij de mogelijke tegenstander. EvW.