



MS2

009206

166

11

MILITAIRE SPECTATOR



**Verkenningseenheden
na het jaar 2000**

(zie blz. 501)



UITGAVE

Koninklijke Vereniging ter
Beoefening van de Krijgswetenschap

Secretaris: I.M. de Jong
majoor der intendance
p/a Ledenadministratie
Telefoon (070) 316 81 36

Ledenadministratie:
mw. M.H.A. Kortekaas
Postbus 20701, 2500 ES Den Haag
Telefoon (015) 215 27 00

HOOFDREDACTEUR

prof. J.M.J. Bosch
brigade-generaal der cavalerie
p/a Inst. Defensie Leergangen MPC 58B
Postbus 20701, 2500 ES Den Haag
Telefoon (015) 215 27 00

ADJ. HOOFDREDACTEUR

D. Starink
commodore Koninklijke Luchtmacht

REDACTEUREN

ir. J.W. van Bommel
kolonel van de technische staf
drs. P.H. Kamphuis
hoofd Sectie Militaire Geschiedenis KL
A.C. Tjepkema
kolonel Koninklijke Luchtmacht
drs. J. Terpstra
kolonel van de militair psychologische
en sociologische dienst

BUREAUREDACTIE/PRODUCTIE

mw. drs. A. Kool
p/a Ledenadministratie
Telefoon (015) 215 27 20

ABONNEMENTEN

f 40,- (studenten f 25,-) buitenland
f 50,- per jaar. Losse nummers f 4,-

ADVERTENTIES

CET Reclame & Publiciteit
Rogge 19, 5521 RX Eersel
Commerciële zaken: A.H.C. Thijssen
Telefoon (0497) 51 67 89

DRUK

Drukkerij Giethoorn/NND
Vormgeving: Trend-Set Snelzet bv

NADRUK VERBODEN

Foto omslag: Het verkenningvoertuig
FENNEK
Bron: Wegmann & Co. GmbH, Duitsland

JAARGANG 166 NUMMER 11 1997



MILITAIRE SPECTATOR

498 Editoriaal:
Zo civiel als mogelijk?

500 Mededelingen

501 W. van den Bos, L.J.T. Benoist, M.A. van der Laan:
Verkenningseenheden na het jaar 2000

511 P.J.T.M. Hagens:
De Hercules-ramp
Crisismagement in Eindhoven

524 G.H.M. Smits:
Dreiging uit de lucht
De Nederlandse discussie in het interbellum

533 L.F.J.M. van Bergen:
Vraagtekens bij het nut van oorlog
voor de geneeskunde

541 Boeken

Zo civiel als mogelijk?

Ruim een jaar geleden verscheen het 34-ste en tevens laatste advies van de Maatschappelijke Raad voor de Krijgsmacht, getiteld: *Zo civiel als mogelijk...?* Met als ondertitel: De maatschappelijke integratie van de Nederlandse beroeps-krijgsmacht. De staatssecretaris bood deze zwanenzang op 18 november 1996 aan de Staten-Generaal aan. De mening van de Raad ontvouwt zich langs twee lijnen. De eerste is een visie op aspecten van het personeelsbeleid, die in de komende periode aandacht zullen vragen. De tweede lijn bestaat uit een beschouwing over de verhouding tussen samenleving en krijgsmacht. Beide lijnen blijken nog steeds uiterst actueel. Voor wat betreft de eerste lijn gaat het om de personeelsvoorziening als punt van zorg. De problematiek is daarbij beduidend breder dan tekorten bij de vulling van de luchtmobiele brigade, en breder dan de Koninklijke Landmacht. In feite worden alle krijgsmacht-delen, zij het met een verschillende impact, geconfronteerd met problemen bij de werving. De Raad stelt in zijn beschouwing personeelsvoorziening als eerste thema aan de orde. De centrale vraag is hoe de krijgsmacht op duurzame wijze voldoende aantallen en tevens voldoende opgeleid (of opleidbaar) personeel kan aantrekken. De operationele taakstelling moet daarbij centraal staan, terwijl tegelijkertijd de vereiste relatie met de samenleving behouden blijft. Het is duidelijk dat een eigentijds en aantrekkelijk imago en een heterogene uitstraling relevante condities zijn om belangstelling bij de diverse doelgroepen op te wekken. Terecht wordt geconstateerd dat jongeren voor de dag willen komen als medewerkers met een boeiende baan binnen een goed aangeschreven organisatie die concreet gewaardeerde taken heeft. De Raad pleit er daarbij nadrukkelijk voor bij de presentatie te zoeken naar een balans tussen enerzijds dynamiek en high-tech, maar anderzijds ook traditionele functies en routinewerkzaamheden.

De krijgsmacht kan en mag geen toevluchtsoord worden voor mensen met een te eenzijdig beeld ('ik ga voor avontuur') of met een negatieve motivering (het ontbreken van een alternatief).

Ook het imago van de krijgsmacht krijgt aandacht. Het zijn de Beroeps Bepaalde Tijd (de BBT'ers) die – gelet op aantal en 'omloopsnelheid' – het krijgsmachtimago, misschien eerder het imago van hun krijgsmachtdeel, uitdragen. In de ogen van de Raad zijn het echter de Beroeps Onbepaalde Tijd (BOT'ers) die uiteindelijk het beeld maken of breken.

De uitwerking geeft aan dat er bij de krijgsmacht-delen goede ontwikkelingen zijn als het gaat om personeelsvoorziening met perspectief. De Raad noemt met name de mogelijkheden van BBT'ers naar het BOT-bestand door te stromen. Kijkend in de spiegel zijn er nadrukkelijk ook aandachtspunten, zoals de kwaliteit van de werving en de wervers, de sollicitatie en selectie en de wachttijden. Een aspect dat de Raad niet beschouwt, is het probleem van de onderlinge concurrentie. De krijgsmacht-delen moeten putten uit dezelfde 'pot'. Een deel van de potentiële kandidaten heeft een profiel dat een geschiktheid voor meer dan één krijgsmacht inhoudt. Voorkomen moet worden dat er een onderlinge competitie ontstaat. Het zou daarbij van wijsheid getuigen kandidaten in voorkomend geval ook te wijzen op alternatieven binnen de diverse krijgsmacht-delen. Evenmin genoemd, maar ook eerst later zichtbaar geworden is het begrip 'seizoensinvloed'. In de Memorie van Toelichting op de Rijksbegroting 1998 wordt hierover een opmerking gemaakt. Het lijkt erop dat Defensie steeds afhankelijker wordt van schoolverlaters, die voornamelijk in de tweede helft van het jaar op de arbeidsmarkt komen. De markt dicteert; de organisatie zal zich hierop moeten bezinnen.

Het tweede hoofdstuk van het rapport, de tweede lijn, gaat over samenleving en krijgsmacht. De krijgsmacht is als geweldsorganisatie een bijzondere collectieve voorziening, met een aantal specifieke karaktertrekken. Juist daarom vraagt de relatie naar de maatschappij waaruit zij voortkomt en die zij dient, aandacht. De Raad geeft een genuanceerd beeld van deze relatie en wenst deze niet als structureel problematisch te schetsen. Probleemloos is de relatie ook niet, al was het maar vanwege ruimtebeslag, geluidshinder en het beslag op een deel van de rijksbegroting. De dialoog tussen Defensie en maatschappij is daarbij geen garantie voor succes als het gaat om lastenbeperking. Het is daarvoor – aldus de Raad – wel een basisvoorwaarde. Aan de positieve kant staat tevens de rol die

defensie regionaal vervult, ook als motor van economie. Iedereen weet hoezeer bepaalde steden en gebieden in het recente verleden hebben getracht te voorkomen dat de verkleining en reorganisatie juist daar tot negatieve effecten zouden leiden. Hier waren soms harde besluiten nodig. Het fysiek verdwijnen uit bepaalde gebieden maakt overigens de afstand tussen maatschappij en krijgsmacht, in ieder geval op een aantal plaatsen, groter. De organisatie zal zich mede daarom op haar publieke prestatie moeten bezinnen.

Nogal wat aandacht gaat uit naar de positie van de Nederlandse krijgsmacht. Onderkend wordt dat de verdedigingstaak zich uitstrekt tot niet strikt militaire terreinen die voor een menswaardig leven relevant zijn. De Raad noemt de verdediging tegen bedreiging van de democratie, de economie, het levenspeil, de cultuur, het milieu, en ook het voortbestaan van de staat zelf. De Raad stelt zich voor dat via zo'n verbreed veiligheidsbegrip de Nederlandse samenleving als één geheel onder één systeem van bescherming en verdediging wordt gebracht. De krijgsmacht is daarbij slechts een van de instrumenten, maar wel een van bijzondere orde.

Overigens wordt – zeker niet ten overvloede – opgemerkt dat er, zowel als het gaat om het normale functioneren als in situaties van inzet, sprake is van soms belangrijke invloeden door bondgenootschappelijke verplichtingen en verbanden waarbinnen en waarmee wordt opgetreden.

Er wordt ook ruim aandacht besteed aan het belang van waarden en normen en de presentatie van de krijgsmacht. Ook deze lijn is uiterst actueel. Steeds opnieuw blijkt dat de individuele militair in al zijn of haar herkenbaarheid positief of negatief kan bijdragen aan het gezicht van het eigen onderdeel, krijgsmachtdeel en zelfs de bredere defensieorganisatie. Ook voor de krijgsmacht geldt de ijzeren wet dat goed nieuws weinig of geen nieuws is. Het moet vanzelfsprekend zijn dat successen maar ook tegenvallers en problemen open voor het voetlicht worden gebracht. De Raad geeft daarbij een aantal suggesties om de presentatie van de krijgsmacht te verbeteren. Bijvoorbeeld de opbouw van relaties op onderzoeksgebied tussen militaire instellingen en universiteiten. De rode draad door beide hoofdstukken is 'het personeel'. Het is hun kwaliteit die bepalend is voor de taakuitvoering, de interne relaties, de wervingskracht en de relaties

met de omgeving. Overigens intrigeert de titel om meer dan één reden. Vanuit de Directie Voorlichting werd het rapport verspreid onder de titel *Zo civiel als mogelijk*, dus zonder vraagteken. Het vraagteken was er door de Raad niet voor niets bijgezet. Het 'Zo civiel als mogelijk, zo militair als nodig' was – aldus de Raad – steeds het adagium. De Raad eindigt dan ook met de constatering dat niet voor niets het eerste deel van het adagium als titel voor het document werd gebruikt, en dat het al evenmin toevallig is dat daaraan een vraagteken werd toegevoegd. De Raad vervolgt met een slotzin: „De Raad denkt door middel van dit slotdocument aan die discussie mede richting te kunnen geven, een richting die zich weerspiegelt in de wens en de hoop het vraagteken in de titel te kunnen vervangen door een uitroepteken: Zo civiel als mogelijk!” Waarom het vraagteken is weggevalen, is niet duidelijk; voor het uitroepteken is echter ook niet gekozen.

Er is echter nog een andere vraag valide. Waarom koos de Raad dit adagium? Hebben we hier mogelijk te maken met een ooit correcte toverkrete, een stuk erfgoed uit een periode waarin – mede vanwege de dienstplichtigen – het militaire met vlakgom werd afgevlakt? Al twintig jaar geleden waarschuwde de Stuurgroep Maatschappelijke Invloeden in de Krijgsmacht (STUMIK) dat vermaatschappelijking van de krijgsmacht haar vertrekpunt en begrenzing steeds mede diende te vinden in de eigen taak.¹ In de periode daarna is deze gedachte soms naar de achtergrond verdwenen, zo lijkt het. Voor sommigen is de pendel zelfs naar de verkeerde kant doorgeslagen. Drugsgebruik mag dan bij sommige jongeren in de maatschappij geen doodzonde zijn; de krijgsmacht heeft hier nadrukkelijk een eigen beleid bepaald. De cultuurschok die voor de dienstplichtigen moest worden verzacht, is verleden tijd. Het huidige en komende personeel verwacht een militaire organisatie te betreden. Anno 1997 zou het vertrekpunt nog eens duidelijk kunnen worden verankerd door als nieuw adagium te kiezen: 'zo militair als mogelijk, zo civiel als nodig'; het militaire vormt immers de kern van het bestaan van een krijgsmacht. Met minder moet noch de krijgsmacht noch de maatschappij genoegen nemen.

¹ STUMIK, deelrapport 'Krijgsmacht en Maatschappij', juni 1977, blz. 37.



Mededelingen

Mededeling KVBK

De Koninklijke Vereniging ter Beoefening van de Krijgswetenschap nodigt leden en belangstellenden uit voor een bijeenkomst over:

'Islamic fundamentalism and European security'

In hoeverre bedreigen diverse ontwikkelingen in de islamitische wereld ook onze directe en indirecte veiligheid? De auteur van het onlangs verschenen boek *In naam van Allah, islamitisch fundamentalisme en terrorisme* zal zijn visie hierop geven. De spreker is:

Drs. J.A. Emerson Vermaat – Redacteur 'Twee Vandaag'

Dinsdag 25 november 1997

Instituut voor Leiderschap, Media en Opleidingskunde (ILMO)

Seeliggazerne, Fellenoordstraat 93, Breda

Vanaf 19.30 uur is de zaal open. De bijeenkomst vangt aan om 20.00 uur. Tijdens de bijeenkomst wordt de Engelse taal gesproken. Gaarne aanmelden tijdens kantooruren: 015 - 215 27 00.

Mededeling KVBK

Het blijkt dat sommigen onder u zich afvragen wanneer de volgende Mars in Cathedra in de *Militaire Spectator* verschijnt. Het bestuur van de Koninklijke Vereniging ter Beoefening van de Krijgswetenschap heeft echter besloten de MiC niet meer in haar huidige vorm te plaatsen, zoals u overigens al eerder in dit blad heeft kunnen lezen.

Een aantal lezingen en artikelen uit diverse vaktijdschriften zal worden gebundeld tot een Jaarboek, dat de huidige MiC vervangt en naar verwachting medio 1997 verschijnt.

VERZOEK AAN AUTEURS

Auteurs wordt verzocht bij hun manuscript – zo mogelijk – de diskette aan te leveren:

WORD PERFECT 5.1 (DOS) of nieuwe versies. Eventueel: WORD. (NB. Alinea's eindloos typen; slechts ter afsluiting een HARDE RETURN geven, evenals voor een witregel. Geen speciale codes en layout-elementen invoeren.)

Regelmatig worden illustraties ingezonden die niet of nauwelijks geschikt zijn voor verkleining en reproductie. In dit verband wordt verwezen naar de „Regels voor kopijverzorging” (pt. 2) die achterin de *Militaire Spectator* worden afgedrukt (zie jl. augustusnummer).

Computertekeningen op diskette zijn slechts bruikbaar indien vervaardigd m.b.v. een speciaal tekenprogramma.

REDACTIE

Verkenningseenheden na het jaar 2000

W. van den Bos - luitenant-kolonel der cavalerie KL

L.J.T. Benoist - majoor der cavalerie KL

M.A. van der Laan - majoor der cavalerie KL

Inleiding

De afgelopen jaren is het niet bepaald rustig geweest rondom het optreden, de organisatie en de inzetmogelijkheden van onze verkenningseenheden. In de jaren tachtig bestond het verkenningsskadron uit een combinatie van verkennings-, tank-, tirailleur- en mortiercapaciteit; het huidige eskadron bestaat uit verkenners en tirailleurs.

Ook in het buitenland zijn ontwikkelingen op het gebied van verkenningseenheden waarneembaar. Waar de Amerikaanse en Engelse verkenners organiek zijn uitgerust met gevechtskracht in hun verkenningorganisatie, zien we in de toekomst bij de Duitse verkenners de tanks verdwijnen. Zoals nu wordt voorzien, zal over een aantal jaar bij zowel de Nederlandse als de Duitse verkenningseenheden een nieuw verkenningervoertuig worden ingevoerd. Tevens vindt op dit moment een heroriëntatie plaats omtrent de doctrine voor het optreden in verschillende soorten gevechtsoperaties op tactisch niveau.

In ons betoog geven we een (nieuwe) visie op de inzetmogelijkheden van verkenningseenheden bij de diverse gevechtsvormen en bij 'niet-oorlogsoperaties'. Ons doel is deze visie met u te delen en u te informeren over de laatste ontwikkelingen bij verkenningseenheden.

Allereerst behandelen we de organisatie van het verkenningsbataljon en gaan we in op de traditionele en toekomstige taken van verkenningseen-

Een leger van honderdduizend man op de been brengen en dat een veldtocht naar verre landen laten maken, brengt zware lasten voor het volk met zich mee en put de staatskas uit. In totaal zal er duizend ons aan zilver per dag worden uitgegeven. Zowel in het eigen land als in het buitenland zal er beroering ontstaan en er zullen onderweg soldaten van uitputting in elkaar zakken. Het leven van niet minder dan 700.000 gezinnen zal ontwricht raken.

Gelet op dit gegeven, is het het toppunt van onmenselijkheid wanneer ge u, alleen omdat ge een bedrag van honderd ons aan zilver voor onderscheidingen en emolumenten te begroetelijk vindt, niet laat inlichten over de toestand van de vijand. De reden dat een verstandig vorst en een goed generaal iedere keer weer weten te winnen en meer presteren dan gewone mensen, is hun voorkennis. (Sun Tzu: De kunst van het oorlog voeren)

heden. Daarna beschrijven we de invloed van verkenningseenheden in het Operationeel Besluitvormingsproces en belichten we de rol van verkenningseenheden bij de diverse gevechtsvormen. Na een visie op de inzet van verkenningseenheden bij 'niet-oorlogsoperaties' laten wij u kennismaken met het nieuwe verkenningervoertuig FENNEK, dat over een aantal jaar het voertuigbestand bij zowel de Nederlandse als (een deel van) de Duitse verkenningseenheden zal vervangen. We eindigen met een korte samenvatting.

Organisatie verkenningseenheden

De evolutie van het verkenningsbataljon

In de loop van de tijd is, zoals blijkt uit de afbeeldingen 1 en 2, een groot deel van de gevechtskracht uit het verkenningsbataljon verdwenen. Het besluit om alle tankbataljons met de

Leopard II uit te rusten, en tevens de YPR 765 CO van de plaatsvervangend eskadronscommandant te vervangen door een Leopard II, lag hieraan ten grondslag. Om dit te realiseren was het noodzakelijk de tanks van het verkenningsbataljon te gebruiken. Het gevolg hiervan is dat, zonder wijziging van de doctrine, de verkenningseenheden organiek niet meer beschikken over robuuste gevechtskracht.

De verkenningcapaciteit is kwantitatief gezien gelijk gebleven, maar verbeterd met de invoering van een nieuw verkenningervoertuig in kwalitatieve zin aanzienlijk. Voor wat betreft de taakstelling van de tirailleurs is het accent verschoven van nabijbeveiliging van de tanks en optreden als stoppend element bij offensief optreden van de tanks, naar het uitvoeren van uitgestegen en bereden verkenningen. Daarnaast is het tirailleurpeloton nu in staat om kleinschalige gevechtsacties en -beveiligingsopdrachten uit te voeren. De gevechts-

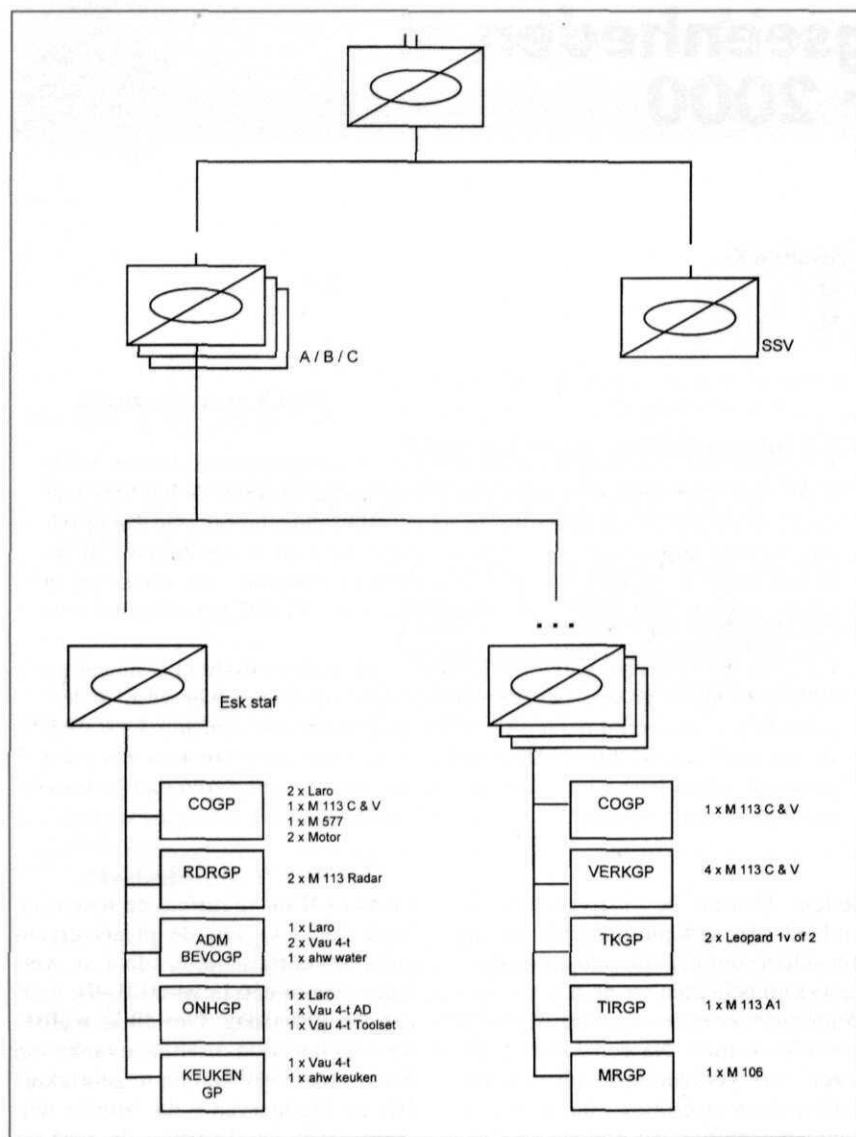

Afb. 1 Verkenningsebataljon in de jaren tachtig

kracht van het tirailleurpeloton zal toenemen wanneer het peloton wordt uitgerust met snel inzetbare anti-tank-systemen van het type *fire and forget*. Deze systemen verbeteren het doorzettingsvermogen op eskadronsniveau en bieden mogelijkheden voor beveiligings- en tegenverkenningssactiviteiten.

Met de invoering van een nieuw verkenningervoertuig na het jaar 2000 zal het verkenningsebataljon bijna compleet met wielvoertuigen zijn uitgerust. Vervanging van de resterende

rupsvoertuigen, de tirailleurvoertuigen en een deel van de commandovoertuigen door wielvoertuigen, zou een aanzienlijke operationele verbetering betekenen. Belangrijkste aspect hierbij is de verhoging van de tactische mobiliteit.

Een eventuele invoering van radarsystemen vergroot de capaciteit van verkenningseenheden om gegevens te verzamelen. Deze systemen zijn vooral geschikt om 's nachts en onder omstandigheden van verminderd zicht verplaatsingen, te voet of gemotoriseerd, te detecteren. De personele

belasting, de beperkte mogelijkheden tot vervoer in het verkenningervoertuig en de noodzakelijke statische inzet leiden tot indeling op eskadronsniveau dan wel bij het tirailleurpeloton.

Traditionele taken van verkenningseenheden

De hoofdinspanning van de Koninklijke Landmacht was tot medio 1990 gericht op het verdedigen van het bondgenootschappelijk grondgebied. Het *General Defence Plan* (GDP) gaf het kader aan waarin ons Eerste Legerkorps het Legerkorpsdefensief diende uit te kunnen voeren. De opleiding en training voor de uitvoering van deze taak waren gebaseerd op optreden in de Noord-Duitse laagvlakte, op een 'drukbevolkt' gevechtsveld, waarbij een aanval van het Warschaupact zou worden gestopt door het uitvoeren van het vertragend en het verdedigend gevecht. Onze verkenningseenheden leverden een bijdrage door het uitvoeren van drie taken: verkennen, bewaken en beveiligen.

Voor een beter begrip volgen de definities van bovengenoemde taken.

Verkennen

Verkennen: het observeren of op andere wijze detecteren met als doel gegevens te verkrijgen over de activiteiten en/of de middelen van de (potentiële) tegenstander of over een object, dan wel gegevens te verkrijgen over de meteorologische, hydrografische en/of geografische bijzonderheden van een bepaald gebied.¹

Verkenningseenheden werden in de algemene verdedigingstaak belast met het verkennen van gebieden. Deze verkenningen waren zowel gericht op terreintechnische aspecten als op het verzamelen van gegevens over vijand. Hierbij stond het principe 'zien zonder gezien te worden' altijd centraal. Bij de uitvoering op een 'drukbevolkt' gevechtsveld verloor dat principe vaak aan waarde. Er waren echter ook opdrachten, bijvoorbeeld een routeverkenning in het

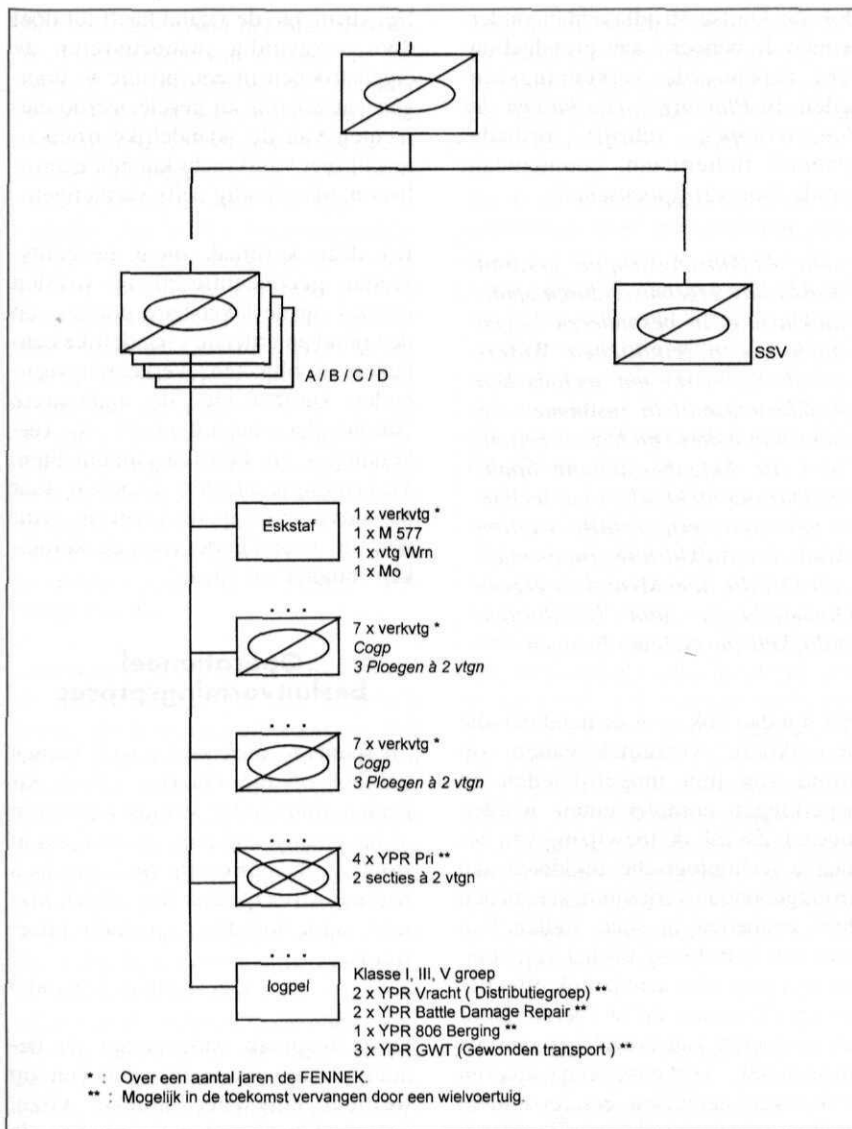

Afb. 2 Verkenningsebataljon na het jaar tweeduizend

kader van een aanval, waarbij lichte vijandelijke weerstand met behulp van de in het bataljon aanwezige gevechtskracht moest worden opgevoerd.

Bewaken

Bewaken: het systematisch en onafgebroken waarnemen van een bepaald gebied, object, personeel en/of materieel met het doel gegevens te verkrijgen, te waarschuwen en/of te alarmeren.¹

Verkenningseenheden werden belast met de bewaking van relatief grote

(achter)gebieden. Het bataljon voerde deze opdracht uit door het inrichten van waarnemingsposten en het uitvoeren van patrouilles en verkenningen.

Beveiligen

Beveiligen: het instellen en onderhouden van maatregelen op elk bevelsniveau ter bescherming van een eenheid, object of gebied met als doel: – de eenheid, het object of gebied te vrijwaren van verrassend vijandelijk optreden of de effecten daarvan; – de commandant van het betrokken

(veelal hogere) bevelsniveau tijd en ruimte te verschaffen voor het plannen en uitvoeren van tegenmaatregelen.¹

Verkenners leverden hun bijdrage in de algemene verdedigingstaak door in een begrensde (achter)gebied belangrijke objecten te beveiligen. Tevens traden verkenners in front van de verdediging op als (deel van) de beveiligende strijdmacht. Het verkenningsebataljon gaf invulling aan deze taken door verkenningen uit te voeren, waarnemingsposten in te richten en de organiek bij het bataljon aanwezige gevechtskracht in te zetten op de vijandelijke naderingsmogelijkheden. Door het directe verband tussen het onder waarneming kunnen houden van de vijand en de inzet van gevechtskracht op het niveau van eskadron/bataljon kon de, gezien de tijd/ruimtefactoren, beperkt aanwezige gevechtskracht maximaal worden benut. De verkenningseenheden, uitgerust met verkenningervoertuigen, tanks en tirailleurs en gesteund door mortieren en/of artillerie, waren in staat om de bovenstaande drie taken uit te voeren.

Toekomstige taken van verkenningseenheden

De in de vorige alinea beschreven wijze van uitvoering van taken kwam voort uit wat sommigen inmiddels 'de klassieke wijze' van gevecht noemen: *Battle of Attrition* (slijtage). Het hedendaagse en toekomstige gevecht kenmerkt zich door meer manoeuvre. De beschikbare ruimte is veelal groter, waardoor het belang van informatie over de vijand is toegenomen. In de Landmacht Doctrine Publicatie I, wordt op bovenstaande aspecten uitvoerig ingegaan.²

Bij het voeren van gevechtsoperaties onderkennen we drie kerntaken. Begrip van deze kerntaken is noodzakelijk om gevechtsoperaties te kunnen uitvoeren. De kerntaken zijn: het vinden van de vijand (*find*), het binden van de vijand (*fix*) en het slaan

van de vijand (*strike*). Om zijn opdracht te vertalen in concrete en praktisch uitvoerbare opdrachten voor zijn ondercommandanten, kan een commandant deze indeling naar kerntaken gebruiken. Commandanten op elk niveau kunnen deze methodiek hantieren bij de planning en uitvoering van gevechtsoperaties, hoewel zij het meest effectief tot hun recht komen op het niveau van brigade en hoger.

Het vinden van de vijand vormt de basis voor het binden en slaan. Het doel van deze kerntaak is het verzamelen van zoveel mogelijk informatie over de vijand.³ Om deze informatie te verzamelen, beschikt de KL naast grondgebonden verkenningseenheden over een heel scala waarnemings-, verkenning- en doelopsporingsmiddelen: krijgsgevangenenondervragers, commandotroepen, elektronische oorlogsvoeringseenheden en artilleriedoelopsporingsmiddelen.

Tevens wordt er informatie vanuit de lucht aangeleverd door helikopters, vliegtuigen en satellieten. In de (nabije) toekomst zal de KL daarnaast beschikken over *Remotely Piloted Vehicles* (RPV) en onbemande grond-sensoren. Al deze systemen staan niet op zichzelf, maar complementeren elkaar om aan de totale informatiebehoefte te voldoen.

Verkenningseenheden nemen een specifieke plaats in. Zij verenigen de sensor- en databasefunctie in één systeem, waardoor gegevens direct kunnen worden geïnterpreteerd en omgezet in informatie. Verkenningseenheden kunnen 'klokronde' optreden, waarbij terrein- en weersomstandigheden nauwelijks een rol spelen. Zij kunnen niet alleen momentopnames maken maar ook actief veranderingen volgen, waardoor er een constant beeld is van de situatie ter plaatse. Verkenners gaan flexibel om met wijzigingen in de opdracht en kunnen zelfstandig anticiperen op veranderende omstandigheden. Als laatste is hun kwetsbaarheid, vooral ten opzichte van de systemen die vanuit de lucht opereren, relatief gering.

Ook de Duitse strijdkrachten onderkennen de behoefte aan grondgebonden, gepantserde verkenningseenheden. In *Planungsvorstellungen der Panzertruppen* schrijft brigadegeneraal Beltermann, commandant van de *Panzertruppenschule*:

*„Die Aufklärungstruppe gewinnt Aufklärungsergebnisse durch Spah-aufklärung, in besonderen Lagen auch gegen feindlichen Widerstand. Sie wirkt mit technischen Aufklärungsmitteln zusammen, ist aber durch diese nicht zu ersetzen, weil die Aufgabenstellung Spah-aufklärung nicht allein mit technischer Sensoren erfüllt werden kann. Die Aufklärungstruppe muss vor Ort die dem Menschen eigene Beurteilungs- und Handlungsfähigkeit zur Geltung bringen.“*⁴

Het ligt dan ook voor de hand dat alle beschikbare verzamelorganen op grond van hun mogelijkheden en beperkingen complementair worden ingezet. Zo zal de toewijzing van bepaalde technologische middelen aan grondgebonden verkenningseenheden deze eenheden in staat stellen hun taak met betrekking tot het verzamelen van gegevens aanzienlijk effectiever en efficiënter uit te voeren. Door het uitvoeren van zowel bereden als uitgestegen verkenningen leveren verkenningseenheden een essentiële bijdrage aan het vinden van de vijand. Het binden van eenheden van de vijand heeft tot doel hem zijn vrijheid van handelen te ontnemen en daarmee zijn vermogen om te manoeuvreren. Door verrassing en misleiding wordt het initiatief aan de vijand ontnomen en wordt hij afgehouden van het bereiken van zijn doelen.³

Het binden van de vijand wordt voorafgegaan door het vinden van de vijand (weten waar hij is en waar hij naartoe gaat). Voor de kerntaak 'binden' is een verkenningseenheid in beginsel niet geschikt. De aard van deze kerntaak vergt de beschikking over middelen waarmee voldoende gevechtskracht kan worden gegene-reerd.

Het slaan van de vijand heeft tot doel door zorgvuldig manoeuvreren de eigen troepen in een positie te brengen vanwaaruit zij geselecteerde elementen van de vijandelijke troepenmacht met vuurkracht kunnen neutraliseren of zo nodig zelfs vernietigen.³

Bij deze kerntaak dient gevechtskracht geconcentreerd te worden ingezet op de kwetsbare punten van de vijand en cruciale vijandelijke eenheden of objecten. Verkenningseenheden kunnen hier de manoeuvre 'sturen' door het uitvoeren van verkenning- en bewakingsopdrachten. Verkenningseenheden scheppen door het uitvoeren van de kerntaak 'vinden' de voorwaarde voor de kerntaken 'binden' en 'slaan'.

Operationeel besluitvormingsproces

„It seems to me” said a well known colonel of the Guards, „that our leaders find out the strongest position of the enemy, and then attack them in front”. „It appears to me”, put in a Brother officer, „that they attack him first, and find their position afterwards.”

(Second Boer War 1900)

Deze uitspraak onderstreept de behoefte aan verkenningseenheden op wellicht enigszins ludieke wijze. Overeenkomstig het gestelde in de LDP betekent dit dat, voordat de vijand kan worden aangevallen, verkenningseenheden informatie moeten genereren over waar de vijand zich wel, en vooral waar de vijand zich niet bevindt. Teneinde gebruik te kunnen maken van informatie die verkenningseenheden aanleveren, dient deze informatie tijdig beschikbaar te zijn opdat de manoeuvre daadwerkelijk hierop kan worden afgestemd. Dit leidt tot de definitie van het begrip 'recce pull'.

Onder *recce pull* verstaan we in dit artikel: het leveren van input door verkenningseenheden ten behoeve van het besluitvormingsproces van de hogere commandant.

Het bevestigen van het plan dan wel de bijstelling ervan tijdens de uitvoering (bevelvoering) is 'command push'. De overgang van *recce pull* naar *command push* vindt geleidelijk plaats. *Recce pull* begint vroeg in het commandovoeringsproces en blijft vervolgens tijdens het besluitvormingsproces en de bevelvoering ten behoeve van de hogere commandant een continue activiteit. Het maakt verschil door welk niveau (bijvoorbeeld brigade of divisie) *recce pull* wordt ingevuld. De planningshorizon van de divisie is groter dan die van de brigade. Dit betekent dat *recce pull* voor het divisieniveau van een andere orde is. Bij de beschrijving van de rol van verkenningseenheden bij de diverse gevechtsvormen zal dit verschil duidelijk worden.

Commandanten moeten beseffen dat zij de commandanten van de betreffende verkenningseenheden in een vroeg stadium bij de besluitvorming moeten betrekken. Anders dan voorheen houdt dit in dat de commandant van de verkenningseenheid als een speciale stafofficier bij de bevelsuitoefening aan het naasthogere niveau aanwezig moet zijn. Bij de analyse van de opdracht zal één van de deeltaken het uitvoeren van verkenningen en de inzet van de verkenningseenheid zijn. Op dat moment is het (toegewezen) gebied in hoofdlijnen bekend en kan de verkenningseenheid reeds verkenningsoverdrachten krijgen en deze onmiddellijk uitvoeren. Vandaar dat de commandant van de verkenningseenheid reeds bij de analyse van de opdracht (fysiek) betrokken moet zijn. Voor de verkenningseenheid is in dit verband ook het waarschuwingsbevel essentieel. Hierin zal reeds door de hogere commandant het belang van *recce pull* (informatiebehoefte) en de voor uitvoering relevante aspecten moeten worden aangegeven, teneinde de reactietijd van de verkenningseenheden te bekorten. De facto houdt dit in veel gevallen in dat het besluitvormingsproces van de verkenningseenheid parallel plaatsvindt met dat van de eenheid waarbij het bataljon is ingedeeld. Dit vereist nauwe en goede

coördinatie, waarbij de planning voor en inzet van het divisieverkenningsbataljon nauw gerelateerd moet zijn aan de planning die de *Deep Battle Cell* van de divisie maakt.

Bij de uitvoering van het plan dient de informatie van de verkenningseenheid, via de sectie S2 dan wel G2, de voortgang van de opdracht voortdurend te actualiseren. Vanaf dat moment spreken we over *command push*: bijstellingen van plannen via partiële bevelen op grond van inlichtingen (onder meer van verkenningseenheden). Resultante van het principe 'recce pull' is dat verkenningseenheden daadwerkelijk bijdragen aan het besluitvormingsproces en niet 'slechts' het reeds ontwikkelde plan voor de manoeuvre bevestigen. Consequent toepassen van *recce pull* zorgt ervoor dat verkenningseenheden ruim voor de manoeuvre de startlijn overschrijden ten behoeve van effectieve en efficiënte inzet van de manoeuvre. De beschikbare tijd voor besluitvorming binnen de verkenningseenheid zelf wordt wel beperkt. Met behulp van de huidige en toekomstige communicatiemiddelen kan deze besluitvorming gelijktijdig plaatsvinden met die van het hogere niveau.

Rol verkenningseenheden bij de diverse gevechtsvormen

Gevechtsoperaties kennen een operationeel raamwerk van diepe-, nabij- en achtergebiedsoperaties. Elk niveau kent zijn eigen operationeel raamwerk; aparte planning van de verschillende operaties vindt echter plaats op brigadeniveau en hoger. Wij zullen kort ingaan op de betekenis van deze operaties om vervolgens een link te leggen naar de taken die verkenningseenheden kunnen uitvoeren bij de gevechtsvormen: het aanvallend, het verdedigend en het vertragend gevecht.

Voordat we hierop ingaan, geven we een indicatie van mogelijke tijd/ruimtefactoren bij het optreden van ver-

kenningseenheden op divisie- en brigadeniveau. Op divisieniveau zal het verkenningsbataljon kunnen optreden in een gebied ter grootte van 50 kilometer (breed) bij 60 kilometer (diep). De afstand van het bataljon tot de voorbrigades kan in dit verband wel groter zijn. Dit is afhankelijk van de vijand, het terrein en de informatiebehoefte van de divisie. Ten behoeve van de brigade kan de verkenningcapaciteit worden ingezet tot ongeveer 40 kilometer in de diepte.

Diepe-operaties

Deze scheppen voorwaarden voor eigen nabij-operaties door vinden, binden en zo mogelijk ook reeds slaan van de vijand; dit ontnemt hem zijn vrijheid van handelen. Diepe-operaties zijn primair gericht op het vinden van de vijand, vervolgens het zo mogelijk binden van de vijand door interdictie, misleiding, psychologische operaties en eveneens zelfs door het ontplooiën van eenheden. Indien mogelijk zijn diepe-operaties ook gericht op het slaan van de vijand door gecoördineerd optreden van gevechtshelikopters, luchtaanvallen, stoorzenders en lange-afstandsartillerie. Diepe-operaties zijn gericht tegen de vijandelijke middelen die nog niet zijn ingezet tegen de eigen nabij-operatie op dat niveau; zij vinden dus veelal plaats op grotere afstand en gedurende een langere periode.³

Nabij-operaties

Het doel van deze operaties is het direct aangrijpen van de vijand met het oogmerk zijn gevechtskracht te vernietigen of te neutraliseren. De uitvoering van nabij-operaties gebeurt op relatief korte afstand en gedurende een zo kort mogelijke periode. De kern van nabij-operaties is het winnen van gevechten.³

Achtergebiedsoperaties

Het doel van deze operaties is het verzekeren van de eigen vrijheid van handelen. Achtergebiedsoperaties omvatten het beveiligen en bevoorraden van de eigen eenheden en het verzekeren van manoeuvre-vrijheid van de eigen reserves.³ →

Aanvallend gevecht

Het doel van het aanvallend gevecht is de vijandelijke strijdkrachten in het toegewezen vak te verslaan en/of gebied te overheersen. Vaak is het aanvallend gevecht de beslissende vorm van optreden. Op divisie- en brigadeniveau wordt in beginsel het doel van de aanval bereikt door de vijand uit te manoeuvreren, hem te ontwrichten of hem door middel van preëemptieve inzet uit te schakelen. Op het tactische niveau ligt het accent meer op het op de juiste plaats concentreren van middelen. Een belangrijke activiteit is dan ook het verzamelen van gegevens en het actief zoeken naar doelen. Ook de vijand is zich natuurlijk bewust van een dreiging op basis van diepe-operaties en zal alles in het werk stellen om te voorkomen dat 'lonende' doelen zich snel manifesteren. Snelheid, verrassing, spreiding en geheimhouding zijn hierbij sleutelwoorden.

Om, tijdens wisselende terrein- en weersomstandigheden, een optimale informatiestroom te garanderen, is de inzet van grondgebonden verkenningseenheden noodzaak. Zij kunnen, in samenhang met andere verzamelmorganen, snel en direct reageren op vijandelijke ontwikkelingen. Zo kunnen verkenningseenheden van de divisie tijdens het aanvallend gevecht worden gebruikt om, indien vroegtijdig ingezet, informatie te verschaffen ten behoeve van mogelijke inzet van de manoeuvre door de divisie (*recce pull*). Tijdens deze verkenning naar doelen van de divisie kunnen tevens gebieden van belangstelling voor het divisieoptreden worden verkend. Een vervolgo opdracht voor verkenningseenheden op divisieniveau zal zich kunnen richten op eenheden en/of locaties die een mogelijke bedreiging vormen tijdens de uitvoering van de aanval en de consolidatie. Dit kunnen bijvoorbeeld dieper in het vak gelegen vijandelijke reserves zijn.

Verkenningseenheden kunnen bovengenoemde opdrachten uitvoeren door het verrichten van verkenningen en

het uitvoeren van bewakingsopdrachten. Tevens kan een verkenningseenheid worden ingezet ten behoeve van een offensieve verkenning of een beveiliging. Ook hier vervullen zij de kerntaak 'vinden'. Het doel van de offensieve verkenning is de vijand dwingen zijn positie, samenstelling, sterkte en omvang en mogelijk ook zijn bedoelingen prijs te geven door hem te laten reageren op een offensieve gevechtsactie.² Opdrachten als het uitvoeren van een offensieve verkenning en het uitvoeren van een flankbeveiliging vergen wel voldoende verkennings- en manoeuvre-eenheden.

Verkenningscapaciteit op brigadeniveau is noodzakelijk teneinde de brigade *near-real-time* geverifieerde informatie te verschaffen. Indien wordt voorzien in een eenheid op dit niveau kunnen deze verkenners hun aandacht richten op het aanvalsdoel van de brigade en de gebieden van interesse op de weg naar dat doel. Ook op brigadeniveau kan door inzet van verkenningseenheden het 'trekken' van de manoeuvre tot zijn recht komen. Verkenningseenheden kunnen manoeuvre-eenheden optimaal informeren over de verplaatsingsmogelijkheden naar het operatiegebied, de toestand van de vijand voorafgaande aan de verplaatsing en de actuele toestand van de vijand in het operatiegebied.

Eén van de kenmerken van het aanvallend gevecht is het ontstaan van open flanken. Vooral in een 'uitgedund' gevechtveld waarbij het manoeuvregevecht wordt gevoerd, is het risico van open flanken onvermijdelijk. Een verkenningseenheid, al dan niet in combinatie met andere eenheden, is uitermate geschikt om flanken te bewaken.

De verkenningseenheden van de tank- en pantserinfanteriebataljons kunnen zich concentreren op de actuele toestand van de vijand op en in de omgeving van de routes waarvan de bataljons gebruik maken. Hierdoor wordt de bataljonscommandant vroegtijdig gewaarschuwd voor een mogelijk vijandelijk gevechtscontact, dan wel worden door het verkenningseenheden

alternatieve verplaatsingsmogelijkheden verkend. Ook het verkrijgen van informatie over de actuele toestand van de vijand op het aanvalsdoel behoort tot de taakstelling van dit peloton.

Verdedigend gevecht

Het doel van het verdedigend gevecht is de aanvaller het initiatief te ontnemen en voorwaarden te scheppen voor offensief optreden. Het doel van het verdedigend gevecht op tactisch niveau is daarom de vijand tot staan te brengen binnen een aan de verdediger toegewezen vak of operatiegebied, onder het hem toebrengen van de nodige verliezen. Dit tot staan brengen en toebrengen van de nodige verliezen is voorwaardenscheppend voor het met een offensieve actie overnemen van het initiatief.

Bij diepe-operaties is informatie over dieper gelegen vijandelijke eenheden van groot belang. Verkenningseenheden zijn in staat om, relatief zelfstandig en gedurende langere tijd, in de diepte van de vijandelijke groepering gegevens omtrent deze vijand te verzamelen. De informatie die wordt ingewonnen over de mogelijke inzet van vijandelijke reserves, het mogelijk verleggen van een zwaartepunt en de concentratie van vijandelijke vuursteun en logistiek zijn mede bepalend voor een succesvolle afloop van het gevecht. Verkenningseenheden kunnen inlichtingen verkrijgen door de vijand actief op te sporen, gebruikmakend van de beschikbare ruimte op het uitgedunde gevechtveld. Hierbij kunnen zij de voorste (lichte) vijandelijke eenheden laten passeren, dan wel de vijand via een flank actief opzoeken.

Bij nabij-operaties is het doel primair het slaan van de vijand, waarbij een geselecteerd deel van zijn gevechtskracht vernietigd of geneutraliseerd wordt. Ook hierbij is het verzamelen van inlichtingen voorwaardenscheppend. Nog meer dan bij diepe-operaties is de actualiteit, gezien de kortere planningshorizon van deze inlichtingen, van belang. Het is duidelijk dat hier grondgebonden verkenningseen-

heden een belangrijke bijdrage leveren. Het contact houden met vijandelijke eenheden, het melden van bewegingen en het onderkennen van zwaartepunten bij de voorste vijandelijke eenheden biedt de hogere commandant de gelegenheid op het juiste moment en de juiste plaats zijn gevechtskracht te concentreren.

Achtergebiedsoperaties verzekeren de eigen vrijheid van handelen door het beveiligen en het instandhouden van commandoposten, logistieke eenheden, reserves en infrastructuur (bijvoorbeeld aanvoerwegen). De dreiging in het achtergebied vindt vooral plaats door mogelijke vijandelijke diepe-operaties in de vorm van lucht-aanvallen, de inzet van gevechtshelikopters, luchtlandings en luchtmobiele eenheden, lange-afstandsartillerie en, op kleinere schaal, de inzet van verkenning- en sabotage-eenheden. Naast passieve beveiliging in de vorm van verbindingsbeperkingen, camouflage, spreiding en dergelijke, is een actieve beveiliging noodzaak. Voor een deel wordt aan deze actieve beveiliging inhoud gegeven door het uitvoeren van nabij-beveiliging.

De praktijk leert echter dat personele en middelen vaak tekortschieten. Verkenningseenheden behoren, net als bijvoorbeeld RPV's, tot de schaarse middelen. Door de synchronisatie van het gevecht zullen verkenningseenheden op het moment van dreiging met vijandelijke diepe-operaties in het eigen achtergebied, veelal in front van dat achtergebied opereren. Juist door, vroegtijdige, inzet van verkenningseenheden op vijandelijke eenheden die diepe-operaties kunnen uitvoeren, wordt bijgedragen aan het behoud van vrijheid van handelen van eigen eenheden in het achtergebied.

Vertragend gevecht

Het vertragend gevecht is de gevechtsvorm waarbij een commandant onder vijandelijke druk terrein ruilt tegen tijd door het vijandelijk momentum af te remmen en de vijand maximale verliezen toe te brengen, zonder daarbij zelf beslissend gebonden te raken. Het vertragend gevecht

kan één of meerdere van de volgende doelstellingen hebben: het winnen van voorbereidingstijd, het slijten van vijandelijke gevechtskracht, het kanaliseren van de vijand in een bepaalde richting, het beschermen van eigen troepenbewegingen, het verzamelen van informatie over vijand en het misleiden van de vijand over plaats van de eigen verdediging.

Het vertragend gevecht kenmerkt zich door ongunstige gevechtskrachtverhoudingen. Om de eigen beperkte gevechtskracht optimaal te benutten, neemt het belang aan informatie omtrent vijand alleen maar toe. Het bovenstaande impliceert dat, op elk niveau, verkenningseenheden dienen te worden ingezet om het eigen niveau van informatie over de vijand te voorzien. Ter behoud van vrijheid van handelen, en dus ter voorkoming van verrassend vijandelijk optreden, kunnen verkenningseenheden open flanken bewaken.

Taakgroepen

De landmacht kent naast organieke eenheden zogenaamde taakgroepen. Een taakgroep is een tijdelijke groepering van eenheden die onder één-hoofdige leiding staat, en is geformeerd om een specifieke operatie of opdracht uit te voeren. Uitgaande van een taakgroep van gevechtseenheden, bestaan er twee hoofdmodellen:

- een versterkte eenheid of eenheid minus: aan de organieke gevechtseenheid wordt een subeenheid toegevoegd respectievelijk onttrokken;
- een gemengde eenheid: aan de organieke eenheid wordt zowel een eenheid toegevoegd als onttrokken.³

Verkenningseenheden zijn een ideale partner in een taakgroep. Zij kunnen onder alle omstandigheden de kerntaak 'vinden' uitvoeren, die tenslotte voorwaardenscheppend is voor 'binden' en/of 'slaan'; deze kerntaken worden dan door andere delen van de taakgroep uitgevoerd. Zo zijn verkenningseenheden met gevechtshelikopters een goede combinatie voor het uitvoeren van diepe-operaties van de divisie. Verkenningseenheden in

combinatie met tankeenheden kunnen worden ingezet voor offensieve verkenningen. Deze combinatie kan uitstekend worden ingezet voor het uitvoeren van tegen-verkenningsovernames. Een combinatie van verkenningseenheden met grondgebonden vuursteun en/of geniecapaciteit is geschikt voor de bescherming van open flanken.

Groepering

Om een optimaal resultaat te verkrijgen, zullen diepe-, nabij- en achtergebiedsoperaties idealiter gelijktijdig worden uitgevoerd (synchronisatie van het gevecht). Hierbij ligt het accent initieel bij diepe-operaties. Het bovenstaande impliceert dat de beschikbare verkenningsovernames in de diepte moet worden gegroepeerd. Op divisieniveau kan hieraan inhoud worden gegeven door inzet van het verkenningsovernamebataljon. Op dit moment ontstaat hier op brigadeniveau een wezenlijk probleem, omdat de brigade nog niet beschikt over eigen verkenningsovernames. De brigadecommandant heeft behoefte aan informatie tot een diepte van zo'n 10-30 kilometer over de actuele toestand van de vijand, maar is in een later stadium vooral geïnteresseerd in de locatie en samenstelling van vijandelijke reserves.

Ook hier moeten grondgebonden verkenningseenheden uitsluitel bieden. Nog meer dan de divisiecommandant is een brigadecommandant afhankelijk van inzet van deze middelen, ervan uitgaande dat geavanceerde middelen, naast hun beperkingen, voorsnog op dit niveau niet zijn voorzien.

Inzet bij niet-oorlogsoperaties

Hoewel de twee hoofdtaken van de Koninklijke Landmacht – de algemene verdedigingstaak en de inzet in het kader van crisisbeheersingsoperaties – nevensgeschikt zijn, staat de inzet van delen van de KL bij crisisbeheersingsoperaties op dit moment erg in de schijnwerpers. ➔

In de LDP wordt de term 'crisisbeheersingsoperaties' niet meer gebruikt, maar wordt gesproken over 'niet-oorlogsoperaties'. 'Niet-oorlogsoperaties' zijn als volgt gedefinieerd:

„Alle operaties in vreedstijd of gedurende een gewapend conflict die geen daadwerkelijk oorlog betreffen. Deze operaties kunnen voorafgaan aan een oorlog of oorlogsoperaties, of daarop volgen. Bij deze operaties kan sprake zijn van het uitvoeren van gevechtsoperaties en niet-gevechtsoperaties”.²

Niet-oorlogsoperaties worden in de LDP weer verder onderverdeeld in vredesondersteunende operaties (onder meer vredeshandhavende en vredesafdwingende operaties), humanitaire operaties, evacuatie van burgers en militaire assistentie aan een regering of overheid.

In dit artikel gaan wij in op vredesondersteunende operaties en humanitaire operaties. Vanwege de overeenkomsten met het reguliere optreden in een grootschalig conflict, zoals eerder beschreven, gaan we inhoudelijk niet in op vredesafdwingende operaties.

Vredeshandhavende operaties

In 1994 werd er door een VN-detachment, waaronder Nederlandse mariniers en marechaussees, in een vredeshandhavende operatie toegezien op de verkiezingen in Haïti. Deze operatie vond plaats onder grillige omstandigheden, waarin een gespannen sfeer heerste en er een grote kans was op incidenten tussen lichtgewapende groeperingen. Naast waarnemers, mariniers en marechaussees hadden de Amerikanen lichtgepantserde voertuigen ingezet, uitgerust met *high-tech* verbindingsmiddelen, waaronder zelfs camera's die het mogelijk maakten dat militaire planners in het Pentagon rechtstreeks konden

mee kijken in de straten van Porto Prince (strategisch niveau). Deze lichtgepantserde voertuigen voerden patrouilles uit, zorgden voor enige afschrikking en wisten afwijkende gedragingen (patronen) vast te stellen. Deze laatstgenoemde informatie kon worden gebruikt om bijvoorbeeld een marinierseenheid naar een locatie te sturen, zodat escalatie kan worden voorkomen.

Verkenningseenheden zijn prima geëigend voor soortgelijke vredeshandhavende operaties. Zij beschikken over lichtgepantserde voertuigen met een hoge tactische mobiliteit. Deze voertuigen zijn uitgerust met goede verbindingsmiddelen en kunnen eenvoudig worden voorzien van andere *high-tech* middelen. Tevens biedt de tirailleurcapaciteit de mogelijkheid om zelfstandig, zij het beperkt, voor afschrikking te zorgen. Daarnaast kunnen verkenningvoertuigen gemakkelijk met vliegtuigen (bijvoorbeeld de Hercules, hierin kunnen gelijktijdig twee FENNEKS worden vervoerd) over grote afstand worden verplaatst en kunnen zij binnen korte tijd worden ingezet. Uit bovenstaand voorbeeld blijkt verder dat er, naast satellieten et cetera, behoefte is aan systemen die zowel sensor als database (herkennen van patronen) in zich verenigen: verkenners!

De afgelopen jaren heeft de VN een vredeshandhavende operatie in het voormalig Joegoslavië uitgevoerd, waarbij de taak van de grondtroepen vooral was gericht op het toezien (bewaken) op bestanden. Deze taak werd onder meer uitgevoerd door het inrichten van waarnemingsposten en het uitvoeren van patrouillegang.

Het bewaken van gebieden is bij uitstek een geschikte opdracht voor een verkenningseenheid, waarbij de hoge tactische mobiliteit de patrouillegang ten goede komt en zowel de verkenning- als tirailleurcapaciteit uiterma-

te geschikt is voor het inrichten van waarnemingsposten. Bij de overgang naar meer robuust optreden zijn verkenningseenheden een ideale partner voor tanks, infanterie en gevechtshelikopters. Op dit moment vormen de verkenningseenheden van 103 Verkenningseenheden in respectievelijk SFOR-2 en SFOR-3 een wezenlijk deel van de Nederlandse eenheden in Bosnië.

Humanitaire operaties

Bij humanitaire operaties, veelal in VN-verband, gaat het meestal om hulp die wordt geboden bij natuurrampen of bij ellende als gevolg van burgeroorlogen en hongersnoden. Hierbij worden over het algemeen gevechtsteunende en gevechtsondersteunende eenheden ingezet. Zo werd in 1991 een Nederlands geniehulpbataljon ingezet in Noord-Irak om vluchtelingenkampen te bouwen voor de Koerden. Ook werd een waterzuiveringseenheid ingezet in Rwanda en boden genie-eenheden hulp op Sint Maarten, nadat dit eiland was getroffen door een orkaan.

Bewaking van vluchtelingenkampen, eigen onderkomens en ook woongebieden (tegen plundering; Sint Maarten) is absoluut noodzakelijk.

Het bewaken van kampementen en woongebieden is bij uitstek een opdracht voor een verkenningseenheid. Haar verkenning- en tirailleurcapaciteit is zeer geschikt voor patrouillegang en voor het inrichten van waarnemings- en controleposten. Gezien het feit dat de dreiging bij dit soort operaties zich over het algemeen beperkt tot lichtbewapende personen, beschikken verkenningseenheden over voldoende bescherming en gevechtskracht.

Daarnaast maakt de strategische verplaatsingsmogelijkheid van verkenningvoertuigen inzet extra interessant, omdat er vaak snel moet worden gereageerd (bijvoorbeeld op Sint Maarten).

De woestijnvos fennek kan zich erop beroemen de kleinste van alle vossen te zijn, maar tevens de grootste oren te hebben. De fennek komt voor in de woestijnen van Noord-Afrika, het Arabisch schiereiland en het schiereiland Sinaï. Fenneks worden voortdurend bedreigd door gieren, hyena's en jakhalzen, maar hun scherpe zintuigen beschermen hen als ze het hol verlaten. Er is een Arabisch gezegde: 'Twee honden maken een fennek speels, drie doen hem lachen, vier doen hem heen en weer rennen, vijf jagen hem op de vlucht en zes honden krijgen hem ten slotte te pakken'.



Afb. 3 De vos 'fennek'

Het verkenningsvoertuig FENNEK

Tot zover een korte beschrijving van het diertje fennek. Nu het verkenningsvoertuig FENNEK. De bemanning van het voertuig bestaat uit drie personen: een voertuigcommandant, een verkennerschutter en een bestuurder. Het voertuig heeft een gewicht van 11 ton, is 5.70 m lang en 2.49 m breed. Het kan snel worden verplaatst en heeft een grote actieradius. De bewapening van het voertuig is vooral gericht op zelfverdediging. Als uitgangspunt voor de bewapening geldt dat de FENNEK altijd zal optreden in ploegverband. Per ploeg (twee

voertuigen) is een mitrailleur MAG en een 40 mm *Automatic Grenade Launcher* (AGL), voorzien. Deze bewapening vervangt niet de ondersteuning door eigen artillerievuur; deze steun blijft onontbeerlijk. Belangrijker dan de bewapening zijn de waarnemingsmiddelen van het voertuig. Naast 'handwaarnemingsmiddelen' zal het voertuig worden uitgerust met een waarnemingsmodule, genaamd '*Beobachtungs und Aufklärungsausstattung*'. Deze module bevindt zich in de rustpositie onder het pantser en kan elektrisch worden geëveerd worden tot maximaal 1,5 meter boven het voertuigdak. De module bevat een warmtebeeldcamera met een bereik van 3000 meter en, nu nog optioneel, een videocamera met een bereik van 6000 meter en een laserafstandmeter met een bereik van 10 kilometer. Tevens zal het voertuig worden uitgerust met een *Battlefield Management System* (BMS) en adequate verbindingssmiddelen voor langere afstanden.

Kortom, de FENNEK zal in staat zijn om zeer snel en accuraat *near-real-time* informatie te verschaffen. Het voertuig treedt op in ploegverband en is in staat om commandanten zelfstandig van wezenlijke informatie te voorzien.

Samenvatting

Allereerst hebben we de evolutie van het verkenningsbataljon beschreven en de 'nieuwe' organisatie van het bataljon, bestaande uit verkenners en tirailleurs, uit de doeken gedaan. De verkningscapaciteit neemt met de invoering van een nieuw verkningsvoertuig kwalitatief sterk toe. De ingedeelde tirailleurpelotons zijn in staat om kleinschalige gevechtsacties en beveiligingsopdrachten uit te voeren. De gevechtskracht van het tirailleurpeloton neemt toe wanneer dit peloton wordt uitgerust met snel inzetbare anti-tanksystemen van het type *fire and forget*. Tevens zou vervanging van de tirailleur- en commandovoertuigen door een wielvoertuig een verhoging van de tactische mobiliteit van verkenningseenheden betekenen.

We hebben vastgesteld dat verkenningseenheden de manoeuvre moeten 'sturen' door het uitvoeren van verkennings- en bewakingsopdrachten. Verkenningseenheden scheppen door het uitvoeren van de kerntaak 'vinden' de voorwaarde voor de kerntaak 'binden' en 'slaan'. Het is belangrijk dat verkenningseenheden hiertoe in een vroegtijdig stadium input leve-



Afb. 4 Het verkenningsvoertuig FENNEK

ren ten behoeve van het besluitvormingsproces van de hogere commandant (*recce pull*). Resultante van het principe '*recce pull*' is dat verkenningseenheden daadwerkelijk bijdragen aan het besluitvormingsproces en niet slechtst het reeds ontwikkelde plan voor de manoeuvre bevestigen. Vervolgens is de rol van verkenningseenheden bij de diverse gevechtsvor-

men beschreven, waarbij het zwaartepunt voor organieke verkenningseenheden moet liggen bij het uitvoeren van verkennings- en bewakingstaken. Daarnaast zijn verkenningseenheden een ideale partner in een taakgroep. Tevens is duidelijk naar voren gekomen dat er op het brigadeniveau dringend behoefte bestaat aan grondgebonden verkenningcapaciteit.

Daarna is de inzet van verkenningseenheden in het kader van 'niet-oorlogsoperaties' aan de orde gekomen. De strategische verplaatsingsmogelijkheden, de hoge tactische mobiliteit en de waarnemings- en verkenningcapaciteiten maken verkenningseenheden zeer geschikt om aan dit soort operaties deel te nemen. Niet voor niets vormen de verkenningseenheden van 103 Verkenning bataljon in respectievelijk SFOR-2 en SFOR-3 een wezenlijk deel van de Nederlandse eenheden in Bosnië. Als laatste hebben we u kennis laten maken met het nieuwe verkenningvoertuig FENNEK.

Wij hopen dat u na het lezen van dit artikel een beter beeld heeft gekregen van de verkenningseenheden. Verkenners? De moderne KL kan niet zonder.

Noten

¹ VS 2-7200 4e druk Militair Woordenboek Koninklijke Landmacht.

² Landmacht Doctrine Publicatie, deel I. Sdu uitgever, Den Haag, 1996.

³ Landmacht Doctrine Publicatie II: Gevechtsoperaties. (concept versie d.d. 21 november 1996).

⁴ Bgen Belterman (GE), Commandant Panzertruppenschule, *Planungsvorstellungen der Panzertruppen*, concept 1995.

Literatuur

Captain C.D. Kolenda - Reconnaissance in the offense, *Armor*, 1996 (juli-augustus).

Deelstudie „Gevechtinsinlichtingen en doelopsparing” (d.d. januari 1994).

J.R. Mulder - „Verkenningseenheden”. MS 154 (1985)(3) 118-126.



De Hercules-ramp

Crisismanagement in Eindhoven

P.J.T.M. Hagenaars - majoor der genie KL*

Inleiding

Op maandagavond 15 juli 1996, om 18.03 uur, verongelukte tijdens de landing op de vliegbasis Eindhoven een Belgische C-130 Hercules. Aan boord bevonden zich de vier Belgische bemanningsleden, 34 leden van het Fanfarekorps van de Koninklijke Landmacht (FKKL), een door het FKKL gecontracteerde burgermusicus, een lid van de Koninklijke Militaire Kapel en een lid van de Defensie Verkeers- en Vervoers Organisatie.

Vermoedelijk wegens een groot aantal vogels dat zich op de zich op de landingsbaan bevond, dan wel naar aanleiding van een aanvaring met vogels, initieerde de bemanning een doorstart op lage hoogte. De aanvaring met vogels die tijdens de doorstart of direct daarvoor plaatsvond, had tot gevolg dat het vliegtuig met een steeds geringer wordende snelheid naar links draaide en met de linkervleugeltip de grond raakte, waarbij een brandstoftank in brand vloog. Vervolgens kwam het brandend tot stilstand aan de linkerzijde van de landingsbaan.

Hoewel de brandweer van de vliegbasis binnen vier minuten aanwezig was, duurde het toch nog zo'n 35

* Majoor P.J.T.M. Hagenaars heeft zich in het kader van zijn studie Bestuurskunde aan de Erasmus Universiteit Rotterdam in dit onderwerp verdiept. Dit artikel is op persoonlijke titel geschreven. De auteur bedankt majoor R. Pals, luitenant-kolonel drs. S.H. Springer en drs. J.Th. de Vries voor hun commentaar op een eerdere versie van dit artikel.

minuten voordat de slachtoffers werd gevonden. Daarvan waren er reeds 31 overleden. Drie van de tien gewonden zouden later nog overlijden, zodat het totaal aantal doden 34 bedroeg. Het vliegtuigongeval kreeg daarmee het karakter van een ramp die op de Nederlandse samenleving een grote indruk heeft gemaakt en als 'de Hercules-ramp' verder leeft.

Zowel op als buiten de vliegbasis Eindhoven kwamen na het ongeval diverse civiele en militaire crisiscentra in bedrijf. Er begon een periode van crisismanagement, die eindigde met de herdenkingsdienst die op woensdag 17 juli 1996 op de vliegbasis werd gehouden.

Doel

Rampen berokkenen veel leed en schade en zijn daarom uiterst ongewenste situaties. Juist van de overheid wordt verwacht dat zij rampen voorkomt en, als dat niet lukt, adequaat optreedt. Omdat de overheid rampen moet voorkomen, zijn rampen ook leermomenten.

Dit artikel bevat een analyse van het crisismanagement zoals dat naar aanleiding van het ongeval heeft plaatsgevonden. Het doel daarvan is niet het geven van een normatief oordeel over de gebeurtenissen zelf. Waar het om gaat, is het vinden van aanknopingspunten om lessen te trekken uit deze ramp.

Na een korte beschrijving van de theorie over crisisbesluitvorming

wordt een analysekader gepresenteerd dat is ontleend aan onderzoek naar crisisbesluitvorming door het Crisis Onderzoek Team (COT) van de Erasmus Universiteit Rotterdam en de Rijksuniversiteit Leiden. Dit is gebruikt om de gebeurtenissen van 15 tot en met 17 juli 1996 te analyseren. Als bronnen hebben daarbij onder meer gediend: de rapporten van de Inspectie Rampenbestrijding en Brandweezorg van het ministerie van Binnenlandse Zaken en die van de gemeente Eindhoven. Tevens zijn gesprekken gevoerd met een aantal bij het crisismanagement betrokken functionarissen. Ter afsluiting worden conclusies getrokken en aanbevelingen gedaan over de wijze waarop lessen kunnen worden geleerd van de Hercules-ramp.

De theorie van crisisbesluitvorming

Door het COT wordt wetenschappelijk onderzoek gedaan naar crisismanagement tijdens buitengewone omstandigheden en worden problemen van veiligheid, openbare orde- en rechtshandhaving onderzocht. In het COT werken bestuurskundigen, politicologen, sociologen, psychologen en juristen samen. Het onderzoek is sterk op de praktijk gericht, waarbij men probeert de onderzoeksresultaten te vertalen in direct toepasbare praktische aanbevelingen.

Door het COT wordt onder 'crises' verstaan: al die situaties waarin publieke of private organisaties worden



Afb. 1
De gecrashte
C-130 Hercules
op de vliegbasis
Eindhoven

geconfronteerd met bijzondere, ongebruikelijke, afwijkende, verrassende of kritieke problemen. Besluitvormers komen daarbij te staan voor onzekere gebeurtenissen, waarin onder tijdsdruk beslissingen moeten worden genomen. Rampsituaties behoren nadrukkelijk tot dit soort gebeurtenissen.

Rampen

In de wetenschappelijke literatuur is veel geschreven over een goede definitie van het begrip 'ramp'. Dit is niet zonder betekenis omdat de inhoud van de definitie belangrijke consequenties heeft voor de wijze van analyse van dergelijke gebeurtenissen.

Door A.H. Barton wordt een sociologische definitie gehanteerd die ook hier impliciet als uitgangspunt wordt genomen. Barton ziet rampen als voorbeelden van situaties die, evenals andere crisissituaties, worden gekenmerkt door collectieve stress. Rampen zijn buitengewone omstandigheden waarin gehele gemeenschappen of groepen daarbinnen ontworpen (dreigen te) raken. Dit leidt tot een aantal typerende collectieve gedragingen, zoals de behoefte aan maatschappelijke solidariteit en al-

truïsme, en de massabestorming van de rampplek door uiteenlopende personen en groepen. Ook vindt een grote toeloop naar de beslissings- en actiecentra plaats en nemen allerlei informatiestromen toe, waaronder talrijke geruchten en hardnekkige mythen over de toedracht van de gebeurtenissen (Barton, 1969).

Rampenwet 1985

Een juridische definitie van het begrip 'ramp' is opgenomen in de Rampenwet 1985. Volgens deze wet is een ramp „een gebeurtenis waardoor:

- een ernstige verstoring van de algemene veiligheid is ontstaan, waarbij het leven en de gezondheid van vele personen dan wel grote materiële belangen in ernstige mate bedreigd worden, en waarbij
- de gecoördineerde inzet van diensten en organisaties van diverse disciplines vereist is”.

Het eerste deel van de definitie heeft betrekking op de kenmerken van de gebeurtenis. Daaruit blijkt dat door de wetgever eerder wordt gedacht aan zich relatief langzaam ontwikkelende rampen die een ernstige bedreiging kunnen vormen, dan aan plotseling optredende rampen zoals het neerstorten van een vliegtuig.

Het tweede gedeelte is voor bestuurders van groter belang. Hierin ligt de noodzaak bestuurlijk op te treden, ofwel tot crisisbesluitvorming over te gaan.

Uitgangspunten

In deze benadering van de Hercules-ramp staan vier uitgangspunten centraal. In de eerste plaats berust de theorie van crisisbesluitvorming op het idee dat het functioneren van personen, organisaties en bestuurlijke instanties tijdens crisissituaties – situaties die gekenmerkt worden door acute tijdsdruk, een expliciete dreiging en een grote mate van onzekerheid – wezenlijk verschilt van het functioneren onder normale omstandigheden. De druk op besluitvormers is tijdens crises bijzonder groot. Voor de kwaliteit van de besluitvorming heeft dit dan ook consequenties.

In de tweede plaats kunnen crisissituaties procesmatig worden beschouwd. Dat houdt in dat de crisis, of in dit geval de ramp, niet wordt afgezonderd van de context waarin de gebeurtenissen zich afspelen. Een uitvoerige beschrijving en analyse van de voorgeschiedenis en aandacht voor de gebeurtenissen na de ramp is dan ook noodzakelijk.

Ten derde zijn bij de bestudering van crisissituaties patronen en regelmatigheden te onderkennen. Hoewel dergelijke situaties unieke, op zichzelf staande gebeurtenissen zijn, blijkt telkens dat deze gebeurtenissen ook gemeenschappelijke kenmerken vertonen. Met die steeds terugkerende patronen en regelmatigheden kan, op basis van een beschrijving van de gebeurtenissen, een analyse van een ramp- of crisissituatie worden gemaakt.

Ten vierde is de Hercules-ramp aanleiding geweest om de gebeurtenissen in een breder perspectief te plaatsen. De wijze waarop autoriteiten en diensten in Eindhoven hebben gehandeld, wordt niet als uniek beschouwd. Daarom wordt getracht met behulp van nationaal en internationaal crisisonderzoek de resultaten van dit onderzoek te generaliseren. Dat betekent dat de aanbevelingen ook relevant kunnen zijn voor niet bij de Hercules-ramp betrokken organisaties en personen.

Analysekader

In de volgende deelaspecten van crisisbesluitvorming zijn patronen en regelmatigheden onderkend:

- de organisatie van de besluitvorming;
- de patronen van informatieverwerking en communicatie;
- de psychologische aspecten van de besluitvorming.

In het hiernavolgende analysekader worden deze patronen en regelmatigheden nader toegelicht.

De organisatie van de besluitvorming

Centralisatie van de besluitvorming

In crisissituaties wordt de besluitvorming gecentraliseerd. Zij speelt zich voor een groot deel af in kleine ad-hocgroepen.

Bij crises worden vaak vertrouwde principes als participatie en gedecentraliseerd bestuur onder druk van de omstandigheden overboord gezet. De

besluitvorming ligt in handen van slechts enkele personen, al dan niet via formele crisisteams.

Tevens ontstaat een opwaartse druk in de besluitvorming. Hogere echelons bemoeien zich ermee, vrijwillig of op verzoek, waardoor crises kunnen 'doorschieten' naar nationale autoriteiten. Dit vraagt voor de betrokkenen een abrupte omschakeling. Organisaties die onder normale omstandigheden betrekkelijk autonoom functioneren, moeten zich nu richten 'op wat er van boven' komt. Vaak komt men dan tot de pijnlijke ontdekking dat de lokale autonomie haar grenzen kent.

Unicentrisme versus pluricentrisme

Crisisbesluitvorming kenmerkt zich door improvisatie, waardoor een groot deel van de besluitvorming langs informele weg plaatsvindt.

Het formele uitgangspunt in de Rampenwet 1985 is dat er bij een ramp slechts twee crisiscentra bestaan. Eén gemeentelijk beleidscentrum en één operationeel coördinatiecentrum (commando rampterrein), dat vanuit het gemeentelijk beleidscentrum wordt aangestuurd en waarin de burgemeester, ook ten aanzien van militaire objecten, het 'opperbevel' heeft. Het uitgangspunt is dat van 'unicentrisme': er is maar één centrum waarin beleidsbeslissingen worden genomen.

In tegenstelling tot het unicentrisme van de Rampenwet blijkt dat er in de praktijk vaak sprake is van pluricentrisme: er is niet één centrum maar er zijn verschillende centra. Van centrale coördinatie is geen sprake. Beslissingen worden meestal vanuit verschillende, soms geïmproviseerde, centra genomen. Formele bevoegdheden tellen daarbij minder zwaar dan wie in de praktijk in die centra het initiatief neemt.

Adviseurs

In crisissituaties schuiven adviseurs door naar beslissingsposities. Besluitvormers kampen vaak met acute onzekerheid. Dat kan het gevolg zijn van gebrek aan informatie over de ge-

beurtenissen. Vaak ook ontbreekt het aan de benodigde technische en inhoudelijke expertise om zich een oordeel te kunnen vormen over de situatie. Dit opent de weg voor adviseurs van wie men meent dat zij dat *wel* kunnen. Adviseurs kunnen in dit soort situaties over zo'n overwicht aan expertise beschikken dat het niet opvolgen van hun adviezen praktisch onmogelijk wordt, 'men kan niet om hen heen'. Ook blijken adviseurs regelmatig, al dan niet in overeenstemming met de opinies van bestuurders, zelfstandig beslissingen te nemen, hetgeen vragen oproept over politieke verantwoordelijkheid en het politiek primaat.

Bureaupolitiek

In crisissituaties doen zich bureaupolitieke conflicten met een hoge intensiteit voor.

Men zou verwachten dat in moeilijke omstandigheden problemen als competentieconflicten tussen verschillende (overheids)organisaties zouden verdwijnen. In crises moet men immers samenwerken om de problemen het hoofd te bieden.

Telkens blijkt echter dat in kritieke omstandigheden latente wrijvingen en conflicten niet terzijde worden geschoven maar juist opleven, en daardoor de besluitvorming bemoeilijken.

Informatie en communicatie

Aan de belangrijkste aspecten voor adequaat crisismanagement is volstaan als de besluitvormers in staat zijn een redelijk beeld te krijgen en te houden van de loop van de gebeurtenissen, en als zij tevens in staat zijn de relevante informatie met anderen te delen. Crisismanagement is vooral informatiemanagement.

Kenmerkend is echter de grote tijdsdruk en de onregelmatigheid waarmee gegevens en informatie op verschillende plaatsen binnenkomen. Tijdsdruk belemmert dat alle informatie verzameld kan worden, waardoor op grond van onvolledige infor-

matie gewerkt en beslist dient te worden. Enerzijds willen besluitvormers dus alles zo snel mogelijk weten om goede beslissingen te kunnen nemen, anderzijds maakt de aard van de situatie de realisering van deze wens onmogelijk.

Verwerking van informatie

In crisissituaties is de verwerking van informatie een groot probleem. Dat betreft zowel het wegen van de relevantie van binnenkomende informatie als het controleren en beheersen van uitgaande informatie.

De normale, gebureaucratiseerde informatieverwerking met haar karakteristieke filtering van berichten, verzoeken en beslissingen tussen de hiërarchische niveaus valt weg. Besluitvormers moeten met ruwe gegevens werken, terwijl hen de expertise en routine daartoe vaak ontbreekt. Een gevaar is dat zij zich bemoeien met specialistische operationele details en hoofdzaken uit het oog verliezen.

Niet alleen het vergaren van informatie om tot beslissingen te komen levert in crises problemen op, maar ook het naar buiten brengen van de informatie, bijvoorbeeld via de media.

Invloed van de media

In crisissituaties wordt het belang en de invloed van de media vaak onderschat. Crises eisen min of meer vanzelfsprekend de media-aandacht op. Enkele regelmatigheden zijn:

- Media zijn snel ter plaatse. Mediavertegenwoordigers worden snel geïnformeerd als er iets mis is. Binnen korte tijd kunnen grote aantallen journalisten op en rond de plaats van een ramp zijn.
- In crisissituaties gaat snelheid boven nauwkeurigheid. Journalisten willen hun informatie zo snel mogelijk aan de ontvangers (vaak de burgers) kwijt. Dit kan in hectische situaties nogal eens leiden tot onnauwkeurigheid.
- Media verrassen de autoriteiten. Regelmatig verrast de snelheid van de media de besluitvormers, die onvoldoende capaciteit hebben in-

geruimd voor de woordvoering.

- Media vervullen in rampsituaties een belangrijke rol.

Ondanks de kritiek die vaak op de media gegeven wordt, vervullen zij bij crises een belangrijke informerende functie. Media kunnen geruchten verspreiden, maar ze ook effectief de kop indrukken. In vele rampenplannen wordt aan (regionale) media de taak toebedeeld van het informeren van de burgers. Een neveneffect van de grote media-aandacht is dat ook hulpverleners en besluitvormers door de media kunnen worden gemobiliseerd, 'autoriteiten kijken ook tv'.

'Bondgenoten' versus 'tegenstanders'

In crisissituaties neemt de communicatie over de hele linie toe. De communicatie met 'bondgenoten' neemt echter veel sterker toe dan die met (vermeende) 'tegenstanders'.

Dit geldt vooral in conflictsituaties (harde demonstraties, stakingen en dergelijke). De neiging bestaat om de communicatie te beperken tot de eigen vertrouwde instanties. Met de andere partij (de demonstranten, de stakende partij en dergelijke) wordt niet of nauwelijks gecommuniceerd. Dit kan leiden tot gescheiden circuits, waarin eenzijdige definities van de situatie, en eigen geruchtencircuits de ronde doen.

Psychologische aspecten

Tijd

Besluitvormers worden geconfronteerd met urgentie en onzekerheid en kunnen in een stresssituatie raken. Ze krijgen het gevoel te moeten overgaan tot een snelle besluitvorming. Zij concentreren zich op zaken van de zeer korte termijn. Zowel de lengte van de tijdshorizon die zij in beschouwing nemen, als de accuratesse van hun schatting van de grenzen en hun flexibiliteit in het bedenken en het beoordelen van alternatieven nemen in mindere of meerdere mate af.

Herdefiniëring van de situatie

In crisissituaties zijn besluitvormers niet in staat tot een herdefiniëring van de situatie. Zij fixeren zich hardnek-

kig op het vasthouden aan één koers. Als gevolg van het tijdsaspect lopen besluitvormers het risico dat zij verkeerde beslissingen nemen en deze beslissingen koste wat kost overeind willen houden. Binnenkomende informatie wordt niet meer onbevooroordeeld gewogen maar staat geheel in het licht van de aangehangen beleidslijn. Het is dan zeer moeilijk om tot een ander besluit te komen.

Hierna worden de gebeurtenissen gereconstrueerd voor zover deze relevant zijn voor een beschrijving van het crisismanagement. Deze reconstructie valt uiteen in:

- de planning en preparatie die voorafging aan de Hercules-ramp;
- de organisatie van de besluitvorming;
- de processen van informatie, communicatie en besluitvorming in de crisiscentra.

Planning en preparatie

In 1992 constateerde een aantal civiele autoriteiten in Noord-Brabant dat zij onvoldoende inzicht had in de aard en omvang van mogelijke risicodragende factoren van defensieobjecten. Deze problematiek werd door de commissaris van de Koningin aan de orde gesteld bij de minister van Defensie. Deze stelde daarop een Werkgroep Rampenbestrijding op Defensie-terreinen in, waarin ook de ministeries van Binnenlandse Zaken, Volksgezondheid, Ruimtelijke Ordening en Milieuhygiene waren vertegenwoordigd.

Op basis van de bevindingen van deze werkgroep zonden de ministers van Binnenlandse Zaken en Defensie op 23 april 1993 een gezamenlijke circulaire aan de commissarissen der Koningin, de colleges van gedeputeerde staten en de gemeentebesturen. Over de verantwoordelijkheden van de civiele en militaire autoriteiten bij de rampenbestrijding schreven zij: „De Rampenwet is ook van toepassing op de voorbereiding van de rampenbestrijding en op de repressie van rampen op Defensie-terreinen en als

gevolg van Defensieactiviteiten. De burgemeester heeft op grond van artikel 11 van de Rampenwet het opperbevel over de rampenbestrijding; allen die aan de rampenbestrijding deelnemen, staan onder zijn bevel. Op grond van artikel 219 van de gemeentewet kan de burgemeester ook aan niet-rampenbestrijders bevelen geven."

Tevens schreven de ministers dat met het oog op de voorbereiding op de rampenbestrijding (in de terminologie: de preparatie) de burgemeesters en wethouders dienden zorg te dragen voor een goed overleg en een goede informatie-uitwisseling tussen de betrokken defensieautoriteiten en de gemeenten, alsmede voor een goede onderlinge afstemming.

Op 17 mei 1993 werd door de gemeenteraad van de gemeente Eindhoven het rampenplan voor de gemeente vastgesteld. Het opperbevel van de rampenbestrijding berust in dit plan bij de burgemeester, die zich laat bijstaan door een beleidsteam waar de beleidsbeslissingen worden genomen en een operationeel team dat de verschillende gemeentelijke en regionale diensten aanstuurt alsmede het commando rampterrein. Het commando rampterrein geeft op de plaats van de ramp opdrachten aan de diensten en organisaties die met de directe rampenbestrijding zijn belast.

Afgeleid van het rampenplan werd door de gemeente Eindhoven in samenwerking met de vliegbasis Eindhoven en Eindhoven Airport (het civiele deel van de luchthaven) het Rampbestrijdingsplan Welschap ontwikkeld, dat op 24 maart 1995 werd vastgesteld door de burgemeester van Eindhoven. Het plan beschrijft in drie scenario's de bestrijding van luchtvaartongevallen, waarbij het derde scenario van een 'groot luchtvaartongeval' uitgaat (meer dan tien doden of gewonden en ongeveer 75 doden/gewonden).

Tevens beschikt de vliegbasis over een calamiteitenplan, dat in overleg met de regionale brandweer is opge-

steld. Daarin zijn de relevante gegevens uit het Rampbestrijdingsplan opgenomen onderverdeeld in scenario's en deelplannen.

Taken bij het derde scenario

Volgens de plannen worden bij een scenario 3-ongeval de volgende staven bemand:

- het beleidsteam van de gemeente Eindhoven in de brandweerkazerne te Eindhoven onder leiding van de burgemeester en onder andere bestaande uit de commandant van de vliegbasis;
- het operationeel team in de brandweerkazerne te Eindhoven, dat onder leiding staat van de commandant van dienst van de brandweer en waaraan de plaatsvervangend commandant van de vliegbasis deelneemt;
- het commando rampterrein in de brandweerkazerne van de vliegbasisbrandweer, onder leiding van de officier van dienst van de brandweer. In dit team zijn de leidinggevenden van de hulpdiensten, politie en brandweer van de vliegbasis, opgenomen.

Opmerkelijk is dat bij een scenario 3-ongeval zowel de commandant van de vliegbasis als zijn plaatsvervanger de vliegbasis dient te verlaten om in Eindhoven deel uit te gaan maken van het beleids- respectievelijk operationeel team.

Van het rampenbestrijdingsplan was ten tijde van de Hercules-ramp op de vliegbasis slechts één exemplaar aanwezig; bij veel functionarissen was het plan onbekend. Hoewel er in de regio oefeningen werden gehouden waaraan burgemeesters en loco-burgemeesters deelnamen, was er voor de gemeente Eindhoven geen geschikt oefenscenario beschikbaar. Door de gemeente werd daarom niet deelgenomen aan die oefeningen.

De gemeente Eindhoven spreekt in haar rapportage over „een functionele en plezierige samenwerking” met de militaire zijde in de periode voorafgaand aan de ramp. Tegelijkertijd wordt echter gesteld dat er „(...) toch

steeds sprake is geweest van twee culturen. Dit uit zich zowel in de primaire reacties als in details van woordgebruik en materieel”.

Stafoefeningen op basis van het Rampbestrijdingsplan Welschap zijn nooit gehouden. Bij de enige groot-schalige oefening, in april 1996, waarbij dertig slachtoffers werden gesimuleerd, waren geen civiele hulpverleningsdiensten betrokken.

De organisatie van de besluitvorming

Om 18.04 uur, één minuut na de crash van de Hercules, werd door de verkeersleiding van de vliegbasis het Operatie Centrum Hoofdkwartier KLu in Den Haag gealarmeerd. Dit centrum informeerde om 18.06 uur de Bevelhebber der Luchtstrijdkrachten (BDL) over het ongeval. Om 18.30 uur werd door de BDL de staatssecretaris van Defensie op de hoogte gesteld (de minister was met vakantie). Rond die tijd werden ook het Defensie Crisis Beheersings Centrum (DCBC) en het Situatie Centrum (Sitcen) van de Operationele Staf van de Bevelhebber der Landstrijdkrachten (BLS) geïnformeerd. Door deze staven werden diverse functionarissen en diensten gealarmeerd.

Naast de reguliere, hiërarchische kanalen waren het vooral de media die op de avond van de 15-de juli een belangrijke rol speelden in de alarmering. Vele functionarissen (van staven, MDD, GV) werden door de media geïnformeerd en gemobiliseerd, waarna zij naar de vliegbasis vertrokken. Ook personeel van de staf van Regionaal Militair Commando (RMC)-Zuid, waarvan het FKKL deel uitmaakt, werd via de media gealarmeerd. Men zocht actief naar informatie, zoals bij het Operatie Centrum Hoofdkwartier KLu in Den Haag, en ving aan met de eerste stafwerkzaamheden toen duidelijk werd dat het FKKL betrokken was bij het ongeval. De besluitvorming werd in diverse crisiscentra georganiseerd, die hierna worden besproken. ➔

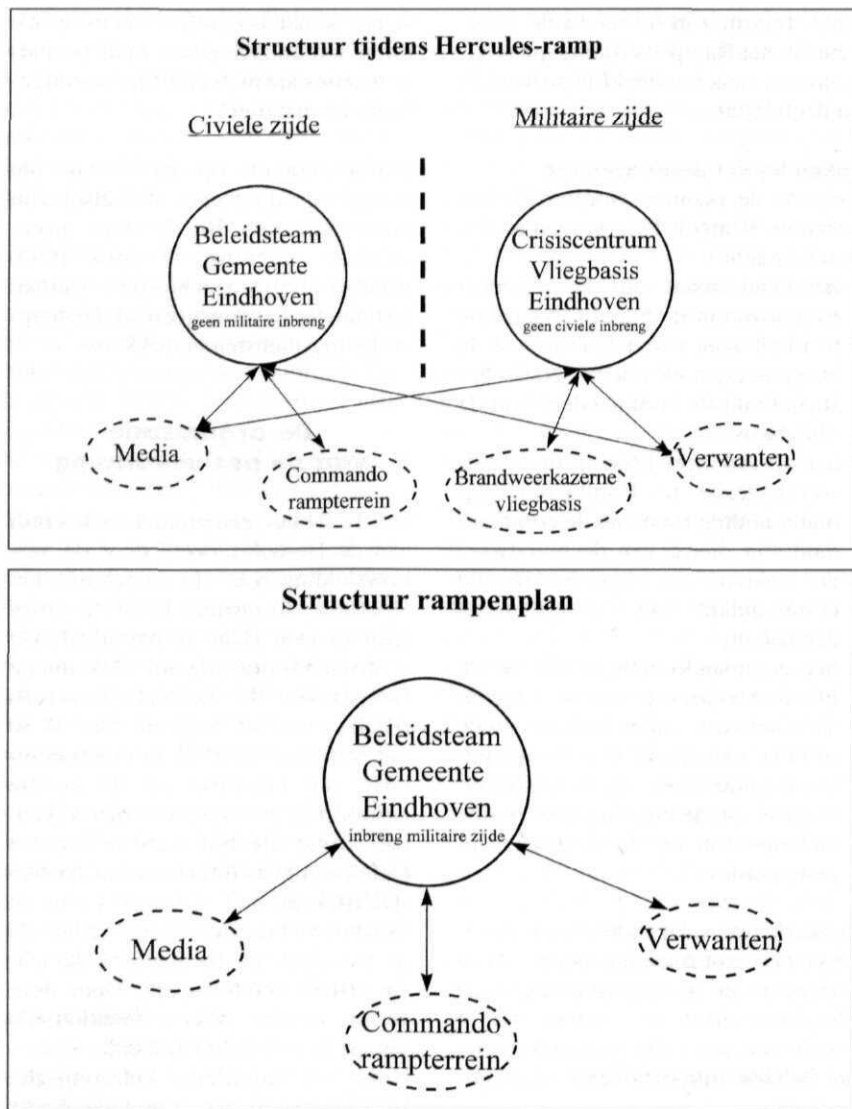

Afb. 2 Verschillen tussen de theorie en de praktijk

Commando rampterrein

Op de vliegbasis Eindhoven besloot de commandant van dienst van de regionale brandweer om het commando rampterrein in te stellen op de plaats van het ongeval, in plaats van in de brandweerkazerne op de vliegbasis. De volgens plan in de brandweerkazerne aanwezige overige leden van het commando rampterrein werden niet op de hoogte gebracht van deze wijziging. In de brandweerkazerne werd een apart crisiscentrum gehandhaafd dat zich bezighield met:

- het completeren en verifiëren van de passagierslijst;

- het te woord staan van verwanten van slachtoffers;
- het laten inrichten van hangaar A als mortuarium.

Gemeente Eindhoven

De alarmering bij de gemeente was laat op gang gekomen omdat door de meldkamer van de regionale brandweer de alarmering conform het derde scenario niet was doorgegeven aan andere meldkamers of functionarissen. Vele gemeentelijke functionarissen kregen hun informatie daarom via de media. Rond 19.30 uur was in de brandweerkazerne van de gemeente

Eindhoven een aantal functionarissen van de brandweer en politie aanwezig. De loco-burgemeester had om 19.01 uur via de media van het ongeval gehoord en vervoegde zich, na een kort bezoek op de plaats van het ongeval, bij het beleidsteam.

De loco-burgemeester verzocht de commandant en plaatsvervangend commandant van de vliegbasis om naar het beleidsteam te komen in de brandweerkazerne van Eindhoven. Door de commandant werd dit geweigerd, aangezien hij van mening was dat het, met uitzondering van de activiteiten op de plaats van het ongeval, een puur militaire aangelegenheid betrof. In de beslissing om op de vliegbasis te blijven, vond de commandant later steun bij de BDL.

Het beleids- en operationeel team werd daarop samengevoegd. Men hield zich vervolgens bezig met:

- het instellen van telefoonnummers voor verwanten;
- het telefonisch geven van inlichtingen aan verwanten van de slachtoffers;
- het informeren van de pers en het voorbereiden van een persconferentie;
- het sturen van hulpverleners naar de officiersmess op de vliegbasis waar de verwanten zich verzamelden;
- de namen en verblijfplaatsen van de gewonden.

Er werd nauwelijks tot geen contact onderhouden met de crisiscentra op de vliegbasis.

Crisiscentrum/ voorlichtingscentrum vliegbasis

Vanaf 20.30 uur werd door de commandant van de vliegbasis een crisiscentrum ingericht in het voorlichtingscentrum. Het voorlichtingscentrum hield zich bezig met:

- het instellen van een informatienummer;
- het afschermen van de opvangruimte tegen de media;
- het completeren en verifiëren van de passagierslijst;
- het vaststellen van het juiste aantal doden en gewonden;
- het voorbereiden van een persconferentie.

De BDL en de staatssecretaris arriveerden respectievelijk om 20.30 uur en 21.00 uur in dit crisiscentrum, waarna zij intensief betrokken raakten bij de besluitvorming. Rond 23.05 uur begaven de leden van dit centrum zich naar de opvangruimte van de verwanten (de officiersmess), waar de besluitvorming werd voortgezet.

Crisiscentrum officiersmess vliegbasis

Volgens de plannen zouden verwanten van slachtoffers worden opgevangen op Eindhoven Airport. Omdat geen functionaris van Eindhoven Airport kon worden bereikt, werd de officiersmess als geïmproviseerde opvangruimte ingericht. Nadat de leden van het crisiscentrum/voorlichtingscentrum zich verplaatsten naar de officiersmess, veranderde dit naast opvangcentrum tevens in een crisiscentrum waar de besluitvorming werd voortgezet.

Informatie, communicatie en besluitvorming

Voor de besluitvormers stond het verkrijgen en het verstrekken van informatie centraal. De toestand en de identiteit van de slachtoffers vormden daarbij de belangrijkste aspecten.

De besluitvorming in de officiersmess richtte zich op:

- de informatieverstrekking aan de verwanten van de slachtoffers via bekendgestelde telefoonnummers;
- de besluitvorming over en de informatieverstrekking aan de verwanten van de slachtoffers in de officiersmess van de vliegbasis;
- de informatieverstrekking aan de pers;
- de herdenkingsdienst.

Informatieverstrekking aan de verwanten

Volgens het calamiteitenplan heeft Eindhoven Airport een speciaal telefoonnummer beschikbaar voor informatieverstrekking aan verwanten van slachtoffers. Omdat niemand van Eindhoven Airport bereikt kon wor-

den, kon dit telefoonnummer niet bekend gesteld worden. Op verzoek van de inmiddels aanwezige Defensievoorzitter werd daarop om 21.12 uur een telefoonnummer van de vliegbasis in de media bekend gemaakt. Eerder was vanuit het Operatie Centrum Hoofdkwartier KLu in Den Haag aan het Sitcen van de Operationele Staf BLS verzocht om daarvan het telefoonnummer in de media bekend te mogen stellen. Daarin werd toegestemd, hoewel er bij de Operationele Staf BLS geen informatie beschikbaar was. Toen rond 21.12 uur het telefoonnummer van de vliegbasis in de media verscheen, werden door het Sitcen verwanten daarnaartoe verzonden.

Ook het beleidsteam van de gemeente Eindhoven stelde een derde en vierde telefoonnummer bekend overigens, zonder dit af te stemmen met het Sitcen of de vliegbasis. In totaal werden dus vier telefoonnummers bekendgesteld; het Sitcen en de gemeente verwezen verwanten wegens gebrek aan informatie door naar het telefoonnummer op de vliegbasis, waar men de verwanten verzocht naar de vliegbasis te komen.

De opvangruimte begon in de loop van de avond vol te stromen met zowel verwanten als hulpverleners (MDD, GV et cetera). Deze hulpverleners beschikten nauwelijks over informatie van de gebeurtenissen en werden evenmin aangestuurd. Bij de circa honderd verwanten die rond 21.00 uur in de opvangruimte waren verzameld, steeg de spanning daarvoor snel. Het inventariseren van de aanwezige verwanten bleek problematisch, pas rond 24.00 uur was er een overzicht beschikbaar.

Door de staatssecretaris werd rond 23.10 uur aan de verwanten een eerste stand van zaken gegeven over het aantal doden en gewonden. De staatssecretaris verklaarde in december 1996 in een interview: „Op aanraden van Martin Schröder, die meteen gekomen was met het team dat de afwikkeling van de vliegcrash op Faro had gedaan, hebben we ervoor geko-

zen tegen de nabestaanden te zeggen dat ze zich op het ergste moesten voorbereiden” (*Opzij*, december 1996). Deze mededeling deed de spanning onder de verwanten verder stijgen. De besluitvormers kwamen onder druk te staan om snel informatie aan de verwanten te verstrekken.

Rond datzelfde tijdstip was de identificatie van de slachtoffers door het Rampen Identificatie Team (RIT) nog niet afgerond. De identificatie door het RIT geschiedt volgens standaardprotocollen en is zeer uitgebreid en tijdrovend. Voor de verwanten in de officiersmess zou, volgens de besluitvormers, een lange periode van wachten onverantwoord zijn. Men was ervan overtuigd dat de identificatie nog uren zou kunnen duren, omdat men aannam dat de slachtoffers onherkenbaar verminkt waren. De leider van het RIT wist dat dit niet het geval was, maar hij ging ervan uit dat de besluitvormers daarvan eveneens op de hoogte waren. Hij was overigens ook van mening dat de identificatie lang zou duren, omdat het RIT nu eenmaal een uitgebreide procedure doorloopt.

De groep besluitvormers kwam bij gebrek aan positieve identificatieresultaten voor de vraag te staan welke informatie aan de verwanten kon worden gegeven. Het probleem deed zich voor dat er van de vijf vrouwelijke slachtoffers drie waren overleden en van de twee overige gewonden, de identiteit niet kon worden vastgesteld. De namen van de vrouwelijke passagiers waren weliswaar bekend, maar men wist niet welke naam bij welk slachtoffer hoorde. Informatie hierover was rond 21.53 uur door het gemeentelijk beleids-/operationeel team naar de vliegbasis gefaxt en daar aan de commandant doorgegeven, maar de gegevens waren bij de overige besluitvormers niet bekend. Indien men deze kennis wel ter beschikking had gehad, waren de verwanten van de vrouwelijke slachtoffers waarschijnlijk afzonderlijk geïnformeerd.

Door zowel de leider van het RIT als door directieleden van Martinair wer-

Afb. 3
De pers-
conferentie van
22.35 uur
onder leiding
van de staats-
secretaris



den, in wisselende samenstelling, adviezen verstrekt aan de besluitvormers. De leider van het RIT, die voor het eerst ervaring opdeed binnen een militaire organisatie, karakteriseerde de besluitvorming als volgt: „Er heerst wel grote ranggevoeligheid en hiërarchie. Mensen en standpunten worden gemakkelijk ‘overruled’ door hogere officieren. Wij hebben veel ervaring hoe je identificaties moet doorgeven aan de nabestaanden, maar dan hoor je ‘ik ben de baas en ik vind dat we het anders moeten doen’” (*Haagsche Courant*, 23 juli 1996).

Uiteindelijk werd nadat de verwanten van de geïdentificeerde gewonden uit de zaal van de officiersmess waren gehaald, besloten dat de overigen – dus ook de verwanten van de niet-geïdentificeerde gewonden – zou worden medegedeeld dat men ervan moest uitgaan dat hun relaties waren overleden. Deze mededeling werd door de BDL om circa 24.00 uur aan de verwanten gedaan.

Informatieverstrekking aan de pers
 De media waren zeer snel op de hoogte van het ongeval met de Hercules.

Om 18.11 uur, acht minuten na de crash, informeerde de Omroep Brabant bij de alarmcentrale van de brandweer van Eindhoven wat er aan de hand was op de vliegbasis. Om 18.26 uur verscheen op NOS-teletekst de melding van Omroep Brabant dat „op Eindhoven Airport rond zes uur een vliegtuig is neergestort en dat het volgens de brandweer in Eindhoven gaat om een Hercules-vrachtvliegtuig”. Hierdoor werden vele mediainstanties gemobiliseerd.

Volgens het rampbestrijdingsplan en het calamiteitenplan zou informatieverstrekking aan de media vanaf de vliegbasis geschieden en door het gemeentelijk beleidsteam worden bepaald. Het beleidsteam kondigde echter een persconferentie aan op zijn eigen locatie in de brandweerkazerne te Eindhoven, zonder daarover contact met de voorlichters op de vliegbasis te hebben gehad. Evenmin werden eigen voorlichters als liaison uitgezonden naar de vliegbasis.

Door de staatssecretaris werd tezelfdertijd een persconferentie voorbereid voor circa 22.30 uur. Toen hij, van een NOVA-verslaggever, vernam

dat de loco-burgemeester van de gemeente Eindhoven eveneens een persconferentie wilde houden, nam hij rond 22.00 uur telefonisch contact met hem op. Dit gesprek leidde ertoe dat de loco-burgemeester zijn persconferentie afzegde en zich vervoegde bij de besluitvormers op de vliegbasis.

Op de vliegbasis zelf was door de onderofficier Voorlichting in het voorlichtingscentrum een perscentrum ingericht, dat om 19.00 uur werd opengesteld. Hij mobiliseerde collega-voorlichters van de vliegbasis Gilze-Rijen en Volkel. De Defensievoorlichter nam later de leiding van het perscentrum over.

Aanvankelijk waren de voorlichters zeer terughoudend in het verstrekken van informatie aan de media. De reden hiervoor was het gebrek aan bevestigde en geautoriseerde informatie, aangezien er geen duidelijke leiding in de rampenbestrijding viel te onderkennen. Ook de (verwachte) komst van nationale autoriteiten, zoals de staatssecretaris en de BDL, lijkt een rol te hebben gespeeld. Aan

de journalisten werd gezegd: „We kunnen niets zeggen want ‘Den Haag’ neemt het over”.

De summiere informatieverstrekking leidde tot geruchten in de pers, zoals blijkt uit een uitzending van 20.15 uur van Omroep Brabant. Door Omroep Brabant werd in die uitzending gespeculeerd dat personeel van de vliegbasis Volkel was betrokken bij het ongeval, omdat de voorlichter van die basis naar de vliegbasis Eindhoven was gekomen. (De Hercules was vertrokken uit Villafranca, vanwaar een F-16 detachement van de vliegbasis Volkel deelnam aan de NAVO-operatie boven Bosnië.)

Om 20.21 uur gaf de commandant van de vliegbasis een verklaring aan de verzamelde pers (zo'n 75 journalisten). Hij zei onder meer dat er voorlopig 26 doden waren te betreuren en 11 gewonden, en legde uit dat de verantwoordelijkheid van de coördinatie op het rampterrein was overgegaan naar de burgerautoriteiten, „omdat het hier een gecombineerde militaire/burger luchthaven betreft”.

Het is echter een feit dat de civiele autoriteiten de verantwoordelijkheid hebben voor de gehele coördinatie bij een scenario 3-ongeval.

Onder leiding van de staatssecretaris van Defensie werd de persconferentie om 22.35 uur gehouden. Deze was door hem en de BDL voorbereid, zonder dat de inmiddels gearriveerde loco-burgemeester daarbij was betrokken. Op de persconferentie voerden de staatssecretaris, de BDL en zijn Belgische collega het woord. Door de loco-burgemeester werd geen verklaring afgelegd.

De herdenkingsdienst

Na de persconferentie spitste de besluitvorming zich toe op de herdenkingsdienst, die aanvankelijk was gepland op dinsdag 16 juli, minder dan 24 uur na het ongeval. Door het RIT werd medegedeeld dat de identificatie dan zeker nog niet gereed zou kunnen zijn. Daarop werd besloten om de herdenking op woensdag 17 juli om 11.00 uur te laten beginnen. De tijdsdruk bleef daardoor hoog; omdat de laatste positieve identifica-

tie door het RIT op dinsdagavond plaatsvond, kon een deel van de verwanten niet op tijd worden bereikt. Voor een aantal verwanten kwam de definitieve bevestiging dat hun relatie was overleden bij het voorlezen van de namen tijdens de dienst.

Een belangrijk deel van de voorbereiding en uitvoering van de herdenking was in handen van Martinair, die vergelijkbare ervaring had opgedaan met het organiseren van de herdenking voor de slachtoffers van de ramp met de DC-10 in Faro, Portugal (december 1992).

Het tijdstip van 11.00 uur stond voor de besluitvormers vast. Omdat de dienst *live* zou worden uitgezonden, hetgeen een zeer strakke regie vereist, werd afwijken van het gekozen tijdstip niet meer mogelijk geacht. Men beseftte dat het maken van fouten tijdens de herdenking onacceptabel was. De invloed van de autoriteiten (staatssecretaris, chef Defensiestaf, bevelhebbers) was daardoor nadrukkelijk aanwezig. Dat deed een aantal geïnterviewden denken aan het 'seat-



Afb. 4
Met de herdenkingsdienst van woensdag 17 juli werd een periode van crisismanagement afgesloten

ing plan', waarin werd bepaald welke VIP op welke plaats de dienst zou bijwonen, en waaraan meerdere uren werd gewerkt. (Toen het beveiligingspersoneel van Z.K.H. Prins Willem Alexander opmerkte dat zij daarin niet waren opgenomen, moest het plan alsnog worden herzien.)

Op 17 juli ving ten slotte om 11.00 uur de herdenkingsdienst aan, die als indrukwekkend werd ervaren. Aansluitend werd de afhandeling van de begrafenissen onder leiding van de staf RMC-Zuid uitgevoerd. Als gevolg van de hoge tijdsdruk had de staf slechts in beperkte mate planning verricht. De gevolgen daarvan werden enigszins opgevangen doordat de staf, eerder in 1996, ervaring had opgedaan met het treffen van regelingen voor een militaire begrafenis na het overlijden van de eigen commandant. Door de besluitvormers werd een periode van crisismanagement afgesloten.

Conclusies

De organisatie van de besluitvorming Centralisatie

Het Rampbestrijdingsplan Welschap voorzag in een beleidsteam en een operationeel team waarin zowel civiele als militaire functionarissen van de gemeente Eindhoven, respectievelijk de vliegbasis, zouden participeren. De algehele leiding werd in het plan gecentraliseerd bij de burgemeester die overeenkomstig de Rampenwet het opperbevel heeft bij een ramp.

Bij de gemeente Eindhoven kwam de alarmering conform scenario-3 pas laat op gang. Daardoor liep de bezetting van het beleids- en operationeel team vertraging op. Aan gemeentezijde werd deze achterstand in de loop van de avond, bij gebrek aan informatie, niet meer ingehaald.

Aan militaire zijde was men van mening dat de civiele bevoegdheden uitsluitend betrekking hadden op de coördinatie op het rampterrein.

Bovendien besloot de commandant van de vliegbasis (in zijn besluit gesteund door de BDL) om niet deel te nemen aan het gecombineerde beleids- en operationeel team in Eindhoven. Door de late alarmering en omdat de commandant en plaatsvervangend commandant van de vliegbasis niet deelnamen aan het overleg in het gecombineerde beleids- en operationeel team, kon dit vanaf het begin niet volwaardig functioneren.

Door de komst van diverse nationale autoriteiten naar de vliegbasis werd het gemeentelijk beleids- en operationeel team in de besluitvorming 'overruled', hetgeen het meest zichtbaar was bij de persconferentie van 22.35 uur, die onder leiding stond van de staatssecretaris. De gemeente Eindhoven werd op harde wijze geconfronteerd met de grenzen van haar lokale autonomie.

Aan militaire zijde bleek dat bij de aankomst van nationale civiele en militaire autoriteiten, zoals de staatssecretaris van Defensie, de BDL en andere militaire autoriteiten, de besluitvorming door hen werd overgenomen. Daarmee is de Hercules-ramp een voorbeeld van een lokale crisis die is doorgeschoten tot op nationaal niveau.

Unicentrisme versus pluriforme beslissingscentra

Naast het gemeentelijk beleids- en operationeel team werden aan militaire zijde (op de vliegbasis) informele besluitvormingscentra geformeerd die in de plannen geen grondslag hadden. De formele bevoegdheid die de loco-burgemeester van Eindhoven had, bleek in de praktijk geen betekenis te hebben doordat het heft in handen werd genomen door de staatssecretaris van Defensie, de BDL en andere militaire autoriteiten. Binnen de centra op de vliegbasis was geen duidelijke organisatie- en bevelsstructuur en er waren geen procedures voorhanden. Communicatie met de civiele besluitvormers vond nauwelijks plaats.

Uiteindelijk ontstond er toch nog een vorm van unicentrisme toen de besluitvorming geheel door de militaire zijde werd overgenomen. Het was echter niet het unicentrisme waar de plannen van uitgingen.

Adviseurs

De acute onzekerheid waarmee de besluitvormers kampten en de grote druk om informatie te verschaffen aan de verwanten leidde ertoe dat adviseurs die of de technische expertise hadden of de ervaring met soortgelijke situaties een belangrijke rol kregen toebedeeld. De leider van het RIT en de directeur van Martinair vormden in die situatie adviseurs van wie de mening op een aantal momenten doorslaggevend was.

De leider van het RIT raadde op basis van de voortgang van de identificatie af om de herdenkingsdienst al op dinsdag te houden. De directeur van Martinair adviseerde over de wijze van informatieverschaffing aan de verwanten. Hun adviezen werden, mede als gevolg van hun overwicht aan expertise, door de besluitvormers opgevolgd. Er is overigens geen indicatie dat de adviseurs niet in overeenstemming met de opinie van de besluitvormers beslissingen hebben genomen.

Bureaupolitiek

Van een al dan niet sluimerend bureaupolitiek conflict in de periode voor en tijdens de Hercules-ramp zijn geen duidelijke aanwijzingen. Het lijkt er meer op dat er een aparte civiele en militaire 'wereld' was waartussen bijna geen uitwisseling plaatsvond. In de preparatiefase hebben de civiele autoriteiten en diensten nauwelijks actie in de richting van de militaire autoriteiten ondernomen; de militaire autoriteiten hebben nauwelijks civiele kennis en expertise gemobiliseerd. In het rapport van de gemeente Eindhoven wordt, voorzichtig, gezegd: „Tijdens en na de Hercules-ramp is meer algemeen gebleken dat de communicatie tussen (hogere) militaire en civiele functionarissen moeizaam verloopt”. Tijdens

en na de Hercules-ramp bleek hoe onvolkomen de civiel-militaire voorbereiding op een dergelijke calamiteit was geweest.

Informatie en communicatie

Ook de verwerking van de ontvangen informatie en het reguleren van de uitgaande informatie was in deze crisis vanaf de alarmering een groot probleem. Omdat de crisiscentra op de vliegbasis geïmproviseerd tot stand waren gekomen, bestond daar niet een duidelijke structuur met voldoende capaciteit om informatie te verwerken, af te wegen en naar buiten te brengen.

Cruciale informatie over de identificatie van gewonde slachtoffers was door het beleids- en operationeel team wel naar de vliegbasis verzonden maar had de besluitvormers niet bereikt. De leider van het RIT ging ervan uit dat zijn gesprekspartners in het crisiscentrum officiersmess ervan op de hoogte waren dat de slachtoffers niet onherkenbaar verminkt waren. Bij de besluitvormers was die informatie echter niet aanwezig. Op een gegeven moment waren er vier telefoonnummers bekend gemaakt van staven of crisiscentra waar verwanten informatie konden vragen. Onderling was er tussen die staven of crisiscentra echter geen afstemming van de informatieverstrekking.

De invloed van de media

De media waren bij de Hercules-ramp zeer snel geïnformeerd en waren snel ter plaatse. De besluitvormers werden hierdoor verrast. De burgemeester van Eindhoven verklaarde achteraf: „De media waren zo snel dat onze mensen achterliepen bij wat de media al gegeven hadden...” (*Trouw*, 19 april 1997). De alarmering van een aanzienlijk deel van de besluitvormers, hulpverleners en andere betrokkenen werd geïnitieerd door berichtgeving van de media.

In de loop van de avond van 15 juli vond informatieverstrekking plaats aan de media zonder dat de civiele en militaire zijde van elkaar wisten wat

door wie was verklaard. Als gevolg van de aanvankelijk grote terughoudendheid door de voorlichtingsfunctionarissen ontstond geruchtenvorming in de media.

Zoals hiervoor is opgemerkt, was er sprake van twee gescheiden werelden. Hoewel er geen uitgesproken tegenstelling bestond tussen de civiele en militaire wereld was er in de praktijk niettemin een grote barrière voor onderlinge communicatie. Gesteld in een verhouding ‘bondgenoten’ en ‘tegenstanders’ is het duidelijk dat beide zijden alleen binnen hun eigen wereld, dus met hun ‘bondgenoten’, communiceerden.

Psychologische aspecten

In deze crisis was het tijdsaspect dominant aanwezig. De besluitvormers stonden onder grote druk om snel informatie aan de verwanten te verstrekken. De besluitvorming op de avond van de 15-de juli was dan ook vooral hierop gericht. Nadat informatie was verstrekt, werd de datum van de herdenkingsdienst aanvankelijk bepaald op dinsdag, minder dan 24 uur na het ongeval. Na overleg met het RIT werd deze verschoven naar woensdag. Men bleef daardoor echter genoodzaakt om zich te concentreren op zaken van de zeer korte termijn. Tot een herdefiniëring van de situatie was men dus wel in staat (men hield niet hardnekkig vast aan de dinsdag), anderzijds bleef de resterende tijdsperiode tot aan de herdenkingsdienst toch zeer gering.

De informatieverstrekking aan de verwanten in een later stadium (met inbegrip van de mededeling van een positieve identificatie van hun relatie) kwam als gevolg van de tijdsdruk in het gedrang. Een aantal verwanten kreeg de definitieve bevestiging dat hun relatie was overleden immers pas bij het voorlezen van de namen tijdens de herdenkingsdienst. De hoge tijdsdruk was ook nadelig voor de verdere afwikkeling van de ramp, omdat de planning hiervan door tijdsgebrek niet goed van de grond kwam. Bij RMC-Zuid werd dit effect enig-

zins opgevangen door de eerder opgedane ervaring met de regelingen voor een militaire begrafenis na het overlijden van de Commandant RMC-Zuid.

Zwakke schakels

De Hercules-ramp is een ramp waarin veel regelmatigigheden van crisisbesluitvorming herkenbaar zijn. Terwijl unicentrisme bij een ramp de norm is, bleek ook hier dat pluricentrisme in de praktijk de overhand had. Meerdere crisiscentra werkten naast elkaar (zie afbeelding 2). Daar waar coördinatie in geval van een ramp als vanzelfsprekend wordt beschouwd, was de coördinatie in en tussen de diverse formele en informele crisiscentra in de praktijk ver te zoeken.

Informatie bleef daardoor in de eigen civiele of militaire ‘wereld’, uitwisseling vond nauwelijks plaats. Een duidelijk mediabeleid ontbrak, zodat de snel en massaal aanwezige media gedurende lange tijd van bevestigde en geautoriseerde informatie verstoken bleven en er geruchtenvorming ontstond. Informatie en communicatie waren zwakke schakels in het crisismanagement. Het tijdsaspect speelde hierin een grote rol. Door de herdenkingsdienst zeer snel na het ongeval te laten plaatsvinden, moest men zich concentreren op zaken van de korte termijn.

Leren van de Hercules-ramp

In tegenstelling tot wat men vaak aanneemt, blijkt uit een vergelijkend onderzoek naar lessen uit spoorwegongevallen, hotelbranden en industriële ongelukken in Nederland, dat overheidsorganisaties wel degelijk in staat te zijn om te leren van rampen (Van Duin, 1992). Rampen stonden gedurende korte tijd in het middelpunt van de media- en politieke belangstelling, waarna ze weer snel en geruisloos van de agenda verdwenen. Niettemin bleek dat deze kortstondige aandacht voldoende was om ambtelijke organisaties te activeren en maatregelen te nemen. ➔

Aanbevelingen

In het zojuist genoemde onderzoek bleek het overheidsleren echter ook zijn beperkingen te kennen. Deze betroffen vooral de eenzijdigheid van het onderzoek naar rampen, de traagheid van invoering van maatregelen en het gebrek aan verspreiding van de geleerde lessen. Omdat het onderzoek naar de Hercules-ramp door de overheid is afgesloten, richten de aanbevelingen zich op de invoering van maatregelen en de verspreiding van de geleerde lessen binnen de krijgsmacht.

Invoering van maatregelen

Door de minister en de staatssecretaris van Defensie zijn inmiddels maatregelen genomen om „(...) ertoe bij te dragen dat de lessen worden getrokken die uit de ramp in Eindhoven te trekken zijn (...)”. Daartoe hoort onder meer de opdracht om „alle calamiteitenplannen nog eens na te lopen, waar die niet aanwezig zijn, alsnog calamiteitenplannen op te stellen en met de plannen te oefenen in overleg met alle betrokken autoriteiten in de omgeving, in het bijzonder de civiele” (Tweede Kamer, 21 november 1996). Naar aanleiding van de Hercules-ramp en de kamerdebatten daarover heeft de minister van Binnenlandse Zaken een onderzoek (*quick scan*) laten verrichten naar de organisatorische voorbereiding op vliegtuigongevallen op de verschillende Nederlandse vliegvelden. Daaruit blijkt dat bij de militaire vliegvelden in de planning (rampenbestrijdingsplannen) en preparatie (oefeningen) een duidelijke, positieve ontwikkeling op gang is gebracht. Desondanks wordt ook gesteld dat de vereiste intensieve samenwerking tussen militaire en civiele hulpverleningsdiensten bij grotere incidenten nog niet voldoende is geïmplementeerd.

Het invoeren van maatregelen naar aanleiding van een ramp blijkt binnen de overheid zeer veel tijd te vergen; zo duurde het na de treinramp bij Harmelen in 1962 meer dan dertig jaar voordat het gehele spoorwegnet van Automatische Trein Beïnvloeding

(ATB) was voorzien. Jaren na de verplichting om rampenplannen op te stellen, hadden vele gemeenten dit proces nog niet afgerond. Regelmatig zal dan ook moeten worden getoetst of de doelstellingen van de opgedragen maatregelen worden gehaald.

Dat zoveel regelmatigigheden in crisisbesluitvorming ook bij de Hercules-ramp zijn opgetreden, kan worden herleid tot een onvoldoende preparatie en planning van de rampenbestrijding. Daardoor was het mogelijk dat meerdere, al dan niet formele, crisiscentra naast elkaar ontstonden en de informatie, communicatie en besluitvorming ernstig werd bemoeilijkt. Door de Inspectie Brandweezorg en Rampenbestrijding wordt dit in haar rapportage dan ook als een van de belangrijkste leermomenten van de Hercules-ramp gezien.

Ten aanzien van preparatie en planning worden hierna een aantal uit de literatuur bekende principes genoemd die in dit verband als aanbevelingen te hanteren zijn.

Planning dient aan te sluiten bij de realiteit

Reële verwachtingen over het soort bedreigingen en de mogelijkheden van betrokken instanties dienen het uitgangspunt te zijn. Het was niet realistisch om te verwachten dat de commandant en zijn plaatsvervanger bij een ramp de vliegbasis zouden verlaten.

Planning is meer dan het maken van een plan

Dikwijls is de voorbereiding op een ramp beperkt tot het op schrift stellen van een rampenplan. Het middel – rampenplan – wordt ten onrechte tot doel verheven. Opleiding en training zijn echter minstens zo belangrijke onderdelen van het planningsproces als het plan zelf, omdat verschillende organisaties daardoor bekend raken met het fenomeen ‘ramp’ en met elkaar.

Gezamenlijke voorbereiding is noodzakelijk

De bij een ramp op elkaar aangewezen

diensten en instanties zullen ook in de voorbereiding moeten samenwerken. Als echter de overtuiging leeft dat rampen zich niet kunnen voordoen, zal de planning niet of nauwelijks van de grond komen. Defensie zal extra rekening moeten houden voor de verschillen in de civiele en militaire cultuur. Verder zijn politieke steun en steun van het management essentieel voor een succesvolle voorbereiding.

Specificatie van de planning

Het gevaar bestaat dat plannen tot in detail uitgewerkte draaiboeken worden als zij zich richten op één bepaalde categorie ramp. Echter: niet alles valt te plannen. Te veel details geven de indruk dat alles belangrijk is, hetgeen nooit het geval is. De mate van specificatie is overigens tegelijk ook een van de moeilijkste vraagstukken van de gehele planning.

Planning is niet hetzelfde als crisismanagement

Goede planning geeft geen garantie dat de betrokken instanties in een rampsituatie goed zullen reageren. Wel blijkt uit onderzoek dat voorbereidingsactiviteiten in een rampsituatie van grote waarde zijn.

Naast deze aandacht voor planning en preparatie wordt door onderzoekers ook het belang van veerkracht aangegeven. Een flexibele organisatie van de rampenbestrijding waarbij ook ‘uncommitted resources’ van andere organisaties (binnen de krijgsmacht: de inzet van niet in de plannen opgenomen eenheden) worden aangesproken, is daarbij een belangrijk element.

Verspreiding van de geleerde lessen

Uit het eerder genoemde onderzoek van Van Duin blijkt ook dat overheidsorganisaties in het algemeen veel leerden van rampen, maar dat de lessen onvoldoende werden verspreid. Informatie-uitwisseling en kennisoverdracht tussen de diverse bestuurslagen vond maar op beperkte wijze plaats.

In totaal zijn er door de overheid, waaronder het ministerie van Defensie, acht rapporten over de ramp met de Hercules geproduceerd. Toch moet er naar mijn mening voor gewaakt worden om er onmiddellijk van uit te gaan dat Defensie daarmee werkelijk heeft geleerd van de Hercules-ramp. Aan de problematiek van Defensie als lerende organisatie is door de kolonels Van Dullemen en

Schnepper in het julinummer van dit blad een artikel gewijd.¹ Hun opmerkingen over het leren van vredesmissies lijken ook hier van toepassing te zijn.

Evenals bij het leren van vredesmissies bestaat bij het leren van rampen

¹ MS 166(1997)(7) 326-335.

Literatuur

- A.H. Barton – *Communities in Disaster: A sociological analysis of collective stress situations*. Garden City: Doubleday (1969).
- Crisis Onderzoek Team – *Kritieke momenten. Studies over beslissen in moeilijke omstandigheden*. Arnhem: Gouda Quint (1990).
- Crisis Onderzoek Team – *De Bijlmerramp: rampbestrijding en crisismanagement in Amsterdam*. Amsterdam: Stadsuitgeverij, tweede druk (1993).
- Crisis Onderzoek Team – *De Hercules-ramp, 15 juli 1996. Individuen, organisaties en systemen*. Leiden: Rijks Universiteit Leiden (1996).
- M.J. van Duin – *Van rampen leren. Een vergelijkend onderzoek naar de lessen uit spoorwagongevallen, hotelbranden en industriële ongelukken*. Den Haag: Haagse Drukkerij en Uitgeversmaatschappij (1992).
- Gemeente Eindhoven – *Vliegtuigongeval vliegbasis Eindhoven, 15 juli 1996. Voorlopige evaluatieve rapportage inzake het optreden van de civiele autoriteiten en de civiele hulpverlening*. Deel 1, 3 oktober 1996; *Vliegtuigongeval vliegbasis Eindhoven, 15 juli 1996. Voorlopige evaluatieve rapportage inzake het optreden van de civiele autoriteiten en de civiele hulpverlening*. Deel 2, april 1997.
- Media – *Knipselnieuws*, Directie Voorlichting, Ministerie van Defensie; *Verschillende landelijke en regionale nieuwsmedia*, Ministerie van Binnenlandse Zaken – Cindu, 8

- juli 1992. Een procesmatige analyse van een crisis (1992).
- Ministerie van Binnenlandse Zaken, Inspectie Brandweezorg en Rampenbestrijding – *Vliegtuigongeval Vliegbasis Eindhoven, 15 juli 1996. Onderzoek naar de alarmering en de hulpverlening door zowel civiele als militaire instanties*. 3 Oktober 1996; *Vliegtuigongeval Vliegbasis Eindhoven, 15 juli 1996. Eindrapport. Onderzoek naar de alarmering en de hulpverlening door zowel civiele als militaire instanties*. 17 April 1997.
- Ministers van Binnenlandse Zaken en Defensie – *Gezamenlijke circulaire: Rampenbestrijding m.b.t. Defensie-terreinen en -activiteiten*, 23 april 1993.
- Nederlands Instituut voor Brandweer en Rampenbestrijding en Bockholts Bureau voor Beleidsontwikkeling – *Rapport Voorbereiding op vliegtuigongevallen op luchtvaartterreinen*. Arnhem (1997).
- Raad van Advies inzake luchtvaartongevallen bij Defensie – *Eindrapport 01-97. Ongeval: C-130H Hercules*. Reg.nr.: CH-06 van de Belgische luchtmacht. 15 juli 1996 op Vliegbasis Eindhoven. Den Haag (maart 1997).
- U. Rosenthal – *Rampen, rellen en gijzelingen. Crisisbesluitvorming in Nederland*. De Bataafsche Leeuw. Amsterdam/Dieren (1984).
- Tweede Kamer der Staten-Generaal – *Diverse kamerstukken 'Vliegramp Eindhoven', (1996-1997)*.

het gevaar van reactief gedrag. De invoering van een aantal maatregelen op het gebied van veiligheid op vliegvelden is een rechtstreeks gevolg van de Hercules-ramp. Deze maatregelen op het operationele niveau vormen het door de schrijvers genoemde 'enkelslag' leren.

Het zogenaamde 'dubbelslag leren' wordt gevormd door het nemen van maatregelen op het niveau van organisatie en beleid. Bestaande regels en procedures worden aangepast en nieuwe regels en voorschriften worden ontwikkeld. Het herzien van de calamiteitenregelingen binnen de krijgsmacht zou men hieronder kunnen plaatsen.

Bij de hoogste vorm van leren, het 'drieslag leren', staan fundamentele vragen centraal. Of de ontwikkeling van de vliegbasis Eindhoven van een F-16 basis naar een basis met grote transporttoestellen en een toenemend aantal civiele vliegbewegingen, een intensievere civiel-militaire samenwerking noodzaakte, had in de periode voor de ramp zo'n vraag kunnen zijn. Het antwoord had wellicht tot een betere preparatie geleid.

Het proces 'leren van de Hercules-ramp' is dus uitgebreid en omvat het stellen van vragen en het nemen van maatregelen op meerdere niveaus. De tragische gebeurtenissen van 15 juli 1996 noodzaken het echter dit, continue, proces volledig te doorlopen. Alleen dan kan het doel dat de verantwoordelijke bewindslieden zich bij de onderzoeken stelden worden bereikt, namelijk „al het mogelijke doen om te voorkomen dat een ramp als die met de C-130 Hercules nog eens kan gebeuren”.



Dreiging uit de lucht

De Nederlandse discussie in het interbellum

drs. G.H.M. Smits*

September 1995. Tijdens het grootscheepse luchtoffensief *Deliberate Force* worden harde klappen uitgedeeld aan de Bosnisch-Servische eenheden, hetgeen de strijdende partijen in het voormalig Joegoslavië min of meer aan de onderhandelingstafel dwingt. Dit optreden van de NAVO onderstreep nog eens de enorme kracht van het hedendaagse luchtwapen.

Tegenwoordig wordt de potentie van de 'derde dimensie' onderkend. Enkele decennia geleden was daar echter nog geen sprake van. In de jaren twintig en dertig waren de mogelijkheden van het destijds jonge luchtwapen onderwerp van discussie. Gaandeweg brak het inzicht door dat binnen een moderne krijgsmacht vliegtuigen niet mochten ontbreken. Dat onderkende ook de Nederlandse legerleiding, die zich in de loop van de jaren dertig vanwege de oplopende spanning in Europa bezighield met de opbouw van een luchtvloot. Waar vandaag de dag de *General Dynamics F-16* bij de Koninklijke Luchtmacht dienst doet als jager, jachtbommenwerper en verkenner, werd ook in het interbellum al gezocht naar een dergelijk multifunctioneel gevechtstoestel.

De ogen van het leger

Tijdens de Eerste Wereldoorlog kreeg het fenomeen oorlog er definitief een derde dimensie bij. Al in de hete zomer van 1914 zetten zowel de geal-

lieerden als de Duitsers voortdurend vliegtuigen in om elkaars troepenconcentraties en opmarsroutes te ontdekken. Ook nadat het conflict later was verzand in een slopende stellingenoorlog, bleven vliegtuigen dienst doen als de ogen van het leger. Zij werden gebruikt om het loopgravenstelsel van de vijand in kaart te brengen en fungeerden als vuurleiders van de artillerie. Uiteraard werd al snel geprobeerd de vijandelijke verkenningen te vrijdelen. Hiervoor ontwierpen beide partijen jachtvliegtuigen, die spoedig met elkaar in heuse luchtslagen verwickeld raakten. Intussen werden sommige vliegtuigen uitgerust met een explosieve lading. Deze toestellen verschenen niet alleen boven het frontgebied, maar wierpen ook ver achter de vijandelijke linies hun bommen af. Zo werden Londen en Parijs in 1917-1918 dikwijls door Duitse *Gotha*-bommenwerpers bestookt. Als represaille bombardeerden Franse en Britse toestellen doelen in Duitsland.

Na het armageddon van 1914-1918 werd in Europa veelvuldig gedebatteerd over het werkelijke belang van het nog prille luchtwapen. Daarbij deden vaak de wildste theorieën de ronde. Onheilsprofeten voorspelden dat in de toekomst gigantische luchtvloten iedere willekeurige metropool in een mum van tijd van de aardbodem zouden kunnen vegen.

De Italiaan G. Douhet (1869-1930) was toentertijd de vermaardste theoreticus op het gebied van luchtoorlog. In zijn ogen zouden de luchtsrijdkrachten uitgroeien tot een soeverein

wapen dat vrijwel onafhankelijk van leger en vloot een oorlog kon beslissen. Door namelijk rigoureus het vijandelijke achterland te bombarderen, kon een vijandelijke natie in korte tijd op de knieën worden gedwongen. Dit vereiste een enorme luchtvloot, uitgerust met lange-afstandbommenwerpers. De overige krijgsmachtdelen dienden hieraan ondergeschikt te zijn. De luchtvloot zou in de optiek van Douhet industrieën, transportwezen en bevolkingscentra vanuit de lucht met explosieven en gifgassen bestoken. Hierdoor werd het vijandelijke oorlogspotentieel uitgeschakeld. Door bovendien de burgerbevolking onbeperkt te bombarderen, zou de oorlogswil van de tegenstander al snel als een kaartenhuis ineenstorten; van de burgerbevolking viel volgens Douhet geen duurzaam incasseringsvermogen te verwachten.

Hoewel enkele invloedrijke militaire denkers, zoals de Amerikaan W.M. Mitchell en de Brit H.M. Trenchard, hoge verwachtingen koesterden van de strategische mogelijkheden van het luchtwapen, stelden de meeste officieren zich terughoudend op. In het algemeen beschouwden zij het luchtwapen slechts als een handig hulpwapen voor de troepen te velde; geschikt voor verkenning en tevens nuttig als verlengstuk van de artillerie.

Beroering rondom het luchtgevaar

Ook in Nederland hield het luchtwapen tijdens het interbellum de gemoe-

* Drs. G.H.M. Smits is historicus en werkzaam bij Amnesty International.



Afb. 1 De kracht van de bommenwerper werd door G. Douhet en medestanders hoog aangeslagen. U ziet de Fokker T5, die vanaf 1938 als middelzware bommenwerper deel ging uitmaken van de Nederlandse luchtmacht (foto: Sectie Luchtmachthistorie KL)

deren flink bezig. Regelmatig vonden in zowel politieke als militaire kringen discussies plaats over de effecten van het nieuwe wapen op een toekomstige oorlog. Zo schetste de fractievoorzitter van de Vrijzinnig Democratische Bond (VDB), de hoogleraar D. van Embden, begin jaren twintig in de Eerste Kamer het volgende apocalyptische toekomstbeeld:

„Wie zegt, dat de hedendaagsche defensie het vaderland uit pure vaderlandsliefde herscheppen zal in een groot slachthuis, zegt niet genoeg. Neen, het zal waarschijnlijk worden één veld van foltering. Luchtvaart met stikgassen verenigd, zal ons komen bezoeken met den monsterachtigen dood der langzame verworping. En terwijl zij worden doodgemarteld, zullen degenen, die nog ontsnapt zijn, het machteloos moeten aanzien, in ondragelijke zielesmart”.

Met dit onheilspellende betoog zette de Amsterdamse hoogleraar zijn pleidooi voor eenzijdige nationale ontwapening kracht bij. Volgens Van Embden was tegen een enorme vloot bommenwerpers uitgerust met gifgas geen beveiliging mogelijk. De vijand

met hetzelfde wapen bestrijden, verwierp Van Embden uit ethisch oogpunt. Overigens liet dat het Nederlandse lot ongewijzigd. De Nederlandse bevolking mocht niet aan dit gruwelijke wapen worden blootgesteld. Liever weerloos overgeleverd aan eventuele grillen van de grote mogendheden dan een zinloos bloedbad, redeneerde Van Embden.

Onheilsprofeet

De opvattingen van Van Embden vonden tijdens de jaren twintig in brede kring weerklink. De verschrikkingen van de Eerste Wereldoorlog kleurden ook in ons land het denken over veiligheidsvraagstukken. Binnen de krijgsmacht werd hij als een onheilsprofeet beschouwd. Van Embden kwam onder vuur te liggen. Vooral de voormalig opperbevelhebber C.J. Snijders en de grondlegger van de Nederlandse luchtdoelartillerie, kapitein A.J. Maas, trokken fel van leer tegen zijn opvattingen.

Volgens Maas en Snijders werd het belang van Defensie tegenover bommenwerpers door Van Embden veronachtzaamd. In de 'Grote Oorlog' hadden luchtdoelartillerie en jachtvliegtuigen bij de verdediging van Londen

en Parijs hun waarde bewezen. Verder was de opschudding rondom het gaswapen flink overtrokken; gasmaskers boden volgens hen afdoende bescherming.

Naast het argument van weerloosheid bestreden Maas en Snijders de veronderstelling dat in een volgend conflict het luchtwapen, toegerust met gifgas en/of explosieven, massaal en meedogenloos tegen bevolkingscentra zou worden ingezet. Snijders vond een onbeperkte luchtoorlog ronduit misdadig en geloofde niet dat een beschaafde natie naar een dergelijk middel zou grijpen. Ook Maas benadrukte dit morele aspect. Tevens wezen Maas en Snijders op volkenrechtelijke bepalingen. In het Landoorlogreglement van 1907 werd een onbeperkte luchtoorlog impliciet als misdrijf bestempeld. Het zoveel mogelijk ontzien van de niet daadwerkelijk aan het krijgsbedrijf deelnemende bevolking was, ondanks incidentele schendingen, een stevig verankerd beginsel.

Ondoelmatig

Verder leek de onbeperkte luchtoorlog, zoals die door Douhet en anderen werd bepleit, een strategische misslag. Grondstrijdkrachten vormden het belangrijkste strategische slagwapen, waarmee grondgebied werd verdedigd en bezet. De luchtstrijdkrachten boven het veldleger plaatsen om uitsluitend met massale terreurbombardementen een oorlog te voeren, was militair gezien ondoelmatig. Vliegtuigen konden immers geen blijvend overwicht op de grond vestigen. Bovendien werd de veronderstelling van Douhet dat de burgerbevolking slechts een beperkt incassingsvermogen bezat, niet door hard bewijsmateriaal gestaafd. Volgens Maas en Snijders lokten onbeperkte luchtaanvallen uiteindelijk slechts represailles uit.

Hoewel bommenwerpers geen doorslaggevende rol konden vervullen, achtten Maas en Snijders deze een onmisbare aanvulling op de moderne landstrijdkrachten. Naast tactische luchtsteun kon het vizier van de bommenwerpers ook worden gericht op

allerlei strategische objecten in het achterland, zoals mobilisatiecentra, bruggen, vliegvelden en de oorlogsindustrie. Wat dat betreft speelde de Nederlandse landsverdediging de bevolking niet in de kaart. Het nationaal réduit Vesting Holland lag immers middenin het dichtbevolkste deel van Nederland. In en nabij de grote steden waren tal van militaire objecten gesitueerd die als doelwit in aanmerking kwamen; de kans dat burgers bij luchtaanvallen zouden worden getroffen, werd hierdoor aanzienlijk vergroot.

Binnen het selecte groepje Nederlandse officieren dat zich met het denken over luchtoorlog bezighield, was de gedachtegang van Maas en Snijders over de rol van het luchtwapen vrijwel gemeengoed. Hoewel een onbepaald luchtoffensief uiteraard niet bij voorbaat volledig mocht worden uitgesloten, lag dit vooruitzicht zeker niet voor de hand. Militaire, morele en volkenrechtelijke factoren legden deze ontspoorde vorm van oorlog aan banden. Het apocalyptische betoog van Van Embden zaaide alleen maar onrust.

Het debat dat in de jaren twintig in gang was gezet, sleepte zich voort tot in de jaren dertig. De vraag hoe een toekomstige luchtoorlog eruit zou zien, bleef de meningen verdeeld houden. Van doemdenkers tot militaire deskundigen, het bleef voor allen uiteindelijk koffiedik-kijken. Pas in het midden van de jaren dertig zorgden verschillende conflicten in de wereld enigszins voor opheldering.

Het luchtgevaar: een blik in de toekomst

Vooraf de Spaanse burgeroorlog (1936-1939) leek meer inzicht te kunnen geven in de luchtoorlog van morgen. Boven de frontlijnen van het Iberische schiereiland werd het luchtwapen op grote schaal ingezet. En met succes. Vooral gemotoriseerde kolonnes bleken uiterst kwetsbaar voor aanvallen vanuit de lucht. Verder vielen ook steden als Madrid en

Barcelona ten prooi aan luchtaanvallen. Hoewel deze bombardementen slechts een klein deel van het Spaanse doek inkleurden en militair gezien weinig resultaat opleverden (het moreel van de getroffen bevolking leek eerder gesterkt dan verzwakt), werd het spookbeeld van het terreurbombardement in 1937 werkelijkheid. De aanval van de *Luftwaffe* op het onbeschermd Baskische stadje Guernica, schokte geheel Europa. Het luchtwapen vormde niet alleen een nieuwe dreiging, maar had ook gevolgen voor de politiek-strategische conceptie achter de Nederlandse defensie. Het vormde een bedreiging voor het traditionele neutraliteitsbeleid. Reeds tijdens de Eerste Wereldoorlog hadden schendingen van het neutrale Nederlandse luchtruim voor politieke problemen met de belligerenten gezorgd. Het waren veelal Britse piloten die na missies boven België uit vrees voor het Duitse luchtafweergeschut uitweken naar het luchtruim boven Zeeuws-Vlaanderen. Dit leidde tot protesten en dreigementen van Duitse zijde; Nederland diende zijn neutraliteit beter te waarborgen.

Neutraliteit

Vanaf het midden van de jaren dertig leek een dergelijke beproeving van de Nederlandse neutraliteit opnieuw denkbaar. De republiek van Weimar had plaatsgemaakt voor het Derde Rijk. De nieuwe machthebbers in Duitsland lieten al snel hun tanden zien. Adolf Hitler startte een herbe wapeningsprogramma, in het kader waarvan in maart 1935 de algemene dienstplicht werd heringevoerd. Dit veroorzaakte grote onrust op het Europese toneel. Daarnaast vergrootte Hitlers buitenlandse politiek de kans op een hernieuwd Europees conflict. Nadat Duitse troepen in maart 1936 het Rijnland waren binnengetrokken, distantieerde Duitsland zich eind januari 1937 volledig van het Verdrag van Versailles. Vervolgens werd in maart 1938 de *Anschluss* van Oostenrijk bij Duitsland een feit. Daarna eiste Hitler Sudetenland op. Omdat Groot-Brittannië en Frankrijk

paal en perk wensten te stellen aan Hitlers agressieve buitenlandse beleid, bereikte de spanning in Europa een kookpunt. Tijdens de conferentie in München werd een oorlog ternauwernood voorkomen. Maar niet lang daarna hervatte Hitler zijn expansieve beleid.

Nederland hield in deze jaren van oplopende spanning vast aan het beproefde neutraliteitsbeleid. Wel moest rekening worden gehouden met schendingen van het luchtruim op een grotere schaal dan in de Eerste Wereldoorlog.

De strategische ligging van Nederland was een complicerende factor. Het Nederlandse luchtruim bood voor de *Luftwaffe* een rechtstreeks traject naar Groot-Brittannië. Vice versa gold dit uiteraard ook voor de Britse toestellen, hoewel de *Royal Air Force* (RAF) waarschijnlijk vanaf Franse vliegvelden zou opereren. Nadat de *Wehrmacht* Polen was binnengevallen en Groot-Brittannië en Frankrijk aan Duitsland de oorlog hadden verklaard, bleek het voor de piloten van de RAF en de *Luftwaffe* moeilijk om de verleidingen van het Nederlandse luchtruim te weerstaan. Tussen september 1939 en mei 1940 schonden Britse en Duitse toestellen regelmatig het neutrale luchtruim.

Zoals uit het bovenstaande blijkt, onderkenden de Nederlandse militairen de kracht van het luchtwapen. Hoewel luchtstrijdkrachten onafhankelijke van leger en vloot geen doorslaggevende rol leken te kunnen vervullen, zouden zij een geducht wapen zijn in de oorlog van de toekomst. In politiek strategisch opzicht vormde het luchtwapen van de belligerenten een extra belasting voor Nederlandse neutraliteitsbeleid. De Nederlandse luchtverdediging had de taak deze dreiging te neutraliseren.

De luchtverdediging: met schild of speer?

De Nederlandse officieren begrepen dat een doeltreffende luchtverdediging uit verschillende componenten bestond. Luchtdoelartillerie en lucht-

doelmitrailleurs vormden de plaatselijke verdediging, terwijl jachtvliegtuigen de vijand over een groter gebied konden bestrijden. Een effectieve luchtbescherming vormde verder het civiele element in de verdediging. Schuilvoorzieningen en hulpdiensten zouden de fysieke gevolgen van een bombardement moeten beperken en paniek onder de bevolking voorkomen. Door de steden te verduisteren werd 's nachts de navigatie bemoeilijkt en het doel onzichtbaar gemaakt. Deze zowel militaire als civiele elementen vormden tezamen de directe luchtverdediging.

Daarnaast raakte in de jaren dertig in het buitenland ook de indirecte luchtverdediging steeds meer in zwang. Met luchtaanvallen op de vijandelijke vliegvelden en de luchtvaartindustrie moest de tegenstander reeds op de grond worden verzwakt. Dergelijke luchtaanvallen zouden de angel uit het vijandelijke strategische lucht-offensief halen. Deze opvatting waaide ook over naar Nederland. Algemeen werd erkend dat een ideale luchtverdediging naast luchtbescherming, luchtdoelartillerie en jagers ook moest bestaan uit bommenwerpers.

Beperkte hulpbronnen

Behalve ten aanzien van de civiele

component liepen de meningen bij de invulling van dit 'perfecte' systeem uiteen. Als kleine mogendheid beschikte Nederland slechts over beperkte materiële hulpbronnen. Bovendien was de krijgsmacht lange tijd het slachtoffer van het zuinige beleid van de Nederlandse regering, die tot het midden van de jaren dertig aan Defensie geen prioriteit toekende. Pas vanaf 1936 werd onder invloed van de oplopende spanning het defensie-budget verhoogd. Het maken van keuzes was onvermijdelijk. De vraag welk element van de luchtverdediging de boventoon moest voeren, stond daarbij centraal. Een keuzevraagstuk dat naarmate de jaren dertig voortschreden steeds pregnanter werd.

De luchtdoelartillerist Maas bleek zijn wapen niet te verloochenen. Hij was van mening dat het zwaartepunt van de luchtverdediging bij de luchtdoelartillerie behoorde te liggen. Luchtdoelgeschut was vergeleken met vliegtuigen een goedkoop en duurzaam verdedigingsmiddel. Ook vergde het bedienend personeel minder opleiding. Deze eigenschappen maakte dit afweermiddel bij uitstek geschikt voor een klein land met beperkte middelen. Bovendien was het militair gezien een doeltreffend

wapen. Luchtafweergeschut kon op ieder willekeurig moment ongeacht de weersgesteldheid geconcentreerd vuur afgeven. Jagers daarentegen waren gezien hun beperkte actieradius slechts geringe tijd in staat het luchtruim te doorkruisen.

Nadelen

Maas erkende dat er ook nadelen aan het luchtdoelgeschut waren verbonden. Luchtafweergeschut was vrijwel plaatsgebonden en tijdens de Eerste Wereldoorlog was gebleken dat 80 procent van de neergehaalde toestellen door jachtvliegtuigen waren neergeschoten. Toch wogen deze nadelen volgens Maas niet op tegen de voordelen. Nederland hoefde niet geheel bedekt te worden met luchtdoelartillerie. Alleen de grote steden in Vesting Holland en het veldleger vereisten afdoende luchtafweer. Verder kon de doeltreffendheid van luchtdoelgeschut niet louter worden afgemeten naar het percentage neergehaalde toestellen. Het afgegeven vuur verbrak vijandelijke formaties en deed het moreel van de piloten zinken, waardoor de doelgerichtheid van een luchtaanval of verkenningmissie drastisch werd beperkt.

Het merendeel van de luchtvaartdeskundigen wilde het jachtwapen echter een prominentere rol toebedelen. Jagers vormden een krachtig wapen tegen bommenwerpers en konden een relatief groot gebied bestrijken, wat ook in verband met de neutraliteits-handhaving profijt opleverde. Hoewel de mogelijke tegenstander waarschijnlijk een grote Europese mogendheid zou zijn en dus over meer gevechtstoestellen kon beschikken, was dit overwicht niet volledig buiten proporties. Nederland vormde voor de grote mogendheden immers, naar mocht worden verondersteld, slechts een zijtoneel. De vijand zou, zo liet het zich aanzien, zijn volledige arsenaal niet tegen Nederland in de strijd werpen.

Wel benadrukten de voorstanders van het jachtwapen dat het kwantitatieve verschil door kwaliteit moest worden gecompenseerd; de Nederlandse jagers mochten in ieder geval niet



Afb. 2 De tweemotorige jachtkruiser Fokker G1A was met een actieradius van 1500 km geschikt voor het Nederlandse patrouillesysteem

(foto: Sectie Luchtmachthistorie KL)

onderdoen voor de beste toestellen van de tegenstander. De luchtvaartdeskundigen namen uitsluitend genoegen met het neusje van de zalm. Bij de opbouw van de Nederlandse luchtmacht in de tweede helft van de jaren dertig zou deze eis nog een groot obstakel blijken te zijn.

Alarmsysteem

De Nederlandse jagers zouden in geval van oorlog volgens het alarmsysteem opereren. Luchtwachtposten moesten de vijandelijke toestellen signaleren, waarna de jachtvliegtuigen opstegen om hen te onderscheppen. Probleem was de geringe diepte van het Nederlandse luchtruim (de vijand kon niet vroegtijdig worden gesignaleerd, want radar was destijds niet voorhanden). Terwijl in de jaren twintig het alarmsysteem nog enigszins voldeed, was daar in de jaren dertig geen sprake meer van. De prestaties van vliegtuigen werden in de loop van de jaren dertig zienderogen beter. Vlogen bommenwerpers in 1930 maximaal rond de 200 kilometer per uur, enkele jaren later bedroeg hun snelheid ruim het dubbele. Binnen het kwartier konden naderende bommenwerpers vanaf de grens boven Vesting Holland verschijnen. Hierdoor kwamen de Nederlandse eenmotorige jagers te laat om een formatie bommenwerpers af te stoppen.

Patrouillesysteem

In de jaren dertig werd daarom het alarmsysteem aangevuld door een patrouillesysteem. Enkele tweemotorige gevechtstoestellen met een grote actieradius kruisten permanent, om samen met de luchtdoelartillerie de eerste klap op te vangen. Op de terugweg konden de vijandelijke bommenwerpers alsnog worden onderschept door eenmotorige jagers, die vanwege hun beperkte actieradius niet volgens het patrouillesysteem konden opereren.

Enkele luchtmachtenthousiastelingen plaatsten kanttekeningen bij de directe luchtverdediging (jagers en bommenwerpers). Bommenwerpers hadden in de jaren dertig niet alleen aan snelheid gewonnen, ook het defensie-

ve vermogen van deze toestellen leek aanzienlijk te zijn verbeterd. Met name kapitein J.G.W. Zegers, Hoofd Tactische Vorming van de luchtvaartafdeling vanaf 1925, betoogde dat een luchtverdediging met jagers en luchtafweergeschut niet langer afdoende bescherming bood. Samen met nog enkele officieren van de luchtvaartafdeling was hij van mening dat de Nederlandse luchtmacht tevens het vizier op de vijandelijke vliegvelden en de luchtvaartindustrie moesten richten. Met tactische luchtaanvallen op vijandelijke bases kon het Nederlandse jachtwapen en de luchtdoelartillerie flink worden ontlast. Dit vereiste een behoorlijk aantal bommenwerpers. Het gegeven dat Nederland als klein land nooit in staat zou zijn een grote mogendheid voor wat betreft de aantallen bommenwerpers te evenaren, deed volgens Zegers niet ter zake. Vanwege hun hoge snelheid konden bommenwerpers verrassend optreden en de vijandelijke luchtverdediging omzeilen; de grote actieradius stelde hen vervolgens in staat een groot aantal vijandelijke doelen te bestrijken.

De meer conservatieve officieren plaatsten vraagtekens bij de opvattingen van Zegers en zijn medestanders. Luitenant-kolonel W.F. Sillevius en de commandant van de luchtvaartafdeling (1929-1933) luitenant-kolonel J.J. van Santen achtten het niet erg waarschijnlijk dat de Nederlandse David Goliath met bommen zou kunnen treffen. Met behulp van eenvoudige rekensommen ondermijnden zij de idee van een Nederlandse indirecte luchtverdediging. De kleine bombardeervloot moest met een groot aantal vijandelijke vliegvelden afrekenen, terwijl de tegenstander zich slechts op enkele Nederlandse vliegvelden hoefde te richten. Verder lagen niet alle vijandelijke doelen binnen bereik van de Nederlandse bommenwerpers. Andersom gold dit uiteraard wel.

De beslissing valt

Toch kreeg het concept van indirecte luchtverdediging in de loop van de

jaren dertig meer vaste grond onder de voeten. Voortdurend keken Nederlandse officieren over hun schouder naar de ontwikkelingen in het buitenland. In Frankrijk, Duitsland en Groot-Brittannië kregen bommenwerpers een steeds belangrijkere rol binnen de luchtmacht toebedeeld. Hoewel jachtvliegtuigen en luchtdoelartillerie prioriteit hadden, werden bommenwerpers vanaf het midden van de jaren dertig als een onontbeerlijke aanvulling op de Nederlandse luchtverdediging gezien.

Niet alleen bij de meeste officieren die zich met het denken over lucht oorlog bezighielden vatte deze opvatting post, ook in de hoogste legerkringen drong dit standpunt door. Zowel de chef van de generale staf, generaal I.H. Reijnders (1935-februari 1940), als de commandant van het veldleger, luitenant-generaal baron J.J.G. van Voorst tot Voorst (1937-1940) onderschreven deze visie. Behalve als onderdeel van de indirecte luchtverdediging, zagen Reijnders en Van Voorst tot Voorst in de bommenwerper een uitstekend wapen om tactische luchtsteun te verlenen aan het veldleger. Tijdens de Spaanse burgeroorlog was immers gebleken dat gemotoriseerde kolonnes uiterst kwetsbaar waren voor luchtaanvallen. Wel gaven beide topmilitairen een lagere prioriteit aan de bommenwerper.

De 'luchtkruiser'

Zegers dacht dat de keuze tussen bommenwerpers en jagers kon worden vermeden. Hij introduceerde in de militaire vakbladen het begrip 'luchtkruiser'. Daarmee doelde hij op een multifunctioneel zwaar bewapend meermotorig gevechtsvliegtuig. Terwijl het toestel door het luchtruim kruiste, moest het binnendringende formaties onderscheppen. Uitgerust met bommen wierp de luchtkruiser zich desgewenst op vliegvelden en gemotoriseerde kolonnes van de opponent. Ook was dit toestel in staat verkenningen te verrichten. De luchtkruiser kwam tegemoet aan de ambities van Zegers en zijn geestverwanten. Een multifunctioneel toestel maakte het immers mogelijk zowel de



Afb. 3 Dit prototype van de Fokker D23 moest tegemoetkomen aan de hoge Nederlandse eisen wat betreft jachtvliegtuigen

(foto: Sectie Luchtmachthistorie KL)

directe als de indirecte luchtverdediging op de voorgrond te plaatsen.

Luitenant-generaal Van Voorst tot Voorst en kolonel P.W. Best (commandant van de luchtvaartafdeling 1933-1937) hadden weinig vertrouwen in het luchtkruiserconcept. Een dergelijk toestel zou volgens hen altijd de mindere zijn van toestellen die gespecialiseerd waren als jager, verkenners of bommenwerper. Andere hoge officieren zagen daarentegen wel heil in de oplossing van Zegers. De Inspecteur Militaire Luchtvaart (IML) reserve-luitenant-generaal M. Raaijmakers (1935-1938) en generaal Reijnders voelde wel iets voor Zegers' suggestie. Zij waren van mening dat een vliegtuig met meer bestemmingen een uitkomst bood voor kleine mogelijkheden met beperkte middelen.

Extra middelen

Onder invloed van de toenemende spanning toonde de Nederlandse regering zich vanaf 1936 bereid dieper in de geldbuidel voor de landsverdediging te tasten. Een behoorlijk deel van de extra middelen kwam ten goede aan de luchtverdediging. Vooral de luchtdoelartillerie profiteerde. Begin 1936 verdedigde premier Colijn tegenover de Eerste Kamer deze prioriteitsstelling met het argument dat de technische ontwikkeling

van het vliegwezen zich in te hoog tempo voltrok; vliegtuigen die werden aangeschaft, zouden al binnen enkele jaren verouderd zijn.

De politieke voorkeur voor luchtdoelartillerie leek een verstandige. Tijdens de Spaanse burgeroorlog boekte het luchtdoelgeschut namelijk grote successen. Een omvangrijk deel van de neergehaalde vliegtuigen kwam op conto van deze vorm van luchtverdediging.

Hoewel de nadruk op luchtdoelartillerie werd gelegd, kreeg ook de luchtvaartafdeling extra middelen toegeschoven. Over een periode van vier jaar mocht de krijgsmacht ruim dertig miljoen gulden besteden voor de aankoop van nieuwe vliegtuigen. Tevens gaf de regering haar fiat voor de aanschaf van bommenwerpers. De opbouw van de Nederlandse luchtverdediging kon serieus beginnen.

Aarzelend beleid

Vanaf het midden van de jaren dertig kon het Korps Luchtdoelartillerie (opgericht in 1922) overgaan tot de aanschaf van modern materieel. Nadat door te uitgebreide beproevingsprocedures kostbare jaren waren verstreken, begon Defensie eind 1938 haast te maken met de aanschaf van geschut. Met name lichte vuurmon-

den van 2 en 4 cm werden besteld. Deze kalibers bestreden vliegtuigen tot een hoogte van 3000 meter en waren zeer geschikt voor de verdediging van het Nederlandse luchtruim. Het groot aantal bewolkte dagen beperkte het zicht meestal tot ongeveer drie kilometer. In Zwitserland werden 450 *Oerlikon* 2 cm vuurmonden besteld en later in Italië nog eens 200 stukken *Scotti* 2 cm. De levering geschiedde traag. Slechts 170 *Oerlikons* en 28 *Scotti's* kwamen vóór mei 1940 in Nederland aan. De aankoop van 4 cm geschut van de Zweedse firma *Bofors* vertoonde eenzelfde patroon. In totaal wist Nederland slechts op 58 stukken beslag te leggen.

Vreemd was deze gang van zaken niet. Vanwege de gespannen internationale situatie werd de buitenlandse wapenindustrie (vooral vanaf de *Anschluss* van Oostenrijk in maart 1938) overspoeld met orders. Bovendien verboden verschillende landen de export van luchtafweergeschut; zij hadden het wapentuig zelf nodig. Hoewel het arsenaal van 48 stukken in november 1938 werd uitgebreid tot 312 in mei 1940, bleef de materieeltoestand alles behalve bevredigend; eigenlijk werd alleen Den Haag in mei 1940 met voldoende geschut verdedigd. Nederland was te laat begonnen met het plaatsen van omvangrijke bestellingen. Niettemin had het Korps Luchtdoelartillerie in de meidagen van 1940 een groot aandeel in de ruim 350 (!) neergeschoten Duitse toestellen. Daaronder bevonden zich overigens meer dan 220 *Junkers Ju-52* transporttoestellen, die waren ingezet bij de luchtlandingsoperatie tegen Vesting Holland.

Intussen was ook de opbouw van het vliegende segment van de luchtverdediging begonnen. Hoewel de kleine luchtvaartafdeling (opgericht in 1913) lange tijd slechts een bescheiden plaats binnen de landmacht innam, kwam daar vanaf 1935 langzaam verandering in. In dat jaar werd de functie van Inspecteur Militaire Luchtvaart (IML) in het leven geroepen. De IML nam de supervisie over de luchtvaartafdeling over van de

chef generale staf. Reserve-luitenant-generaal M. Raaijmakers was de eerste die deze post bekleedde. Na zijn aanstelling kwam meer geld vrij voor de aanschaf van materieel. Het aantal toestellen nam toe evenals de overige faciliteiten (vliegvelden, hangaars, werkplaatsen enzovoort).

Vierjarenplan

Op verzoek van de minister van Defensie stelden de CGS en de IML begin 1937 een vierjarenplan op voor de luchtvaartafdeling. Na lang beraad pleitten zij voor niet minder dan 54 luchtkruisers (tweemotorige middelbare bommenwerpers, die zonder bommenlast voldoende snelheid zouden bezitten om voor de onderschepping van vijandelijke bommenwerpers te kunnen worden ingezet), 72 jachtkruisers (tweemotorige jachtvliegtuigen met een groot actieradius ten behoeve van het patrouillesysteem) en 72 eenmotorige jagers. Daarnaast moest de luchtvaartafdeling kunnen beschikken over enkele tientallen verkennings- en lestoestellen.

De minister bracht enige wijzigingen aan in dit ambitieuze vierjarenplan, omdat de beschikbare middelen werden overschreden. Door vooral het aantal luchtkruisers te beperken, wilde de minister de begroting sluitend maken. Dit tot groot ongenoegen van Raaijmakers en Reijnders, die bleven aandringen op voldoende luchtkruisers.

De luchtvaartafdeling beschikte vooral over verkenners die vaak tevens als lichte bommenwerper konden opereren. Verwerving van nieuwe toestellen werd een punt van aandacht en toenemende zorg. In het aankoopbeleid kreeg de Nederlandse luchtvaartindustrie om economische redenen een belangrijke plaats toebedeeld. Alleen indien Fokker en Koolhoven de gewenste typen niet konden leveren, kwam de buitenlandse vliegtuigindustrie in aanmerking.

Hoge eisen

Bij de aanschaf van éénmotorige jagers werden door de Nederlandse legerleiding hoge eisen gesteld. Het

moest een modern toestel zijn dat vooral uitblonk in klimvermogen (van de potentiële jager werd verlangd dat hij 4500 meter hoogte kon winnen binnen vijf minuten, voor die tijd een bijzonder hoge eis). Immers, alleen met jagers die beschikten over een hoog klimvermogen behield het alarmsysteem zijn waarde. Ontbraken dergelijke toestellen, dan hadden de vijandelijke bommenwerpers reeds lang en breed het vaderlandse luchtruim verlaten voordat de Nederlandse jagers ten tonele waren verschenen. Daarnaast moest het toestel over minimaal vier machinegeweren beschikken en een horizontale snelheid van 550 km per uur kunnen bereiken. In 1936 kreeg de luchtvaartafdeling de Fokker-D21 jager aangeboden.

uit het buitenland kwamen in aanmerking. Britse fabrikanten stuurden uitvoerige gegevens van de *Hawker Hurricane* (acht machinegeweren en een maximum snelheid van 522 km per uur) en de *Supermarine Spitfire* (acht machinegeweren en een maximum snelheid van 562 km per uur), terwijl de Duitse firma *Heinkel* de He112 aanbood (twee machinegeweren, twee 20 mm boordkanonnen en een maximum snelheid van 570 km per uur). Alle waren zeer moderne jachtvliegtuigen met een forse bewapening, die bovendien reeds in productie waren en dus relatief snel geleverd konden worden. *Heinkel* mocht de He112 offeren, omdat de *Luftwaffe* haar voorkeur had getoond voor de *Messerschmitt Bf109* en deze jager

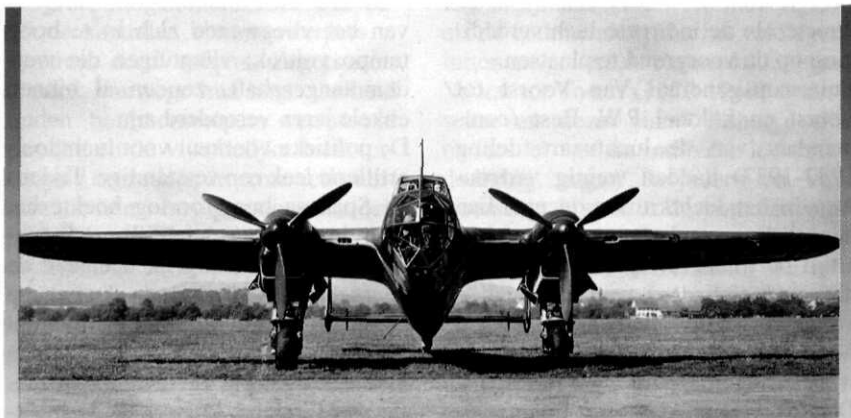

Afb. 4 Voor materieel keek Nederland ook over de grens. Van deze *Dornier Do215*, vanwege zijn ranke vorm bijgenaamd 'vliegend Potlood', werden in september 1939 18 stuks besteld

(foto: Sectie Luchtmachthistorie KL)

Het prototype werd tussen 25 november 1936 en 10 januari 1937 uitgebreid op Soesterberg getest. De uitslag was negatief. Kolonel Best vond het toestel te traag (de maximale snelheid van de D21 was slechts 450 km per uur). Toch werd een serie van 36 D21 jagers besteld. Niet zozeer voor het onderscheppen van bommenwerpers, maar om eigen verkenningsvliegtuigen te begeleiden. In de loop van 1939 werden de laatste D21's afgeleverd.

Vanaf mei 1938 vergaarde Raaijmakers offertes van eenmotorige onderscheppingsjagers. Drie toestellen

in serie liet produceren. *Heinkel* deed veel moeite een Nederlandse order in de wacht te slepen. In juli 1938 stuurde de Duitse onderneming een demonstratietoestel naar Soesterberg, waarmee Nederlandse piloten de lucht in mochten. De He112 werd vervolgens uitgebreid getest, maar viel uiteindelijk toch af. Ook de Spitfire werd niet goed genoeg bevonden. Hoewel alle drie de toestellen aan de snelheidseisen voldeden, benaderde alleen de *Hurricane* enigszins de hoge Nederlandse eisen wat betreft klimvermogen. Raaijmakers en Best pleitten in oktober 1938 voor de aanschaf

van 18 Hurricanes. De overige benodigde jagers zouden op een later tijdstip worden aangeschaft. Raaijmakers dacht daarbij aan de Fokker D22 of D23, hypermoderne vliegtuigen die vooralsnog alleen op de tekenafel bestonden.

Minister van Defensie Van Dijk torpedeerde dit voorstel echter. Hij zag meer heil in de Koolhoven FK58. Een product van eigen bodem, dat bovendien een stuk goedkoper was. Hoewel het toestel nog niet in productie was, had Koolhoven inmiddels een Franse order voor 50 FK58 toestellen ontvangen. Volgens Best was de FK58 echter nauwelijks een verbetering ten opzichte van de D21. Het toestel was weliswaar iets sneller (480 km per uur tegenover 450 km per uur) en wendbaarder, maar wat betreft stijgsnelheid deed de FK58 voor de D21 onder. Beide toestellen bezaten vier machinegeweren. De firma Koolhoven beloofde de FK 58 met een andere motor te leveren, waardoor hogere prestaties mogelijk zouden zijn. Maar ook daar zagen de militairen weinig heil in. Het meningsverschil met minister Van Dijk duurde voort, een bestelling bleef uit. In april 1940 kocht Nederland alsnog een aantal onderscheppingsjagers: 24 Amerikaanse Curtiss CW21B toestellen. Deze werden voor mei 1940 niet meer afgeleverd; zij gingen uiteindelijk de verdediging van Nederlands-Indië versterken. Achttien Amerikaanse Douglas DB-8A/3N arriveerden wel op tijd. Bij gebrek aan jachtvliegtuigen zou deze lichte bommenwerper/verkenner in de meidagen als jager worden ingezet.

Intussen was Fokker in 1933 begonnen met het ontwerpen van de robuuste tweemotorige T5. Dit toestel zou worden ontwikkeld volgens het luchtkruiserconcept. Al snel stond Defensie bij Fokker voor de deur. De T5 kon een plaats verwerven binnen de luchtvaartafdeling mits werd voldaan aan een lange lijst van eisen. Zo moest het toestel maar liefst 23 verschillende variaties aan bommen kunnen meetorsen en werd een zware bewapening gevraagd. Hiermee werd

een lange periode ingeluid, waarin de krijgsmacht het concept van Fokker voortdurend bijstuurde. Zelfs nadat het definitieve ontwerp in 1936 gereed was gekomen, waren Raaijmakers en Reijnders nog steeds niet geheel tevreden. Na lang aarzelen kreeg Fokker in januari 1937 toch opdracht voor 16 T5 luchtkruisers. Deze toestellen werden in de loop van 1938 en 1939 afgeleverd. Toen waren zij echter als luchtkruiser reeds verouderd. De T5 kon alleen nog fungeren als middelzware bommenwerper met een bommenlast van 1000 kilo en een actieradius van 1550 kilometer. Wederom keek Raaijmakers over de grens. De Duitse firma Dornier had een exportvergunning voor Do17, een middelzware bommenwerper van de Luftwaffe, die in Nederland als luchtkruiser moest gaan fungeren. Dornier stuurde één exemplaar, dat boven Schiphol en Soesterberg demonstratievluchten maakte. Reijnders en Raaijmakers zagen in de Do17 een welkome aanvulling op de luchtvloot. Na lang aandringen van Reijnders bij de minister werden in september 1939 18 Do215 (de exportversie van de Do17) besteld. Duitsland was toen echter al in oorlog en verbood de export van de Do215.

Jachtkruisers

Ten behoeve van het patrouillesysteem vereiste de Nederlandse luchtvloot een aantal jachtkruisers. Dit type vliegtuig was aanmerkelijk kleiner dan een luchtkruiser en had meer het karakter van een jachtvliegtuig met twee motoren en een groter actieradius. Desondanks werd het luchtkruiserconcept ook op de jachtkruiser geprojecteerd. Vooral Raaijmakers benadrukte dat dit toestel niet alleen als jager moest gaan fungeren, maar ook een taak te vervullen had als verkenner en jachtbommenwerper. In november 1936 verscheen het prototype van Fokker G1 op de luchtvaarttentoonstelling in Parijs. De internationale pers was uiterst lovend over deze nieuwe tweepersoons jachtkruiser. Intussen had de luchtvaartafdeling reeds belangstelling getoond voor dit nieuwe product van Fokker.

Begin 1937 werd het toestel uitgebreid op Soesterberg getest. Onder voorzitterschap van Zegers stelde de Commissie Inrichting en Bewapening van Vliegtuigen in mei 1937 een rapport op over de uitrusting van de G1. De forse bewapening (voor in de neus acht machinegeweren of twee 20 mm kanonnen en twee mitrailleurs) was voor de jachttaak ruimschoots voldoende. Maar als verkenner en lichte bommenwerper voldeed de G1 niet; het zicht was te beperkt en het bommenruim te klein (de G1 kon slechts 250 kilo aan bommen meetorsen). Ook het motorvermogen werd nog te gering geacht.

Bij gebrek aan betere jachtkruisers werd in december 1937 toch een serie van 36 G1's besteld. Overigens zouden deze toestellen op verzoek van de luchtvaartafdeling worden uitgerust met twee krachtiger motoren, waardoor de maximum snelheid van 443 km per uur tot 475 km per uur en de actieradius van 1400 naar 1500 kilometer werden opgeschroefd. Bovendien bleven de luchtvaartdeskundigen aandringen op betere verkenningfaciliteiten en een groter bommenruim. Voor de overige 36 jachtkruisers kwam de G2 in aanmerking. Een jachtkruiser die een groter gewicht aan bommen kon meetorsen (500 kilo) maar vooralsnog alleen op papier bestond.

Door de bemoeienis van de luchtvaartafdeling liep de productie van de G1 grote vertraging op. Zo onderzocht Fokker of de G1 alsnog beter geschikt kon worden gemaakt als verkenner en jachtbommenwerper. Pas in de loop van 1939 werden de G1's afgeleverd.

Intussen had de Spaanse republikeinse regering een bestelling van 26 G1's geplaatst. Hoewel de productie van de Nederlandse G1 voorrang kreeg, ging Fokker voortvarend te werk. De export-G1 vergde geen aanpassingen, omdat deze variant een directe afgeleide van het prototype was. In september 1939 waren de G1's nagenoeg voor aflevering gereed. De Spaanse klant was toen reeds van het toneel

verdwenen. In de strijd met de nationalisten had de republikeinse regering het onderspit moeten delven. Bovendien werd de weg naar andere potentiële klanten afgesneden; in verband met de mobilisatie verbood de Nederlandse regering de export van vliegtuigen.

Vanwege de oorlogsdreiging en het gebrek aan jachtkruisers, besloot Defensie de G1's van Fokker in haar arsenaal op te nemen. Het probleem was echter dat de export-G1's, waarvoor nu ook de militaire luchtvaart opteerde, zonder bewapening aan het buitenland zouden worden afgeleverd. Uiteindelijk ontbrak de tijd om de vereiste wapens in het buitenland te kopen. Slechts drie toestellen werden alsnog van machinegeweren voorzien. Terwijl de operationele G1's zich in de meidagen ontpopten als een gevreesde tegenstander van de *Luftwaffe*, konden enkele tientallen G1's bij gebrek aan bewapening niet worden ingezet.

Het weinig daadkrachtige aankoopbeleid, notabene in een tijd van grote Europese spanning, zou ertoe leiden dat de Nederlandse luchtstrijdkrachten met merendeels verouderd materiaal in mei 1940 de strijd met de *Luftwaffe* moesten aanbinden. Ook was de luchtvloot slechts klein van omvang (125 gevechtsklare toestellen): 54 verkenningsvliegtuigen (dubbeldekkers als de Fokker C-X en de Fokker C-V), 9 T5 bommenwerpers en ruim 60 jagers (waarvan 23 inzetbare G1's).

Slotsom

Hoewel de strijd van slechts vijf dagen wellicht anders doet vermoeden, kwam het geweld van de *Luftwaffe* in de meidagen van 1940 niet als donderslag bij heldere hemel. De Nederlandse legerleiding wist de kracht van het luchtwapen op zijn juiste waarde te schatten; een wapen

dat zowel boven als achter het frontgebied kon toeslaan.

In de ogen van de Nederlandse officieren vereiste de luchtverdediging zowel strikt defensieve als meer offensieve wapens. Daarbij mochten de Nederlandse vliegtuigen zeker niet onderdoen voor het wapentuig van de tegenstander. Hoewel het jachtwapen prioriteit had, werd de indirecte luchtverdediging, verpakt in het luchtkruiserconcept, niet losgelaten.

Bij de opbouw van de Nederlandse luchtverdediging werd niet doortastend en weinig daadkrachtig gehandeld. Vooral het aankoopbeleid van vliegtuigen was ronduit een fiasco. Pogingen vliegtuigen in het buitenland aan te schaffen, stuitten meestal op verzet van minister Van Dijk, die de productie in eigen land wilde houden. Daarnaast speelde vooral het streven naar perfectionisme en de idee van multifunctionele toestellen de opbouw van de luchtvloot parten. Want terwijl Hitler in Europa onrust zaaide, werd door het ministerie van Defensie wel erg lang getreuzeld met het plaatsen van omvangrijke bestellingen. Hierdoor bleef een gedeelte van de Nederlandse productiecapaciteit onbenut. Plaatste Defensie uiteindelijk toch een order, dan resulteerde de bemoeienissen van de legerleiding in vertragingen van het productieproces. Maar meestal werd de blik liever gericht op hypermoderne gevechtstoestellen. Toestellen die echter te lang op zich zouden laten wachten. Zo werd het betere de vijand van het goede!

Literatuur

Het bovenstaande artikel is een bewerking van de doctoraalscriptie *Het Luchtwapen: Luchtgevaar of Luchtkasteel?*, die in de zomer van 1996 tot stand kwam. Bij het schrijven van deze scriptie is met name gebruik gemaakt van eigentijds bronnenmateriaal. Bij de Sectie Luchtmachthistorie zijn contemporaine militaire vakbladen bestudeerd als *Militaire Spectator*, *Wetenschappelijk Jaarbericht*, *Orgaan van de Vereniging ter beoefening van de krijgswetenschap* en het kwartaalblad *Luchtmacht*.

Naast deze tijdschriften zijn ook de archieven van het Commando Luchtverdediging, het

Luchtvaartbedrijf en de Inspecteur Militaire Luchtvaart geraadpleegd, die zich in het Centraal Archief Depot van het ministerie van Defensie bevinden.

Uiteraard is tevens gebruik gemaakt van secundaire bronnen, waaronder *Illusies en Incidenten, de Militaire Luchtvaart en de neutraliteits-handhaving tot 10 mei 1940* (Den Haag, 1988) van R. de Bruin e.a., *75 jaar Luchtvaart 1917-1992* (Den Haag, 1992) van W. Klinkert e.a. en *Luchtmachtstructuren in beweging, 80 jaar luchtmachtorganisatie* (Den Haag, 1994) van R. de Winter en E.H.J.C.M. Doreleijers.



Vraagtekens bij het nut van oorlog voor de geneeskunde

dr. L.F.J.M. van Bergen*

Inleiding

Veel van de werken over de slachtoffers van oorlog en de hulp die zij kregen – of beter: veel van de enkele hoofdstukjes daarover in dikke pillen die verder uitsluitend over de daderzijde van oorlog gaan – staan vol met zichzelf wegcijferende doktoren en verpleegsters die het beste voor hebben met hun patiënten en die patiënten proberen te redden en te genezen, als het ware buiten de toch patiënten leverende oorlog zelf om. Dit beeld gaat er mijns inziens volkomen aan voorbij dat ook de geneeskunde, ook de geneeskundigen, met beide benen in de oorlog staan. Dit beeld gaat er volkomen aan wettend van de oorlog van toepassing zijn. Die wetten zijn: het overwinnen van de vijand en het optimaliseren van kracht en efficiëntie van de eigen strijdmacht. Dit komt bijzonder goed naar voren indien wordt gekeken naar de relatie tussen oorlog en geneeskunde; een relatie die veelal en jarenlang zonder veel omhaal van woorden als positief is gekenschetst.

Oorlog is goed voor de geneeskunde

Toen ik onlangs op de stoel van de tandarts zat, vroeg hij mij waar ik mee bezig was. Vanuit mijn netelige positie probeerde ik iets te brabbelen

* De auteur is werkzaam bij het Studiecentrum voor Vredesvraagstukken te Nijmegen.

over het boek over de Eerste Wereldoorlog dat ik momenteel aan het schrijven ben, waarop hij meteen uitriep: „Ah, die oorlog is heel goed geweest voor de ontwikkeling van de kaakchirurgie.” Toen ik een keer een lezing gaf voor een aantal artsen en verpleegkundigen over ‘het Rode Kruis-vrouwbeeld rond de eeuwwisseling’ was de eerste opmerking die ik na afloop naar mijn hoofd kreeg, dat ik als ik die-of-die ziekte had gehad, ik nooit had kunnen worden behandeld als die-of-die oorlog niet was gevoerd. Behalve dat ik me afvroeg wat dat in vredesnaam met mijn lezing te maken had, maakte ook dit voorval wederom duidelijk hoezeer de stelling ‘Oorlog is goed voor de geneeskunde’, bij medici is ingeburgerd.

Welke houding medici ook innamen tegenover oorlog, van eugenetische, volks- of rassenhygiënistische juichverhalen tot pacifistische vervloekingen, de oorlog had in ieder geval keer op keer de geneeskunde weer verder geholpen.

Zo wordt veelal aan de Frans-Duitse oorlog (1870-71) de uitvinding van de *antisepsis* (sepsis = bloedvergiftiging) toegeschreven en had de Eerste Wereldoorlog gezorgd voor een enorme uitbreiding van de kennis over, behalve dan de kaakchirurgie, de semiologie en pathologie. Ook de plastische chirurgie mag niet worden vergeten. Een aantal Duitse artsen gaf na afloop van de toch rampzalige Eerste Wereldoorlog, zeker voor Duitsland, nog steeds hoog op over de vooruitgang die deze oorlog teweeg

had gebracht. In het in 1922 verschenen handboek over medische ervaringen tijdens die oorlog, schreef O. von Schjerning dat de zegen van de oorlog daarin lag dat de artsen veel ervaring hadden opgedaan, en aan karakter, moed en daadkracht hadden gewonnen. Alle nieuwe kennis die zij in de oorlog hadden opgedaan, kon nu ten goede komen aan hun civiele patiënten in tijd van vrede. Zijn collega Hoffman schreef zelfs dat de medici „in vreugdevolle herinnering” aan de strijd terug konden denken. Oorlog was volgens deze medici „de leermeester van de chirurgie”, omdat tijdsdruk en hoge aantallen gewonden de fantasie prikkelen.¹

In het NAVO-handboek over de medische verzorging ten tijde van een atoomoorlog, dat begin jaren zestig verscheen, stonden de gedenkwaardige woorden te lezen dat, ofschoon zo'n oorlog dan ‘misschien’ ellende brengt, hij ‘ongetwijfeld’ de kennis over stralingsziekten weer enorm zal vergroten.² Het tegenover elkaar zetten van de woorden ‘misschien’ en ‘ongetwijfeld’ doet vermoeden dat de mening dat op de lange duur een (beperkte) atoomoorlog medisch gezien de mensheid meer goed dan kwaad zou doen, niet geheel afwezig was.

Ook de houding van de Nederlandse medici die begin jaren negentig rich-

¹ J. Bleker – *Medizin und Krieg*, Berlijn 1988, blz. 18-20.

² A.w., 20; *Die dringliche Kriegschirurgie. NATO-Handbuch (ZDV 49/50)*, nov. 1961, blz. 87.

ting Golf togen, getuigt van deze instelling. Een van hen vond het geen probleem het uitgebreide medisch instrumentarium te moeten ontberen dat hem in zijn moderne hospitaal ter beschikking stond. Hij opereerde even goed alleen met mes en vork. Wel was het jammer niet dichter bij het front gestationeerd te worden, want 'daar vond je de echt interessante gevallen'. Het medisch team keerde enigszins teleurgesteld terug. Het had niet zoveel te doen gehad. Het wordt de hoogste tijd dat de vraag aan de orde wordt gesteld of oorlog inderdaad goed is (geweest) voor de geneeskunde, de vraag of dat positieve imago niet moet worden gerelativeerd. Is er wellicht zelfs sprake van een omgekeerde relatie: is de geneeskunde niet eerder goed geweest voor de oorlog?

De geneeskunde helpt de oorlog

Om met die laatste vraag te beginnen: in de Napoleontische oorlogen en de eerste helft van de negentiende eeuw werd de militaire geneeskunde door de legerleiding – én na het opheffen van de dienstplicht in de meeste Europese landen, ook door de burgerij – eigenlijk als een niet noodzakelijk kwaad beschouwd. Door het langzaam maar zeker wederom invoeren van de dienstplicht in de Europese landen in de tweede helft van de vorige eeuw, werd de roep om een betere verzorging van wat nu met recht 'onze jongens' genoemd kon worden, echter wederom luider. Dit ging gepaard met een opleving van sociaalvoelende ideologieën, zoals het humanitarisme, hetgeen bijvoorbeeld tot

de stichting van het Rode Kruis leidde in 1863.

Bovendien had de in zwang zijnde statistische wetenschap onder meer aangetoond dat meer soldaten door ziekte dan door vijandelijke actie aan de krijgsmacht onttrokken werden. Hierdoor werd het ook de overheden duidelijk dat een goede medische dienst, met de daarmee gepaard gaande zorg voor hygiëne, van groot belang was voor de instandhouding van een krachtadig leger. De humanitaire gevoelens in de maatschappij gaven hen daarbij de kans het eigenbelang met een menslievend sausje te overgieten. Inderdaad: de geneeskunde helpt de oorlog.

Oorlog als medicijn

Het sausje werd echter al snel van het menu gehaald. Na de Frans-Duitse oorlog werd weliswaar het belang van de medische wetenschap nog steeds door de militaire top onderstreept, maar de humanitaire argumenten die daar in het voorgaande decennium voor werden aangevoerd, verdwenen. Op puur humanitaire argumenten gebaseerde verbeteringen van de medische zorg hadden geen schijn van kans meer het fiat van de legerleiding te verkrijgen.

Het moet gezegd dat deze ontwikkeling nauwelijks op medische weerstand van betekenis stuitte. Ook de artsen ontkwamen namelijk niet aan de door de nationalistische pers verspreide ideeën der bellicisten die oorlog als de motor van de samenleving zagen; als medicijn voor volk en ras. Spraken pacifisten over oorlog als een ziekte, voor de bellicisten was oorlog een arts. Zo schreef de befaamde arts Th. Billroth kort na de Frans-Duitse oorlog dat de oorlog voor Duitsland ondanks de vele slachtoffers, een groot goed is geweest. De ontwikkeling van kunst en wetenschap zou enorm worden gestimuleerd. Tijdens de oorlog zelf had Billroth al blijk gegeven van de opvatting dat het, ten voordele van het volk als geheel, maar eens afgelopen moest zijn met de in zwang geraakte, door vele vredejaren week geworden types geprogeerde *Humanitätsduselei*.³

Het algehele heil

De taak die sinds jaar en dag de voorname van de MGD was (en is) werd ook naar buiten toe weer in ere hersteld: het op peil houden van de gevechtskracht en het moreel van de krijgsmacht. Het militaire overheerste het medische, de geneeskundige zorg stond in het teken van de militaire noodzaak. Niet het individuele heil van de soldaat, maar het algehele heil van het nationale leger moest de artsen voor ogen staan en stond de artsen merendeels ook voor ogen.

Ook het primaat van het militaire boven het medische element binnen het militair medisch bedrijf zelf, stuitte om diverse redenen niet op tegenstand van de artsen die aan het front en in de militaire ziekenhuizen werkten. Om ons tot de puur medische argumenten te beperken: het slagveld werd door velen van hen gezien als een prima plek om medische ervaring op te doen, middelen en methoden uit te proberen, nieuwe technieken te ontwikkelen. Veel artsen zagen het oorlogshospitaal als een speelplaats zonder surveillerende leraren, alwaar in normaler omstandigheden onacceptabele experimenten doorgevoerd konden worden. Zo schreef de Duitse psychiater Kehler in 1917 dat de oorlog eindelijk de mogelijkheid bood om op een groot aantal mensen al die methoden uit te proberen die daarvoor alleen de aantekenboekjes hadden gehaald. Alles moest geprobeerd worden, zodat oude methoden konden worden vernieuwd of overboord gegooid.⁴

Hiermee is natuurlijk niet gezegd dat oorlogen zijn begonnen om de geneeskunde vooruit te kunnen helpen of om medici patiënten te kunnen geven op wie ze hun experimenteerdrijf konden botvieren. Wel is gezegd dat een oorlog door artsen, ondanks hun eed alles te bestrijden wat een gevaar voor de gezondheid van de mens oplevert, vaak is verwelkomd als hij er eenmaal was, en dat medici in de tijd voorafgaande aan een oorlog zeker niet per definitie aan de kant stonden van hen die probeerden het uitbreken van de brand te voorkomen.

³ J.A. Verdoorn – *Arts en oorlog*, Amsterdam 1972, I, 381; Thomas M. Ruprecht, *Äskulap oder Mars? Von der Sanitätsideologie und ihrer Kritik seit dem 19. Jahrhundert und dem Beginn ärztlichen Friedensengagements*, Thomas M. Ruprecht, C. Jenssen (Hrsg.), *Äskulap oder Mars. Ärzte gegen den Krieg*, Bremen 1991, 37-63, blz. 46.

⁴ P. Riedesser, A. Verderber – *Aufrüstung der Seelen*, Freiburg 1985, blz. 12.

Het eigenlijke doel

Mede op grond van het bovenstaande, stelden pacifistische medici de vraag of het wel waar was dat de geneeskundige hulp die door de MGD was geleverd per saldo levens redde en dat het humanitaire werk te midden van de oorlogswaanzin de vrede bevorderde. Was het niet eerder zo dat er door de medewerking aan het oorlogsapparaat en doordat de medische zorg wellicht oorlogsverlengend werkte, juist meer doden en gewonden te betreuen vielen? Tevens stelden zij dat een positief effect op de algehele geneeskunde, op de gezondheid van de burgerbevolking in oorlogs- en vredesdagen, hooguit een bijeffect was van het eigenlijke doel: de gevechtskracht.⁵ Zoals ook al de Duitse generaal en latere president P. von Hindenburg constateerde,⁶ kan in ieder geval volgens de medisch-historica J. Bleker nauwelijks meer worden ontkend dat het medisch werk in oorlogstijd de legers de oorlog langer heeft doen volhouden.⁷

Bleker maakte tevens korte metten met het positieve imago dat de oorlog bij vele artsen had, een imago waarmee R.E. Gabriel en K.S. Metz, schrijvers van *A history of military medicine*, lijken in te stemmen als ze

⁵ H. Levy - *The military medicinemen*, J. Ehrenreich (ed.), *The cultural crisis of modern medicine*, Londen 1978, blz. 287.

⁶ Hindenburg: „*Würde unser Sanitätskorps nicht auf der Höhe der Zeit gestanden haben, auf der es sich tatsächlich befand, so hätten wir schon aus diesem Grund den Krieg nicht so lange durchhalten können.*” Uit: P. Riedesser, A. Verderber, a.w., 19 (nogmaals: 128).

⁷ J. Bleker, a.w., 17; Ook Summers lijkt dit te zeggen als ze als een der redenen voor het schrijven van haar boek over oorlogsverpleegsters opgeeft: „*Why it (WO I, LvB) broke out came to seem less important than why it went on for so long.*” A. Summers, *Angels and citizens*, Londen 1988, blz. 1.

⁸ R.A. Gabriel, K.S. Metz - *A history of military medicine*, New York/Londen 1992, II, 191, 196, 270; ook: R. Cooter, *War and modern medicine*, W.F. Bynum, Roy Porter (ed.), *Companion Encyclopedia of the History of Modern Medicine*, Londen 1993, 1536-1573, 1541-1553.

⁹ J. Bleker, a.w., 23.

¹⁰ R. Cooter, a.w., 1548.

¹¹ J. Bleker, a.w., 20.

opmerken dat „naarmate de Amerikaanse burgeroorlog langer duurde, (...) als gevolg van hun slagveldervaring, veel van de matig begaafden van beide zijden, uitmuntende artsen en chirurgen” werden. Zij geven echter toe dat dit beeld alleen op gaat als de militaire geneeskunde puur vanuit een medisch standpunt wordt bekeken. Gezien vanuit „de bedoeling van iedere MGD, (...) het in stand houden van de slagkracht van het leger”, gezien vanuit militair standpunt dus, vergruist dit beeld volkomen.⁸ Ook zij zullen dus met Bleker instemmen dat niet de oorlog de medische wetenschap, maar de medische wetenschap de oorlog vooruit hielp.⁹

Nuanceringen

Nadere bestudering van de aan oorlogstijd toegeschreven ontdekkingen rechtvaardigen een nuancering van het oordeel dat oorlog goed is voor de geneeskunde. Een nuancering die al een enkele maal door militair geneeskundigen zelf is gegeven. J.S. Billings (1838-1913) was van mening dat de ervaringen die achttiende-eeuwse chirurgen op het slagveld hadden opgedaan weinig aan de ontwikkeling van de chirurgie hadden bijgedragen. F. Garrison, schrijver van *Notes on the history of military medicine* (1922), noteerde tijdens de Eerste Wereldoorlog dat de medische innovaties tijdens de „slim en respectabel”, maar „geenszins briljant” waren.¹⁰ Veel van die ontdekkingen blijken al voor die dagen te hebben bestaan. Zo ontdekte de Engelsman Lister in 1867 de antisepsis, een methode die bovendien in de oorlog van 1870-1871 veel minder toepassing vond dan doorgaans is aangenomen. De industriële vervaardiging van penicilline was weliswaar mede een gevolg van de Tweede Wereldoorlog, maar de uitvinding op zich vond al in 1929 plaats. De algemene toepassing zou dus zonder de oorlog hooguit wat later hebben plaatsgehad, maar zou zeker niet zijn uitgebleven. Het aantal levens dat met die snellere invoering is gered, weegt vanzelfsprekend niet op tegen de prijs die daarvoor is betaald.

Bovendien heeft de massaliteit van toepassingen in oorlogstijd het paradoxale gevolg dat de werkzaamheid maar moeilijk nagegaan kan worden. De randvoorwaarden zijn te ongunstig, observatiemogelijkheden en kennisuitwisseling - zelfs op nationaal, laat staan op internationaal niveau - zijn beperkt. Oorlogsgeneeskunde is korte-termijngeneeskunde. Dit maakt ook dat de enorme lijsten met data, die iedere oorlog weer oplevert, weliswaar historisch uiterst interessant maar medisch-wetenschappelijk van twijfelachtig gehalte zijn.¹¹

Geringe waarde

Bovendien kan men zich afvragen waarvoor de kennis die is opgedaan in een oorlog, waarde heeft. Nog afgezien daarvan dat (door de verspreiding van ziektes door de legers en het primaat aan de behandeling van militairen en de absolute voorrang aan onderzoek naar oorlogsziekten en oorlogsverwondingen) oorlog funest was en is voor de civiele gezondheidszorg tijdens de oorlog zelf, heeft de oorlogsgeneeskunde voor de civiele geneeskunde in tijd van vrede ook nauwelijks waarde gehad. Daarvoor verschilt zij met de oorlogsgeneeskunde te zeer van karakter. De problemen die in oorlog om een oplossing schreeuwen, komen vaak in vredes-tijd helemaal niet voor. Neem het in de smerige loopgraven van de Eerste Wereldoorlog veelvuldig voorkomende gasgangreen. Pas aan het eind van de oorlog was deze vorm van infectie min of meer beteugeld, maar de arts die dacht met zijn kennis over gasgangreen een glanzende carrière tegemoet te gaan in een civiel hospitaal, kwam bedrogen uit. Het werd een nagenoeg onbekend verschijnsel, zoals het ook al vóór 1914 een nagenoeg onbekend verschijnsel was geweest in een civiel hospitaal. Hier kan ook weer worden gewezen op de Golfoorlog-arts. Zelfs als hij wel veel te doen had gehad en zelfs als hij daardoor zeer bedreven was geworden in het opereren met mes en vork, dan nog zou hij bij terugkomst in het civiele hospitaal weer gewoon van het daar aanwezige kwantitatief

en kwalitatief betere materiaal gebruik zijn gaan maken.

Voor een volgende oorlog is de waarde van de in een voorgaande oorlog opgedane kennis eveneens gering, en niet alleen door de vooruitgang in kennis in de tussenliggende vreedetijd. Elke oorlog verschilt van karakter en daarmee verschillen ook de medische problemen van elke oorlog van karakter. Neem wederom het reeds genoemde gasgangreen. In de bewegingsoorlog van 1939-1945 kwam het nauwelijks voor.

Katalysator

Ook de militaire psychiatrie levert hiervan een voorbeeld, hetgeen in de benamingen voor vooral psychiatrische ziektes is terug te vinden. Kende de artillerieoorlog van 1914-1918 zijn *shell-shock*, en de bewegingsoorlog van 1939-1945 zijn *combat-exhaustion*, de zenuwslappende Vietnamoorlog werd gekenmerkt door *combat-stress*. De daarna in zwang gekomen Post Traumatische Stress Stoornis is het gevolg van een in de jaren zeventig binnen de psychiatrie overheersende psychoanalytische stroming. Geestelijke moeilijkheden na een oorlog hadden volgens de volgelingen van Freud, Jung en Reich nooit oorlog als oorzaak; hooguit was oorlog de katalysator, zoals ook andere traumatische ervaringen als katalysator konden dienen. Geestelijke problemen waren het gevolg van jeugdtrauma's, met name op het seksuele vlak. Hiermee zijn we weer enigszins terug bij af, aangezien ook voor 1914 oorlog niet als de veroorzaker van psychische moeilijkheden werd gezien, hetgeen tot uiting komt in benamingen als 'tropische zwakte' (Spaans-Amerikaanse oorlog).

Voor de huidige tijd is het riskante van het leren van lessen uit een voorgaande oorlog voor de handelwijze in een volgende oorlog eveneens evident. De vele jaren van voorbereiding

– in mijn ogen overigens volkomen zinloze voorbereiding – op de medische gevolgen van een atoomoorlog zijn van weinig nut gebleken, nu ineens wonden veroorzaakt door kappen moeten worden verbonden. Wederom: de medische kennis van een voorgaande oorlog, of de medische voorbereiding op de verwachte oorlog, heeft geen nut gehad.

Blijft de vraag of de oorlog inderdaad de leermeester der chirurgie is, en ja, het moet gezegd: het enorme aantal gewonden stimuleert inderdaad de fantasie, alleen niet in de richting van een betere genezing, maar in de richting van een snellere genezing. Veel gewonde soldaten hebben een been moeten missen dat bij minder tijdsdruk niet geamputeerd had hoeven worden. De tijdsdruk die oorlog oplegt, is in vreedetijd veel minder sterk aanwezig.

De conclusie zal moeten zijn dat de kritische columnist A. Deutsch blijkbaar het gelijk aan zijn zijde had, toen hij in 1946, tegen de overweldigende stroom van enthousiasme over de in de voorgaande oorlog opgedane medische kennis in, schreef: „Ondanks alle ophef, zie ik geen enkele medische ontdekking van enige waarde die uit deze of enig andere oorlog is voortgekomen.”¹²

De soldaat als proefkonijn

Verder blinkt de oorlogsgeneeskunde niet bepaald uit door een verfijnde manier van werken. Niet voor niets schreef de Engelse historicus R. Coote dat soldaten „een makkelijke prooi vormden”.¹³ Het is zeer de vraag – en persoonlijk beantwoord ik die vraag overwegend negatief – of veel van de in oorlogstijd toegepaste methodes in vreedetijd wel ethisch toelaatbaar zouden worden geacht, zelfs als ze hun puur medisch nut zouden hebben bewezen. Bovendien zijn veel van de in oorlogstijd uitgevoerde experimenten in een andere context simpelweg onuitvoerbaar.

Ik zal als voorbeeld ingaan op de militaire psychiatrie, maar slechts als

voorbeeld. Ook op de lichamelijk gewonden en op de naar lichaam en geest nog ongeschonden soldaten werden, zoals reeds kort aangeduid, van tijd tot tijd curatieve of preventieve behandelingsmethoden uitgeprobeerd die in normaler tijden de wenkbrauwen zouden doen fronsen, en die dus ook lang niet altijd een succes bleken. Vaak ook was er niet eens van behandeling sprake, maar gewoon van een test. De oorlog gaf de mogelijkheid om voor proeven waarvoor normaliter konijnen of muizen werden gebruikt, mensen te nemen. Bij de vaak desastreuze gevolgen voor het individu werd niet al te veel stilgestaan. De overvloed aan doden tijdens een fikse oorlog maakt ongevoelig voor eentje meer of minder.

Het is door de gebruikte methodes – en natuurlijk de niet geheel onopgemerkt gebleven meer militaire dan medische instelling van menig militair arts – dan ook niet vreemd dat militaire hospitalen veel soldaten meer angst inboezemden dan dat ze vertrouwen schonken. Toen E.M. Remarque zijn hoofdpersoon P. Bäumer gewond liet raken en naar de 'Schlachtbank' liet afvoeren, zoals hij het veldhospitaal noemde, liet hij hem zich voornemen zich onder geen voorwaarde te laten verdoven. Dan zou immers tot amputatie overgegaan kunnen worden. De chirurgen van veldhospitalen stonden erom bekend liever te amputeren dan tijdrovende operaties uit te voeren. Moedeloosheid was des strijders deel. Ofschoon er natuurlijk veel goede artsen en verpleegkundigen waren, was het onontkoombaar dat men eens een van die artsen in de handen viel die meer uit was op het vleien van de militaire staf en op het terugsturen naar het front, het *Kriegsverwendungsfähig* maken, dan op het verzorgen van de gewonde soldaat.¹⁴

Eén groot experiment

Ofschoon autobiografische elementen Remarques roman niet vreemd zijn, blijft *Im Westen nichts neues* natuurlijk fictie. De Duitse arts, filosoof, pacifist, socialist en jood T. Lessing

¹² R. Coote, a.w., 1548.

¹³ A.w., 1553.

¹⁴ E.M. Remarque – *Im Westen nichts neues*, Frankfurt a/M 1983, 195-196, 170.

(vermoord in 1933) kwam echter terzelfdertijd tot gelijksoortige opmerkingen. Zoals vele artsen was ook hij werkzaam geweest in een *Kriegslazarett*, maar met vaderlandsliefde had dat bij hem weinig te maken gehad. De wereld die hem voor ogen had gestaan, een wereld vol gelijkwaardige individuen, was door de kanonnen van augustus naar een gapende toekomst gebombardeerd. De enige plek waar hij nog iets van zijn ideaal terugzag, was het hospitaal. Alleen daar kon hij de verschrikkelijke oorlogsjaren doorbrengen. Alleen te midden van de stervenden voelde hij nog dat we uiteindelijk allen gelijk zijn en individueel toch allen verschillend. Dit wil niet zeggen dat het karakter van de oorlogsgeneeskunde hem ontgaan was. Mensen werden opgelapt zodat ze alsnog vermoord konden worden.¹⁵

Oorlog was niets meer dan één groot experiment met mensen, ook voor de medici, die alleen maar spraken over gewaagde operaties, niet eerder vertoonde methoden, nieuwe geneesmiddelen en doldrieste fysiologische experimenten. De mens was niets anders dan het materiaal waarmee gewerkt werd.¹⁶

Een 'mooi' voorbeeld van dit laatste gaf de oorlogsverpleegster E. La Motte in haar zo onterecht vergeten boek *The backwash of war*. In het hoofdstuk 'A surgical triumph' beschrijft zij het droeve lot van een zeer zwaargewonde soldaat die het ongeluk had een arts te treffen die een glansrijke carrière in het verschiep zag, indien hij erin zou slagen de soldaat in leven te houden. Alles werd uitgeprobeerd en medisch gezien met

bevredigend resultaat. Het hart bleef kloppen.¹⁷

De militaire psychiatrie

Nog meer dan andere takken van de geneeskunde in oorlogstijd en/of in dienst van de krijgsmacht heeft de militaire psychiatrie een medisch gezien trieste geschiedenis. Niet omdat psychiaters grotere sadisten zouden zijn, maar wel omdat ze het nog moeilijker hadden in de militaire wereld dan andere artsen. Over het algemeen werden artsen door legeraanvoerders toch al als een vreemde eend in de bijt gezien, en als het dan ook nog eens artsen waren die zich niet met voor iedereen zichtbare wonden bezighielden, dan was wantrouwen helemaal troef.¹⁸ Militaire psychiaters moesten dus nog meer dan hun vooral op vlees en botten gericht collega's bewijzen dat zij uit het ware militaire hout gesneden waren, om enigszins door hun wapenbroeders geaccepteerd te worden. Dat deden zij onder meer door hun hospitaal nog radicaler dan toch al vaak gebeurde in een kazerne om te toveren. Dril, disciplineren, bevelen: zij vormden onlosmakelijke onderdelen van het therapeutisch instrumentarium van de gemiddelde militaire psychiater.

Als hét voorbeeld van een psychiatrische behandeling uit puur militaire overwegingen, die voorbij gaat aan elk humanitair medeleven, wordt vaak op de methode van de Duitser Kaufmann gewezen, die praktiseerde in de jaren 1914-1918. Ofschoon niet geheel terecht, worden deze jaren vaak de bakermat van de militaire psychiatrie genoemd. Kort gezegd behelsde de Kaufmann-kuur: één behandeling met stroomstoten – net niet zo sterk dat de patiënt het bewustzijn en daarmee zijn vermogen tot het voelen van pijn verloor – afgewisseld met het constant herhaalde bevel 'Gij zult genezen', die net zo lang duurde totdat de patiënt het front boven het hospitaal verkoos, als hij ondertussen tenminste niet reeds het loodje had geleegd.¹⁹

'Behandelingsmethoden'

Dat patiënten het loodje legden, gebeurde overigens bij tijd en wijle opzettelijk. Duidelijk aan oorlogsneurose lijdende soldaten werden met opzet richting vijand gejaagd. Dat zou van „grote profylactische waarde” zijn.²⁰ Behalve de reeds gegeven redenen achter deze harde behandelingsmethode moet er ook op worden gewezen dat vrijwel alle oorlogsnurotici als 'hysterici' werden gezien, waarbij hysterisch vrijwel synoniem was aan 'simulatie'. Andere behandelingsmethoden omvatten: het onderdompelen in ijswater, langdurige strafexercities, langdurige isolatie, volledige inpakking en 'duurbaden' verbonden met de belofte dat die pas na heling zouden worden opgeheven, röntgenbestraling in donkere kamers, limbaalpuncties en schijnoperaties onder ethernarcose, het weigeren van verlof, opwekken van angstkreten of van verstikkingsangst en het aanjagen van angst. De patiënt moest, met andere woorden, gewoon minder bang voor de loopgraaf worden dan voor het hospitaal; het verblijf aan het front moest hij als prettiger gaan ervaren dan het verblijf in het ziekenhuis, dan zou hij vanzelf wel weer teruggaan. Wanneer dit inderdaad gebeurde, of wanneer de patiënt weer in staat bleek op zijn minst in de oorlogsinindustrie ingezet te kunnen worden, werden de woorden 'behandeling geslaagd' in de boeken genoteerd.

Deze behandelingsmethoden waren zeker niet karakteristiek voor de Duitsers. De Fransen hadden Déjerine en Gauckler en, al voerden de Britten de Kaufmann-kuur aan als een bewijs voor de onmenselijkheid der Duitsers, de kuur die hun eigen L. Yealland voor doorgedraaide T. Atkins in petto had, deed in niets voor de Kaufmannmethode onder. En ook de Britten hadden nog andere zaken voor hun soldaten in petto. Het uitdrukken van gloeiende sigaretten op huid en tong, het inspuiten van ether onder de huid, of het tegen het hoofd houden van een met uranium gevulde buis, wat overigens voor de behandelende arts ook niet van gevaar was ontbloot. Niet

¹⁵ T. Lessing – *Das Lazarett* (1929), idem, *Ich warf eine Flaschenpost im Eismeer der Geschichte. Essays und Feuilletons*, Darmstadt 1986, 354-386, 360, 364, 374.

¹⁶ A.w., 370-371; ook: Ruprecht, Janssen, a.w., 41.

¹⁷ E. La Motte – *The backwash of war*, New York/Londen 1916, 143-155.

¹⁸ H. Binneveld – *Om de geest van Jan Soldaat*, Rotterdam 1995, 138-139.

¹⁹ A.w., 141-144.

²⁰ P. Riedesser, A. Verderber, a.w., 18.

alleen achteraf kun je je afvragen wat van dergelijke behandelingen, zeker op langere termijn, het nut geweest kan zijn. Ook de artsen die die experimenten uitvoerden, waren van het heil voor de patiënt niet overtuigd. Zij deden maar wat. Misschien hielp het, misschien ook niet. Zaak was dat de soldaten ten tijde van de oorlog zelf weer naar front of wapenfabriek teruggingen, en dat resultaat werd inderdaad veelal behaald.

Er is één opmerkelijk verschil tussen Yealland en Kaufmann. Yealland dacht dat zijn behandelingsmethode wel degelijk ook voor burgers in vreedstijd vruchten af zou werpen. Kaufmann daarentegen was zich bewust van de grenzen van zijn therapie: de grenzen van oorlogsverklaring en wapenstilstand. In dit opzicht staat H. Binneveld, schrijver van *Om de geest van Jan Soldaat*, aan de kant van Kaufmann. Op een enkel onderdeel na, is de militaire psychiatrie van weinig waarde voor de civiele geestelijke gezondheidszorg gebleken.²¹

Individu versus systeem

Dit alles wil natuurlijk niet zeggen dat elke psychiater die in 1914-1918 de zorg voor geüniformeerde wrakken op zich nam, zo overduidelijk alle medische ethiek terzijde schoof.

P. Barker beschrijft in haar schitterende romans *Regeneration*, *The eye in the door* en *The Ghost Road* het doen en laten van de arts Rivers, die zetelde in het militair psychiatrisch hospitaal Craiglockhart. Rivers bleef gedurende de oorlog zijn humane, op gesprekken gebaseerde behandelingsmethoden trouw – die overigens voor officieren werden gereserveerd – maar ook hij wist dat die behandeling diende te worden afgesloten met

ondertekening van de woorden: 'Weer geschikt voor frontdienst'. Het verschil met Kaufmann, Yealland en de hunnen was dat dit Rivers met diep onbehagen vervulde.²² Dit voorbeeld neemt echter niet weg dat ook voor de militaire psychiatrie gold wat Remarque in *Im Westen nichts neues* zei over de militaire geneeskunde in het algemeen: net als bij de slavernij ging het niet om de individuen, maar om het systeem, en in de ogen van veel soldaten deugde dat systeem niet. Vroeg of laat kregen zij onherroepelijk te maken met medici die alleen maar uit waren op het halen van de 'gezondverklarings-quota'. Zo werd in 1916 90 procent van de zieke en gewonde Duitse soldaten weer 'dienstfähig' verklaard. In *Sittengeschichte des Ersten Weltkrieges* staat hierover enigszins cynisch geschreven dat het mooi zou zijn geweest als dit helemaal op het conto van de geneeskundige bekwaamheid te schrijven zou zijn, maar dat is zeer zeker lang niet altijd het geval geweest.²³

Definitie

Dit wordt bijvoorbeeld geïllustreerd door het gegeven dat qua omvang, dodental en verschrikking vergelijkbare offensieven tijdens de Eerste Wereldoorlog zo'n verschillend aantal psychiatrische gevallen te zien gaven. Waren de soldaten van bijvoorbeeld de derde slag om Ieper psychisch zoveel sterker dan zij die een jaar eerder bij de Somme streden? Het antwoord is natuurlijk 'neen'. Eerder andersom. Alleen was de definitie van wat een psychiatrisch geval was enigszins bijgesteld om het aantal soldaten dat de loopgraaf moest verlaten niet al te hoog te laten oplopen.²⁴

Militaire psychiatrie en oorlogswaanzin

Er is overigens iets vreemds aan de hand met die militaire psychiatrie, die zorg voor 'oorlogswaanzinnigen'. Als het waar is dat de Eerste Wereldoorlog in oorzaak, aanleiding en uitvoering waanzin was, hoe moeten dan

de soldaten worden genoemd die die waanzin psychisch te veel werd? Is iemand die gek wordt van gekte gek? En is hij gezond als hij die gekte weer aankan? Wat is de militaire psychiatrie voor een geestelijke gezondheidszorg als zij ervoor moet zorgen dat degenen die de waanzin niet meer aankonden, weer in staat waren deze op te zoeken? Bestond die dienst op deze wijze niet uit artsen die ervoor zorgden dat gezonden weer mesjogge werden?

Ik wil natuurlijk niet zeggen dat er eigenlijk niets mis was met de soldaten die leden aan oorlogsneurose. De fobieën waaraan zij leden waren vaak zeer ernstig, waren lang niet altijd voorbij als soldaten in veiliger oorden waren aangekomen en zouden ook een normaal functioneren in de burgermaatschappij bemoeilijken of zelfs onmogelijk maken. Zij hadden zeer zeker psychiatrische hulp nodig, maar de hulp die zij kregen liet de oorzaak, de oorlog, onverlet. Bovendien had deze hulp niet het helen van de patiënt ten doel, maar het versterken van het leger; het de staat zoveel mogelijk besparen van te betalen oorlogsuitkeringen, en het terugbrengen van de soldaat naar het front als voornaamste intenties. Nogmaals: de geneeskunde helpt de oorlog.

In tegenstelling tot de Eerste Wereldoorlog was de Tweede achteraf gezien niet zo waanzinnig, maar hij werd door waanzinnigen begonnen, en veelal ook door waanzinnigen gevoerd. Deze waanzinnigen echter werden niet het onderwerp van behandeling. Neem de beruchte SS-generaal Von den Bach-Zelewski. Hij toonde een menselijk trekje door de mede door hem veroorzaakte verschrikkingen niet meer aan te kunnen. Dat menselijk trekje werd er echter door de Duitse psychiaters weer vakkundig uitgewerkt, en na genezen te zijn verklaard, toog hij weer met veel frisse moed aan het weinig frisse beulswerk.²⁵

Als een gestoorde gezond gaat doen, is hij gek en hij is pas weer gezond als

²¹ H. Binneveld, a.w., 139-140.

²² Behalve de romans van P. Barker, zie: H. Binneveld, *Om de geest van Jan Soldaat*, 150-151.

²³ H. Magnus Hirschfeld – *Sittengeschichte des Ersten Weltkrieges*, Hanau z.j. (1978) (3), 359.

²⁴ J. Ellis – *Eyedeep in hell. Trench warfare in World War I*, Baltimore 1977, 119.

²⁵ H. Binneveld, a.w., 164.

hij weer gestoord is. Vreemd is dit niet. Het was Simons *himself*, het hoofd van de MGD ten tijde van de tweede politionele actie, die toegaf dat algemeen werd erkend dat psychopaten weliswaar een grote last zijn voor een leger in tijd van vrede, maar dat zij „in bepaalde onderdelen van een oorlogvoerend leger (stoottroepen, parachutisten), (...) niet alleen bruikbaar, doch tot op zekere hoogte onmisbaar zijn om het gewenste effect te bereiken”. Zijn psychiatrisch medewerker in die dagen, Kramer, onderschreef die visie volkomen. Psychopaten zijn de beste frontsoldaten. In vreedstijd zijn zij te missen als kiespijn maar in de oorlog zijn de waanzinnigen in hun element. Diezelfde Kramer bepleitte het inrichten van werkkampen met straf regime om de lijntrekkers – zoals hij de oorlogsneurotici zag – eens mores te leren.²⁶

Een te hoge prijs

Zelfs indien zou worden erkend dat onder druk van de oorlog improviseren nieuwe en blijvend bruikbare technieken worden uitgevonden, of de toepassing van bepaalde middelen of technieken in een stroomversnelling raakte, dan nog stond, „dit nut in geen enkele verhouding tot het aantal doden, gewonden en blijvend invaliden, waarmee die kennis is verkregen”, zoals Bleker terecht opmerkt.²⁷ Bovendien mag bij het eindoordeel over het nut van de in oorlogstijd uitgevonden methoden en technieken niet alleen worden gekeken naar de experimenten die wél succesvol zijn geweest. Ook de tallozen die niet succesvol zijn geweest, met alle weinig prettige gevolgen

²⁶ Centraal archieven depot, min. van Def.: Archief Hoofdkwartier Generale Staf Ned. Oost-Indië (inv. nr. 30), GG80, verg. hoofdkw. MGD 20-12-1949, blz. 1; W. Kramer – Een jaar militaire psychiatrie bij troepeneenheden der Koninklijke Landmacht in Indonesië, *Nederlands militair geneeskundig tijdschrift*, jrg. 1, nr. 11 (okt. 1948), 336-349, 341, 349.

²⁷ J. Bleker, a.w., 20-21; ook: P. Riedesser, a.w., 232; Gabriel, Metz, a.w., II, 154, 270.

²⁸ H. Binneveld, a.w., 176-178.

voor de patiënt van dien, verdienen aandacht.

Daarbij is het nog maar de vraag of de geslaagde experimenten niet ook zonder oorlog het licht hadden gezien. Waarschijnlijk hadden vroeg of laat ook zonder oorlog de vruchten van bepaalde geneesmiddelen kunnen worden geplukt, zouden ook zonder oorlog vroeg of laat bepaalde methoden en technieken zijn uitgevonden.

Medische geleerde lessen

In het leger is het *bon ton* om uit alles wat er gebeurt, en vooral als het is misgegaan, een les te trekken, opdat de gemaakte fouten in de toekomst zullen worden vermeden. Een lastig iets, aangezien elke tijd nieuwe vragen oproept en elke generatie haar eigen, nieuwe fouten zal maken, of oude fouten zal herhalen. Echter, de les die in ieder geval niet uit dit verhaal dient te worden getrokken, is dat de militaire geneeskunde maar beter kan verdwijnen. De militaire geneeskunde zal pas kunnen verdwijnen als er geen militairen meer zijn, zoals de militaire psychiatrie pas zal kunnen verdwijnen als er geen oorlog meer wordt gevoerd.

Nu echter naar het moeilijker gedeelte: welke les kan er wél uit getrokken worden? Voor zover ik kan nagaan, werd en wordt in de militaire organisatie voor de zogenaamde *Lessons Learned* voornamelijk gekeken naar de voorgaande oorlog. (Of juist naar zeer lang voorbijge slagen. Zie het Schlieffen-plan van 1914 en operatie *Desert Storm*, waarbij leentjebuur bij Hannibals te Cannae gebruikte omsingelingstactiek werd gespeeld.) Bovendien is de blik veelal geheel gericht op hetgeen de overwinnaar heeft gedaan en gelaten, alsof een oorlog niet kan worden gewonnen meer ‘ondanks’ dan ‘dankzij’ een gevoerde strategie; alsof een oorlog niet kan worden verloren, hoewel de gebruikte strijdmethode uitermate inventief was. Ik zal dit niet geheel uitspinnen, maar slechts een voorbeeld geven

waar dit voor de geneeskundige zorg in oorlogstijd nadelig heeft gewerkt.

Niet de Britten, Fransen of Duitsers in 1914-1918, maar de Russen ten tijde van de Japans-Russische oorlog, 1904-1905, komt de eer toe de eerste militair psychiatrische dienst opgezet te hebben. Die dienst was echter ten eerste ingebed in een, zeker vergeleken met de Japanse MGD, waardeloze algemene geneeskundige dienst, en ten tweede verloor Rusland de oorlog en van verliezers valt niets te leren. Het gevolg was dat de Japanse MGD intensief werd bestudeerd en waar mogelijk nagevolgd, terwijl de Russische psychiatrische dienst, die absoluut geen slecht figuur had geslagen, volkomen werd vergeten en alle kennis over oorlogsneurosen in 1914 weer geheel opnieuw moest worden opgedaan.²⁸

De militair arts als militair

Op dit moment is er binnen de Nederlandse MGD een discussie gaande of de les die uit de ontsponnen activiteiten in de jaren na de val van de muur, niet moet zijn dat een arts in dienst van het leger allereerst als arts moet handelen en niet als militair. Het blijft de vraag of dit in de krijgsmacht mogelijk is. Hoe zeer men het persoonlijk ook zou wensen – en de geschiedenis wijst erop dat velen dat willen, maar zeker zo velen ook niet – een militair arts zal mijns inziens in de eerste plaats moeten denken en handelen als militair. De militair arts heeft zijn geneeskundige kennis ter beschikking gesteld aan de krijgsmacht. Wellicht dat vanuit medisch en humanitair oogpunt, vanuit het oogpunt van de patiënt en vanuit het oogpunt van de arts, inderdaad de volgorde ‘eerst arts en pas dan militair’ zou behoren te zijn, en waarschijnlijk is in veel gevallen de volgorde ook zo. Echter, als puntje bij paaltje komt, als een leger ten strijde trekt, en dat is toch waar een leger voor in het leven is geroepen, dan zal de geneeskundige dienst zich dienen te gedragen als

elk ander onderdeel van de krijgsmacht. Dan zal bij alles wat de geneeskundige dienst doet vooral-
eerst het belang van die krijgsmacht,
de sterkte van die krijgsmacht, de
overwinning van die krijgsmacht
voorop moeten staan.

Kan dat zonder de individuele belan-
gen van een patiënt te schaden, prima,
kan dat door ook alle gewonde vijan-
delijke soldaten te verzorgen, prima.
Kan dat door burgers geneeskundige
hulp te geven, heel mooi, maar het zal
nooit de eerste zorg zijn; het zal nooit

de eerste zorg kunnen zijn. Die zorg is
de totale kracht van het gehele eigen
leger, een zorg waaraan alle individu-
ele belangen ondergeschikt moeten
zijn. Ook in die zin helpt de genees-
kunde dus de oorlog, en
niet andersom.



BOEKEN bespreking



Kanonnen en boter

Beschouwingen over oorlog en integratie in Europa, door Alfred Pijpers, 176 blz., Uitg.: Jan Mets, Amsterdam, 1996.

Prijs: (pb) f 34,50
ISBN: 90 5330 183 6

De schrijver is als docent internationale betrekkingen verbonden aan de universiteiten van Amsterdam en Leiden. Hij heeft een aantal eerdere artikelen van zijn hand over oorlog en vrede, conflicten en integratie in Europa opnieuw bewerkt en als bundel uitgegeven. Deze problematiek is actueel, gelet op de onmacht van Europa in het voormalig Joegoslavië een helder gezamenlijk beleid te voeren. Deze realiteit is er ook oorzaak van dat in de aanloop van het Verdrag van Amsterdam juist over de inrichting van de zogenaamde tweede pijler van de EU (het gemeenschappelijk buitenlands en veiligheidsbeleid) grote verschillen van inzicht tussen de landen van de EU bestonden en het verdrag hierover ook zware compromissen bevat.

In het eerste van drie delen behandelt Pijpers het thema vanuit theoretisch en historisch perspectief. Hij behandelt integratie via verschillende stromingen in de

leer der internationale betrekkingen. Ook toont hij aan dat democratie op zich geen garantie biedt voor het uitblijven van oorlog. Het begrip 'oorlog' wordt in navolging van Rapoport geïnterpreteerd door de denkbeelden in Tolstoj's *Oorlog en Vrede* te plaatsen tegenover die van Von Clausewitz in *Vom Kriege*. In navolging van Tolstoj verklaart hij dat oorlogen te maken hebben met onduidelijke internationale krachtsverhoudingen, die het resultaat zijn van ontwikkelingen buiten de wil van politici om.

In het tweede deel volgt een terugblik op de geschiedenis van het veiligheidsdenken in het kader van de Europese integratie. Vooral dit deel is zeer informatief voor wie nadere studie wil maken van de achtergronden en de problemen rond de integratie van de tweede pijler. Ter afsluiting hiervan behandelt de auteur het schuldcomplex dat is ontstaan over het mislukte Europese optreden in Sarajevo. Pijpers is van oordeel dat er geen direct verband is tussen het gebrek aan Europees buitenlands beleid en de terughoudendheid ten aanzien van de burgeroorlog op de Balkan. Veeleer is er volgens hem sprake van een in de media zwaar aangezette intellectuele stroming van anti-Westers engagement.

Voor de militaire lezer is het derde deel, over de Nederlandse positie ten aanzien van het thema, onder de titel 'Een boerderij aan de Noordzee' de moeite van het lezen waard. Allereerst toont Pijpers aan dat ons land op het verlies van Nederlands-Indië tamelijk wisselvallig reageerde, onder meer door een maritieme compensatiedrang, met een expansief beleid voor de Koninklijke Marine dat vooral door ministers als Luns en De Jong werd gedragen. Ook het aanvankelijke loyale NAVO-lidmaatschap, gevolgd door een uiterste kritische houding ten opzichte van het bondgenootschap verklaart hij vanuit een dekolonisationsyndroom. Sedert 1985 is er volgens hem meer sprake van een gebalanceerd patroon in het Nederlandse beleid en kruipt ons land dichtert tegen de hoofdstroom van West-Europese landen aan. Met deze normalisering onder minister Van den Broek wordt echter ook de bescheiden positie van Nederland in het nieuwe Europa in de slagschaduw van een verenigd Duitsland duidelijker zichtbaar.

Na een analyse van de Nederlandse misrekeningen in de aanloop van het Verdrag van Maastricht schildert Pijpers de recente ontwikkeling in de Nederlandse optiek van de hervorming van de EU en constateert dat er weinig specifieke Nederlandse belangen op het spel staan. De vraag of ons land via een versterkt Benelux-optreden zijn positie in een groter wordend Europa kan handhaven, beantwoordt hij negatief. Ten slotte wordt afgerekend met de gedachte dat er in Europa sprake zou zijn van een 'democratisch tekort' van de EU.

Kanonnen en boter is op zich een aardige bundel die inspeelt op de actualiteit van de discussies over een gemeenschappelijk buitenlands en veiligheidsbeleid voor de EU. Omdat het een verzameling op zichzelf staande publicaties is, valt het moeilijk een vaste lijn te ontdekken. Er wordt geen enkele aandacht besteed aan de rol die een gesaneerde Europese defensie-industrie speelt in het krachtenveld van het Europese defensiebeleid. Ook de relaties tussen de EU en de WEU, alsmede tussen de WEU en de NAVO en de daarbij in het geding zijnde nationale posities, komen niet echt aan bod, terwijl deze er toch oorzaak van zijn dat men het in Europa zo moeilijk eens wordt over een gemeenschappelijk buitenlands en veiligheidsbeleid. Kortom, enkele prikkelende beschouwingen, maar geen diepgaande analyse van de problematiek.

D. STARINK, cdre KLu

Nederlandse Vuurwapens

KNIL en Militaire Luchtvaart, 1897-1942, door drs. G. de Vries en drs. B.J. Martens, 264 blz., geïll., Uitg.: De Bataafsche Leeuw, Amsterdam, 1995. Prijs: f 85,-
ISBN: 90 6707 401 2

Martens en De Vries zijn twee historici die zich hebben gespecialiseerd in de geschiedenis van de militaire (wapen) techniek. Enkele jaren geleden hebben zij het vermetele plan opgevat de bewapening van de Nederlandse krijgsmacht vanaf het einde van de vorige eeuw tot de Tweede Wereldoorlog in een trilogie vast te leggen. In 1993 zag hun overzichtswerk

over de vuurwapens in gebruik bij de landmacht en de luchtvaartafdeling in Nederland het licht; een voortreffelijk boekwerk dat ik in MS163(1994)(3) het predikaat 'standaardwerk' heb toegekend. Thans is ook het tweede deel beschikbaar. Een fraai verzorgd en inhoudelijk rijk overzicht van de bewapening van het KNIL en van de Militaire Luchtvaart in onze kolonie in de oost.

Het boek opent met de invoering in 1897 van de *Mannlicher* M.95, waarmee het KNIL het tijdperk van het rookzwakke kruit binnenstapte. Het volgde daarmee de ontwikkelingen in patria, maar moest alras constateren dat de keuze weinig gelukkig was. De meeste inheemse militairen konden niet goed met het lange geweer overweg en daarom wenste het KNIL sneller dan de meeste andere koloniale legers zijn geweren door karabijnen te vervangen. Ook bij een andere noviteit, de aanschaf van de *Schwarzlose*-mitrailleur in 1912, volgde de Indische legerleiding het vaderlandse voorbeeld. Bij de selectie van een pistool en bij de aanschaf van de Madsen-geweermitsrailleur gaven de plaatselijke omstandigheden – het terrein én het optreden tegen de zogeheten binnenlandse vijand – echter de doorslag. Het KNIL volgde de technische en tactische ontwikkelingen tijdens de Eerste Wereldoorlog met een opvallende belangstelling. Vooral de mogelijkheden van vlammenwerpers, licht- en seinpistolen alsmede handgranaten trokken de aandacht van de Indische legerleiding. De staatkundige vernieuwing in de relatie tussen moederland en kolonie die in 1925 haar beslag kreeg, gaf haar een grotere vrijheid ten opzichte van Den Haag. Bij de verweringsprocedures gaan de Indische operationele eisen steeds vaker de doorslag geven. De auteurs constateren dat de Indische legerleiding veel meer inzicht in de ontwikkelingen op wapengebied had dan haar tegenhanger in Den Haag (blz. 252). Vooral de keuze voor de eenheidsmitsrailleur en voor de pistoolmitsrailleur voeren zij als bewijs daarvoor aan.

Opmerkelijk is trouwens hun stelling dat de bewapening van het KNIL niet wezenlijk onder de bezuinigingen van de jaren twintig en begin jaren dertig heeft geleden. Het KNIL leverde vooral mankracht in en het daardoor ontstane verlies aan

gevechtskracht poogde de legerleiding te compenseren met moderne vuurwapens.

Voor de binnenlandse taak, zo merken de auteurs op, was het KNIL afdoende bewapend. Een van de *Lessons Learned* van de Atjeh-oorlogen was de behoefte aan een goede klewang. Aangezien de marechaussee-sabel tot de standaarduitrusting ging behoren, is het een goede gedachte geweest om hierover een aparte beschouwing op te nemen. De eerste luitenant A.H. Krabbedijk, collectiebeheerder KTOM Bronbeek, tekende hiervoor.

De toenemende Japanse dreiging vertaalde zich in de tweede helft van de jaren dertig in een grotere bereidheid de Indische defensie te versterken. De personele sterkte werd uitgebreid en de krachttoeren die de Indische legerleiding uithaalde om dit personeel van goede vuurwapens te voorzien, worden minutieus beschreven. De capitulatie van het KNIL vormt een logische afbakening van hun betoog.

Bovenstaand zijn in het kort enkele van de meer algemene ontwikkelingslijnen geschetst. De waarde van dit boek is echter vooral dat het een gedegen overzicht biedt van alle revolvers en pistolen, geweren en karabijnen, mitrailleurs, seinpistolen, munitie en geweer- en handgranaten die in het vooroorlogse Indië in de bewapening waren. Verder wordt naast de marechaussee-sabel ook aandacht besteed aan de tankbuis en luchtdoelgeschut, alsmede aan merken en nummers die ter identificatie werden gebruikt.

En in alle gevallen hebben de auteurs naar volledigheid gestreefd; van behoeftestelling via beproevingen en eventuele modificaties tot instroom! Daarbij komt dat het boek rijk geïllustreerd is met foto's van uitzonderlijk goede kwaliteit. Natuurlijk zijn er ook kritische kanttekeningen te maken. Zo zou een strakkere eindredactie hebben kunnen voorkomen dat de lezer meer dan eens dezelfde informatie tegenkomt. De technische gedetailleerdheid vergeet daarnaast het nodige doorzettingsvermogen.

Samenvattend: wederom een uitstekend naslagwerk voor de wapenliefhebber, dat bovendien voormalige KNIL-militairen het feest der herkenning biedt.

drs. P.H. KAMPHUIS (SMG/KL)

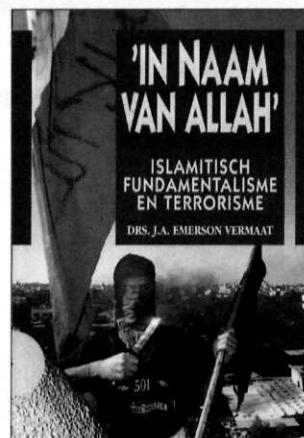

In naam van Allah

Islamitisch fundamentalisme en terrorisme, door: J.A. Emerson Vermaat, 136 blz., Uitg.: De Banier, Utrecht, 1997.

Prijs: f 22,50

ISBN: 90 3362 531 8

In dit boekje, dat bestemd lijkt voor een breed publiek, begint de schrijver met een kort overzicht en uitleg van enkele specifieke elementen van de islam. De begrippen als 'sharia' – het islamitisch recht, 'fatwa' – een gezaghebbende uitspraak van een islamitisch geestelijke en andere worden behandeld; evenzo het onderscheid tussen soennieten en sjiieten, de rol van mollah's, ayatollah's en moefiti's.

Al twee decennia – aldus Emerson Vermaat – is er sprake van een islamitisch reveil, dat ook bekend staat als islamitisch fundamentalisme. Het is een stroming die streeft naar een samensmelting van staat en godsdienst, waarbij de politiek zich richt naar de godsdienstige regels. Deze ontwikkeling wordt bevorderd door de feitelijke situatie in vele islamitische landen, die een grote werkloosheid en armoede kennen. Tevens heeft het socialisme en communisme, dat door verscheidene regeringen werd aangehangen, toch geen ingang gevonden bij de bevolking. Mede door dit vacuüm ontstond ruimte voor het fundamentalisme.

Alhoewel fundamentalisme niet hoeft te leiden tot terrorisme, zijn de verschillende terroristische groeperingen wel voor een belangrijk deel hierop gebaseerd, maar daarnaast krijgen deze groepen soms ook om minder ideële redenen steun. In

het boekje passeren verschillende van deze als terroristisch bekendstaande groepen de revue, waaronder Hamas, Islamitische Jihad, Hezbollah en FIS. Emerson Vermaat vertelt iets over de organisatie en de opgebouwde netwerken, terwijl ook de verschillende operatiegebieden en activiteiten ter sprake komen. Zo beschrijft hij de zaak Mykonos, die recent de verhouding tussen Iran en de EU (en daarvan met name Duitsland) heeft verstoord.

Een boekje van deze geringe omvang laat niet toe diepgaand in te gaan op de verschillende aspecten van het fundamentalisme; dit is trouwens ook niet het doel. Als algemene oriëntatie is het boekje echter zeer informatief en bovendien vlot geschreven.

drs. T. DE KRULF, genm b.d.

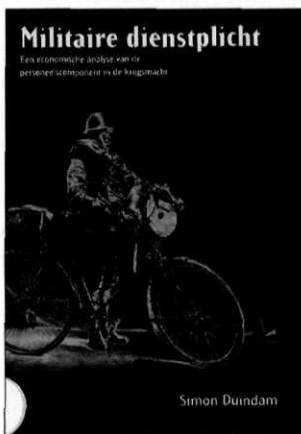

Militaire dienstplicht

Een economische analyse van de personeelscomponent in de krijgsmacht, door Simon Duindam, 212 blz., Uitg.: Universitaire Pers Maastricht, Proefschrift, Maastricht, 1996.

Prijs: f 42,50

ISBN: 90 5278 157 5

In 1996 is in dit blad een artikel van de hand van Simon Duindam opgenomen over rangen en beloningen in de krijgsmacht.¹ Genoemd artikel is een weergave

¹ S. Duindam – Beloning van militairen in een vrijwilligersleger. MS165(1996)(6) 239-243.

van een paragraaf van een hoofdstuk uit hierboven vermeld proefschrift van de auteur. Duindam is werkzaam bij de vakgroep Economie van de Collectieve Sector aan de Open Universiteit. Hij is bestuurslid van de Economen voor Vrede en adviseur en ex-bestuurder van de soldaten vakbond VVDM. Het proefschrift is thans in commerciële druk verschenen en is een weergave van een onderzoek naar de maatschappelijke kosten en baten van de dienstplicht vanuit een economisch perspectief.

De auteur stelt dat als men een krijgsmacht wil samenstellen men in beginsel kan kiezen uit twee mogelijkheden. Of men verplicht mensen dienst te nemen in dit leger, óf men werft de soldaten op vrijwillige basis. In het eerste geval spreken we van een dienstplichtigen-leger en worden de personeelskosten gedragen door de personen die gedwongen worden plaats te nemen in deze krijgsmacht. Ze betalen een belasting in natura door middel van het beschikbaar stellen van hun lichaam, ter grootte van het alternatieve loon dat ze hadden kunnen verdienen als ze niet in dienst hadden gehoeven.

In het tweede geval, indien de krijgsmacht door vrijwilligers wordt gevuld, komen de salariskosten ten laste van de algemene belastingbetaler. Bovendien is er in het laatste geval sprake van een schaarste aan personeel wat tot gevolg heeft dat de krijgsmacht heel anders met haar personeel, dient om te gaan dan in het geval van een dienstplichtigen-leger.

Omdat de wijze waarop het personeelsbestand in de krijgsmacht gevuld wordt, grote consequenties heeft voor de gehele samenstelling van de krijgsmacht, is het interessant om te zien hoe die krijgsmacht zich heeft ontwikkeld en ingericht, zoals in Nederland het geval is, tot een kadermilitie-leger. Nog interessanter is het dan te bezien hoe van een 'oud' dienstplichtigen-leger een 'nieuw' vrijwilligers-leger moet worden gemaakt, met alle problemen van dien. Zoals de ondertitel van het proefschrift aangeeft, benadert de auteur de dienstplicht vanuit economisch perspectief en beziet hij Defensie vanuit dat oogpunt als een collectief goed. Zowel dienstplichten als vrijwillig dienenden en burgerpersoneel worden gezien als de productiefactor 'arbeid'. Na deze theoretische

beschouwing, ondersteund door diverse grafieken en formules in hoofdstuk 1 en 2, besteedt de auteur aandacht aan de geschiedenis en het voortbestaan van de dienstplicht in Nederland. Daarbij stelt de schrijver vast dat het kabinet Lubbers-3 samen met het parlement van mening was dat de dienstplicht per 1 januari 1998 afgeschaft diende te worden. (De dienstplicht is echter niet afgeschaft maar de opkomstplicht is opgeschort en die maatregel is reeds van kracht.)

De auteur vervolgt met beschouwingen over de vraag naar en het aanbod van beroepsmilitairen (beter ware het te spreken van vrijwillig dienenden) en de samenwerking tussen maatschappij en krijgsmacht, waarbij hij zelfs aangeeft dat privatisering vanuit economisch perspectief de krijgsmacht prikkels kan geven tot besparingen op de Defensie-begroting en dat die privatisering technisch wel degelijk mogelijk is. Of het er ooit van zal komen, vraagt de auteur zich echter wel af.

Het op een na laatste hoofdstuk behandelt het overgangproces van een dienstplichtigen-leger naar een vrijwilligers-leger. De schrijver stelt daarbij de vraag waarom niet eerder is overgegaan van een dienstplichtigen-leger naar een vrijwilligers-leger. Een vrijwilligers-leger is immers zowel in maatschappelijk als in budgettair opzicht veel goedkoper. Daarbij moet bij het vrijwillig dienend personeel wel voldoende besef worden aangekweekt over hoe zorgvuldig om te gaan met schaarse middelen.

In het laatste hoofdstuk gaat de auteur in op de theorie en uitvoerbaarheid van sociale dienstplicht. Hij concludeert dat sociale dienstplicht vanuit economisch oogpunt niets anders is dan via een dure, bureaucratische en kortzichtige omweg de productie van die sociale voorzieningen realiseren die onder een normaal democratische besluitvormingsproces niet tot stand waren gekomen.

Met zijn proefschrift over de economische aspecten van de dienstplicht geeft de auteur een hele aparte kijk op het inmiddels voorbijgevoerde fenomeen van de dienstplicht. Hij komt daarbij tot verrassende conclusies. Zelf kwam hij in mei 1960 in militaire dienst en stond formeel na één jaar weer buiten maar heeft zich daarna

tot medio 1995 bezig gehouden met zijn proefschrift.

Gelet op de titel lijkt het onderwerp achterhaald, maar met name het hoofdstuk over de overgang van een dienstplichtigen-leger naar een vrijwilligers-leger is zeker nu de moeite waard om nu te lezen. Door de samenvattingen en conclusies aan het einde van elk hoofdstuk, een heldere indeling van de hoofdstukken en een vlotte pen, leest dit proefschrift gemakkelijk. Uiteraard ontbreken een literaturopgave, namenregister en zakenregister niet.

H.J.M. MELKER, kol KLu

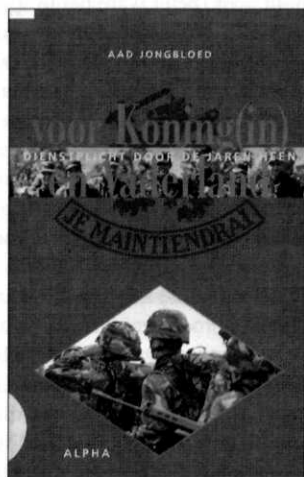

Voor Koning(in) en vaderland

Dienstplicht door de jaren heen, door Aad Jongbloed, 159 blz., geïll., Uitg.: Alpha, Zutphen, 1996.

Prijs: f 39,50

ISBN: 90 5658 011 6

Het valt te verwachten dat de afschaffing van de opkomstplicht en het afzwaaien van de (voorlopig) laatste lichting dienstplichtigen tot een stroom publicaties zal leiden waarin op de dienstplicht wordt teruggeblikt. De journalist Aad Jongbloed heeft het vertrek van de laatste dienstplichtige niet afgewacht en heeft onder de titel *Voor Koning(in) en vaderland* reeds een overzichtsgeschiedenis van de dienstplicht sinds 1813 op de markt gebracht. Wie het eerst komt, wie het eerst maalt: minister Voorhoeve en staatssecretaris Gmelich Meijling voorzagen deze pen-nenvrucht van een voorwoord.

Jongbloed merkt terecht op dat naar de geschiedenis van de dienstplicht tot nog toe weinig gedegen onderzoek is verricht. Helaas is dit gebrek aan houvast de auteur lelijk opgebroken. Zijn boek kan de toets der kritiek niet doorstaan. Het bezwaar tegen *Voor Koning(in) en vaderland* is niet dat het slechts tamelijk impressionistisch verslag doet van bepaalde aspecten van dit zeer complexe maatschappelijke verschijnsel. Wat het boek wel valt aan te rekenen, is de uitermate warrige opzet. Enige chronologie valt er niet of nauwelijks in te ontdekken, terwijl de thematische onderverdeling – als tenminste mijn vermoeden dat die inderdaad is aangebracht, juist is – bijzonder gratuit is. Men waant zich in een rommelwinkel waar de eigenaar talrijke objecten laat zien, maar de meeste al weer opzij zet voordat men er goed en wel naar heeft kunnen kijken, omdat iets anders reeds zijn aandacht heeft getrokken.

Nu is het aardige van snuffelen aan de dienstplicht dat men op tal van interessante feiten, wetenswaardigheden en anecdoten stuit. Jongbloed heeft veel van deze stukjes dienstplichtcultuur in zijn boek verwerkt, waarbij hij een voorliefde voor het typische soldatenjargon aan de dag legt. De passages die iets vertellen over het dagelijks leven van de dienstplichtige – zonder dat altijd duidelijk is in welke tijd wij die precies moeten plaatsen – behoren tot de interessantste van het boek. Deze 'faits divers' worden overigens omgeven door opvattingen over het Nederlandse militaire verleden die op z'n minst flink genuanceerd zouden moeten worden. Dat geldt bijvoorbeeld voor de gemakzuchtige bewering (blz. 27) dat sinds de negentiende eeuw voortdurend op de Nederlandse defensie is bezuinigd. Ook op het cliché van het eeuwenoude zogenaamde a-militaire karakter van het Nederlandse volk valt wel het een en ander af te dingen.

Zeer storend is de grote hoeveelheid onjuistheden die in *Voor Koning(in) en vaderland* voorkomen. Zo staat op blz. 11 dat op 29 januari 1995 de laatste lichting dienstplichtigen opkwam. Op blz. 94 kunnen we lezen dat het advies van de Commissie-Meijer zijn beslag kreeg in de Defensienota 1991. Volstrekt onjuist is ook de bewering dat de uitreiking van het

officierskruis met een 20 procent extra toelage gepaard zou zijn gegaan (blz. 34). Dat geldt evenzeer voor de suggestie dat de groetplicht in 1969 werd afgeschaft (blz. 111). Op blz. 147 kunnen we lezen dat in 1982 de eerste vrouwelijke officieren het leger binnenkwamen...

Een tweede ernstig manco is dat het boek een aantal moeilijk te verantwoorden hiaten vertoont. Zo wordt nergens gewag gemaakt van de zich rond de eeuwwisseling voltrekkende openstelling van de onderofficiersrangen voor dienstplichtigen: een cruciale ontwikkeling met betrekking tot de positie van de onvrijwillig dienende. Ook vinden we geen antwoord op de vraag wat de redenen waren achter het recente besluit de opkomstplicht af te schaffen.

Ten slotte nog een opmerking over de illustraties. Het fotomateriaal geeft een impressie van het bestaan van de dienstplichtigen uit de jaren zestig en zeventig, althans daar lijkt het op, want geen van de foto's is van een datum voorzien. Het is jammer dat niet gekozen is voor beeldmateriaal dat de gehele periode 1813-1996 dekt. Kortom, *Voor Koning(in) en vaderland* is te snel gemaakt en te slordig geschreven. De dienstplichtigen verdienen een beter boek.

drs. B. SCHOENMAKER (SMG/KL)

